

### SEÇÃO I

## REPÚBLICA FEDERATIVA DO BRASIL

**Presidente**

**Luís Inácio Lula da Silva**

**MINISTÉRIO DO DESENVOLVIMENTO, INDÚSTRIA E COMÉRCIO EXTERIOR**

**Ministro do Desenvolvimento, Indústria e Comércio Exterior**

**Luiz Fernando Furlan**

### INSTITUTO NACIONAL DA PROPRIEDADE INDUSTRIAL

#### PRESIDENTE

Roberto Jaguaribe

#### VICE-PRESIDENTE

Jorge de Paula Costa Avila

#### CHEFE DE GABINETE

Denise Fonseca Belém

#### DIRETORIA DE ARTICULAÇÃO E INFORMAÇÃO TECNOLÓGICA

Maria Beatriz Amorim Páscoa

#### PROCURADORIA GERAL

Mauro Sodré Maia

#### DIRETORIA DE ADMINISTRAÇÃO GERAL

Antônio Carlos Rodrigues Germano

#### DIRETORIA DE PATENTES

Carlos Pazos Rodrigues

#### DIRETORIA DE MARCAS

Terezinha de Jesus Guimarães

#### DIRETORIA DE TRANSFERÊNCIA DE TECNOLOGIA

Breno Bello de Almeida Neves

#### REVISTA DA PROPRIEDADE INDUSTRIAL

Órgão Oficial do INSTITUTO NACIONAL DA PROPRIEDADE INDUSTRIAL  
Lei nº 5648, de 11.12.70 art. 9º e decreto nº 68.104, de 22.01.71, art. 24

Para adquirir RPI's antigas o usuário deve entrar em contato com o SAP – Setor de Assinatura, localizado no térreo da sede do INPI. Telefone: (0XX-21) 2139-3422

#### SEDE DO INPI

Praça Mauá nº 7 - Centro  
Rio de Janeiro - RJ - CEP: 20083-900  
Tel.: PABX (0XX-21) 2139-3000

Fax: INPI (0XX-21) 2263-2539

#### PROC/DICONS

Tel.: (0XX-21) 2139-3731, 2139-3732

Fax: (0XX-21) 2253-9841

#### DIRMA - Diretoria de Marcas

**Diretoria...** 17º andar

Tel.: (0XX-21) 2139-3758, 2139-3104, 2139-3214

Fax: (0XX-21) 2139-3528

Central de atendimento: (0XX-21) 2139-3158

#### DIRPA - Diretoria de Patentes

**Diretoria...** 10º andar

Tel.: (0XX-21) 2139-3592 e 2233-0785

Fax: (0XX-21) 2139-3194

#### DIRTEC - Diretoria de Transferência de Tecnologia

**Diretoria...** 15º andar

Tel.: (0XX-21) 2139-3608, 2139-3648, 2139-3651

Fax: (0XX-21) 2253-0430

#### CEDIN - Centro de Documentação e Informação

**Diretoria** 7º andar

Tel.: (0XX-21) 2139-3354

Fax: (0XX-21) 2233-5077

#### DELEGACIAS E REPRESENTAÇÕES DO INPI NOS ESTADOS

##### DELEGACIAS :

###### BRÁSILIA

**Delegado: Antonio Carlos Pereira Coelho**

SAS - Quadra 2, Lote 1/A

Brasília - DF - CEP: 70040-020

Tel.: (0XX-61) 224-1114

Fax.: (0XX-61) 323-2520

###### CEARÁ

**Delegado: Ary Gadelha de Alencar Araripe**

Rua Doutor Mário Martins Coelho, nº 36

Aldeota - Fortaleza - CE - CEP: 60170-280

Tel.: (0XX-85) 261-1372 e 261-1695

Fax: (0XX-85) 268-1495

###### MINAS GERAIS

**Delegado: Rafael Jardim Goulart de Andrade**

Avenida Amazonas nº 1.909

Santo Agostinho - Belo Horizonte - MG - CEP: 30180-002

Tel.: (0XX-31) 3291-5614

Fax: (0XX-31) 3291-5449

#### PARANÁ

**Delegado: Renato Bueno Netto**

Rua Marechal Deodoro, 344, 16º andar

Edifício Atalaia, Centro, Curitiba - PR

CEP: 80010-909

Telefone/Fax: (0XX-41) 322-4411

#### RIO GRANDE DO SUL

**Delegado: Vera Lúcia de Seixas Grimberg**

Rua Sete de Setembro, 515 - 5º andar - Centro

Porto Alegre - RS - CEP: 90010-190

Telefone/Fax.: (0XX-51) 3226-6909 e 3226-6422

#### SÃO PAULO

**Delegado: Maria dos Anjos Marques Buso**

Rua Tabapuã, 41 - 4º andar - Itaim-Bibi

São Paulo - SP - CEP: 04533-010

Telefone/Fax: (0XX-11) 3071-3434

#### REPRESENTAÇÕES:

##### Acre

SECRETARIA DE ESTADO DE PLANEJAMENTO E DESENVOLVIMENTO SUSTENTÁVEL GERÊNCIA DE MARCAS E PATENTES

Rua Marechal Deodoro, 219 - 4º andar - Centro

Rio Branco - AC - CEP: 69.900-210

Tel./FAX : (0XX-68) 229-4259 e 229-6349

##### Alagoas

SECRETARIA DA INDUSTRIA E COM.SERVIÇO

Av. Da Paz, N.1108 - Centro

Jaranaguá - Maceió - AL - CEP: 57022-005

Tel.: (0XX-82) 315-721, 315-1709

##### Amapá

JUNTA COMERCIAL

Av. FAB, 1610 - Centro - Macapá - AP - CEP: 68900-000

Tel.: (0XX-96) 222-4866 e 222-3400

Fax: (0XX-96) 222-3598

##### Amazonas

Rua Major Gabriel, nº 1870 - Praça 14 - Manaus - AM

CEP: 69020-060

Tel.: (0XX-92) 2126-1235 e 2126-1200

##### BAHIA

Rua Pedro R. Bandeira, 143 - 5º andar

Cidade Baixa - Salvador - Bahia

CEP: 40015-080

Tel.: (0XX-71) 3326-9597 / 3242-5223 e

3242-6107

Fax.: (0XX-71) 242-5223

##### Espírito Santo

Rua Abigail do Amaral Carneiro, 191

Edifício Árábica - 3º andar - salas 312, 314 e 316

Enseada do Suá - Vitória - ES - CEP: 299055-907

Tel.: (0XX-27) 3235-7788 e 3315-9823

##### Goiás

JUNTA COMERCIAL DO ESTADO DE GOIÁS

Rua 260 - Esquina 259 - Setor Universitário, Quadra 84/A

CEP: 74610.310 Goiânia -GO

Tel.: (0XX-62) 202-2246

##### Maranhão

SUBDELEGACIA DE INDÚSTRIA E COMÉRCIO

Av. Carlos Cunha s/nº, Edifício Nagib Haickel - 1º andar

Bairro Calhau - MA - CEP: 65065-180

Telefone/Fax: (0XX-98) 218-4015

##### Mato Grosso

INMETRO/MT

Rua Historiador Rubens de Mendonça, s/nº - CPA

Cuiabá - MT - CEP: 78055-500

Tel.: (0XX-66) 644-3095

Fax: (0XX-66) 644-2902

##### Mato Grosso do Sul

SECRETARIA DE TURISMO, INDÚSTRIA E COMÉRCIO

Junta Comercial/MS

Rua Dr. Arthur Jorge, 1376 - Centro

Campo Grande - MS - CEP: 79010-210

Tel.: (0XX-67) 383-4429 ramal 240

##### Pará

JUNTA COMERCIAL DO ESTADO DO PARÁ

Av. Magalhães Barata, 1234

CEP: 66060-670 - São Braz - Belém - PA

Tel.: (0XX-91) 217-5889

Fax: (0XX-91) 217-5840

#### Paraíba

Rua Feliciano Cisne nº 50 - Bairro Jaguaribe

João Pessoa/PB - CEP: 58015-570

Tel./FAX(0XX-83) 242-2545 - 242-2729

#### Pernambuco

Universitária Federal de Pernambuco - UFPE

Av. Prof. Moraes Rego, 1235 - Campus Universitário

Bairro - Engenho do Meio

Recife - PE - CEP: 50670-920

Tel/Fax:(0XX-81) 3453-8145, 3271-8957 e 3271-1223

#### Piauí

Av. João XXIII, nº 865

Espaço Cidadania

Teresina - PI - CEP: 64049-010

Tel.:(0XX-86) 218-1838

#### Rio Grande do Norte

SECRETARIA DA INDÚSTRIA, DO COMÉRCIO, DA

CIÊNCIA E TECNOLOGIA - SINTEC CENTRO

ADMINISTRATIVO

BR 101 - Km 0 - 1º andar - Lagoa Nova

Natal - RN - CEP: 59064-901

Tel./Fax: (0XX-84) 232-1724, 231-1175 e 232-1745

#### Rondônia

Rua Sete de Setembro, 830 - Centro Shopping Cidadão

Porto Velho - RO - Cep: 78900-00

Tel.:(0XX-69) 216-1031 e 216-8636

Fax: (0XX-69) 216-1000

#### Roraima

JUNTA COMERCIAL

Rua Coronel Pinto 241 - Centro

Boa Vista - RR - CEP: 69.301-350

Tel.: (0XX-95) 623-2419 e 623-3309

Fax.: (0XX-95) 623-2171

#### SANTA CATARINA

SECRETARIA DE DESENVOLVIMENTO ECONÔMICO E

INTEGRAÇÃO AO MERCOSUL

Av. Rio Branco, 387 / - Centro

Florianópolis - SC - CEP: 88015-200

Tel.: (0XX-48) 223-5227

Fax.: (0XX-48) 223-4827

#### Sergipe

Av. Tancredo Neves, nº 5.500 - Bairro América - Aracaju

- Sergipe - Cep: 49080-480

Tel./Fax - (79) 2106-7751 e 2106-7700

#### Tocantins

ESPLANADA DAS SECRETARIAS

Praça dos Girassóis, s/nº - Marco Zero

Palmas - TO - CEP: 77003-900

Tel.: (0XX-63) 218-2002, 218-2000

Fax: (0XX-63) 218-2090

*A publicação do nome dos procuradores junto aos despachos constitui serviço suplementar e não tem caráter oficial. Eventuais incorreções na publicação desses nomes não implicarão nulidade da intimação correspondente, nem ensejarão sua republicação.*

*O INPI não mantém qualquer vinculação com os interessados cujos nomes são publicados junto aos despachos*

*Esta Publicação é de responsabilidade da Coordenação Geral Modernização e Informática*  
Telefone: (0XX-21)2139-3447

**POSTOS AVANÇADOS – RIO DE JANEIRO****CABO FRIO**

ACIACF  
Rua Bento José Ribeiro, 18, 3º andar  
CEP: 28905-090  
Tel.: (0XX-24)647-6333

**CAMPOS**

ACIC  
Praça São Salvador, 41, 16º andar  
CEP: 28010-000  
Tel.: (0XX-22) 2723-5174 e 2722-2090

**NOVA FRIBURGO**

ACINF  
Av. Alberto Braune, nº111, Térreo  
CEP: 28613-001  
Tel.: (0XX-22) 2522-1145 e 2522-8452

**PETRÓPOLIS**

ASSOCIAÇÃO COMERCIAL E RURAL DE PETRÓPOLIS  
Rua Irmãos D'Angelo nº 48 – 7º andar  
CEP: 25685-330  
Telefone/Fax (0XX-24) 237-1101

**VOLTA REDONDA**

ACIAVR  
Rua Assis Chateaubriand, nº 18 – Aterrado  
Volta Redonda - CEP: 27295-210  
Telefone: (0XX-24) 3346-5332  
Fax: (0XX-24)3347-2999

**POSTOS AVANÇADOS - SANTA CATARINA****CHAPECÓ**

ASSOCIAÇÃO COMERCIAL E INDUSTRIAL DE  
CHAPECÓ  
Av. Getúlio Vargas, 1748 - Centro  
CEP: 89805-100  
Tel.: (0XX-49) 7323-4100  
Fax.: (0XX-49) 7323-1723

**JOINVILLE**

ASSOCIAÇÃO COMERCIAL E INDUSTRIAL DE  
JOINVILLE  
Rua do Príncipe, 330, 10º andar  
CEP: 89200-000  
Tel.: (0XX-47) 461-3364

**RIO DO SUL**

ASSOCIAÇÃO COMERCIAL E INDUSTRIAL  
Rua XV de Novembro, 73 – s/174 - Centro  
Caixa Postal: 174 - CEP: 89290-000  
Tel./Fax: (0XX-47) 821-3857

**XANXERÊ**

ASSOCIAÇÃO COMERCIAL E INDUSTRIAL  
Av. Brasil, 260 - 5º andar - Edifício Tiradentes  
Caixa Postal: 241 - CEP: 89820-000  
Tel./Fax: (0XX-49)433-0420

**POSTO AVANÇADO SANTARÉM / PA****SANTARÉM**

SEFA – Secretaria Estadual da Fazenda  
Av. Mendonça Furtado, 2797 – Bairro Fátima  
Santarém - Pará  
CEP.: 68005-020  
Tel.: (0XX-91) 523-2632

**POSTO AVANÇADO SALVADOR / BA****SALVADOR**

SAC-EMPRESARIAL  
Av. Otávio Mangabeira, nº 6929 – Multishop Boca do Rio –  
Bairro Boda do Rio  
CEP.: 41715-000  
Tel.: (0XX-71) 281-4148

**POSTO AVANÇADO RIO VERDE / GO****RIO VERDE**

JCIRV  
Rua Augusta Bastos, 479 – Centro  
CEP.: 75900-000  
Tel.: (0XX-62)621-1985

**POSTOS AVANÇADOS – EM MINAS GERAIS****JUIZ DE FORA**

UNIVERSIDADE FEDERAL DE JUIZ DE FORA  
CRITT – CENTRO REGIONAL DE INOVAÇÃO E  
TRANSFERÊNCIA DE TECNOLOGIA  
CAMPUS UNIVERSITÁRIO  
SÃO PEDRO  
CEP.: 36036-330  
Tel.: (0XX-32)3229-3435 e 3229-3477  
Fax: (0XX-32)3229-3479

**PATROCÍNIO**

ACIP – ASSOCIAÇÃO COMERCIAL INDUSTRIAL DE  
PATROCÍNIO  
Rua Joaquim Carlos dos Santos, nº 141 – Cidade Jardim  
CEP.: 38740-000  
Tel.: (0XX-34) 3831-5500

Comunicados	5
Ministério do Desenvolvimento, Indústria e Comércio Exterior	-
Presidência do INPI	11
<b>DIRETORIA DE PATENTES</b>	
Exame Formal Preliminar – Índice Remissivo por Depositante	-
Exame Formal Preliminar – Índice Numérico Remissivo	-
Exigências Decorrentes do Exame Formal Preliminar	-
Tabela de Códigos de Despachos e Códigos INID de Pedidos, Patentes (incluindo as de MI/DI expedidas na vigência da Lei 5772/71) e Certificados de Adição de Invenção	13
Tabela de Códigos de Despachos de Pedidos e Patentes (incluindo as de MI/DI expedidas na vigência da Lei 5772/71) - Período de Transição (Lei 5772/71)	19
Índice Numérico Remissivo de Pedidos, Patentes e Certificados de Adição de Invenção	21
Notificação - Fase Nacional - PCT e Publicação de Pedidos de Patente e de Certificado de Adição de Invenção	25
Despachos Relativos a Pedidos, Patentes (incluindo as de MI/DI expedidas na vigência de Lei 5772/71) e Certificados de Adição de Invenção	169
Pipeline - Publicação para Manifestação de Terceiros	-
Pipeline - Comunicação de Depósito e Despachos Relativos a Pedidos e Patentes	-
Despachos Relativos a Pedidos e Patentes - Período de Transição (Lei 5772/71)	-
<b>DIRETORIA DE CONTRATOS DE TECNOLOGIA E OUTROS REGISTROS</b>	
Tabela de Códigos de Despachos e Códigos INID de Pedidos e Registros de Desenho Industrial	171
Índice Numérico Remissivo de Pedidos e Registros de Desenho Industrial	173
Publicação de Desenhos Industriais	175
Despachos Relativos a Pedidos e Registros de Desenho Industrial	207
Tabelas de Códigos de Despacho em Contratos de Tecnologia e Outros Registros	211
Despachos em Contratos de Tecnologia e em Licença de Uso de Marca	213
Despachos em Registros de Programas de Computador	217
<b>PROCURADORIA</b>	
Estatísticas	219
Código Internacional de Países e Organizações	225



De conformidade com a Lei nº 5.648, de 11 de dezembro de 1970, esta é a publicação oficial do Instituto Nacional da Propriedade Industrial, órgão vinculado ao Ministério do Desenvolvimento, Indústria e Comércio Exterior, República Federativa do Brasil, que publica todos os seus atos, despachos e decisões relativos ao sistema de propriedade industrial no Brasil, compreendendo Marcas e Patentes, bem como os referentes a contratos de Transferência de Tecnologia e assuntos correlatos, além dos que dizem respeito ao registro de programas de computador como direito autoral.

As established by Law nº 5.648 of december 11, 1970, this is the official publication of the National Institute of Industrial Property, an office under the Ministry of Development, Industry and Foreign Trade, Federative Republic of Brazil, which publishes all its official acts, orders and decisions regarding the industrial property system in Brazil, comprising Trademarks and Patents, as well as those referring to Technology Transfer agreements and related matters, besides those regarding software registering as copyright.

D'après la Loi nº 5.648 du 11 décembre 1970, celle-ci est la publication officielle de l'Institut National de la Propriété Industrielle, un office lié au Ministère du Développement, de l'Industrie et du Commerce Extérieur, République Fédérative du Brésil, qui publie tous ses actes, ordres et décisions concernant le système de la propriété industrielle au Brésil, y compris marques et brevets, aussi que ceux référés aux contrats de transfert de technologie et des sujets afférents, en outre que ceux se rapportant à l'enregistrement des programmes d'ordinateur comme droit d'auteur.

Según establece la Ley nº 5.648 de 11 diciembre 1970, esta es la publicación oficial del Instituto Nacional de la Propiedad Industrial, oficina vinculada al Ministerio del Desarrollo, Industria y Comercio Exterior, República Federativa del Brasil, que publica todos sus actos, ordenes y decisiones referentes al sistema de propiedad industrial en Brasil, comprendiendo marcas y patentes así que los referentes a contratos de transferencia de tecnologia y asuntos corelacionados, además de los referentes al registro de programas de ordenador como derecho de autor.

Laut Gezets Nr. 5.648 vom 11. dezember 1970, ist dies das Amtsblatt des Nationalen Instituts für gewerbliches Eigentum (INPI), eines Organs des Bundesministerium für Entwicklung, Industrie und Aussenhandel, der Bundesrepublik Brasilien, welches alle Amtshandlungen, Beschlüsse und Entscheidungen über gewerbliches Eigentum in Brasilien, einschliesslich Warenzeichen und Patente, ebenso wie auch Übertragungsverträge von Technologie und Computerprogramme als Urheberrecht veröffentlicht.



## INSTRUÇÕES PARA OS PAGAMENTOS E COMPROVAÇÃO DAS RETRIBUIÇÕES.

Leia com atenção

- 1- Será desconsiderado qualquer procedimento cujo pagamento em cheque não tenha sido compensado em tempo hábil.
- 2- Não serão aceitas fichas de compensação (guias) com rasuras em qualquer das vias.
- 3- Fichas de compensação (guias) recolhidas, originalmente, para determinado serviço não poderão ser utilizadas para outra finalidade. O interessado deverá solicitar restituição do valor não utilizado.
- 4- O pagamento da retribuição deverá ser feito de acordo com a tabela vigente na data da publicação do pedido ou ato a que se referir.
- 5- Alertamos sobre a mensagem constante nas fichas de compensação (guias) sobre a necessidade de autenticação bancária das 3(três) vias.
- 6- Solicitamos aos usuários que façam o recolhimento das guias de pagamento, preferencialmente, nas agências do Banco do Brasil S/A.

### COMPLEMENTO

- 7- No caso de Processo em tramitação, é obrigatório a menção do número do processo; data; código da natureza do serviço e nome do interessado na guia de recolhimento

A ADMINISTRAÇÃO

# DIRTEC – DIRETORIA DE CONTRATOS DE TECNOLOGIA E OUTROS REGISTROS

A partir de RPI 1816 passa a constar na Tabela de Despachos de Programas de Computador o seguinte código de despacho:

750 – Republicação

Republicação da publicação de qualquer um dos subitens anteriores por ter sido efetuada com incorreção.

**Instituto Nacional da Propriedade Industrial  
Comissão de Cadastramento de Agentes  
da Propriedade Industrial  
(Portaria INPI/PR 080 de 13/06/2002)**

**comunicado**  
(REPI 1816 de 25/10/05)

**ASSUNTO: DECISÃO E DESPACHOS  
PROFERIDOS NOS REQUERIMENTOS  
DE CADASTRAMENTO PARA AGENTE  
DA PROPRIEDADE INDUSTRIAL**

Em conformidade com o AN 141, de 06/04/98, publicado na REPI 1425, de 14/04/98, ficam os interessados, a seguir relacionados, na data desta publicação, cientes dos despachos e decisões proferidas pela Comissão constituída pela Port. INPI/PR Nº 080 de 13/06/02, junto aos seus requerimentos de Cadastramento como Agente da Propriedade Industrial.

**1- EXIGÊNCIA:**

**Matrícula:** 0753

**Interessado:** Definitiva Assessoria da Propriedade Industrial S/C Ltda.

**Despacho:** Tendo em vista a necessidade de atualização do processo, solicitamos que seja apresentado no prazo de 60 dias, a contar da data desta publicação, cópia do contrato social, bem como de todas as alterações devidamente averbadas pelo Cartório de Registro de Pessoas Jurídicas e / ou Junta Comercial do seu Estado.

**Matrícula:** 01245

**Interessado:** Brevetti Assessoria Empresarial S/C Ltda.

**Despacho:** Tendo em vista a necessidade de atualização do processo, solicitamos que seja apresentado no prazo de 60 dias, a contar da data desta publicação, cópia do contrato social, bem como de todas as alterações devidamente averbadas pelo Cartório de Registro de Pessoas Jurídicas e / ou Junta Comercial do seu Estado.

# Comunicado

**Informamos que o Sistema de Protocolo Automatizado, já instalado na REINPI/BA, passou a ser utilizado partir de 05/10/05.**



## NULIDADES E RECURSOS AO SR. PRESIDENTE DO INPI

DIRPA

### NULIDADES

(11) **DI 5901998-0** (45) 08/02/2000  
(73) INEPAC - Ind. Plástica de Acondicionadores Ltda. (BR/SP)  
(74) Remarca Reg. de Marcas e Patentes S/C Ltda  
Requerente: Perfumes Dana do Brasil Ltda  
Nulidade conhecida e provida.  
ANULADO O PRIVILÉGIO.

(11) **DI 6001620-5** (45) 29/05/2001  
(73) GRANDENE S.A. (BR/RS)  
(74) Custódio De Almeida & CIA  
Requerente: São Paulo Alpargatas S/A  
Nulidade conhecida e negado provimento. MANTIDO O PRIVILÉGIO.

(11) **DI 6101604-7** (45) 27/11/2001  
(73) Edson Nossa Junior (BR/SP)  
(74) Geisler Chbane Bosso  
Requerente: A2 Mobília Atual Ltda  
O titular e a requerente deverão tomar conhecimento do parecer técnico, que concluiu pela anulação do privilégio, para se manifestarem no prazo comum de 60 (sessenta) dias.

(11) **DI 6200444-1** (45) 21/01/2003  
(73) PLÁSTICOS NOVEL DO NORDESTE S/A (BR/BA)  
Requerente: Dirtec/Inpi, de ofício  
A titular deverá tomar conhecimento do parecer técnico, que concluiu pela anulação do privilégio, para se manifestar no prazo de 60 (sessenta) dias.

(11) **DI 6300171-3** (45) 22/04/2003  
(73) Instaladora São Marcos Ltda (BR/RS)  
(74) City Patentes e Marcas Ltda  
Requerente: Keko Acessórios Ltda  
A titular e a requerente deverão tomar conhecimento do parecer técnico, que concluiu pela manutenção do privilégio, para se manifestarem no prazo comum de 60 (sessenta) dias.

(11) **DI 6301964-7** (45) 19/08/2003  
(73) JARDEL MAURÍCIO DE ARAÚJO BRAGA (BR/MG)  
(74) Almir C. de Lacerda  
Requerente: São Paulo Alpargatas S/A  
Nulidade conhecida e negado provimento. MANTIDO O PRIVILÉGIO.

(11) **DI 6304779-9** (45) 23/11/2004  
(73) DURVAL DE OLIVEIRA RANGEL NETO (BR/SP)  
(74) Beerre Assessoria Empresarial S/C LTDA

Requerente: Chama Sempre Forte - Indústria e Comércio de Artigos de Cimento Ltda  
Nulidade conhecida e negado provimento. MANTIDO O PRIVILÉGIO.

(11) **DI 6400667-0** (45) 15/06/2004  
(73) JOÃO LANDIM DA CRUZ (BR/CE)  
(74) Wettor Bureau de Apoio Emp. S/C Ltda  
Requerente: Grendene S/A  
Nulidade conhecida e negado provimento. MANTIDO O PRIVILÉGIO.

(11) **DI 6402837-2** (45) 30/11/2004  
(73) KBOPLAST INDÚSTRIA E COMÉRCIO DE CABOS E ACESSÓRIOS PARA PANEHAS LTDA (BR/SP)  
(74) Logos Marcas e Patentes S/C Ltda  
Requerente: Dirtec/Inpi, de ofício  
A titular deverá tomar conhecimento do parecer técnico, que concluiu pela anulação do privilégio, para se manifestar no prazo de 60 (sessenta) dias.

(11) **DI 6403175-6** (45) 09/11/2004  
(73) RICA INDÚSTRIA E COMÉRCIO LTDA (BR/RS)  
(74) Marpa Cons. e Asses. Empresarial Ltda  
Requerente: CK3 Indústria e Comércio de Acessórios Automotivos Ltda  
Nulidade conhecida e provida.  
ANULADO O PRIVILÉGIO.

(11) **DI 6403196-9** (45) 09/11/2004  
(73) RICA INDÚSTRIA E COMÉRCIO LTDA (BR/RS)  
(74) Marpa Cons. E Asses. Empres. Ltda  
Requerente: CK3 Indústria e Comércio de Acessórios Automotivos Ltda  
Nulidade conhecida e provida.  
ANULADO O PRIVILÉGIO.

(11) **MU 7500443-7** (45) 18/02/2003  
(73) Hoover Carneiro de Albuquerque (BR/MG)  
(74) Lancaster Comercial Patentes e Marcas  
Requerente da Nulidade: INDÚSTRIA DE FREIO DE SEGURANÇA CARNEIRO.  
Despacho: Nulidade conhecida e provida. Anulado o privilégio nos termos do art. 50, inciso I, da Lei nº 9279/96, por infringência do art. 9º c/c o art. 14 do mesmo dispositivo legal.

(11) **MU 7702110-0** (45) 10/12/2002  
(73) SMS Tecnologia Eletrônica Ltda. (BR/SP)  
(74) Nobel Marcas e Patentes S/C Ltda.  
Requerente da Nulidade: RAGTECH INDÚSTRIA E COMÉRCIO DE SISTEMAS ELETRÔNICOS LTDA.  
Despacho: Nulidade conhecida e provida. Anulado o privilégio.

(11) **MU 7702671-3** (45) 05/08/2003  
(73) Manfredo Fischer (BR/SC)

(74) Portobelo Assessoria Empresarial Ltda.  
Requerente da Nulidade: LUIS MARCELO VASCONCELLOS MARTINS.  
Despacho: Nulidade conhecida e provida. Anulado o privilégio.

(11) **MU 7703172-5** (45) 05/08/2003  
(73) Manfredo Fischer (BR/SC)  
(74) Portobelo Assessoria Empresarial Ltda.  
Requerente da Nulidade: LUIS MARCELO VASCONCELLOS MARTINS.  
Despacho: Nulidade conhecida e provida. Anulado o privilégio.

(11) **MU 7800318-0** (45) 13/04/2004  
(73) Firmold Company Sociedad Anonima (UY)  
(74) Pap Marcas e Patentes Ltda  
Requerentes das Nulidades: 1) Cinetto do Brasil Indústria e Comércio de Componentes Ltda. 2) Alternativa Componentes Ltda. e 3) Perlare Alumínios do Brasil Ltda.  
Despacho: Nulidade conhecida e provida parcialmente. Mantida a concessão do privilégio com o apostilamento assinalado no parecer técnico.

(11) **MU 7801264-3** (45) 05/08/2003  
(73) Plaxmetal Ltda. (BR/RS)  
(74) Luiz Alberto Rosenstengel  
Requerente da Nulidade: METALÚRGICA DAKO LTDA.  
Decisão: Nulidade conhecida e negado o provimento. Mantida a concessão do privilégio.

(11) **MU 7900701-5** (45) 24/12/2002  
(73) Ariel Avelino dos Santos Jales ME. (BR/SP)  
(74) Ariel Avelino dos Santos  
Requerente da Nulidade: AROMIL IND. COM. DE IMPORTAÇÃO E EXPORTAÇÃO DE EQUIPAMENTOS LTDA.  
Decisão: Nulidade conhecida e negado o provimento. Mantida a concessão do privilégio.

(11) **PI 9104396-4** (45) 22/08/2000  
(73) Uriel Binembaum (BR/SP)  
(74) Itamarati Patentes e Marcas S/C Ltda.  
Requerente da Nulidade: MGM IND. E COM. DE EQUIPAMENTOS MÉDICOS LTDA.  
Despacho: Nulidade conhecida e provida. Anulado o privilégio.

(11) **PI 9200996-4** (45) 19/10/1999  
(73) Cleomar Engenharia Ltda (BR/SC)  
Requerente da Nulidade: ASSOCIAÇÃO BRASILEIRA DE REFRIGERAÇÃO, AR CONDICIONADO, VENTILAÇÃO E AQUECIMENTO.  
Decisão: Nulidade conhecida e negado o provimento. Mantida a concessão do privilégio.

(11) **PI 9507588-7** (45) 11/11/2003  
(73) Shell Internationale Research Maatschappij B.V. (NL)  
(74) Dannemann, Siemsen, Bigler & Ipanema Moreira

Requerente da Nulidade: PETRÓLEO BRASILEIRO S. A. - PETROBRÁS  
Despacho: Nulidade conhecida e provida parcialmente. Mantida a concessão do privilégio com o apostilamento assinalado no parecer técnico.

(11) **PI 9602526-3** (45) 18/03/2003  
(73) Norsk Hydro A.S. (NO)  
(74) Momsen, Leonardos & Cia.  
Requerente da Nulidade: PETRÓLEO BRASILEIRO S. A. - PETROBRÁS  
Despacho: Intimação para manifestação por parte do Titular e do Requerente no prazo comum de 60 (sessenta) dias.

(11) **PI 9606768-3** (45) 16/09/2003  
(73) The Wellcome Foundation Limited (GB)  
(74) Momsen, Leonardos & Cia.  
Requerente da Nulidade: NATURE PLUS FARMACÊUTICA LTDA.  
Despacho: Nulidade conhecida e provida. Anulado o privilégio.

(11) **PI 9612290-0** (45) 16/04/2002  
(73) Vickars Developments Co. Ltd. (CA)  
(74) Momsen, Leonardos & CIA.  
Requerente da Nulidade: ASSOCIAÇÃO BRASILEIRA DE EMPRESAS DE ENGENHARIA DE FUNDAÇÕES E GEOTECNIA  
Decisão: Nulidade conhecida e negado o provimento. Mantida a concessão do privilégio.

(11) **PI 9702235-7** (45) 14/09/2004  
(73) Seahorse Equipment Corporation (US)  
(74) Dannemann, Siemsen, Bigler & Ipanema Moreira  
Requerente da Nulidade: PETRÓLEO BRASILEIRO S.A. - PETROBRÁS.  
Despacho: Intimação para manifestação por parte do Titular e do Requerente no prazo comum de 60 (sessenta) dias.

(11) **PI 9702733-2** (45) 11/06/2002  
(73) Jose Andre Bernal (BR/SP)  
(74) Magister Marcas E Patentes S/C Ltda  
Requerente da Nulidade: 1) PINCÉIS ATLAS S/A e 2) PINCÉIS TIGRE S/A.  
Despacho: Nulidade conhecida e provida. Anulado o privilégio.

(11) **PI 9710699-2** (45) 17/02/2004  
(73) Shell Internationale Research Maatschappij B.V. (NL)  
(74) Momsen, Leonardos & Cia.  
Requerente da Nulidade: PETRÓLEO BRASILEIRO S. A. - PETROBRÁS  
Despacho: Nulidade conhecida e provida parcialmente. Mantida a concessão do privilégio com o apostilamento assinalado no parecer técnico.

(11) **PI 9805668-9** (45) 23/11/2004  
(73) Máquinas Suzuki S/A. (BR/SP)  
(74) Tinoco Soares & Filho S/C Ltda.  
Requerente da Nulidade: INDÚSTRIAS MACHINA ZACCARIA S/A  
Despacho: Intimação para manifestação por parte do Titular e do

Requerente no prazo comum de 60 (sessenta) dias.

(11) **PI 9810562-0** (45) 27/04/2004  
 (73) FMC Corporation (US)  
 (74) Francisco Carlos Rodrigues Silva  
 Requerente da Nulidade: PETRÓLEO  
 BRASILEIRO S. A. - PETROBRÁS.  
 Despacho: Nulidade conhecida e  
 provida. Anulado o privilégio.

---

## RECURSOS

---

(21) **DI 6304669-5** (22) 12/12/2003  
 (71) Anor Antônio Caneppele (BR/RS)  
 (74) Marpa Cons. e Asses.  
 Empresarial Ltda.  
 Recurso conhecido e provido.  
 Reformada a decisão recorrida para a  
 concessão do registro.

(21) **PI 9205782-9** (22) 18/03/1992  
 (71) Universtiy of Florida (US) ,  
 Bioenergy International, L.C. (US)  
 (74) Clarke Modet do Brasil LTDA

Recorrente: O depositante.  
 Despacho: Tome conhecimento do  
 parecer técnico.

(21) **PI 9406998-0** (22) 05/07/1994  
 (71) Novozymes A/S (DK)  
 (74) Momsen, Leonardos & CIA.  
 Recorrente: O depositante.  
 Despacho: Cumpra as exigências do  
 parecer técnico

(21) **PI 9501135-8** (22) 20/03/1995  
 (71) Goro Nickel S.A (CA)  
 (74) Nellie Anne Daniel Shoes  
 Recorrente: O depositante.  
 Decisão: Recurso conhecido e negado  
 o provimento. Mantido o indeferimento  
 do pedido.

(21) **PI 9503201-0** (22) 23/08/1995  
 (71) José Pedro Matta Neto (BR/SP)  
 (74) M. Rosário Assessoria em  
 Propriedade Industrial S/C Ltda  
 Recorrente: O depositante.  
 Despacho: Cumpra as exigências do  
 parecer técnico.

(21) **PI 9504636-4** (22) 06/09/1995  
 (71) Silvério Rodeiro Amado (BR/SP)

(74) Difusão Marcas e Patentes S/C  
 Ltda  
 Recorrente: O depositante.  
 Despacho: Tome conhecimento do  
 parecer técnico

(21) **PI 9602417-8** (22) 22/05/1996  
 (71) Ethyl Petroleum Additives Limited  
 (GB)  
 (74) Dannemann ,Siemens, Bigler &  
 Ipanema Moreira  
 Recorrente: O depositante.  
 Decisão: Recurso conhecido e negado  
 o provimento. Mantido o indeferimento  
 do pedido.

(21) **PI 9602485-2** (22) 27/05/1996  
 (71) Pfizer, Inc. (US)  
 (74) Dannemann ,Siemens, Bigler &  
 Ipanema Moreira  
 Recorrente: O depositante.  
 Decisão: Recurso conhecido e negado  
 o provimento. Mantido o indeferimento  
 do pedido.

(21) **PI 9611677-3** (22) 11/11/1996  
 (71) Unilever N. V. (NL)  
 (74) Momsen, Leonardos & CIA.

Recorrente: O depositante.  
 Despacho: Cumpra as exigências do  
 parecer técnico.

(21) **PI 9710938-0** (22) 28/11/1997  
 (71) Mario Nasser Moraes (BR/PR)  
 Recorrente: O depositante.  
 Despacho: Recurso conhecido e  
 provido. Reformada a decisão  
 recorrida e deferido o pedido.  
 Desta data corre o prazo de 60  
 (sessenta) dias para o pagamento e  
 comprovação da retribuição para  
 expedição da Carta - Patente.

(21) **PI 9715226-9** (22) 26/03/1997  
 (62) PI9708932-0 26/03/1997  
 (71) Pfizer, Inc. (US)  
 (74) Dannemann, Siemens, Bigler &  
 Ipanema Moreira  
 Recorrente: O depositante.  
 Decisão: Recurso conhecido e negado  
 o provimento. Mantido o indeferimento  
 do pedido.

# Diretoria de Patentes - DIRPA

## Tabela de Códigos de Despachos de Pedidos, Patentes (incluindo as de MI/DI expedidas na vigência da Lei 5772/71) e Certificados de Adição de Invenção

RPI 1816 de 25/10/2005

### 1. Pedido Internacional PCT/BR Designado ou Eleito

- 1.1 Notícias da Publicação Internacional**  
Comunicação da publicação internacional do pedido internacional nos termos do Tratado de Cooperação de Patente - PCT, aguardando o início da fase nacional, folheto em idioma original encontra-se à disposição dos interessados no Banco de Patentes do INPI.
- 1.1.1 Retificação**  
Retificação da notificação da publicação internacional por ter sido efetuada com incorreção.
- 1.2 Pedido Retirado**  
Comunicação da perda do efeito do pedido internacional no Brasil: por retirada do pedido ou da designação pelo depositante; pelo pedido internacional ter sido considerado retirado em virtude dos artigos 12 (3), 14 (1) (b), 14 (3) (a) ou 14 (4) do PCT; se a designação do Brasil é considerada retirada em virtude do artigo 14 (3) (b); se o depositante não cumpriu as determinações referentes à entrada do pedido na fase nacional, isto é, não apresentação do pedido na fase nacional dentro dos prazos estabelecidos pelo artigo 22 ou 39 do PCT, conforme o caso.
- 1.2.1 Publicação Anulada**  
Anulação da publicação da retirada do pedido por ter sido indevida.
- 1.2.2 Republicação**  
Republicação da publicação da retirada do pedido por ter sido efetuada com incorreção.
- 1.3 Notificação - Fase Nacional - PCT**  
Notificação da entrada na fase nacional do pedido internacional depositado através do Tratado de Cooperação de Patentes - PCT. O prazo para requerimento do pedido de exame é contado a partir da data do depósito internacional. Não sendo o exame requerido, pelo depositante ou qualquer interessado, no prazo de 36 (trinta e seis) meses do depósito internacional, o pedido será arquivado. Publicado o arquivamento do pedido, poderá ser requerido, no prazo de 60 (sessenta) dias, o seu desarquivamento. Não sendo requerido o desarquivamento no prazo anteriormente citado, o pedido será considerado definitivamente arquivado. Os interessados podem adquirir no Banco de Patentes do CEDIN/INPI o folheto com o relatório descritivo, reivindicações, desenhos e resumo do pedido, tanto em sua forma original quanto em sua versão em português.
- 1.3.1 Retificação**  
Retificação da notificação da fase nacional - PCT por ter sido efetuada com incorreção.
- 1.3.2 Publicação Anulada**  
Anulação da notificação da entrada na fase nacional através do PCT por ter sido indevida.

### 2. Depósito

- 2.1 Notificação de Depósito de Pedido de Patente ou de Certificado de Adição de Invenção**  
Notificação de depósito de pedido de patente ou de certificado de adição de invenção. O pedido de patente será mantido em sigilo durante 18 (dezoito) meses a contar da data da prioridade mais antiga. Decorrido esse prazo, será publicado para conhecimento público. O depositante pode, porém, requerer a antecipação da publicação. O prazo de sigilo de 18 (dezoito) meses para o pedido de Certificado de Adição de Invenção é contado da data do depósito do pedido principal. Quando houver ocorrido a publicação do pedido principal, o pedido de Certificado de Adição de Invenção será imediatamente publicado. Os depósitos são designados de acordo com a natureza requerida: Invenção (PI), Modelo de Utilidade (MU) e Certificado de Adição de Invenção (C ). Os pedidos depositados através do PCT são notificados no subitem 1.3.
- 2.4 Notificação de Depósito do Pedido Dividido**  
Notificação de pedido dividido de um pedido de patente depositado anteriormente. Em relação ao pedido original, o pedido dividido tem a mesma data de depósito e, se for o caso, o correspondente benefício da prioridade reivindicada. O pedido dividido é considerado como estando na mesma fase processual do pedido original.
- 2.5 Exigência - Art. 21 da LPI**  
O pedido requerido pela petição citada não atende formalmente ao disposto no art. 19 da LPI e/ou às demais disposições quanto à sua forma, tendo sido recebido provisoriamente. Não tendo sido possível uma ciência ao interessado diretamente no processo ou por via postal, fica o requerente obrigado a sanar, em 30 (trinta) dias a contar desta data, as exigências estabelecidas. Não sendo a exigência cumprida com a apresentação da documentação correspondente no prazo acima, o depósito não será aceito e a documentação ficará à disposição do interessado.
- 2.6 Publicação Anulada**  
Anulação da publicação da notificação de depósito do pedido por ter sido indevida.
- 2.7 Republicação(\*)**  
Republicação da publicação da notificação de depósito do pedido por ter sido efetuada com incorreção.

### 3. Publicação do Pedido

- 3.1 Publicação do Pedido de Patente ou de Certificado de Adição de Invenção**  
Publicação do pedido depositado (Art. 30 da LPI), podendo ser adquirido no Banco de Patentes do Centro de Documentação e Informação Tecnológica do INPI - CEDIN - o folheto com o relatório descritivo, reivindicações, desenhos e resumo do pedido, por quem se interessar. Não sendo o exame requerido, pelo depositante ou qualquer interessado, no prazo de 36 (trinta e seis)

meses do depósito, o pedido será arquivado. Publicado o arquivamento do pedido, poderá ser requerido, no prazo de 60 (sessenta) dias, o seu desarquivamento. Não sendo o requerido o desarquivamento no prazo anteriormente citado, o pedido será considerado definitivamente arquivado.

- 3.2 Publicação Antecipada**  
Publicação do pedido depositado, a requerimento do depositante. Aplicam-se as disposições do subitem 3.1.
- 3.5 Publicação do Pedido Retirado**  
Publicação do pedido retirado. Encerrada a instância administrativa. Pode ser adquirido no Banco de Patentes do Centro de Documentação e Informação Tecnológica do INPI - CEDIN - o folheto com o relatório descritivo, reivindicações, desenhos e resumo do pedido.
- 3.6 Publicação do Pedido Arquivado Definitivamente - Art. 216 §2º e Art. 17 §2º da LPI**  
Publicação de pedido definitivamente arquivado devido à não apresentação de procuração ou devido à apresentação de um pedido posterior. Encerrada a instância administrativa. Pode ser adquirido no Banco de Patentes do Centro de Documentação e Informação Tecnológica do INPI - CEDIN - o folheto com o relatório descritivo, reivindicações, desenhos e resumo do pedido.
- 3.7 Publicação Anulada**  
Anulação da publicação do pedido por ter sido indevida.
- 3.8 Retificação**  
Retificação da publicação do pedido por ter sido efetuada com incorreção que não impossibilita sua identificação. Tal publicação não implica na alteração da data de publicação do pedido de patente e nos prazos decorrentes da mesma.

### 4. Pedido de Exame

- 4.3 Desarquívamento - Art. 33 parágrafo único da LPI.**  
Desarquívamento do pedido, arquivado por falta de pedido de exame (cf. item 11.1), para prosseguir seu andamento.
- 4.3.1 Publicação Anulada**  
Anulação da publicação do desarquívamento do pedido por ter sido indevida.
- 4.3.2 Republicação**  
Republicação da publicação do desarquívamento do pedido por ter sido efetuada com incorreção.

### 6. Exigências Técnicas e Formais

- 6.1 Exigência - Art. 36 da LPI**  
Suspensão do andamento do pedido de patente que, para instrução regular, aguardará o atendimento ou contestação das exigências formuladas. Caso a exigência não tenha sido explicitada no despacho da RPI, o depositante poderá requerer cópia do parecer através do formulário modelo 1.05. A não manifestação do depositante no prazo de 90 (noventa) dias desta data acarretará o **arquivamento definitivo** do pedido.

**6.6 Exigência - Art. 34 da LPI**

Suspensão do andamento do pedido de patente para que sejam apresentados todos os documentos relativos às objeções, buscas de anterioridade e resultados de exame para concessão de pedido correspondente em outros países quando houver reivindicação de prioridade, documentos necessários à regularização do processo e exame do pedido, ou a tradução simples do documento hábil referido no § 2º do art. 16, caso esta tenha sido substituída pela declaração prevista no § 5º do mesmo artigo. Caso a exigência não tenha sido explicitada no despacho RPI, o depositante poderá requerer cópia do parecer através do formulário modelo 1.05. A não manifestação do depositante no prazo de 60 (sessenta) dias desta data acarretará o arquivamento do pedido.

**6.7 Outras Exigências**

Outras exigências que não as especificadas nos subitens anteriores (6.1 e 6.6). Suspensão do andamento do pedido de patente que, para instrução regular da patente, aguardará pelo prazo de 60 (sessenta) dias o atendimento da exigência formulada. Caso a exigência não tenha sido explicitada no despacho da RPI, o depositante poderá requerer cópia do parecer através do formulário modelo 1.05.

**6.8 Exigência Anulada (\*\*)**

Anulação da exigência por ter sido indevida.

**6.9 Publicação Anulada**

Anulação da publicação da exigência por ter sido indevida.

**6.10 Republicação**

Repúblicação da publicação de qualquer um dos subitens anteriores por ter sido efetuada com incorreção.

**7. Ciência de Parecer****7.1 Conhecimento de Parecer Técnico**

Suspensão do andamento do pedido para que o depositante se manifeste, no prazo de 90 (noventa) dias desta data, quanto ao contido no parecer técnico. A cópia do parecer técnico poderá ser solicitada através do formulário modelo 1.05. A não manifestação ou a manifestação considerada improcedente acarretará a manutenção do posicionamento técnico anterior.

**7.2 Publicação Anulada**

Anulação a publicação de conhecimento do parecer técnico por ter sido indevida.

**7.3 Republicação**

Repúblicação da publicação de conhecimento do parecer técnico por ter sido efetuada com incorreção.

**7.4 Ciência relacionada com o art. 229 da LPI**

O exame técnico concluiu que o pedido atende aos requisitos estabelecidos pelos artigos 8 e 36 da LPI. O deferimento do mesmo está condicionado à obtenção da anuência de que trata o art. 229 da LPI da Lei 9.279/96, conforme redação dada pela Lei 10.196/2001

**8. Anuidade do Pedido****8.1 Exigência de Comprovação de Anuidade**

O depositante deverá apresentar a comprovação do pagamento da anuidade. Não cumprida a exigência no prazo de 60 (sessenta) dias, presumir-se-á o não pagamento. Caso a anuidade não tenha sido paga e o interessado queira efetuar esse pagamento, poderá fazê-lo por economia processual, antes da publicação do arquivamento, através de requerimento de restauração formulário modelo 1.02.

**8.5 Exigência de Complementação de Anuidade**

O depositante deverá complementar, de acordo com a tabela vigente na data da complementação, o recolhimento da anuidade especificada, através do formulário modelo 1.02 acompanhado de guia de "cumprimento de exigência" e "complementação de anuidade". O não cumprimento no prazo de 60 (sessenta) dias acarretará o arquivamento do pedido.

**8.6 Arquivamento - Art. 86 da LPI**

Arquivado o pedido por falta de pagamento de anuidade, por pagamento de anuidade fora do prazo ou por não cumprimento de exigência de complementação de pagamento de anuidade. Desta data corre o prazo de 3 (três) meses para o depositante requerer a restauração do andamento do pedido, mediante formulário modelo 1.02 com o pagamento correspondente a restauração e conforme o caso: o pagamento correspondente à anuidade em débito; a cópia do pagamento correspondente a anuidade paga fora do prazo ou o pagamento correspondente a complementação.

**8.7 Restauração**

Notificação quanto à restauração do andamento do pedido.

**8.8 Despacho Anulado (\*\*)**

Anulação do despacho por ter sido indevido.

**8.9 Publicação Anulada**

Anulação a publicação por ter sido indevida

**8.10 Republicação**

Repúblicação da publicação de qualquer um dos subitens anteriores por ter sido efetuada com incorreção.

**9. Decisão****9.1 Deferimento**

Deferido o pedido de patente. Desta data corre o prazo de 60 (sessenta) dias para o pagamento e comprovação, através do formulário modelo 1.02, da retribuição para expedição da carta-patente. O pagamento desta retribuição poderá ainda ser efetuado dentro dos 30 (trinta) dias subsequentes, independente de notificação na RPI. O não pagamento e sua comprovação nos prazos acima determinados acarretará o arquivamento definitivo do pedido.

**9.1.1 Decisão Anulada (\*\*)**

Anulação da decisão de deferimento por ter sido indevida.

**9.1.2 Publicação Anulada**

Anulação a publicação de deferimento por ter sido indevida.

**9.1.3 Republicação**

Repúblicação da publicação de deferimento por ter sido efetuada com incorreção.

**9.1.4 Retificação**

Retificação da publicação de deferimento por ter sido efetuada com incorreção. Tal publicação não implica na alteração da data do deferimento e nos prazos decorrentes da mesma.

**9.2 Indeferimento**

Indeferido o pedido por não atender aos requisitos legais, conforme parecer técnico. A cópia do parecer técnico poderá ser solicitada através do formulário modelo 1.05. Desta data corre o prazo de 60 (sessenta) dias para eventual recurso do depositante. No caso de pedido de certificado de adição indeferido por não ter o mesmo conceito inventivo, o depositante poderá, no prazo de recurso, requerer a sua transformação em pedido de

patente de invenção ou modelo de utilidade, nos termos do Art. 76 § 4º da LPI.

**9.2.1 Decisão Anulada (\*\*)**

Anulação da decisão de indeferimento do pedido por ter sido indevida.

**9.2.2 Publicação Anulada**

Anulação a publicação de indeferimento por ter sido indevida.

**9.2.3 Republicação**

Repúblicação da publicação de indeferimento por ter sido efetuada com incorreção.

**10. Desistência****10.1 Desistência Homologada**

Notificação da homologação da desistência do pedido de patente, apresentada pelo depositante, acarretando o encerramento do processo administrativo.

**10.5 Desistência não Homologada**

Notificação da não homologação da desistência do pedido de patente.

**10.6 Despacho Anulado (\*\*)**

Anulação do despacho por ter sido indevido.

**10.7 Publicação Anulada**

Anulação a publicação por ter sido indevida

**10.8 Republicação**

Repúblicação da publicação de qualquer um dos subitens anteriores por ter sido efetuada com incorreção.

**11. Arquivamento****11.1 Arquivamento - Art. 33 da LPI**

Arquivado o pedido uma vez que não foi requerido o pedido de exame no prazo previsto no Art. 33 da LPI. Desta data corre o prazo de 60 (sessenta) dias para o depositante requerer o desarquivamento, através do formulário 1.02, mediante pagamento da retribuição específica de desarquivamento e do pagamento do pedido de exame sob pena de arquivamento definitivo.

**11.1.1 Arquivamento definitivo - Art. 33 da LPI**

Arquivado definitivamente o pedido uma vez que não foi requerido o desarquivamento.

**11.2 Arquivamento - Art. 36 §1º da LPI**

Arquivado definitivamente o pedido de patente, uma vez que não foi respondida a exigência formulada.

**11.4 Arquivamento - Art. 38 § 2º da LPI**

Arquivado definitivamente o pedido de patente, uma vez que não foi comprovado o pagamento da retribuição de expedição da carta-patente.

**11.5 Arquivamento - Art. 34 da LPI**

Arquivado o pedido, uma vez que não foram atendidas as exigências previstas no Art. 34 da LPI. Desta data correm simultaneamente o prazo de 60 (sessenta) dias para apresentação de recurso e o prazo de 3 (três) meses para requerimento de restauração do andamento do pedido, mediante formulário modelo 1.02, com o pagamento correspondente à restauração juntamente com o cumprimento de exigência acompanhado da respectiva taxa.

**11.6 Arquivamento do Pedido-Art. 216 §2º da LPI**

Arquivado definitivamente o pedido de patente, uma vez que não foi apresentada a

procuração devida no prazo de 60 (sessenta) dias contados da prática do primeiro ato da parte no processo.

#### 11.6.1 Arquivamento da Petição-Art. 216 §2º da LPI

Arquivada a petição, uma vez que não foi apresentada a procuração devida no prazo de 60 (sessenta) dias contados da prática do ato. Desta data corre o prazo de 60 (sessenta) dias para eventual recurso do interessado.

#### 11.11 Arquivamento - Art. 17 § 2º da LPI

**Arquivado definitivamente** o pedido de patente, uma vez que foi efetuado depósito posterior nos termos do Art. 17 § 2º da LPI.

#### 11.12 Art. 26 parágrafo único da LPI

Arquivado o pedido, uma vez que o requerimento de divisão está em desacordo com o disposto no Art. 26 da LPI. Desta data corre o prazo de 60 (sessenta) dias para eventual recurso ao depositante.

#### 11.13 Despacho Anulado (\*\*)

Anulação do despacho de arquivamento do pedido por ter sido indevido.

#### 11.14 Publicação Anulada

Anulada a publicação de arquivamento do pedido por ter sido indevida.

#### 11.15 Republicação

Republicação da publicação de qualquer um dos subitens anteriores por ter sido efetuada com incorreção.

#### 11.16 Restauração

Notificação quanto à restauração do andamento do pedido.

## 12. Recurso

#### 12.2 Recurso Contra o Indeferimento

Notificação de interposição de recurso ao Presidente do INPI contra o indeferimento do pedido de patente ou do certificado de adição de invenção, objetivando o reexame da matéria. Desta data corre o prazo de 60 (sessenta) dias para apresentação de contrarrazões por qualquer interessado. Poderá ser requerida cópia do recurso através do formulário modelo 1.05.

#### 12.3 Recurso Contra o Arquivamento

Notificação de interposição de recurso ao Presidente do INPI contra o arquivamento do pedido de patente, objetivando o reexame da matéria. Desta data corre o prazo de 60 (sessenta) dias para apresentação de contrarrazões por qualquer interessado. Poderá ser requerida cópia do recurso através do formulário modelo 1.05.

#### 12.6 Outros Recursos

Notificação de interposição de recurso ao Presidente do INPI contra a decisão proferida pela DIRPA, objetivando o reexame da matéria. Desta data corre o prazo de 60 (sessenta) dias para apresentação de contrarrazões por qualquer interessado. Poderá ser requerida cópia do recurso através do formulário modelo 1.05.

#### 12.7 Publicação Anulada

Anulada a publicação de notificação do recurso por ter sido indevida.

#### 12.8 Republicação

Republicação da publicação de qualquer um dos subitens anteriores por ter sido efetuada com incorreção.

## 15. Outros Referentes a Pedidos

#### 15.7 Petição Não Conhecida

Não conhecimento da petição apresentada em virtude do disposto nos Arts. 218 ou 219 da LPI.

#### 15.8 Petição Sustada

Sustado o conhecimento da petição para aguardar providências necessárias ao seu conhecimento.

#### 15.9 Perda de Prioridade

Perda da prioridade reivindicada por não atender às disposições previstas no artigo 16 § 7º da LPI.

#### 15.10 Mudança de Natureza

Mudada a natureza e alterado o número do pedido.

#### 15.11 Alteração de Classificação

Alterada a classificação do pedido para melhor adequação.

#### 15.12 Renumeração

Alterada a numeração por ter sido numerado indevidamente.

#### 15.14 Notificação de Decisão Judicial

Notificação de decisão judicial referente ao pedido.

#### 15.21 Numeração Anulada

Anulada a numeração do pedido de patente

#### 15.22 Devolução de Prazo Concedida

Notificação de devolução de prazo uma vez que não foi possível ciência ao interessado diretamente no processo. Desta data corre o prazo adicional concedido no despacho. O prazo será de, no mínimo 15 (quinze) dias e, no máximo, o prazo legal dos atos correspondentes (Art. 221 da LPI e AN 127 item 12).

#### 15.22.1 Devolução de Prazo Negada

Negada a solicitação de devolução de prazo uma vez que não ficou comprovada a justa causa conforme definida no Art. 221 da LPI. A cópia do parecer poderá ser solicitada através do formulário 1.05. Desta data corre o prazo de 60 (sessenta) dias para eventual recurso do interessado.

#### 15.23 Pedido "SUB JUDICE"

Notificação de ação judicial referente a pedido.

#### 15.30 Publicação Anulada

Anulada a publicação de qualquer um dos subitens anteriores por ter sido indevida.

#### 15.31 Despacho Anulado (\*\*)

Anulação do despacho referente a qualquer um dos subitens anteriores por ter sido indevido.

#### 15.32 Decisão Anulada (\*\*)

Anulação da decisão referente a qualquer um dos subitens anteriores por ter sido indevida.

#### 15.33 Republicação

Republicação da publicação de qualquer um dos subitens anteriores por ter sido efetuada com incorreção.

## 16. Concessão de Patente ou Certificado de Adição de Invenção

#### 16.1 Concessão de Patente ou Certificado de Adição de Invenção

Expedição da carta-patente ou do certificado de adição de invenção. O título acha-se à disposição do interessado no setor competente do INPI. Desta data corre o prazo de 6 (seis) meses para interposição de nulidade administrativa por qualquer interessado (Art. 51 da LPI). O certificado de adição é acessório da patente, tem a data final de vigência desta e a acompanha para todos os efeitos legais.

#### 16.2 Publicação Anulada

Anulada a publicação da concessão por ter sido indevida.

#### 16.3 Retificação

Retificação da publicação da concessão da patente por ter sido efetuada com incorreção que não impossibilita sua identificação. Tal publicação não implica na alteração da data de publicação da concessão da patente e nos prazos decorrentes da mesma.

#### 16.4 Concessão Anulada

Anulada a concessão da patente por ter sido indevida.

## 17. Nulidade Administrativa

#### 17.1 Notificação de Interposição de Nulidade Administrativa

Notificação, ao titular da patente, de instauração de processo administrativo de nulidade. Desta data corre o prazo de 60 (sessenta) dias para eventual contestação do titular (Art. 52 da LPI). Poderá ser requerida cópia do processo de nulidade através do formulário modelo 1.05.

#### 17.2 Publicação Anulada

Anulação da publicação de notificação da instauração de processo administrativo de nulidade por ter sido indevida.

#### 17.3 Republicação

Republicação da publicação de notificação da instauração de processo administrativo de nulidade por ter sido efetuada com incorreção.

## 18. Caducidade

#### 18.1 Notificação de Pedido de Caducidade

Notificação, ao titular da patente, da instauração do processo de caducidade por falta de exploração por requerimento de terceiros e/ou de ofício. Poderá ser requerida cópia do processo de caducidade através do formulário modelo 1.05.

#### 18.3 Caducidade Deferida

Declarada a caducidade da patente por falta de exploração. Desta data corre o prazo de 60 (sessenta) dias para eventual recurso do titular (Art. 212 da LPI). A decisão da caducidade produzirá efeitos a partir da data do requerimento ou da publicação da instauração de ofício do processo. Poderá ser requerida cópia do parecer através do formulário modelo 1.05.

#### 18.4 Caducidade Indeferida

Negado o pedido de caducidade da patente. Desta data corre o prazo de 60 (sessenta) dias para eventual recurso do interessado (Art. 212 da LPI). Poderá ser requerida cópia do parecer através do formulário modelo 1.05.

#### 18.5 Recurso contra o Deferimento da Caducidade

Interposição de recurso ao Presidente do INPI contra o deferimento do pedido de caducidade, objetivando o reexame da matéria. Desta data corre o prazo de 60 (sessenta) dias para eventual contestação do interessado. Poderá ser requerida cópia do recurso através do formulário modelo 1.05.

#### 18.6 Recurso contra o Indeferimento da Caducidade

Interposição de recurso ao Presidente do INPI contra o indeferimento do pedido de caducidade, objetivando o reexame da matéria. Poderá ser requerida cópia do recurso através do formulário modelo 1.05.

#### 18.10 Desistência de Caducidade

Notificação de desistência do pedido de caducidade.

#### 18.11 Decisão Anulada (\*\*)

Anulação da decisão da caducidade por ter sido indevida.

#### 18.12 Publicação Anulada

Anulada a publicação de qualquer um dos subitens anteriores por ter sido indevida.

### 18.13 Republicação

Repúblicação da publicação de qualquer um dos subitens anteriores por ter sido efetuada com incorreção.

## 19. Notificação de Decisão Judicial

### 19.1 Notificação de Decisão Judicial

Comunicação de decisão judicial referente à patente.

### 19.2 Publicação Anulada

Anulada a publicação de comunicação de decisão judicial por ter sido indevida.

### 19.3 Retificação

Retificação da publicação de comunicação de decisão judicial ter sido efetuada com incorreção.

## 21. Extinção de Patente e Certificado de Adição de Invenção

### 21.1 Extinção - Art. 78 inciso I da LPI

Notificação da extinção da patente e seus certificados, se for o caso, pela expiração do prazo de vigência de proteção legal.

### 21.2 Extinção - Art 78 inciso II da LPI

Notificação da extinção da patente e seus certificados, se for o caso, pela homologação da renúncia apresentada pelo seu titular. Homologada a renúncia, a patente será considerada extinta na data da apresentação da renúncia.

### 21.6 Extinção - Art. 78 inciso IV da LPI

Notificação da extinção da patente e seus certificados, se for o caso, dada a não restauração prevista no Art. 87 da LPI. A patente é considerada extinta na data final do prazo legal (nove meses) do primeiro pagamento devido que deixou de ser efetuado.

### 21.7 Extinção - Art. 78 inciso V da LPI

Notificação da extinção da patente e seus certificados, se for o caso, uma vez que após solicitação do INPI o titular deixou de comprovar a obrigação decorrente do Art. 217 da LPI.

### 21.8 Despacho Anulado (\*\*)

Anulação do despacho da extinção da patente por ter sido indevido.

### 21.9 Publicação Anulada

Anulada a publicação de qualquer um dos subitens anteriores por ter sido indevida.

### 21.10 Republicação

Repúblicação da publicação de qualquer um dos subitens anteriores por ter sido efetuada com incorreção.

## 22. Outros Referentes a Patentes e Certificados de Adição de Invenção

### 22.2 Petição Não Conhecida

Não conhecimento da petição apresentada em virtude do disposto nos Arts. 218 ou 219 da LPI.

### 22.3 Petição Sustada

Sustado o conhecimento da petição para aguardar providências necessárias ao seu conhecimento.

### 22.4 Pedido de Licença Compulsória Para Exploração de Patente

Notificação de requerimento de licença compulsória para exploração da patente e seus certificados, se for o caso, face ao disposto no Art. 68 da LPI. Desta data corre o prazo de 60 (sessenta) dias para manifestação do titular. Ver publicação correspondente na seção da Diretoria de Transferência de Tecnologia.

### 22.5 Exigências Diversas

Formulada exigência para adequação ou cumprimento de disposições legais no prazo de 60 (sessenta) dias desta data. Caso a exigência não tenha sido explicitada no despacho da RPI, o titular poderá requerer cópia do parecer através do formulário modelo 1.05.

### 22.10 Outros Recursos

Notificação de interposição de recurso ao Presidente do INPI contra a decisão proferida pela DIRPA, objetivando o reexame da matéria. Desta data corre o prazo de 60 (sessenta) dias para eventual contestação do interessado. Poderá ser requerida cópia do recurso através do formulário modelo 1.05.

### 22.11 Devolução de Prazo

Notificação de devolução de prazo uma vez que não foi possível ciência ao interessado diretamente no processo. Desta data corre o prazo adicional concedido no despacho. O prazo será de, no mínimo 15 (quinze) dias e, no máximo, o prazo legal dos atos correspondentes (Art. 221 da LPI e AN 127 item 12).

### 22.12 Oferta de Licença de Patente

Notificação de oferta de licença (ou renovação da mesma) para exploração da patente (Art. 64 § 1º da LPI). O interessado poderá obter cópia na íntegra das condições contratuais oferecidas pelo titular (AN 127 item 8), mediante solicitação através do formulário modelo 1.05.

### 22.13 Desistência da Oferta de Licença

Notificação da desistência da oferta de licença pelo titular (Art. 64 § 4º).

### 22.14 Arquivamento da Petição-Art. 216 §2º da LPI

Arquivada a petição, uma vez que não foi apresentada a procuração devida no prazo de 60 (sessenta) dias contados da prática do ato. Desta data corre o prazo de 60 (sessenta) dias para eventual recurso do interessado.

### 22.15 Patente "SUB JUDICE"

Notificação de ação judicial referente a patente.

### 22.20 Publicação Anulada

Anulada a publicação de qualquer um dos subitens anteriores por ter sido indevida.

### 22.21 Despacho Anulado (\*\*)

Anulação do despacho referente a qualquer um dos subitens anteriores por ter sido indevido.

### 22.22 Decisão Anulada (\*\*)

Anulação da decisão referente a qualquer um dos subitens anteriores por ter sido indevida.

### 22.23 Republicação

Repúblicação da publicação de qualquer um dos subitens anteriores por ter sido efetuada com incorreção.

## 23. Processamento de Pedidos Segundo Artigos 230 e 231 da Lei 9279/96

### 23.1 Notificação de Pedido Depositado

#### 23.1.1 Notificação de Depósito de Pedido Dividido

Notificação de pedido dividido de um pedido depositado anteriormente. Em relação ao

pedido original, o pedido dividido tem a mesma data de depósito. O pedido dividido é considerado como estando na mesma fase processual do pedido original.

### 23.2 Exigência

Suspensão andamento do pedido que, para instrução regular, aguardará o atendimento da exigência formulada em 90 (noventa) dias, desta data

### 23.3 Publicação do Pedido para Manifestação de Terceiros

Publicado o pedido uma vez que já foi apresentada a declaração de não comercialização até a data do depósito. Desta data corre o prazo de 90 (noventa) dias para apresentação, por qualquer interessado, de manifestação quanto ao atendimento ao disposto no caput do art. 230 da Lei 9279/96.

### 23.4 Notificação para Contestação do Depositante

### 23.5 Anuidade

### 23.6 Arquivamento

### 23.7 Denegação do Pedido

### 23.8 Recurso

### 23.9 Expedição da Patente

### 23.10 Publicação Anulada

### 23.11 Republicação

### 23.12 Retificação

### 23.13 Deferimento

Deferido o pedido. Desta data corre o prazo de 60 (sessenta) dias para o pagamento e comprovação, através do formulário 1.02, da retribuição para expedição da carta-patente. O pagamento desta retribuição, poderá ainda ser efetuado dentro dos 30 (trinta) dias subsequentes, independente de notificação da RPI. O não pagamento e sua comprovação nos prazos acima acarretará o arquivamento definitivo do pedido.

### 23.14 Decisão Anulada

### 23.15 Expedição Anulada

### 23.16 Outros

### 23.17 Ciência Relacionada com o Art. 229 da LPI

O exame técnico concluiu que o pedido atende aos requisitos estabelecidos pelos artigos 229 a 231 da LPI. O deferimento do mesmo está condicionado à obtenção da anuência de que trata o art. 229 da LPI da Lei 9.279/96, conforme redação dada pela Lei 10.196/2001

### 23.18 Notificação de Interposição de Nulidade Administrativa

Notificação ao titular da patente, de instauração de processo administrativo de nulidade. Desta data corre o prazo de 60 (sessenta) dias para eventual contestação do titular (Art. 52 da LPI). Poderá ser requerida cópia do processo de nulidade através do formulário modelo 1.05

## 24. Anuidade de Patente

### 24.1 Exigência de Comprovação de Anuidade

O titular deverá apresentar a comprovação do pagamento da anuidade. Não cumprida a exigência no prazo de 60 (sessenta) dias, presumir-se-á o não pagamento. Caso a anuidade não tenha sido paga e o interessado queira efetuar esse pagamento, poderá fazê-lo por economia processual, antes da publicação da chamada para restauração da patente, através de requerimento de restauração formulário modelo 1.02.

### 24.2 Exigência de Complementação de Anuidade

O titular deverá complementar, de acordo com a tabela vigente na data da complementação, o recolhimento da anuidade especificada, através do formulário modelo 1.02 acompanhado de guia de "cumprimento de exigência" e "complementação de anuidade". O não cumprimento no prazo de 60 (sessenta) dias acarretará a chamada para restauração da patente.

#### 24.3 Chamada Para Restauração

Chamada para restauração da patente por falta de pagamento de anuidade ou por não cumprimento de exigência de sua complementação. Desta data corre o prazo de 3 (três) meses para o titular requerer a restauração da patente. A restauração deverá ser requerida através do formulário modelo 1.02, com o recolhimento correspondente à restauração e à anuidade ou sua complementação. Caso não seja requerida a restauração a patente será considerada extinta.

#### 24.4 Restauração

Notificação quanto à restauração da patente.

#### 24.5 Despacho Anulado (\*\*)

Anulação do despacho referente a qualquer um dos subitens anteriores por ter sido indevido.

#### 24.6 Publicação Anulada

Anulação da publicação referente a qualquer um dos subitens anteriores por ter sido indevida.

#### 24.7 Republicação

Republicação da publicação de qualquer um dos subitens anteriores por ter sido efetuada com incorreção.

### 25. Anotação de Alteração de nome e/ou sede, de Transferência e de Limitação ou Ônus de Pedido, Patente e Certificado de Adição de Invenção.

#### 25.1 Transferência Deferida

Notificação do deferimento da transferência requerida. Desta data corre o prazo de 60 (sessenta) dias para eventual recurso do interessado.

#### 25.2 Transferência Indeferida

Notificação do indeferimento da transferência requerida. Desta data corre o prazo de 60 (sessenta) dias para eventual recurso do interessado.

#### 25.3 Transferência em Exigência

Exigência referente ao pedido de transferência requerida. Desta data corre o prazo de 60 (sessenta) dias para cumprimento da exigência formulada, sob pena de indeferimento da transferência.

#### 25.4 Alteração de Nome Deferida

Notificação do deferimento da alteração de nome requerida. Desta data corre o prazo de 60 (sessenta) dias para eventual recurso do interessado.

#### 25.5 Alteração de Nome Indeferida

Notificação do indeferimento da alteração de nome requerida. Desta data corre o prazo de 60 (sessenta) dias para eventual recurso do interessado.

#### 25.6 Alteração de Nome em Exigência

Exigência referente ao pedido de alteração de nome requerida. Desta data corre o prazo de 60 (sessenta) dias para cumprimento da exigência formulada, sob pena de indeferimento da alteração.

#### 25.7 Alteração de Sede Deferida

Notificação do deferimento da alteração de Sede requerida. Desta data corre o prazo de 60 (sessenta) dias para eventual recurso do interessado.

#### 25.8 Alteração de Sede Indeferida

Notificação do indeferimento da alteração de Sede requerida. Desta data corre o prazo de 60 (sessenta) dias para eventual recurso do interessado.

#### 25.9 Alteração de Sede em Exigência

Exigência referente ao pedido de alteração de Sede requerida. Desta data corre o prazo de 60 (sessenta) dias para cumprimento da exigência formulada, sob pena de indeferimento da alteração.

#### 25.10 Despacho Anulado (\*\*)

Anulação do despacho referente a qualquer um dos subitens anteriores por ter sido indevido.

#### 25.11 Republicação

Republicação da publicação de qualquer um dos subitens anteriores por ter sido indevida.

#### 25.12 Publicação Anulada

Anulada a publicação de qualquer um dos subitens anteriores por ter sido efetuada com incorreção.

#### 25.13 Anotação de Limitação ou Ônus

Notificação referente à anotação de limitação ou ônus conforme indicado no complemento

(21) Número do Pedido

(22) Data do Depósito

(30) Dados da Prioridade Unionista (data de depósito, país, número)

(43) Data da Publicação do Pedido  
(45) Data da Concessão da Patente/Certificado de Adição de Invenção

(51) Classificação Internacional

(54) Título

(57) Resumo

(61) Dados do Pedido ou patente principal do qual o presente é uma adição (número e data de depósito)

## PR. INPI - Presidência

### Nulidade Administrativa - Intimação para Manifestação

Notificação ao titular da patente e ao requerente da nulidade, da emissão de parecer do INPI para manifestação. A manifestação deverá ser apresentada no prazo de 60 (sessenta) dias, desta data após o que o processo será decidido. O interessado poderá requerer cópia do parecer através do formulário DIRPA Modelo 1.05.

### Nulidade Administrativa - Decisão

A decisão da nulidade encerra a instância administrativa.

### Recurso - Exigência

#### Recurso - Exigência - Art. 214 da LPI

Formulada exigência para complementação das razões oferecidas a título de recurso no prazo de 60 (sessenta) dias desta data. Havendo ou não manifestação sobre a exigência dar-se-á prosseguimento ao exame do recurso. Caso a exigência não tenha sido explicitada no despacho da RPI, o interessado poderá requerer cópia do parecer através do formulário DIRPA Modelo 1.05.

### Recurso - Decisão

A decisão do recurso é final e irrecorrível na esfera administrativa.

## Considerações Finais

### Solicitação de Cópias:

1 - Os pedidos de fotocópias podem ser solicitados na sede do INPI/RJ ou nas delegacias e representações do INPI constantes da primeira página da RPI.

(\*) Quando a republicação se referir a item de publicação que envolva o prazo para tomada de providências, o prazo contar-se-á a partir da data da republicação.

(\*\*) A toda publicação que envolva anulação de ato ou despacho caberá justificativa no processo administrativo.

## Códigos para Identificação de Dados Bibliográficos (INID)

(11) Número da Patente

(62) Dados do pedido original do qual o presente é uma divisão (número e data de depósito)

(66) Dados da Prioridade Interna (número e data de depósito)

(71) Nome do Depositante

(72) Nome do Inventor

(73) Nome do Titular

(74) Nome do Procurador

(81) Países Designados

(85) Data do Início da Fase Nacional

(86) Número, Idioma e Data do Depósito Internacional

(87) Número, Idioma e Data da Publicação Internacional



# Diretoria de Patentes - DIRPA

## Tabela de Códigos de Despachos de Pedidos e Patentes (incluindo as de MI/DI expedidas na vigência da LEI 5772/71)

### Período de Transição - LEI 5772/71 (CPI)

RPI 1816 de 25/10/2005

- 11.30 Arquivamento Definitivo - Art. 18 § 1º da Lei 5772/71**  
Notificação da **retirada definitiva** do pedido de patente uma vez que não foi requerido o pedido de exame no prazo previsto pelo Art 18 § 1º, tendo o prazo expirado na vigência da Lei 5772/71.
- 11.31 Arquivamento Definitivo - Falta de Cumprimento de Exigência**  
Notificação do **arquivamento definitivo** do pedido uma vez que não houve manifestação do depositante quanto à exigência formal; exigência técnica ou exigência referente ao Art. 20, tendo o prazo de cumprimento expirado na vigência da Lei 5772/71.
- 12.1 Recurso Contra o Deferimento**  
Notificação de recurso, interposto na vigência da Lei 5772/71, contra o deferimento do pedido de patente, objetivando o reexame da matéria. Desta data corre o prazo de 60 (sessenta) dias para eventual contestação do depositante. Poderá ser requerida cópia do recurso através do formulário modelo 1.05.
- 13.1 Notificação para Pagamento da Retribuição Relativa à Expedição da Carta-Patente dos Pedidos Deferidos na Vigência da Lei 5772/71**  
Desta data corre o prazo de 60 (sessenta) dias para o pagamento e comprovação de retribuição para expedição da carta-patente. O não pagamento e sua comprovação no prazo acima determinado acarretará o **arquivamento definitivo** do pedido.
- 13.2 Publicação Anulada**  
Anulação da publicação de notificação para recolhimento por ter sido indevida.
- 15.1 Arquivamento do Pedido de Patente por Comprovação e Recolhimento Intempestivo de Anuidade - AN 082/86 item 4.1**  
Notificação do arquivamento automático do pedido de patente, ocorrido durante a vigência da Lei 5772/71, por intempestividade de comprovação e recolhimento de anuidade. Desta data corre o prazo de 60 (sessenta) dias para o depositante requerer a restauração do andamento do pedido através do formulário modelo 1.02, com o recolhimento correspondente à restauração.
- 15.2 Arquivamento do Pedido de Patente por Comprovação Intempestiva de Anuidade - AN 082/86 item 4.1**  
Notificação do arquivamento automático do pedido de patente, ocorrido durante a vigência da Lei 5772/71, por intempestividade de comprovação de anuidade. Desta data corre o prazo de 60 (sessenta) dias para o depositante requerer a restauração do andamento do pedido através do formulário modelo 1.02, com o recolhimento correspondente à restauração.
- 15.3 Arquivamento do Pedido de Patente por Falta de Comprovação e Recolhimento de Anuidade - AN 082/86 item 4.1**  
Notificação do arquivamento automático do pedido de patente, ocorrido durante a vigência da Lei 5772/71, por falta de comprovação e recolhimento de anuidade. Desta data corre o prazo de 60 (sessenta) dias para o depositante requerer a restauração do andamento do pedido através do formulário modelo 1.02, com o recolhimento correspondente à restauração, devendo anexar a guia de recolhimento referente à anuidade devida. No caso de arquivamento indevido, o depositante deverá, no prazo acima, apresentar o comprovante de comprovação e recolhimento tempestivo, através do formulário modelo 1.02, isento de retribuição.
- 15.3.1 Aquivamento do pedido de patente de Modelo ou Desenho Industrial por falta de recolhimento de anuidade/comprovação - AN 082/86 item 4.1**  
Notificação do arquivamento automático do pedido de patente, ocorrido durante a vigência da Lei 5772/71, por falta de recolhimento/comprovação de anuidade. Desta data corre o prazo de 60 (sessenta) dias para o depositante requerer a restauração do andamento do pedido através do formulário 1.02, com o recolhimento correspondente à restauração, não sendo necessário o recolhimento da(s) anuidade(s). No caso de arquivamento indevido, o depositante deverá, no prazo acima, apresentar o comprovante do recolhimento tempestivo através do formulário modelo 1.02, isento de retribuição.
- 15.4 Arquivamento do Pedido de Patente por Falta de Comprovação e Recolhimento de Anuidade e Comprovação e Recolhimento**
- Intempestivo de Anuidade - AN 082/86 item 4.1**  
Notificação do arquivamento automático do pedido de patente, ocorrido durante a vigência da Lei 5772/71, por falta e por intempestividade de comprovação e recolhimento de anuidade. Desta data corre o prazo de 60 (sessenta) dias para o depositante requerer a restauração do andamento do pedido através do formulário modelo 1.02, com o recolhimento correspondente à restauração, devendo anexar a guia de recolhimento referente à anuidade devida. No caso de arquivamento indevido, o depositante deverá, no prazo acima, apresentar o comprovante de comprovação e recolhimento tempestivo, através do formulário modelo 1.02, isento de retribuição.
- 15.13 Extinção da Garantia de Prioridade**  
Notificação da extinção da garantia de prioridade por não ter sido requerido o privilégio dentro dos prazos previstos no Art 7º da Lei 5772/71.
- 18.2 Caducidade - Art 50 da Lei 5772/71**  
Notificação de caducidade automática da patente por não ter sido efetuada a comprovação do pagamento da respectiva anuidade no prazo legal encerrado na vigência da Lei 5772/71.

**MDIC - MINISTÉRIO DO DESENVOLVIMENTO,  
INDÚSTRIA E COMÉRCIO EXTERIOR**

#### **Recurso - Interposição**

Notificação de interposição, na vigência da Lei 5772/71, de recurso ao Ministro do Desenvolvimento, Indústria e Comércio Exterior contra a decisão proferida pelo Presidente do INPI, objetivando o reexame da matéria.

#### **Recurso - Decisão**

A decisão do recurso, interposto na vigência da Lei 5772/71, pelo Ministério do Desenvolvimento, Indústria e Comércio Exterior encerra a instância administrativa..



# DIRETORIA DE PATENTES - DIRPA

## Índice Numérico Remissivo de Pedidos, Patentes (incluindo as de MI/DI expedidas na vigência da Lei 5772/71) e Certificados de Adição de Invenção

RPI 1816 de 25/10/2005

C1 0002806-1	11.1.1	154	MU 7901495-0	16.1	160	MU 8200170-7	11.1.1	155	MU 8200476-5	11.1.1	156	MU 8200768-3	11.1	147	MU 8200957-0	11.1	148
C1 9400084-0	16.1	160	MU 7901573-5	16.1	160	MU 8200172-3	11.1.1	155	MU 8200477-3	11.1.1	156	MU 8200769-1	11.1	147	MU 8200960-0	11.1	148
C1 9404102-4	6.1	140	MU 7901633-2	7.1	142	MU 8200173-1	11.1.1	155	MU 8200479-0	11.1.1	156	MU 8200771-3	11.1	147	MU 8200962-7	11.1	148
C1 9504436-1	9.1	145	MU 7901749-5	6.1	141	MU 8200174-0	11.1.1	155	MU 8200482-0	11.1.1	156	MU 8200775-6	11.1	147	MU 8200964-3	11.1	148
C1 9703727-3	16.1	160	MU 7901988-9	6.1	141	MU 8200175-8	11.1.1	155	MU 8200487-0	11.1.1	156	MU 8200778-0	11.1	147	MU 8200971-6	11.1	148
C1 9704121-1	9.1	145	MU 7902014-3	11.4	158	MU 8200196-0	11.1.1	155	MU 8200490-0	11.1.1	156	MU 8200779-9	11.1	147	MU 8200973-2	11.1	148
C1 9905057-9	8.6	143	MU 7902060-7	6.1	141	MU 8200197-9	11.1.1	155	MU 8200494-3	11.1.1	156	MU 8200781-0	11.1	147	MU 8200976-7	11.1	148
C2 0004954-9	11.1.1	154	MU 7902181-6	8.6	143	MU 8200198-7	11.1.1	155	MU 8200499-4	11.1.1	156	MU 8200782-9	11.1	147	MU 8200977-5	11.1	148
C2 0101943-0	11.1.1	154	MU 7902238-3	9.1	145	MU 8200200-2	11.1.1	155	MU 8200501-0	11.1.1	156	MU 8200783-7	11.1	147	MU 8200980-5	11.1	148
C2 9601386-9	9.1	145	MU 7902343-6	11.4	158	MU 8200201-0	11.1.1	155	MU 8200503-6	11.1.1	156	MU 8200784-5	11.1	147	MU 8200983-0	11.1	148
C3 0101144-8	11.1.1	154	MU 7902369-0	6.1	141	MU 8200210-0	11.1.1	155	MU 8200504-4	11.1.1	156	MU 8200785-3	11.1	147	MU 8200984-8	11.1	148
MU 6000802-4	15.14	160	MU 7902392-4	11.4	158	MU 8200211-8	11.1.1	155	MU 8200505-2	11.1.1	156	MU 8200788-8	11.1	147	MU 8200985-6	11.1	148
MU 7500443-7	PR	11	MU 7902497-1	11.4	158	MU 8200213-4	11.1.1	155	MU 8200507-9	11.1.1	156	MU 8200791-8	11.1	147	MU 8200986-4	11.1	148
MU 7502859-0	8.7	145	MU 7902531-5	11.4	158	MU 8200215-0	11.1.1	155	MU 8200518-4	11.1.1	156	MU 8200793-4	11.1	147	MU 8200987-2	11.1	148
MU 7600412-0	8.6	143	MU 7902674-5	16.1	161	MU 8200218-5	11.1.1	155	MU 8200519-2	11.1.1	156	MU 8200801-9	11.1	147	MU 8200988-0	11.1	148
MU 7601818-0	19.1	166	MU 7902737-7	9.1	145	MU 8200219-3	11.1.1	155	MU 8200528-1	11.1.1	156	MU 8200803-5	11.1	147	MU 8200991-0	11.1	148
MU 7601906-3	25.3	168	MU 7902895-0	11.4	158	MU 8200222-3	11.1.1	155	MU 8200529-0	11.1.1	156	MU 8200805-1	11.1	147	MU 8200992-9	11.1	148
MU 7700162-1	11.1.1	154	MU 7902910-8	8.6	143	MU 8200226-6	11.1.1	155	MU 8200533-8	11.1.1	156	MU 8200806-0	11.1	147	MU 8200993-7	11.1	148
MU 7703934-2	11.1.1	154	MU 7902917-5	11.4	159	MU 8200231-2	11.1.1	155	MU 8200534-6	11.1.1	156	MU 8200808-6	11.1	147	MU 8200997-0	11.1	148
MU 7701945-8	9.1	145	MU 7903031-9	8.6	143	MU 8200244-4	11.1.1	155	MU 8200540-0	11.1.1	156	MU 8200810-8	11.1	147	MU 8201000-5	11.1	148
MU 7702110-0	PR	11	MU 7903131-5	11.4	159	MU 8200246-0	11.1.1	155	MU 8200552-4	11.1.1	156	MU 8200814-0	11.1	147	MU 8201001-3	11.1	148
MU 7702571-3	PR	11	MU 7903157-0	11.4	159	MU 8200249-5	11.1.1	155	MU 8200553-2	11.1.1	156	MU 8200816-7	11.1	147	MU 8201002-1	11.1	149
MU 7703172-5	PR	11	MU 7903273-7	11.4	159	MU 8200253-3	11.1.1	155	MU 8200554-0	11.1.1	156	MU 8200817-5	11.1	147	MU 8201003-0	11.1	149
MU 7703284-5	16.1	160	MU 8001420-8	11.1.1	154	MU 8200256-8	11.1.1	155	MU 8200561-3	11.1.1	156	MU 8200818-3	11.1	148	MU 8201007-2	11.1	149
MU 7800104-8	8.6	143	MU 8001432-1	11.1.1	154	MU 8200261-4	11.1.1	155	MU 8200562-1	11.1.1	156	MU 8200821-3	11.1	148	MU 8201009-9	11.1	149
MU 7800111-0	8.6	143	MU 8001441-0	6.7	142	MU 8200262-2	11.1.1	155	MU 8200564-8	11.1.1	156	MU 8200822-1	11.1	148	MU 8201010-2	11.1	149
MU 7800152-8	8.6	143	MU 8001595-6	11.14	159	MU 8200263-0	11.1.1	155	MU 8200567-2	11.1.1	156	MU 8200825-6	11.1	148	MU 8201011-0	11.1	149
MU 7800164-1	9.1	145	MU 8001596-4	11.14	159	MU 8200264-9	11.1.1	155	MU 8200568-0	11.1.1	156	MU 8200829-9	11.1	148	MU 8201012-9	11.1	149
MU 7800250-8	8.6	143	MU 8001713-4	8.6	143	MU 8200266-5	11.1.1	155	MU 8200589-3	11.1	147	MU 8200833-7	11.1	148	MU 8201015-3	11.1	149
MU 7800318-0	PR	11	MU 8001939-0	8.6	143	MU 8200267-3	11.1.1	155	MU 8200590-7	11.1	147	MU 8200838-8	11.1	148	MU 8201016-1	11.1	149
MU 7800379-2	7.1	142	MU 8002164-6	25.1	166	MU 8200271-1	4.3	140	MU 8200591-5	11.1	147	MU 8200839-6	11.1	148	MU 8201017-0	11.1	149
MU 7800446-2	11.1.1	154	MU 8003157-9	11.1.1	154	MU 8200277-0	11.1.1	155	MU 8200597-4	11.1.1	156	MU 8200849-3	11.1	148	MU 8201019-6	11.1	149
MU 7800470-5	8.7	145	MU 8100308-0	11.14	159	MU 8200278-9	11.1.1	155	MU 8200599-0	11.1	147	MU 8200850-7	11.1	148	MU 8201020-0	11.1	149
MU 7800597-3	11.4	158	MU 8100610-1	11.1.1	154	MU 8200283-5	11.1.1	155	MU 8200602-4	11.1	147	MU 8200851-5	11.1	148	MU 8201021-8	11.1	149
MU 7800666-0	8.6	143	MU 8100814-7	8.6	143	MU 8200284-3	11.1.1	155	MU 8200604-0	11.1.1	156	MU 8200852-3	11.1	148	MU 8201022-6	11.1	149
MU 7800747-0	8.6	143	MU 8101387-6	11.14	159	MU 8200285-1	11.1.1	155	MU 8200605-9	11.1.1	156	MU 8200853-1	11.1	148	MU 8201025-0	11.1	149
MU 7800748-8	16.1	160	MU 8102217-4	11.14	159	MU 8200287-8	11.1.1	155	MU 8200606-7	11.1.1	156	MU 8200854-0	11.1	148	MU 8201026-9	11.1	149
MU 7800801-8	16.1	160	MU 8102303-0	22.15	166	MU 8200288-6	11.1.1	155	MU 8200607-5	11.1.1	156	MU 8200855-8	11.1	148	MU 8201030-7	11.1.1	157
MU 7800845-0	11.4	158	MU 8102486-0	11.14	159	MU 8200289-4	11.1.1	155	MU 8200621-0	11.1.1	156	MU 8200856-6	11.1	148	MU 8201031-5	11.1.1	157
MU 7801025-0	8.6	143	MU 8102987-0	11.14	159	MU 8200290-8	11.1.1	155	MU 8200624-5	11.1.1	156	MU 8200859-0	11.1	148	MU 8201032-3	11.1.1	157
MU 7801061-6	8.6	143	MU 8200002-6	11.1.1	154	MU 8200296-7	11.1.1	155	MU 8200627-0	11.1.1	156	MU 8200860-4	11.1	148	MU 8201035-8	11.1	149
MU 7801135-3	11.4	158	MU 8200009-3	11.1.1	154	MU 8200297-5	4.3	140	MU 8200631-8	11.1.1	156	MU 8200861-2	11.1	148	MU 8201039-0	11.1	149
MU 7801193-0	6.1	140	MU 8200010-7	11.1.1	154	MU 8200302-5	11.1.1	155	MU 8200632-6	11.1.1	156	MU 8200862-0	11.1	148	MU 8201040-4	11.1	149
MU 7801264-3	PR	11	MU 8200014-0	11.1.1	154	MU 8200303-3	11.1.1	155	MU 8200635-0	11.1.1	156	MU 8200863-9	11.1	148	MU 8201044-7	11.1.1	157
MU 7801400-0	8.8	145	MU 8200017-4	11.1.1	155	MU 8200306-8	11.1.1	155	MU 8200649-0	11.1.1	156	MU 8200865-5	11.1	148	MU 8201045-5	11.1.1	157
MU 7801491-3	6.1	140	MU 8200019-0	11.1.1	155	MU 8200307-6	11.1.1	155	MU 8200650-4	11.1.1	156	MU 8200866-3	11.1	148	MU 8201048-0	11.1.1	157
MU 7801604-5	6.1	140	MU 8200021-2	11.1.1	155	MU 8200308-4	11.1.1	155	MU 8200651-2	11.1.1	156	MU 8200867-1	11.1	148	MU 8201050-1	11.1.1	157
MU 7801675-4	7.1	142	MU 8200025-5	11.1.1	155	MU 8200311-4	11.1.1	155	MU 8200653-9	11.1.1	156	MU 8200869-8	11.1	148	MU 8201051-0	11.1.1	157
MU 7801739-4	8.6	143	MU 8200026-3	11.1.1	155	MU 8200330-0	11.1.1	156	MU 8200655-5	11.1.1	157	MU 8200872-8	11.1	148	MU 8201053-6	11.1	149
MU 7801745-9	8.6	143	MU 8200027-1	11.1.1	155	MU 8200331-9	11.1.1	156	MU 8200656-3	11.1.1	157	MU 8200873-6	11.1	148	MU 8201054-4	11.1	149
MU 7801758-0	8.6	143	MU 8200031-0	11.1.1	155	MU 8200332-7	11.1.1	156	MU 8200658-0	11.1.1	157	MU 8200875-2	11.1	148	MU 8201056-0	11.1	149
MU 7801774-2	11.4	158	MU 8200033-8	11.1.1	155	MU 8200333-5	11.1.1	156	MU 8200660-1	11.1	147	MU 8200877-9	11.1	148	MU 8201057-9	11.1	149
MU 7801864-1	11.4	158	MU 8200035-6	11.1.1	155	MU 8200334-3	11.1.1	156	MU 8200661-0	11.1	147	MU 8200878-7	11.1	148	MU 8201063-3	11.1	149
MU 7801895-1	16.1	160	MU 8200037-9	11.1.1	155	MU 8200334-7	11.1.1	156	MU 8200662-8	11.1	147	MU 8200879-5	11.1	148	MU 8201068-4	11.1	149
MU 7801902-8	8.7	145	MU 8200042-5	11.1.1	155	MU 8200335-8	11.1.1	156	MU 8200663-6	11.1	147	MU 8200881-7	11.1	148	MU 8201071-4	11.1	149
MU 7802000-0	8.6	143	MU 8200043-3	11.1.1	155	MU 8200336-4	11.1.1	156	MU 8200664-4	11.1	147	MU 8200882-5	11.1	148	MU 8201072-2	11.1	149
MU 7802049-2	8.6	143	MU 8200044-1	11.1.1	155	MU 8200338-0	11.1.1	156	MU 8200669-5	11.1	147	MU 8200887-6	11.1	148	MU 8201075-7	11.1	149
MU 7802246-0	8.6	143	MU 8200047-6	11.1.1	155	MU 8200339-9	11.1.1	156	MU 8200672-5	11.1.1	157	MU 8200889-2	11.1	148	MU 8201077-3	11.1	149
MU 7802274-6	8.6	143	MU 8200048-4	11.1.1	155	MU 8200336-7	11.1.1	156	MU 8200674-1	11.1.1	157	MU 8200892-2	11.1	148	MU 8201079-0	11.1	

MU 8201139-7	11.1	149	MU 8201413-2	11.1	150	MU 8201683-6	11.1	152	MU 8201966-5	11.1	153	MU 8203390-0	11.1	154	MU 8400720-6	3.1	123
MU 8201140-0	11.1	149	MU 8201414-0	11.1	150	MU 8201685-2	11.1	152	MU 8201968-1	11.1	153	MU 8203393-5	11.1	154	MU 8400722-2	3.1	123
MU 8201142-7	11.1	149	MU 8201415-9	11.1	150	MU 8201688-7	11.1	152	MU 8201974-6	11.1	153	MU 8203397-8	11.1	154	MU 8400723-0	3.1	124
MU 8201144-3	11.1	149	MU 8201416-7	11.1	150	MU 8201691-7	11.1	152	MU 8201976-2	11.1	153	MU 8203403-6	11.1	154	MU 8400724-9	3.1	124
MU 8201147-8	11.1	149	MU 8201418-3	11.1	150	MU 8201694-1	11.1	152	MU 8201981-9	11.1	153	MU 8203414-1	11.1.1.1	157	MU 8400728-1	3.1	124
MU 8201144-3	11.1	149	MU 8201421-3	11.1	151	MU 8201696-8	11.1	152	MU 8201982-7	11.1	153	MU 8203420-6	11.1	154	MU 8400729-0	3.1	124
MU 8201147-8	11.1	149	MU 8201422-1	11.1	151	MU 8201697-6	11.1	152	MU 8201983-5	11.1	153	MU 8203424-9	3.1	96	MU 8400730-3	3.1	125
MU 8201149-4	11.1	149	MU 8201423-0	11.1	151	MU 8201702-6	11.1	152	MU 8201985-1	11.1	153	MU 8203430-3	11.1	154	MU 8400731-1	3.1	125
MU 8201150-8	11.1	149	MU 8201424-8	11.1	151	MU 8201705-0	11.1	152	MU 8201986-0	11.1	153	MU 8400040-6	3.1	96	MU 8400732-0	3.1	125
MU 8201151-6	11.1	149	MU 8201425-6	11.1	151	MU 8201708-5	11.1	152	MU 8201987-8	11.1	153	MU 8400041-4	3.1	96	MU 8400733-8	3.1	125
MU 8201153-2	11.1	149	MU 8201435-3	11.1	151	MU 8201710-7	11.1	152	MU 8201988-6	11.1	153	MU 8400042-2	3.1	97	MU 8400734-6	3.1	126
MU 8201154-0	11.1	149	MU 8201436-1	11.1	151	MU 8201711-5	11.1	152	MU 8201990-8	11.1	153	MU 8400043-0	3.1	97	MU 8400763-0	3.1	126
MU 8201155-9	11.1	149	MU 8201437-0	11.1	151	MU 8201713-1	11.1	152	MU 8201991-6	11.1	153	MU 8400044-9	3.1	97	MU 8400800-4	3.1	126
MU 8201157-5	11.1	149	MU 8201439-6	11.1	151	MU 8201723-9	11.1	152	MU 8201992-4	11.1	153	MU 8400045-7	3.1	98	MU 8400803-2	3.1	126
MU 8201159-1	11.1	149	MU 8201441-8	11.1	151	MU 8201724-7	11.1	152	MU 8201994-0	11.1	153	MU 8400046-5	3.1	98	MU 8400804-0	3.1	127
MU 8201165-6	11.1	149	MU 8201442-6	11.1	151	MU 8201725-5	11.1	152	MU 8201997-5	11.1	153	MU 8400048-1	3.1	98	MU 8400805-9	3.1	127
MU 8201166-4	11.1	149	MU 8201443-4	11.1	151	MU 8201726-3	11.1	152	MU 8201998-3	11.1	153	MU 8400049-0	3.1	98	MU 8401173-4	3.1	127
MU 8201171-0	11.1	149	MU 8201444-2	11.1	151	MU 8201729-8	11.1	152	MU 8201999-1	11.1	153	MU 8400050-3	3.1	99	MU 8401174-2	3.1	127
MU 8201173-7	11.1	149	MU 8201445-0	11.1	151	MU 8201732-8	11.1	152	MU 8202000-0	11.1	153	MU 8400051-1	3.1	99	MU 8401184-0	3.1	127
MU 8201174-5	11.1	149	MU 8201450-7	11.1.1.1	157	MU 8201734-4	11.1	152	MU 8202002-7	11.1	153	MU 8400052-0	3.1	99	MU 8401316-8	3.1	128
MU 8201175-3	11.1	149	MU 8201451-5	11.1	151	MU 8201735-2	11.1	152	MU 8202004-3	11.1	153	MU 8400184-4	3.1	99	MU 8401317-6	3.1	128
MU 8201177-0	11.1	149	MU 8201454-0	11.1	151	MU 8201736-0	11.1	152	MU 8202006-0	11.1	153	MU 8400185-2	3.1	99	MU 8401417-2	3.1	128
MU 8201180-0	11.1	149	MU 8201457-4	11.1	151	MU 8201737-9	11.1	152	MU 8202011-6	11.1.1.1	157	MU 8400187-9	3.1	100	MU 8401418-0	3.1	128
MU 8201184-2	11.1	149	MU 8201458-2	11.1	151	MU 8201739-5	11.1	152	MU 8202017-5	11.1	153	MU 8400197-6	3.1	100	MU 8401454-7	3.1	129
MU 8201185-0	11.1	149	MU 8201467-1	11.1.1.1	157	MU 8201742-5	11.1	152	MU 8202020-5	11.1	153	MU 8400198-4	3.1	100	MU 8401460-1	3.1	129
MU 8201186-9	11.1	149	MU 8201472-8	11.1	151	MU 8201743-3	11.1	152	MU 8202021-3	11.1	153	MU 8400199-2	3.1	100	MU 8401461-0	3.1	129
MU 8201187-7	11.1	149	MU 8201473-6	11.1	151	MU 8201744-1	11.1	152	MU 8202022-1	11.1	153	MU 8400200-0	3.1	101	MU 8401470-9	3.1	129
MU 8201190-7	11.1	149	MU 8201478-7	11.1	151	MU 8201746-8	11.1	152	MU 8202030-2	11.1	153	MU 8400201-8	3.1	101	MU 8401510-1	3.1	130
MU 8201192-3	11.1	149	MU 8201479-5	11.1	151	MU 8201748-4	11.1	152	MU 8202031-0	11.1	153	MU 8400202-6	3.1	101	MU 8401655-6	3.1	130
MU 8201195-8	11.1	149	MU 8201480-9	11.1	151	MU 8201749-2	11.1	152	MU 8202032-9	11.1	153	MU 8400203-4	3.1	101	MU 8401659-0	3.1	130
MU 820202-4	11.1	149	MU 8201481-7	11.1	151	MU 8201750-6	11.1	152	MU 8202033-7	11.1	153	MU 8400204-2	3.1	102	MU 8401665-5	3.1	130
MU 820204-0	11.1	149	MU 8201486-8	11.1	151	MU 8201754-9	11.1	152	MU 8202034-5	11.1	153	MU 8400210-7	3.1	102	MU 8401797-0	3.1	131
MU 820205-9	11.1	149	MU 8201487-6	11.1	151	MU 8201757-3	11.1	152	MU 8202039-6	11.1	153	MU 8400211-5	3.1	102	MU 8402008-3	3.1	131
MU 820207-5	11.1	149	MU 8201488-4	11.1	151	MU 8201758-1	11.1	152	MU 8202040-0	11.1	153	MU 8400212-3	3.1	102	MU 8402292-2	3.1	131
MU 820209-1	11.1	149	MU 8201490-6	11.1	151	MU 8201759-0	11.1	152	MU 8202044-2	11.1	153	MU 8400213-1	3.1	103	MU 8402344-9	3.6	138
MU 820210-5	11.1	150	MU 8201491-4	11.1	151	MU 8201760-3	11.1	152	MU 8202047-7	11.1	153	MU 8400215-3	3.1	103	MU 8402451-8	3.1	131
MU 820211-3	11.1	150	MU 8201497-3	11.1	151	MU 8201761-1	11.1	152	MU 8202048-5	11.1	153	MU 8400216-3	3.1	103	MU 8402461-5	3.1	132
MU 820212-1	11.1	150	MU 8201502-3	11.1	151	MU 8201762-0	11.1	152	MU 8202049-3	11.1	153	MU 8400247-2	3.1	103	MU 8402484-4	3.1	132
MU 8202134-8	11.1	150	MU 8201503-1	11.1	151	MU 8201763-8	11.1	152	MU 8202050-7	11.1	153	MU 8400348-0	3.1	104	MU 8402486-0	3.1	132
MU 8202135-6	11.1	150	MU 8201505-8	11.1	151	MU 8201765-4	11.1	152	MU 8202051-5	11.1	153	MU 8400349-9	3.1	104	MU 8402751-7	3.2	133
MU 8202136-4	11.1	150	MU 8201506-6	11.1	151	MU 8201766-2	11.1	152	MU 8202056-6	11.1	153	MU 8400350-2	3.1	104	MU 8402833-5	3.1	132
MU 8202137-2	11.1	150	MU 8201510-4	11.1	151	MU 8201769-7	11.1	152	MU 8202058-2	11.1	153	MU 8400353-7	3.1	105	MU 8403297-9	3.1	133
MU 8202139-9	11.1	150	MU 8201515-5	11.1	151	MU 8201770-0	11.1	152	MU 8202059-0	11.1	153	MU 8400354-5	3.1	105	MU 8403440-8	3.1	133
MU 8202125-3	11.1	150	MU 8201516-3	11.1	151	MU 8201771-9	11.1	152	MU 8202060-4	11.1	153	MU 8400358-8	3.1	105	MU 8500267-4	3.2	133
MU 8202133-4	11.1	150	MU 8201519-8	11.1	151	MU 8201772-7	11.1	152	MU 8202061-2	11.1	153	MU 8400361-8	3.1	105	MU 8500271-2	3.2	134
MU 8202135-0	11.1	150	MU 8201532-5	11.1	151	MU 8201773-5	11.1	152	MU 8202062-0	11.1	154	MU 8400389-8	3.1	105	MU 8500570-3	3.2	134
MU 8202138-5	11.1	150	MU 8201539-2	11.1	151	MU 8201774-3	11.1	152	MU 8202064-7	11.1	154	MU 8400391-0	3.1	106	MU 8500753-6	3.2	134
MU 8202139-3	11.1	150	MU 8201542-2	11.1	151	MU 8201780-8	11.1	152	MU 8202067-1	11.1	154	MU 8400392-8	3.1	106	MU 8500940-7	3.2	134
MU 8202140-7	11.1	150	MU 8201543-0	11.1	151	MU 8201783-2	11.1	152	MU 8202071-0	11.1	154	MU 8400393-6	3.1	106	MU 8500979-2	3.2	135
MU 8202141-5	11.1	150	MU 8201545-7	11.1	151	MU 8201784-0	11.1	152	MU 8202073-6	11.1	154	MU 8400395-2	3.1	107	MU 8501143-6	3.2	135
MU 8202142-3	11.1	150	MU 8201546-5	11.1	151	MU 8201785-9	11.1	152	MU 8202074-4	11.1	154	MU 8400396-0	3.1	107	MU 8501823-6	2.1	139
MU 8202144-0	11.1	150	MU 8201547-3	11.1	151	MU 8201786-7	11.1	152	MU 8202079-5	11.1	154	MU 8400397-9	3.1	107	MU 8501837-6	2.1	139
MU 8202150-4	11.1	150	MU 8201548-1	11.1	151	MU 8201788-3	11.1	152	MU 8202096-5	11.1	154	MU 8400398-7	3.1	107	MU 8501838-4	2.1	139
MU 8202152-0	11.1	150	MU 8201551-1	11.1	151	MU 8201790-5	11.1	152	MU 8202097-3	11.1	154	MU 8400399-5	3.1	108	MU 8501841-4	2.1	139
MU 8202154-7	11.1	150	MU 8201554-6	11.1	151	MU 8201791-3	11.1	152	MU 8202098-1	11.1	154	MU 8400400-2	3.1	108	MU 8501842-2	2.1	139
MU 8202155-5	11.1	150	MU 8201557-0	11.1	151	MU 8201798-0	11.1	152	MU 8202100-7	11.1	154	MU 8400402-9	3.1	108	MU 8501847-3	2.1	139
MU 8202156-3	11.1	150	MU 8201558-9	11.1	151	MU 8201801-4	11.1	152	MU 8202101-5	11.1	154	MU 8400403-7	3.1	108	MU 8501848-1	2.1	139
MU 8202157-1	11.1	150	MU 8201559-7	11.1.1.1	157	MU 8201802-2	11.1	152	MU 8202102-3	11.1	154	MU 8400404-5	3.1	109	MU 8501849-0	2.1	139
MU 8202158-0	11.1	150	MU 8201560-0	11.1	151	MU 8201804-9	11.1	152	MU 8202103-1	11.1	154	MU 8400405-3	3.1	109	MU 8501850-3	2.1	139
MU 8202159-8	11.1	150	MU 8201562-7	11.1	151	MU 8201805-7	11.1	152	MU 8202108-2	11.1	154	MU 8400406-1	3.1	109	MU 8501851-1	2.1	139
MU 8202160-1	11.1	150	MU 8201565-1	11.1	151	MU 8201808-1	11.1	152	MU 8202114-7	11.1	154	MU 8400407-0	3.1	109	MU 8501852-0	2.1	139
MU 8202161-0	11.1	150	MU 8201575-9	11.1													

PI 0200064-4	11.1.1	157	PI 0306199-0	6.7	142	PI 0316975-8	1.3	55	PI 0317101-9	1.3	81	PI 0503803-0	2.1	140	PI 9602619-7	16.1	161
PI 0200066-0	11.1.1	157	PI 0306241-4	25.1	166	PI 0316976-6	1.3	55	PI 0317102-7	1.3	81	PI 0503804-9	2.1	140	PI 9603509-9	8.6	143
PI 0200068-7	11.1.1	157	PI 0307641-5	1.3	31	PI 0316977-4	1.3	55	PI 0317103-5	1.3	82	PI 0503805-7	2.1	140	PI 9603551-0	8.6	143
PI 0200069-5	11.1.1	157	PI 0307838-8	1.3	31	PI 0316978-2	1.3	56	PI 0317104-3	1.3	82	PI 0503806-5	2.1	140	PI 9603644-3	16.1	161
PI 0200070-9	11.1.1	157	PI 0308084-6	1.3	32	PI 0316979-0	1.3	56	PI 0317105-1	1.3	82	PI 0503807-3	2.1	140	PI 9603728-8	7.1	142
PI 0200077-6	11.1.1	157	PI 0308167-2	1.3	32	PI 0316980-4	1.3	56	PI 0317106-0	1.3	82	PI 0503808-1	2.1	140	PI 9604088-2	9.1	145
PI 0200078-4	11.1.1	157	PI 0308900-2	1.3	32	PI 0316981-2	1.3	57	PI 0317107-8	1.3	82	PI 0503809-0	2.1	140	PI 9604502-7	8.7	145
PI 0200086-5	11.1.1	157	PI 0308978-9	6.7	142	PI 0316982-0	1.3	57	PI 0317108-6	1.3	83	PI 0503810-3	2.1	140	PI 9604843-3	7.1	142
PI 0200088-1	11.1.1	157	PI 0309149-0	1.3	32	PI 0316983-9	1.3	57	PI 0317109-4	1.3	83	PI 0503811-1	2.1	140	PI 9605132-9	16.1	161
PI 0200090-3	11.1.1	157	PI 0309391-3	1.3	33	PI 0316984-7	1.3	57	PI 0317110-8	1.3	83	PI 0503812-0	2.1	140	PI 9605410-7	9.2	146
PI 0200093-8	11.1.1	157	PI 0311459-7	6.7	142	PI 0316985-5	1.3	58	PI 0317111-6	1.3	83	PI 0503813-8	2.1	140	PI 9605440-9	7.1	142
PI 0200094-6	11.1.1	157	PI 0311467-8	1.3	33	PI 0316986-3	1.3	58	PI 0317112-4	1.3	83	PI 0503814-6	2.1	140	PI 9605665-7	25.1	167
PI 0200100-4	11.1.1	157	PI 0311539-9	1.3	33	PI 0316987-1	1.3	58	PI 0317113-2	1.3	84	PI 0503815-4	2.1	140	PI 9605759-9	6.1	141
PI 0200104-7	11.1.1	157	PI 0312201-8	6.7	142	PI 0316988-0	1.3	58	PI 0317114-0	1.3	84	PI 0503816-2	2.1	140	PI 9605847-1	7.1	142
PI 0200107-1	11.1.1	157	PI 0313042-8	12.6	160	PI 0316989-8	1.3	59	PI 0317115-9	1.3	84	PI 0503817-0	2.1	140	PI 9605904-4	25.1	167
PI 0200111-0	11.1.1	157	PI 0313058-4	12.6	160	PI 0316990-1	1.3	59	PI 0317116-7	1.3	85	PI 0503818-9	2.1	140	PI 9605905-2	16.1	161
PI 0200115-2	11.1.1	157	PI 0313689-2	6.7	142	PI 0316991-0	1.3	59	PI 0317117-5	1.3	85	PI 0503819-7	2.1	140	PI 9606125-1	16.1	161
PI 0200131-4	11.1.1	157	PI 0313784-8	1.3	33	PI 0316992-8	1.3	59	PI 0317118-3	1.3	85	PI 0503820-0	2.1	140	PI 9606172-3	9.1	145
PI 0200133-0	11.1.1	157	PI 0314227-2	1.3	33	PI 0316993-6	1.3	60	PI 0317119-1	1.3	85	PI 0503821-9	2.1	140	PI 9606172-3	15.11	160
PI 0200140-3	11.1.1	157	PI 0314507-7	6.7	142	PI 0316994-4	1.3	60	PI 0317120-5	1.3	86	PI 0503822-7	2.1	140	PI 9606155-0	8.6	143
PI 0200146-2	11.1.1	157	PI 0314575-1	6.7	142	PI 0316995-2	1.3	60	PI 0317121-3	1.3	86	PI 0503823-5	2.1	140	PI 9606680-6	9.1	145
PI 0200148-9	11.1.1	157	PI 0314722-3	6.7	142	PI 0316996-0	1.3	60	PI 0317122-1	1.3	86	PI 0503824-3	2.1	140	PI 9606768-3	PR	11
PI 0200153-5	11.1.1	157	PI 0315578-1	1.3	34	PI 0316997-9	1.3	60	PI 0317123-0	1.3	86	PI 0503825-1	2.1	140	PI 9606778-0	7.1	142
PI 0200156-0	11.1.1	157	PI 0315703-2	1.3	34	PI 0316998-7	1.3	61	PI 0317124-8	1.3	87	PI 0503826-0	2.1	140	PI 9606828-0	9.1	145
PI 0200159-4	11.1.1	157	PI 0316146-3	1.3	34	PI 0316999-5	1.3	61	PI 0317125-6	1.3	87	PI 0503827-8	2.1	140	PI 9606845-0	6.1	141
PI 0200160-8	11.1.1	157	PI 0316507-8	6.7	142	PI 0317000-4	1.3	61	PI 0317126-4	1.3	87	PI 0503828-6	2.1	140	PI 9606950-3	7.1	142
PI 0200164-0	11.1.1	157	PI 0316634-1	6.7	142	PI 0317001-2	1.3	61	PI 0317127-2	1.3	87	PI 0503829-4	2.1	140	PI 9606998-8	7.1	142
PI 0200166-7	11.1.1	158	PI 0316654-6	6.7	142	PI 0317002-0	1.3	62	PI 0317128-0	1.3	88	PI 0503830-8	2.1	140	PI 9607239-3	9.1	145
PI 0200167-5	11.1.1	158	PI 0316692-9	1.3	34	PI 0317003-9	1.3	62	PI 0317129-9	1.3	88	PI 0503831-6	2.1	140	PI 9607422-1	11.4	159
PI 0200169-1	11.1.1	158	PI 0316707-0	1.3	34	PI 0317004-7	1.3	62	PI 0317130-2	1.3	88	PI 0503832-4	2.1	140	PI 9607477-9	7.1	142
PI 0200199-3	11.1.1	158	PI 0316708-9	1.3	35	PI 0317005-5	1.3	62	PI 0317131-0	1.3	88	PI 0503833-2	2.1	140	PI 9607561-9	16.1	161
PI 0200202-7	11.1.1	158	PI 0316709-7	1.3	35	PI 0317006-3	1.3	62	PI 0317132-9	1.3	89	PI 0503834-0	2.1	140	PI 9607628-3	9.2	146
PI 0200220-5	11.1.1	158	PI 0316738-0	1.3	35	PI 0317007-1	1.3	63	PI 0317133-7	1.3	89	PI 0503835-9	2.1	140	PI 9607652-6	6.1	141
PI 0200221-3	11.1.1	158	PI 0316745-3	1.3	35	PI 0317008-0	1.3	63	PI 0317136-1	1.3	89	PI 0503836-7	2.1	140	PI 9607663-1	9.2	147
PI 0200227-2	11.1.1	158	PI 0316749-6	1.3	36	PI 0317009-8	1.3	63	PI 0317137-0	1.3	89	PI 0503837-5	2.1	140	PI 9607936-3	16.1	161
PI 0200228-0	11.1.1	158	PI 0316750-0	1.3	36	PI 0317010-1	1.3	63	PI 0317138-8	1.3	89	PI 1100173-9	23.9	169	PI 9607962-2	16.1	161
PI 0200229-9	11.1.1	158	PI 0316751-8	1.3	36	PI 0317011-0	1.3	63	PI 0317140-0	1.3	90	PI 1100435-5	25.4	168	PI 9607999-1	6.1	141
PI 0200234-5	11.1.1	158	PI 0316752-6	1.3	36	PI 0317012-8	1.3	64	PI 0317141-8	1.3	90	PI 1100565-3	23.9	169	PI 9608002-7	9.1	145
PI 0200236-1	11.1.1	158	PI 0316753-4	1.3	36	PI 0317014-4	1.3	64	PI 0317142-6	1.3	90	PI 1101071-1	25.1	166	PI 9608018-3	16.1	161
PI 0200238-8	11.1.1	158	PI 0316754-2	1.3	37	PI 0317015-2	1.3	64	PI 0317143-4	1.3	90	PI 9007282-6	25.1	166	PI 9608166-0	6.1	141
PI 0200239-6	11.1.1	158	PI 0316755-0	1.3	37	PI 0317016-0	1.3	64	PI 0317144-2	1.3	90	PI 9001366-2	25.1	166	PI 9608241-0	7.1	142
PI 0200240-0	11.1.1	158	PI 0316756-9	1.3	37	PI 0317017-9	1.3	64	PI 0317145-0	1.3	90	PI 9009633-3	25.1	166	PI 9608551-7	7.1	142
PI 0200245-0	11.1.1	158	PI 0316757-7	1.3	37	PI 0317018-7	1.3	65	PI 0317146-9	1.3	91	PI 9007644-3	25.1	166	PI 9608638-6	7.1	142
PI 0200249-3	11.1.1	158	PI 0316758-5	1.3	38	PI 0317019-5	1.3	65	PI 0317147-7	1.3	91	PI 9103026-9	25.1	166	PI 9608728-5	7.1	142
PI 0200261-2	11.1.1	158	PI 0316759-3	1.3	38	PI 0317020-9	1.3	65	PI 0317148-5	1.3	91	PI 9104396-4	PR	11	PI 9608873-7	11.4	159
PI 0200262-0	11.1.1	158	PI 0316760-7	1.3	38	PI 0317021-7	1.3	65	PI 0317149-3	1.3	91	PI 9200996-4	PR	11	PI 9608898-2	8.6	143
PI 0200265-5	11.1.1	158	PI 0316761-5	1.3	38	PI 0317022-5	1.3	65	PI 0317169-8	1.3	92	PI 9201319-8	PR	11	PI 9608940-7	9.2	147
PI 0200287-6	11.1.1	158	PI 0316762-3	1.3	39	PI 0317023-3	1.3	65	PI 0317170-1	1.3	92	PI 9201624-3	15.23	160	PI 9608965-2	7.1	142
PI 0200290-6	11.1.1	158	PI 0316763-1	1.3	39	PI 0317024-1	1.3	66	PI 0317171-0	1.3	92	PI 9204151-5	22.15	166	PI 9608968-7	8.6	143
PI 0200355-4	11.1.1	158	PI 0316764-0	1.3	39	PI 0317025-0	1.3	66	PI 0317172-8	1.3	92	PI 9205461-7	25.7	168	PI 9608979-2	8.6	143
PI 0200357-0	11.1.1	158	PI 0316765-8	1.3	40	PI 0317026-8	1.3	66	PI 0317173-6	1.3	93	PI 9205782-9	PR	12	PI 9609001-4	8.6	143
PI 0200577-8	11.1.1	158	PI 0316767-4	1.3	40	PI 0317027-6	1.3	66	PI 0317175-2	1.3	93	PI 9206105-2	25.7	168	PI 9609012-0	8.6	143
PI 0200578-6	11.1.1	158	PI 0316768-2	1.3	40	PI 0317028-4	1.3	66	PI 0317176-0	1.3	93	PI 9206983-5	25.7	168	PI 9609013-8	8.6	143
PI 0200621-9	11.1.1	158	PI 0316770-4	1.3	40	PI 0317029-2	1.3	67	PI 0317177-9	1.3	93	PI 9300918-8	25.12	168	PI 9609097-9	8.6	143
PI 0200622-7	11.1.1	158	PI 0316771-2	1.3	40	PI 0317030-6	1.3	67	PI 0317178-7	1.3	93	PI 9301030-3	25.1	167	PI 9609149-5	7.1	142
PI 0200678-2	11.1.1	158	PI 0316772-0	1.3	40	PI 0317031-4	1.3	67	PI 0317179-5	1.3	94	PI 9302100-3	25.1	167	PI 9609218-1	16.1	161
PI 0200732-0	11.1.1	158	PI 0316773-3	1.3	41	PI 0317032-2	1.3	67	PI 0317180-9	1.3	94	PI 9306845-0	7.1	142	PI 9609238-6	25.4	168
PI 0200829-7	15.7	160	PI 0316777-1	1.3	41	PI 0317033-0	1.3	68	PI 0317181-7	1.3	94	PI 9307213-9	25.4	168	PI 9609288-2	8.6	143
PI 0200991-7	11.1.1	158	PI 0316778-0	1.3	41	PI 0317034-9	1.3	68	PI 0317182-5	1.3	94	PI 9307213-9	25.7	168	PI 9609330-7	8.6	143
PI 0200996-0	11.1.1	158	PI 0316783-6	1.3	41	PI 0317035-7	1.3	68	PI 0317185-0	1.3	95	PI 9400318-1	8.6	143	PI 9609338-2	8.6	144
PI 0200997-8	11.1.1	158	PI 0316784-4	1.3	42	PI 0317036-5	1.3	68	PI 0317182-5	1.3	94	PI 9401784-0	25.1	167	PI 9609688-8	8.6	144
PI 0201111-5	11.1.1	158	PI 0316785-2	1.3	42	PI 0317037-3	1.3	68	PI 0317260-0	6.7	142	PI 9404099-0	25.1	167	PI 9609691-8	6.1	141

PI 9700006-0	11.4	159	PI 9800636-3	16.1	163	PI 9809853-5	9.1	146	PI 9906751-0	16.1	166
PI 9700547-9	8.6	144	PI 9800658-4	16.1	163	PI 9809993-0	6.1	141	PI 9906814-1	9.1	146
PI 9700748-0	25.1	167	PI 9800674-6	16.1	163	PI 9810093-9	16.1	164	PI 9906858-3	9.1	146
PI 9700767-6	25.7	168	PI 9800869-2	16.1	163	PI 9810201-0	16.1	164	PI 9906884-2	25.7	168
PI 9700827-3	25.4	168	PI 9800893-5	16.1	163	PI 9810274-5	11.4	159	PI 9906936-9	6.1	141
PI 9701117-7	16.1	162	PI 9801235-5	11.4	159	PI 9810389-0	16.1	164	PI 9906977-6	6.1	141
PI 9701161-4	25.1	167	PI 9801241-0	6.1	141	PI 9810562-0	PR	12	PI 9906996-2	6.1	141
PI 9701335-8	3.8	140	PI 9801254-1	25.4	168	PI 9810648-1	6.1	141	PI 9907024-3	6.1	141
PI 9701599-7	16.1	162	PI 9801380-7	11.4	159	PI 9810724-0	8.6	145	PI 9907049-9	6.1	141
PI 9701832-5	8.6	144	PI 9801385-8	9.1	146	PI 9810993-6	25.1	167	PI 9907077-4	16.1	166
PI 9701882-1	25.1	167	PI 9801543-5	7.1	143	PI 9811271-6	6.1	141	PI 9907158-4	9.1	146
PI 9701888-0	9.1	145	PI 9801672-5	16.1	163	PI 9811414-0	11.4	159	PI 9907368-4	6.1	141
PI 9702228-4	11.4	159	PI 9801675-0	11.4	159	PI 9811616-9	6.1	141	PI 9907645-4	6.1	141
PI 9702235-7	PR	11	PI 9801747-0	8.6	144	PI 9811857-9	11.1.1.1	157	PI 9907646-2	6.1	141
PI 9702733-2	PR	11	PI 9801850-7	16.1	163	PI 9811884-6	25.1	167	PI 9907673-0	6.1	141
PI 9702994-7	8.8	145	PI 9802008-0	8.6	144	PI 9811935-4	16.1	164	PI 9907705-1	1.3	25
PI 9703122-4	11.1.1.1	157	PI 9802050-1	8.6	144	PI 9812035-2	16.1	164	PI 9907799-0	6.1	141
PI 9703549-1	6.1	141	PI 9802079-0	8.6	144	PI 9812950-3	11.4	159	PI 9907833-3	9.1	146
PI 9703622-6	16.2	166	PI 9802372-1	6.1	141	PI 9812987-2	9.2	147	PI 9908050-8	9.1	146
PI 9703711-7	11.4	159	PI 9802409-4	8.6	144	PI 9813003-0	16.1	164	PI 9908238-1	9.1	146
PI 9703725-7	16.1	162	PI 9802436-1	11.4	159	PI 9813016-1	6.1	141	PI 9908312-4	6.1	141
PI 9703727-3	16.1	162	PI 9802552-0	6.1	141	PI 9813051-0	9.2	147	PI 9908314-0	25.1	167
PI 9703954-3	11.4	159	PI 9802574-0	16.1	163	PI 9813520-1	6.1	141	PI 9908317-5	16.1	166
PI 9704158-0	6.1	141	PI 9802723-9	9.1	146	PI 9813572-4	6.1	141	PI 9908420-1	25.1	167
PI 9704163-7	8.8	145	PI 9802724-7	8.6	144	PI 9813591-0	11.4	159	PI 9908554-2	9.1	146
PI 9704444-0	16.1	162	PI 9802747-6	9.1	146	PI 9813743-3	25.1	167	PI 9908602-6	6.1	141
PI 9704700-7	8.6	144	PI 9802816-2	6.1	141	PI 9814121-0	16.1	164	PI 9908603-4	6.1	141
PI 9704779-1	11.4	159	PI 9803047-7	16.1	163	PI 9814225-9	16.1	164	PI 9908624-7	25.1	167
PI 9705041-5	9.1	145	PI 9803130-9	7.1	143	PI 9814292-5	11.4	159	PI 9908666-2	6.1	141
PI 9705111-0	11.4	159	PI 9803302-6	11.16	160	PI 9814514-2	25.1	167	PI 9908838-0	25.1	167
PI 9705316-3	6.7	142	PI 9803382-4	11.4	159	PI 9814528-2	7.1	143	PI 9908930-0	1.3	25
PI 9705342-2	15.7	160	PI 9803624-6	8.6	144	PI 9814750-1	16.1	164	PI 9908931-9	1.3	25
PI 9705571-9	11.4	159	PI 9803670-0	9.1	146	PI 9814757-9	9.1	146	PI 9908932-7	1.3	25
PI 9705714-2	11.4	159	PI 9803682-3	11.16	160	PI 9814792-7	16.1	164	PI 9908933-5	1.3	26
PI 9705846-7	9.1	145	PI 9803747-1	6.1	141	PI 9814870-2	11.4	159	PI 9908934-3	1.3	26
PI 9706037-2	16.1	162	PI 9803784-6	11.4	159	PI 9814948-2	9.1	146	PI 9908935-1	1.3	26
PI 9706038-0	16.1	162	PI 9803838-9	8.6	144	PI 9814991-1	11.4	159	PI 9908936-0	1.3	26
PI 9706252-9	6.1	141	PI 9803916-4	16.1	163	PI 9815040-5	11.4	159	PI 9908937-8	1.3	27
PI 9706294-4	25.1	167	PI 9803920-2	16.1	163	PI 9815055-3	8.6	145	PI 9908939-4	1.3	27
PI 9706395-9	25.1	167	PI 9804135-5	9.1	146	PI 9815153-3	16.1	164	PI 9908967-0	25.1	167
PI 9706563-3	16.1	162	PI 9804296-3	8.6	144	PI 9815242-4	11.4	159	PI 9909010-4	25.1	167
PI 9706755-5	8.6	144	PI 9804320-0	8.6	144	PI 9815453-2	11.1.1.1	157	PI 9909079-1	7.1	143
PI 9707298-2	25.1	167	PI 9804389-7	8.6	144	PI 9815748-5	6.1	141	PI 9909227-1	16.1	166
PI 9707589-2	6.1	141	PI 9804399-4	8.6	144	PI 9815850-3	6.1	141	PI 9909239-5	25.1	167
PI 9707614-7	6.1	141	PI 9804537-7	8.6	144	PI 9815991-7	11.4	159	PI 9909494-0	11.4	159
PI 9707943-0	6.1	141	PI 9804687-0	8.6	144	PI 9815994-1	7.1	143	PI 9909556-4	6.7	142
PI 9708064-0	16.1	162	PI 9804688-8	8.6	144	PI 9816069-9	8.8	145	PI 9909596-3	25.1	167
PI 9708156-6	9.1	145	PI 9804689-6	8.6	144	PI 9816091-5	11.1.1.1	157	PI 9909920-9	1.2	139
PI 9708171-0	9.2	147	PI 9804692-6	7.1	143	PI 9816095-8	11.1.1.1	157	PI 9909924-1	6.1	141
PI 9708296-1	16.1	162	PI 9804741-8	9.1	146	PI 9816168-7	11.4	159	PI 9910051-7	11.4	159
PI 9708400-0	25.1	167	PI 9804782-5	7.1	143	PI 9900007-5	25.1	167	PI 9910205-6	25.1	167
PI 9708493-0	16.1	162	PI 9804833-3	11.4	159	PI 9900349-0	9.1	146	PI 9910427-0	6.1	141
PI 9708807-2	11.4	159	PI 9804861-9	6.1	141	PI 9900518-2	9.1	146	PI 9910558-6	11.4	159
PI 9708898-6	16.1	162	PI 9804960-7	11.4	159	PI 9900572-7	16.1	164	PI 9911633-2	6.1	141
PI 9708993-1	16.1	162	PI 9805004-4	11.4	159	PI 9900749-5	6.1	141	PI 9911635-9	6.1	142
PI 9708999-0	16.1	162	PI 9805204-7	8.6	144	PI 9900762-2	25.1	167	PI 9912358-4	11.16	160
PI 9709062-0	25.1	167	PI 9805295-0	16.1	163	PI 9900867-0	15.11	160	PI 9912603-6	16.1	166
PI 9709234-7	7.1	143	PI 9805339-6	16.1	163	PI 9900872-6	11.1.1.1	157	PI 9912842-0	25.1	167
PI 9709450-1	7.1	143	PI 9805378-7	11.4	159	PI 9900952-8	7.1	143	PI 9913145-5	16.1	166
PI 9709470-6	6.1	141	PI 9805668-9	PR	11	PI 9901175-1	6.1	141	PI 9913783-6	16.1	166
PI 9709519-2	6.1	141	PI 9805769-3	25.1	167	PI 9901233-2	11.1.1.1	157	PI 9914087-0	25.12	168
PI 9709523-0	9.1	145	PI 9805780-4	6.1	141	PI 9901270-7	11.4	159	PI 9915005-0	25.1	167
PI 9709525-7	16.1	162	PI 9806055-4	16.1	163	PI 9901271-5	6.7	142	PI 9915574-5	25.1	167
PI 9709534-6	16.1	162	PI 9806137-2	11.4	159	PI 9901293-6	11.4	159	PI 9916744-1	25.1	167
PI 9709637-7	6.1	141	PI 9806156-9	8.6	144	PI 9901463-7	16.1	165	PI 9917338-7	1.2	139
PI 9709708-0	9.1	145	PI 9806167-4	7.1	143	PI 9901783-0	16.1	165			
PI 9709840-0	6.1	141	PI 9806305-7	9.1	146	PI 9901865-9	8.6	145			
PI 9709932-5	8.6	144	PI 9806306-5	12.2	160	PI 9902043-2	9.1	146			
PI 9709932-5	16.1	162	PI 9806415-0	8.6	144	PI 9902054-8	16.1	165			
PI 9710230-0	8.6	144	PI 9806499-1	11.4	159	PI 9902156-0	16.1	165			
PI 9710300-4	8.6	144	PI 9806657-9	16.1	163	PI 9902157-9	16.1	165			
PI 9710403-5	16.1	162	PI 9806789-3	16.1	163	PI 9902327-0	16.1	165			
PI 9710519-8	6.1	141	PI 9806797-4	16.1	163	PI 9902337-7	9.1	146			
PI 9710699-2	PR	11	PI 9806849-0	7.1	143	PI 9902473-0	9.1	146			
PI 9710853-7	16.1	162	PI 9806874-1	16.1	163	PI 9902482-9	16.1	165			
PI 9710938-0	PR	12	PI 9806913-6	6.1	141	PI 9902524-8	11.4	159			
PI 9711098-1	25.1	167	PI 9806932-2	6.1	141	PI 9902777-1	7.1	143			
PI 9711112-0	6.1	141	PI 9806992-6	16.1	164	PI 9902935-9	25.1	167			
PI 9711115-5	8.6	144	PI 9807125-4	16.1	164	PI 9903001-2	8.6	145			
PI 9711169-4	9.1	145	PI 9807263-3	25.1	167	PI 9903033-0	16.1	165			
PI 9711267-4	6.1	141	PI 9807283-8	11.4	159	PI 9903035-7	16.1	165			
PI 9711614-9	6.1	141	PI 9807621-3	6.1	141	PI 9903569-3	11.4	159			
PI 9711810-9	25.4	168	PI 9807624-8	11.4	159	PI 9903709-2	9.1	146			
PI 9711810-9	25.7	168	PI 9807635-3	11.4	159	PI 9903852-8	16.1	165			
PI 9711880-0	16.1	162	PI 9807684-1	16.1	164	PI 9904003-4	9.1	146			
PI 9711891-5	11.4	159	PI 9807873-9	25.4	168	PI 9904077-8	16.1	165			
PI 9711926-1	16.1	162	PI 9807891-7	16.1	164	PI 9904092-1	25.4	168			
PI 9712274-2	9.2	147	PI 9807923-9	11.4	159	PI 9904105-7	16.1	165			
PI 9712358-7	6.1	141	PI 9807998-0	11.4	159	PI 9904107-3	16.1	165			
PI 9712537-7	11.4	159	PI 9808099-7	16.1	164	PI 9904226-6	16.1	165			
PI 9712604-7	25.1	167	PI 9808364-3	16.1	164	PI 9904278-9	11.4	159			
PI 9712644-6	7.1	143	PI 9808367-8	11.4	159	PI 9904448-0	9.1	146			
PI 9712682-9	7.1	143	PI 9808426-7	16.1	164	PI 9904687-3	9.1	146			
PI 9712696-9	7.1	143	PI 9808518-2	11.4	159	PI 9904765-9	9.1	146			
PI 9713022-2	25.1	167	PI 9808526-3	9.1	146	PI 9904825-6	9.1	146			
PI 9713050-8	25.1	167	PI 9808605-7	16.1	164	PI 9904889-2	16.1	165			
PI 9713071-0	1										

# Diretoria de Patentes - DIRPA

## Notificação - Fase Nacional - PCT

### Publicação de Pedidos de Patente e de Certificado de Adição de Invenção

RPI 1816 de 25/10/2005

#### 1. Pedido Internacional PCT/BR Designado ou Eleito

#### 1.3 NOTIFICAÇÃO - FASE NACIONAL - PCT

(21) **PI 9907705-1** (22) 03/12/1999 1.3  
 (30) 08/12/1998 FR 98/15471  
 (51) B60H 1/00, G05G 5/06  
 (54) DISPOSITIVO DE COMANDO  
 (57) "DISPOSITIVO DE COMANDO". A invenção se refere a um dispositivo de comando que possui um botão de comando (4) montado com rotação em uma caixa (2) e destinado a acionar um órgão de manobra (10) e meios de encaixe para imobilizar o dispositivo em relação à dita caixa (2). Os meios de encaixe possuem um mergulhante (18) montado móvel no eixo X do botão de comando e mantido em apoio por uma mola (19) contra uma zona provida de encaixes de recepção (1 4a) do órgão de manobra.  
 (71) Valeo Electronique (FR)  
 (72) Louis Jean-Michel Lacroix  
 (74) Momsen, Leonardos & CIA.  
 (85) 07/08/2000  
 (86) PCT FR99/03018 de 03/12/1999  
 (87) WO 00/34064 de 15/06/2000

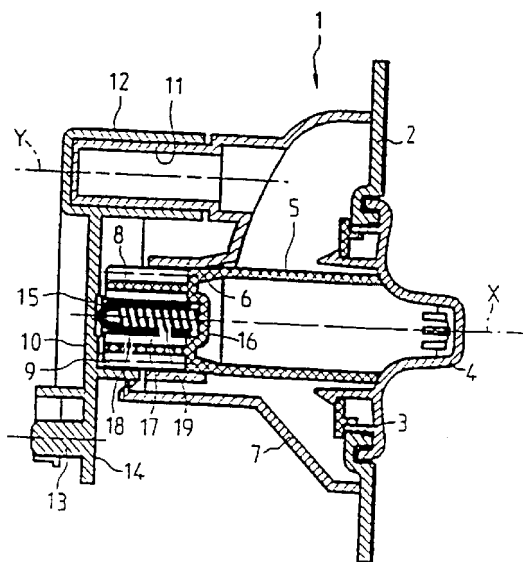

(21) **PI 9908930-0** (22) 18/03/1999 1.3  
 (30) 19/03/1998 US 60/078,779; 23/04/1998 US 60/082,771; 23/04/1998 US 60/082,790; 11/12/1998 US 60/111,845  
 (51) A61F 13/46, A61L 15/60, B32B 23/00  
 (54) COMPÓSITO E ARTIGO ABSORVENTE  
 (57) "COMPÓSITO E ARTIGO ABSORVENTE". Um composto absorvente (10) que inclui uma matriz fibrosa possuindo material absorvente disperso em faixas (12) ao longo do comprimento do composto é apresentado. As faixas definem zonas de distribuição de líquido (14). Por contato com líquido, ocorre intumescimento do material absorvente e produz um composto umedecido possuindo estrias que incluem material absorvente intumescido separado pelas zonas de distribuição (14), regiões do composto que são substancialmente livres de material absorvente. Artigos absorventes que incluem o composto também são apresentados.  
 (71) Weyerhaeuser Company (US)  
 (72) Peter A. Graef, Clifford R. Bolstad, Fred B. Howard, David G. Unrau, David G. Marsh, Charles E. Miller, Andre S. Hajnal  
 (74) Momsen, Leonardos & CIA.

(85) 19/09/2000  
 (86) PCT US99/05998 de 18/03/1999  
 (87) WO 99/47095 de 23/09/1999

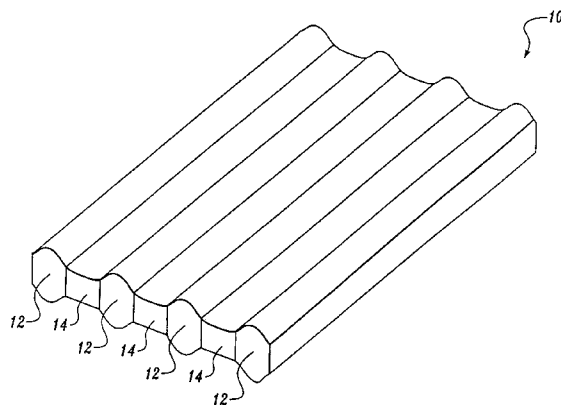

(21) **PI 9908931-9** (22) 19/02/1999 1.3  
 (30) 20/03/1998 US 09/045,578  
 (51) C07C 5/13, C10L 1/18  
 (54) MÉTODO PARA CONTROLAR UM PROCESSO PARA PRODUIR UM COMBUSTÍVEL DE DESTILADO MAIS PESADO DO QUE A GASOLINA  
 (57) "MÉTODO PARA CONTROLAR UM PROCESSO PARA PRODUIR UM COMBUSTÍVEL DE DESTILADO MAIS PESADO DO QUE A GASOLINA". A presente invenção consiste em um processo para controlar um processo para produzir um combustível de destilado [15] mais pesado do que a gasolina. O processo inclui diferentes frações, correntes, incluindo álcoois [8], olefinas [11], e ácidos [11]. Pelo menos uma das correntes [8] ou [11] é irradiada com radiação IV, permitindo a determinação das concentrações de pelo menos um dos álcoois, olefinas e ácidos. A temperatura do separador [6] ou [9] é então ajustada para alterar as concentrações a valores predeterminados.  
 (71) Exxon Research And Engineering Company (US)  
 (72) Bruce Randall Cook, Paul Joseph Berlowitz, Rebecca Lynn Rucker  
 (74) Momsen, Leonardos & CIA.  
 (85) 19/09/2000  
 (86) PCT US99/03542 de 19/02/1999  
 (87) WO 99/48846 de 30/09/1999

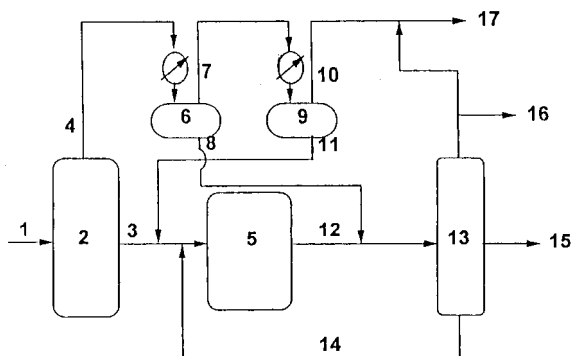

(21) **PI 9908932-7** (22) 16/03/1999 1.3  
 (30) 20/03/1998 GB 9805866.2  
 (51) C07C 219/34, A61K 31/215, C07D 295/12  
 (54) AGENTE ANTI-TUMOR, PROCESSO PARA PREPARÁ-LO, USO DO MESMO, E, COMPOSIÇÃO FARMACÉUTICA  
 (57) "AGENTE ANTI-TUMOR, PROCESSO PARA PREPARÁ-LO, USO DO MESMO, E, COMPOSIÇÃO FARMACÉUTICA". A invenção diz respeito a agentes anti-tumor da fórmula (I) em que cada um de R<sup>1</sup>, R<sup>2</sup> e R<sup>3</sup> tem o significado definido na relatório descritivo incluindo hidrogênio, alquila(1-4C), alquenila(3-4C), alquinila(3-4C), amino, alquila(1-4C)amino e alcóxi(1-4C); cada

um de R<sup>4</sup> e R<sup>5</sup> é alquila(1-4C); cada um de R<sup>6</sup> e R<sup>7</sup> é hidrogênio ou alquila(1-4C); X é oxigênio; m é 1 ou 2 e cada R<sup>8</sup> é como definido no relatório descritivo; cada um de Y<sup>1</sup> e Y<sup>2</sup> é halógeno, alciano(1-4C)sulfonilóxi, benzenossulfonilóxi ou fenil-alciano(1-4C)sulfonilóxi; ou um sal deste farmacologicamente aceitável; contanto que pelo menos um de R<sup>1</sup>, R<sup>2</sup> e R<sup>3</sup> seja outro que não hidrogênio; um processo para sua preparação, composições farmacêuticas que os contenham e seu uso na produção de um efeito anti-proliferativo.

(71) Astrazeneca UK Limited (GB)

(72) Francis Thomas Boyle

(74) Momsen, Leonardos & CIA.

(85) 19/09/2000

(86) PCT GB99/00787 de 16/03/1999

(87) WO 99/48857 de 30/09/1999

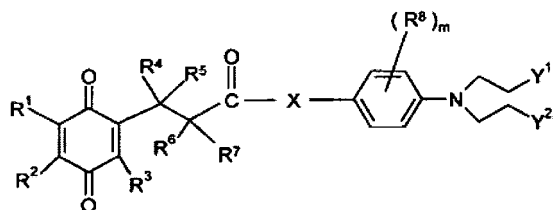

(21) PI 9908933-5 (22) 18/03/1999

(30) 20/03/1998 DE 198 12 135.0

(51) C08G 69/00, C08K 5/3435

(54) PROCESSO PARA PREPARAR POLIAMIDAS, USO DE UM COMPOSTO, POLIAMIDA, USO DE UMA POLIAMIDA, E, FILAMENTOS, FIBRAS, PELÍCULAS, ESTRUTURAS SEMELHANTES A FOLHA E MOLDAGENS

(57) "PROCESSO PARA PREPARAR POLIAMIDAS, USO DE UM COMPOSTO, POLIAMIDA, USO DE UMA POLIAMIDA, E, FILAMENTOS, FIBRAS, PELÍCULAS, ESTRUTURAS SEMELHANTES A FOLHA E MOLDAGENS". A invenção diz respeito a um método para produzir poliamidas, caracterizado em que a polimerização de monômeros de partida ou de oligômeros de partida é realizada na presença de pelo menos um composto da fórmula (I): onde R é um grupo funcional R<sup>3</sup> que tem de 1 a 4 grupos R<sup>7</sup> de formação de poliamida idênticos ou diferentes; R<sup>1</sup> é H, alquila C<sub>1</sub>-C<sub>20</sub>, cicloalquila, benzila OR<sup>6</sup> onde R<sup>6</sup> é H, alquila C<sub>1</sub>-C<sub>20</sub>, cicloalquila, benzila; R<sup>2</sup>, R<sup>3</sup>, R<sup>4</sup>, R<sup>5</sup> independentemente um do outro são alquila C<sub>1</sub>-C<sub>10</sub>; n é um número natural maior do que 1, e os derivados de piperidina ligados a R são idênticos ou diferentes dos substituintes, isto é, R<sup>1</sup>, R<sup>2</sup>, R<sup>3</sup>, R<sup>4</sup> e R<sup>5</sup>. As ditas poliamidas podem ser usadas para produzir filamentos, fibras, películas, estruturas planas ou corpos moldados.

(71) Basf Aktiengesellschaft (DE)

(72) Ulrike Breiner, Manfred Julius, Rainer Neuberger, Robert Weiss, Axel Wilms, Harry Y. Hu

(74) Momsen, Leonardos & CIA.

(85) 19/09/2000

(86) PCT EP99/01794 de 18/03/1999

(87) WO 99/48949 de 30/09/1999

1.3

MESMO, COMPOSIÇÃO FARMACÊUTICA, E, USO DE UM AGENTE ANTI-TUMOR". A invenção diz respeito a agentes anti-tumor de fórmula (I), em que cada um de R<sup>1</sup>, R<sup>2</sup> e R<sup>3</sup> tem os significados definidos no relatório descritivo incluindo o hidrogênio, alquila (C<sub>1-4</sub>), alqueno (C<sub>3-4</sub>), alquinila (C<sub>3-4</sub>) e alcóxi (C<sub>1-4</sub>); cada um de R<sup>4</sup> e R<sup>5</sup> é alquila (C<sub>1-4</sub>); cada um de R<sup>6</sup> e R<sup>7</sup> é hidrogênio ou alquila (C<sub>1-4</sub>); X é N-alquilimino (C<sub>1-4</sub>), N-alquilimino (C<sub>3-4</sub>) ou N-alquilimino (C<sub>3-4</sub>); m é 1 ou 2 e cada R<sup>8</sup> é como definido no relatório descritivo; cada um de Y<sup>1</sup> e Y<sup>2</sup> é halógeno, alcansulfonilóxi (C<sub>1-4</sub>), benzenossulfonilóxi ou fenil-alcansulfonilóxi (C<sub>1-4</sub>); ou um sal farmacologicamente aceitável destes; contanto que pelo menos um de R<sup>1</sup>, R<sup>2</sup> e R<sup>3</sup> seja diferente de hidrogênio; um processo para a sua preparação, composições farmacêuticas contendo-os e seu uso na produção de um efeito anti-proliferativo.

(71) Astrazeneca AB (SE)

(72) Francis Thomas Boyle

(74) Momsen, Leonardos & CIA.

(85) 19/09/2000

(86) PCT GB99/00786 de 16/03/1999

(87) WO 99/48860 de 30/09/1999

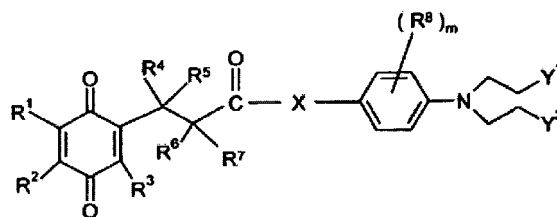

(21) PI 9908935-1 (22) 19/03/1999

(30) 19/03/1998 NL 1008641

(51) B41J 2/01, B41J 15/16

(54) PROCESSO E APARELHO PARA IMPRIMIR TÊXTIL PERMEÁVEL A AR

(57) "PROCESSO E APARELHO PARA IMPRIMIR MATERIAL TÊXTIL PERMEÁVEL A AR". Para imprimir material têxtil permeável a ar oito áreas sucessivas (5) do material têxtil (8) a serem impressas são trazidas incrementalmente para o interior de uma área (5) coberta por pelo menos uma cabeça de impressão de jato de tinta em (1). Por meio da cabeça de impressão de jato de tinta, uma tinta é aplicada de maneira seletiva ao têxtil de acordo com informação de imagem predeterminada. Tinta aplicada ao material têxtil (8) é finalmente submetida a um tratamento para fixar a tinta. Mantendo o material têxtil (8) tracionado na área (5), coberta pela cabeça de impressão de jato de tinta (1), sobre um espaço livre (28) do lado do material têxtil 8 afastado da cabeça de impressão de jato de tinta (1), são asseguradas uma penetração e adesão aperfeiçoadas da tinta e uma limitação do espalhamento da tinta. Além disto, é descrito um aparelho para imprimir têxtil tracionado sobre um espaço livre.

(71) Color Wings B.V. (NL)

(72) Jakobus Hindriks, Peter Hollandery, Andrea Thomas Johannes Dorsch, Richard Arnout Otto Pennekamp

(74) Momsen, Leonardos & CIA.

(85) 19/09/2000

(86) PCT NL99/00155 de 19/03/1999

(87) WO 99/47354 de 23/09/1999

1.3

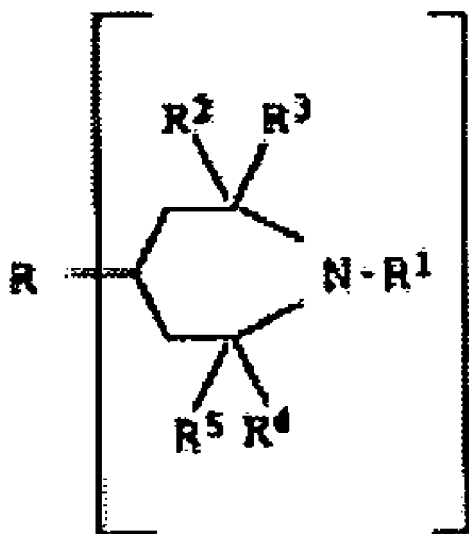

(21) PI 9908934-3 (22) 16/03/1999

(30) 20/03/1998 GB 9805868.8

(51) C07C 235/78, A61K 31/165

(54) AGENTE ANTI-TUMOR, PROCESSO PARA A PREPARAÇÃO DO MESMO, COMPOSIÇÃO FARMACÊUTICA, E, USO DE UM AGENTE ANTI-TUMOR

(57) "AGENTE ANTI-TUMOR, PROCESSO PARA A PREPARAÇÃO DO

1.3

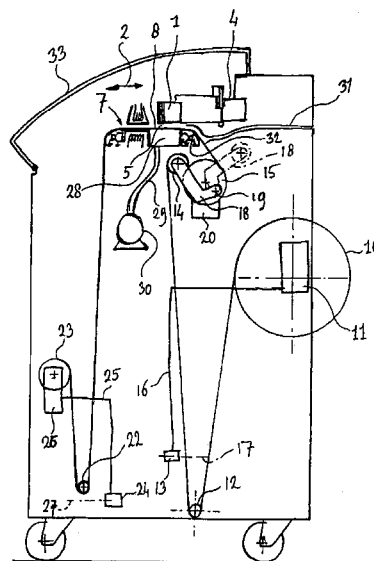

(21) PI 9908936-0 (22) 18/03/1999

(30) 20/03/1998 JP 10/71853

(51) A61K 38/27, A61K 9/19, A61K 9/16, A61K 47/18

(54) PROCESSOS PARA PRODUIR UMA PREPARAÇÃO DE LIBERAÇÃO

1.3

SUSTENTADA, E PARA PRODUZIR UM PÓ DE POLIPEPTÍDEO FISIOLÓGICAMENTE ATIVO, PREPARAÇÃO DE LIBERAÇÃO SUSTENTADA, PÓ DE POLIPEPTÍDEO FISIOLÓGICAMENTE ATIVO, E, USOS DO PÓ DE POLIPEPTÍDEO FISIOLÓGICAMENTE ATIVO, E DE UM SOLVENTE ORGÂNICO MISCÍVEL EM ÁGUA E/OU UM SAL VOLÁTIL

(57) "PROCESSOS PARA PRODUZIR UMA PREPARAÇÃO DE LIBERAÇÃO SUSTENTADA, E PARA PRODUZIR UM PÓ DE POLIPEPTÍDEO FISIOLÓGICAMENTE ATIVO, PREPARAÇÃO DE LIBERAÇÃO SUSTENTADA, PÓ DE POLIPEPTÍDEO FISIOLÓGICAMENTE ATIVO, E, USOS DO PÓ DE POLIPEPTÍDEO FISIOLÓGICAMENTE ATIVO, E DE UM SOLVENTE ORGÂNICO MISCÍVEL EM ÁGUA E/OU UM SAL VOLÁTIL". Um processo para produzir uma preparação de liberação sustentada, que compreende dispersar um polipeptídeo fisiologicamente ativo dentro de uma solução de solvente orgânico de um polímero biodegradável e remover o solvente orgânico, em que o polipeptídeo é um pó obtido por liofilização de uma solução aquosa do polipeptídeo, solução aquosa este tendo um solvente orgânico miscível em água e/ou um sal volátil; em que é melhorada a facilidade de manuseio do pó de polipeptídeo fisiologicamente ativo no processo para produzir a preparação; em que é possível industrialmente produzir a preparação de liberação sustentada em larga escala; que fornece uma preparação de liberação sustentada apresentando elevada e estável concentração do componente ativo no sangue em longo termo, relação de baixa liberação inicial do polipeptídeo fisiologicamente ativo e elevada relação de encarceramento do polipeptídeo dentro da preparação de liberação sustentada.

(71) Takeda Chemical Industries, Ltd (JP)

(72) Yutaka Yamagata, Masafumi Misaki, Susumu Iwasa

(74) Momsen, Leonardos & CIA.

(85) 19/09/2000

(86) PCT JP99/01359 de 18/03/1999

(87) WO 99/48519 de 30/09/1999

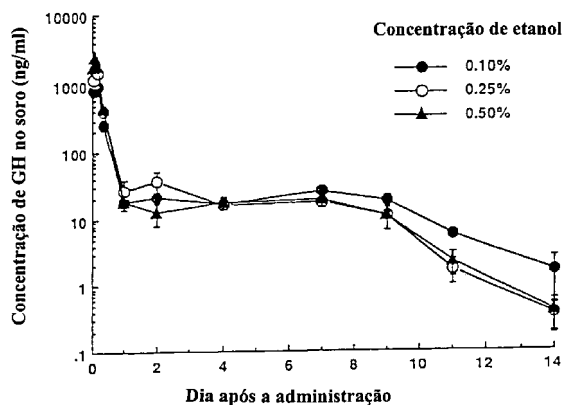

(21) **PI 9908937-8** (22) 16/03/1999

1.3

(30) 20/03/1998 JP 10/72584

(51) A01N 25/04, A01N 59/00

(54) FUNGICIDA SÓLIDO

(57) "FUNGICIDA SÓLIDO". Prover um fungicida melhorado que atue diretamente sobre os fungos e os mate, enquanto também proporciona uma superfície novamente limpa mediante branqueamento da superfície de ação, e que pode apresentar um efeito fungicida e efeito de limpeza de confiança através do uso seguro e fácil, sem resíduos. O fungicida é preparado de modo a conter um agente de branqueamento do tipo de oxidação como um componente eficaz e um agente de gelificação para solidificação do agente de branqueamento.

(71) Minnesota Mining And Manufacturing Company (US)

(72) Yasuo Sudo, Masahiro Ashizawa, Toshihiro Funabiki

(74) Momsen, Leonardos & CIA.

(85) 19/09/2000

(86) PCT US99/05764 de 16/03/1999

(87) WO 99/46985 de 23/09/1999

(21) **PI 9908939-4** (22) 16/03/1999

1.3

(30) 19/03/1998 EP 98302064.5

(51) G07F 13/02

(54) SISTEMA E PROCESSO PARA PERMITIR O FORNECIMENTO DE UM SERVIÇO A UM VEÍCULO OU A UM CLIENTE

(57) "SISTEMA E PROCESSO PARA PERMITIR O FORNECIMENTO DE UM SERVIÇO A UM VEÍCULO OU A UM CLIENTE". Um sistema para permitir o fornecimento de serviço e para cobrar os custos associados ao fornecimento do serviço a um veículo ou a um cliente, sistema esse que compreende um dispositivo para o fornecimento de serviço ao veículo, um sistema de reconhecimento de veículo capaz de produzir dados característicos do veículo, um sistema de reconhecimento de cliente capaz de produzir dados característicos de cliente, um dispositivo de processamento de dados que é conectado aos sistemas de reconhecimento de forma a receber os dados característicos, dispositivo de processamento de dados esse que inclui um dispositivo de armazenamento incluindo registros contendo dados característicos do veículo e do cliente relacionado, um sistema para comparar os dados característicos produzidos do veículo e do cliente com os dados característicos armazenados, um dispositivo para permitir que o serviço seja fornecido quando os dados característicos produzidos coincidem com um conjunto de dados característicos do veículo e do cliente relacionado, e um dispositivo para debitar os custos em uma conta.

(71) Shell Internationale Research Maatschappij B.V (NL)

(72) John Lesley Kingsford Bannell

(74) Momsen, Leonardos & CIA.

(85) 19/09/2000

(86) PCT EP99/01791 de 16/03/1999

(87) WO 99/48066 de 23/09/1999

(21) **PI 0114981-4** (22) 26/10/2001

1.3

(30) 26/10/2000 US 60/244.052; 27/10/2000 US 60/243.978; 28/12/2000 US 60/258.837; 08/05/2001 US 60/289.112; 05/07/2001 US 09/899.410

(51) H04L 12/00

(54) MÉTODO E SISTEMA PARA O PROCESSAMENTO DE PACOTES DE FLUXO DESCENDENTE DE UMA REDE ÓPTICA

(57) "MÉTODO E SISTEMA PARA O PROCESSAMENTO DE PACOTES DE FLUXO DESCENDENTE DE UMA REDE ÓPTICA". Diferentemente da tecnologia convencional que policia os dados nos pontos de entrada da rede, o nó transceptor pode policia ou monitorar as larguras de banda de fluxo descendente quanto à qualidade de serviço em partes de saída de uma rede óptica. Isto é, o nó transceptor pode policia o tráfego de comunicação de fluxo descendente próximo das bordas externas de uma rede óptica que estão fisicamente próximas da rede óptica. Desta forma, o provedor de rede pode controlar o volume ou o conteúdo (ou os dois) das comunicações de fluxo descendente que são recebidas pelos assinantes da rede óptica. Além de controlar o volume das comunicações que podem ser recebidas pelo assinante, o nó transceptor emprega uma pluralidade de valores de designação de prioridade para o tráfego de comunicação. Alguns valores de designação de prioridade são parte de um algoritmo de descarte inicial aleatório ponderado que permite a memória provisória de saída determinar se descarta pacotes de dados que são destinados a um determinado assinante. Em uma versão exemplar, um valor de prioridade de descarte inicial aleatório ponderado (WRED) pode ser designado de acordo com o tipo de tráfego de comunicação suportado pelo pacote.

(71) Wave7 Optics, Inc. (US)

(72) Stephen A. Thomas, James O. Farmer, John J. Kenny, Patrick W. Quinn, Thomas A. Tighe, Paul F. Wgittlesey, Emmanuel A. Vella, Kevin Bourg, Joe Caltagirone

(74) Clarke Modet do Brasil Ltda

(85) 28/04/2003

(86) PCT US01/50361 de 26/10/2001

(87) WO 02/060123 de 01/08/2002

(21) **PI 0115555-5** (22) 15/11/2001

1.3

(30) 21/11/2000 US 09/718.070

(51) A61K 7/48, A61K 7/50

(54) PRODUTO DE PAPEL ABSORVENTE PARA SECAGEM E CONDICIONAMENTO DA PELE DO USUÁRIO E MÉTODO DE FORMAÇÃO

(57) "PRODUTO DE PAPEL ABSORVENTE PARA SECAGEM E CONDICIONAMENTO DA PELE DO USUÁRIO E MÉTODO DE FORMAÇÃO". A presente invenção refere-se a um produto de papel que é aplicado com uma composição de loção. Em uma modalidade da presente invenção, a composição de loção inclui um componente oleoso que pode conter óleos e agentes de condicionamento solúveis em óleo, um componente sólido que pode conter álcoois graxos e ceras, e um componente de condicionamento de pele solúvel em água, e um emulsificante. Tipicamente, o nível de adição da composição de loção está entre 1% e cerca de 10% em peso do produto de papel. Em consequência, o produto de papel pode ser usado para secar as mãos de um usuário, enquanto ainda proporciona determinados benefícios à pele.

(71) Kimberly-Clark Worldwide, INC (US)

(72) Jay C. Hsu, Richard L. Shick, Audra S. Wright, Nancy J. Puckett

(74) Clarke Modet do Brasil Ltda

(85) 21/05/2003

(86) PCT US01/45521 de 15/11/2001

(87) WO 02/041868 de 30/05/2002

(21) **PI 0116062-1** (22) 17/12/2001

1.3

(30) 19/12/2000 US 09/741.497

(51) A47K 5/12, B65D 47/34

(54) BOMBA DE DOSAGEM PARA DISTRIBUIDORES DE LÍQUIDO

(57) "BOMBA DE DOSAGEM PARA DISTRIBUIDORES DE LÍQUIDO". Um distribuidor para a distribuição de quantidades medidas de um líquido viscoso inclui: um reservatório de líquido e uma câmara de bomba, que tem uma abertura em comunicação com o reservatório. Um orifício de distribuição é definido na câmara de bomba. Um mecanismo de bomba é configurado com a câmara de bomba e é móvel a partir de uma posição inativa para uma de pressurização, mediante uma atuação do mesmo para a pressurização de líquido na câmara de bomba. Um mecanismo de válvula de retenção é disposto na abertura. Um dispositivo de restrição é disposto no orifício de distribuição, e mantém uma configuração fechada, para impedir um vazamento de líquido a partir do orifício de distribuição. O dispositivo de restrição se abre mediante um acúmulo de pressão de líquido suficiente na câmara de bomba, mediante uma atuação do mecanismo de bomba. o dispositivo de restrição também pode ventilar a câmara de bomba, mediante uma liberação do mecanismo de bomba.

(71) Kimberly-Clark Worldwide, Inc. (US)

(72) Richard P. Lewis, Cleary E. Mahaffey

(74) Clarke Modet do Brasil Ltda

(85) 10/06/2003

(86) PCT US01/48975 de 17/12/2001

(87) WO 02/054926 de 18/07/2002

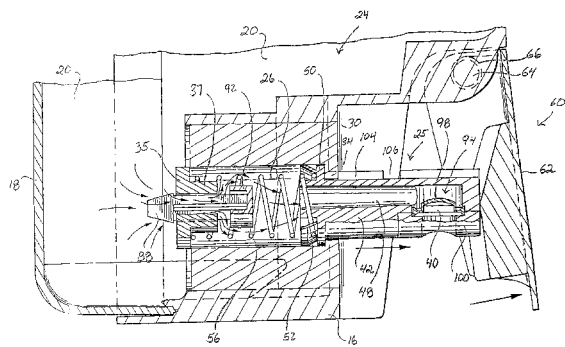

- (21) **PI 0206293-3** (22) 03/01/2002 **1.3**  
 (30) 03/01/2001 US 60/259,504; 19/01/2001 US 60/262,896  
 (51) A61K 39/108, A61K 39/112, A61P 37/04  
 (54) COMPOSIÇÕES DE IMUNIZAÇÃO E MÉTODOS DE USO  
 (57) "COMPOSIÇÕES DE IMUNIZAÇÃO E MÉTODOS DE USO". A presente invenção fornece composições incluindo polipeptídeos receptores de sideróforos e porinas de micróbios gram negativos, e, preferivelmente, lipopolissacarídeo em uma concentração de não mais do que cerca de 10,0 unidades de endotoxina por mililitro. A presente invenção também fornece métodos para preparar e métodos para empregar tais composições.  
 (71) Willmar Poultry Company, Inc. (US)  
 (72) Daryl A. Emery, Darren E. Straub, Donovan E. Zammert, Gayla K. Kallevig  
 (74) Dannemann, Siemsen, Bigler & Ipanema Moreira  
 (85) 03/07/2003  
 (86) PCT US02/00188 de 03/01/2002  
 (87) WO 02/053180 de 11/07/2002

- (21) **PI 0207658-6** (22) 25/02/2002 **1.3**  
 (30) 28/02/2001 US 60/272,258; 22/06/2001 US 60/300,118  
 (51) A61K 31/445, A61K 31/505, C07D 401/06, C07D 401/14, C07D 451/02  
 (54) MÉTODOS PARA O TRATAMENTO OU A PREVENÇÃO DE DISTÚRBIOS, DOENÇAS OU CONDIÇÕES RESPONSIVAS À ATIVAÇÃO DO RECEPTOR DE MELANOCORTINA-4, DE OBESIDADE, DE DIABETES MELITO, DE DISFUNÇÃO SEXUAL MASCULINA OU FEMININA, E DE DISFUNÇÃO ERÉTIL EM UM MAMÍFERO QUE DISTO NECESSITA, E, COMPOSIÇÃO FARMACÊUTICA  
 (57) "MÉTODOS PARA O TRATAMENTO OU A PREVENÇÃO DE DISTÚRBIOS, DOENÇAS OU CONDIÇÕES RESPONSIVAS À ATIVAÇÃO DO RECEPTOR DE MELANOCORTINA-4, DE OBESIDADE, DE DIABETES MELITO, DE DISFUNÇÃO SEXUAL MASCULINA OU FEMININA, E DE DISFUNÇÃO ERÉTIL EM UM MAMÍFERO QUE DISTO NECESSITA, E, COMPOSIÇÃO FARMACÊUTICA". Determinados derivados inéditos de piperidina N-acilada substituída em 4 são agonistas do(s) receptor(es) de melanocortina humana e, em particular, são agonistas seletivos do receptor de melanocortina-4 humana (MC-4R). Portanto eles são úteis para o tratamento, o controle, ou a prevenção de doenças e distúrbios responsivos à ativação do MC-4R, como obesidade, diabetes, disfunção sexual, incluindo disfunção erétil e disfunção sexual feminina.  
 (71) Merck & Co., Inc. (US)  
 (72) Feroze Ujjainwalla, Lin Chu, Mark T. Goulet, Bonnie Louridas, Daniel Warner, Matthew J. Wyratt  
 (74) Momsen, Leonardos & Cia  
 (85) 27/08/2003  
 (86) PCT US02/05724 de 25/02/2002  
 (87) WO 02/068388 de 06/09/2002

- (21) **PI 0207663-2** (22) 27/02/2002 **1.3**  
 (30) 27/02/2001 US 60/271,894  
 (51) A61K 45/06, A61P 17/00  
 (54) USO DE INIBIDORES DE EGFR NATURAIS PARA PREVENIR OS EFEITOS COLATERAIS DEVIDO À TERAPIA COM RETINÓIDES, SABÕES E OUTROS ESTÍMULOS QUE ATIVAM O RECEPTOR DO FATOR DE CRESCIMENTO EPIDÉRMICO  
 (57) "USO DE INIBIDORES DE EGFR NATURAIS PARA PREVENIR OS EFEITOS COLATERAIS DEVIDO À TERAPIA COM RETINÓIDES, SABÕES E OUTROS ESTÍMULOS QUE ATIVAM O RECEPTOR DO FATOR DE CRESCIMENTO EPIDÉRMICO". Muitas condições humanas, freqüentemente condições da pele, são tratadas tópicamente ou oralmente com um retinóide tal como o ácido retinóico ou acacetina, cujo tratamento freqüentemente apresenta o efeito colateral de pele seca, irritada e/ou descamada. O uso de sabões, detergentes, irritantes químicos e que tais podem também causar esses mesmos efeitos colaterais. Esses efeitos colaterais podem ser reduzidos ou eliminados pela administração tópica de um inibidor, especialmente um inibidor natural do receptor do fator de crescimento epidérmico (EGFR) administrado simultaneamente com o retinóide, separadamente do retinóide (tal como numa base conforme necessário) ou ambos. A administração dos dois em conjunto é facilitada por uma composição adequada para aplicação tópica e incluindo ambos o retinóide e um inibidor de EGFR natural. Os inibidores naturais preferidos são a genisteína e outras isoflavonas extraídas de substâncias naturais ou derivados simples de tais substâncias.  
 (71) The Regents Of The University Of Michigan (US)  
 (72) Sewon Kang, Gary J. Fisher, John J. Voorhees  
 (74) Dannemann, Siemsen, Bigler & Ipanema Moreira

- (85) 27/08/2003  
 (86) PCT US02/06175 de 27/02/2002  
 (87) WO 02/067988 de 06/09/2002

- (21) **PI 0208431-7** (22) 28/03/2002 **1.3**  
 (30) 28/03/2001 US 60/279,970; 20/08/2001 US 09/933,639  
 (51) H04L 29/06, H04Q 7/22, H04L 12/18, H04L 12/56  
 (54) MÉTODO E EQUIPAMENTO PARA ENQUADRAMENTO DE TRANSMISSÃO EM UM SISTEMA DE COMUNICAÇÕES SEM FIO  
 (57) "MÉTODO E EQUIPAMENTO PARA ENQUADRAMENTO DE TRANSMISSÃO EM UM SISTEMA DE COMUNICAÇÃO SEM FIO". Método e equipamento para enquadramento em um sistema de transmissão sem fio suportando transmissões de broadcast. Um formato de enquadramento incorpora campos específicos para uma transmissão unidirecional e reduz o overhead do sistema. Uma modalidade emprega uma versão do HDLC possuindo um início de campo de frame e um mecanismo de verificação de erros anexado ao payload de cada frame, em que informações de protocolo não são transmitidas com cada frame individual.  
 (71) Qualcomm Incorporated (US)  
 (72) Raymond T. Hsu  
 (74) Montaury Pimenta, Machado & Lioce S/C Ltda  
 (85) 26/09/2003  
 (86) PCT US02/09829 de 28/03/2002  
 (87) WO 02/080488 de 10/10/2002

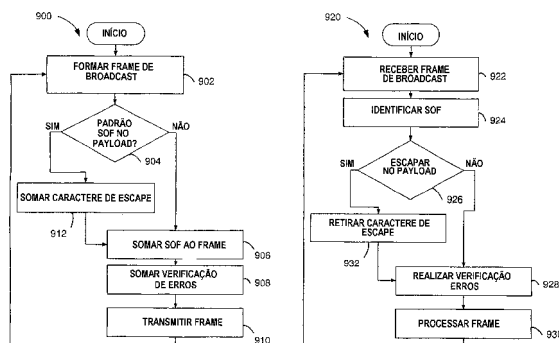

- (21) **PI 0209193-3** (22) 24/04/2002 **1.3**  
 (30) 25/04/2001 US 60/286,610  
 (51) C07D 403/00, C07D 241/04, C07D 295/00, C07D 207/10, C07D 209/02, C07D 211/22, A61K 31/495, A61K 31/40  
 (54) LIGANDOS DE RECEPTOR DE MELANOCORTINA, SEUS USOS NA PREPARAÇÃO DE UMA COMPOSIÇÃO FARMACÊUTICA E COMPOSIÇÃO FARMACÊUTICA COMPREENDENDO OS MESMOS  
 (57) "LIGANDOS DE RECEPTOR DE MELANOCORTINA, SEUS USOS NA PREPARAÇÃO DE UMA COMPOSIÇÃO FARMACÊUTICA E COMPOSIÇÃO FARMACÊUTICA COMPREENDENDO OS MESMOS". A presente invenção refere-se aos ligantes de receptor de MC-3/MC-4 que são aprendados, os quais têm a fórmula: onde A é um sistema de anel conformacionalmente restrito selecionado do grupo que consiste em: a) anéis carbocíclicos não-aromáticos; b) anéis carbocíclicos aromáticos; c) anéis heterocíclicos não-aromáticos; d) anéis heterocíclicos aromáticos; sendo que os ditos anéis compreendem de 5 a 8 átomos e W é uma unidade que compreende de preferência D-1-fluorofenilalanina, Y compreende um heteroátomo e Z compreende um anel carbocíclico aromático. Também são apresentadas composições farmacêuticas que incluem os ligantes da invenção, assim como os métodos de tratamento de doenças mediadas por receptores de MC-3/MC-4.  
 (71) The Procter & Gamble Company (US)  
 (72) Adam Wieslaw Mazur, Xinrong Tian, Xiufeng Eric Hu, Frank Hallock Ebetino  
 (74) Dannemann, Siemsen, Bigler & Ipanema Moreira  
 (85) 24/10/2003  
 (86) PCT US02/13340 de 24/04/2002  
 (87) WO 02/085925 de 31/10/2002

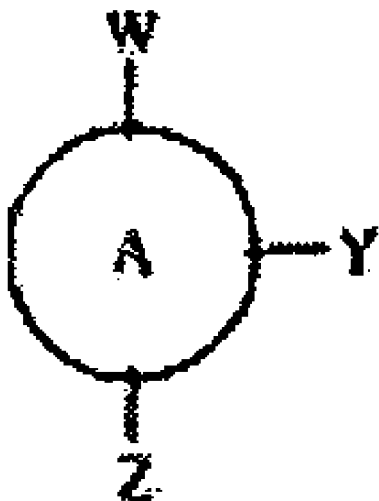

(21) **PI 0210010-0** (22) 02/04/2002 **1.3**

(30) 25/05/2001 US 09/865,294

(51) C07K 5/00

(54) COMPOSIÇÃO DE PEPTÍDEO IMUNOGÊNICO PARA PREVENÇÃO E TRATAMENTO DA DOENÇA DE ALZHEIMER

(57) "COMPOSIÇÃO DE PEPTÍDEO IMUNOGÊNICO PARA PREVENÇÃO E TRATAMENTO DA DOENÇA DE ALZHEIMER". A presente invenção refere-se a uma composição compreendendo um imunógeno peptídico útil para prevenção e tratamento da Doença de Alzheimer. Mais particularmente, o imunógeno peptídico compreende um sítio funcional/regulatório principal, um fragmento N-terminal do peptídeo Amilóide  $\beta$  ( $A\beta$ ) ligado a um epítipo de célula T auxiliar (Th) com motivos múltiplos de ligação a MHX classe II. O imunógeno peptídico solicita uma resposta imune direcionada ao sítio contra o sítio funcional/regulatório principal do peptídeo  $A\beta$  e gera anticorpos, que são altamente reativos por cruzamento ao peptídeo  $A\beta_{1-42}$  solúvel e a placas amilóides formadas no cérebro de pacientes com Doença de Alzheimer. Os anticorpos solicitados sendo de reação cruzada ao peptídeo  $A\beta_{1-42}$  solúvel, promovem desagregação fibrilar e inibem a agregação fibrilar conduzindo à imunoneutralização das 'toxinas derivadas de  $A\beta$ -solúvel' e sendo reativos cruzados às placas amilóides, aceleram a saída dessas placas do cérebro. Portanto, a composição da invenção compreendendo o imunógeno peptídico é útil na prevenção e tratamento da Doença de Alzheimer.

(71) United Biomedical, INC. (US)

(72) Chang Yi Wang

(74) Dannemann, Siemsen & Ipanema Moreira

(85) 25/11/2003

(86) PCT US02/10293 de 02/04/2002

(87) WO 02/096350 de 05/12/2002

(21) **PI 0210354-0** (22) 12/06/2002 **1.3**

(30) 18/06/2001 US 09/883.635

(51) H04N 9/804, H04N 5/783, H04N 7/30

(54) ALTERAÇÃO DA VELOCIDADE DE REPETIÇÃO PARA APRESENTAÇÃO DE VÍDEO GRAVADA EM FORMATO DE ESTRUTURA DE QUADROS PROGRESSIVOS

(57) "ALTERAÇÃO DA VELOCIDADE DE REPETIÇÃO PARA APRESENTAÇÃO DE VÍDEO GRAVADA EM FORMATO DE ESTRUTURA DE QUADROS PROGRESSIVOS". A invenção inclui um sistema e um método para alterar a velocidade de repetição de um segmento de vídeo selecionado com uma estrutura de quadros progressivos que foi gravado em uma parte de um meio de armazenamento. Um segmento de vídeo selecionado pode ser modificado para uma velocidade de repetição alterada, e o segmento de vídeo modificado pode ser gravado exclusivamente na parte do meio. Uma série de pacotes sem vídeo no segmento de vídeo selecionado podem ser suprimidos de modo a se reduzir a quantidade de dados contidos no segmento de vídeo modificado. Alternativamente, a resolução de pelo menos um quadro no segmento de vídeo modificado pode ser reduzida. O segmento de vídeo pode conter intra e não intra-quadros e pode ser modificado pelo acréscimo de pelo menos uma imagem. Alternativamente, o segmento de vídeo pode ser modificado pela remoção de pelo menos uma imagem. O segmento de vídeo pode ser também recodificado para um desempenho mais aperfeiçoado do modo de truque e da repetição.

(71) Thomson Licensing S.A. (FR)

(72) Shu Lin, Jianlei Xie, Mark Alan Schultz

(74) Nellie Anne Daniel Shoes

(85) 11/12/2003

(86) PCT US02/19208 de 12/06/2002

(87) WO 02/104042 de 27/12/2002

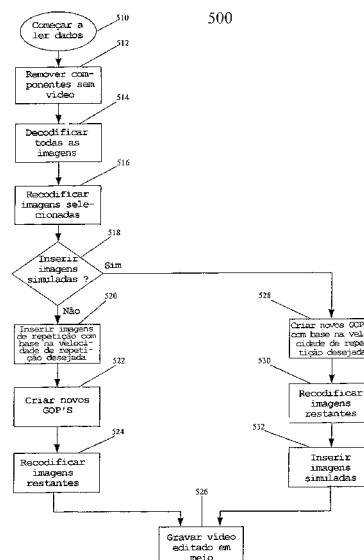

(21) **PI 0210743-0** (22) 19/06/2002

(30) 28/06/2001 US 09/893.846

(51) F16L 19/00

(54) SEÇÕES DE TUBO DE PLÁSTICO CORRUGADO TENDO EXTREMIDADES FLANGEADAS E JUNTAS ESTRUTURALMENTE APERTADAS DAS MESMAS

(57) "SEÇÕES DE TUBO DE PLÁSTICO CORRUGADO TENDO EXTREMIDADES FLANGEADAS E JUNTAS ESTRUTURALMENTE APERTADAS DAS MESMAS". Seções de tubo de plástico corrugado tendo uma extremidade flangeada formada por uma porção circunferencial de uma corrugação de extremidade ou seção do revestimento de tubo e um método e kit para a junção de seções de tubo de plástico corrugado de extremidade flangeada são descritos em um sistema, no qual uma porção da corrugação de extremidade ou revestimento de tubo forma um flange, e um grampo de flange periférico transpõe os flanges e coloca os flanges em conjunto, para a provisão de uma junta estruturalmente boa. Uma gaxeta pode ser interposta entre os flanges ou a periferia do flange e o grampo. A invenção obtém uma junta estanque efetiva em termos de custo, permite cortes no campo do tubo de plástico corrugado e a fabricação de conexões a partir das seções de tubo corrugado, e provê um acoplamento redutor de tamanho de tubo selecionável para um tubo de plástico corrugado.

(71) Joseph M. Starita (US)

(72) Joseph M. Starita

(74) Clarke Modet do Brasil Ltda.

(85) 29/12/2003

(86) PCT US02/19439 de 19/06/2002

(87) WO 03/001873 de 09/01/2003

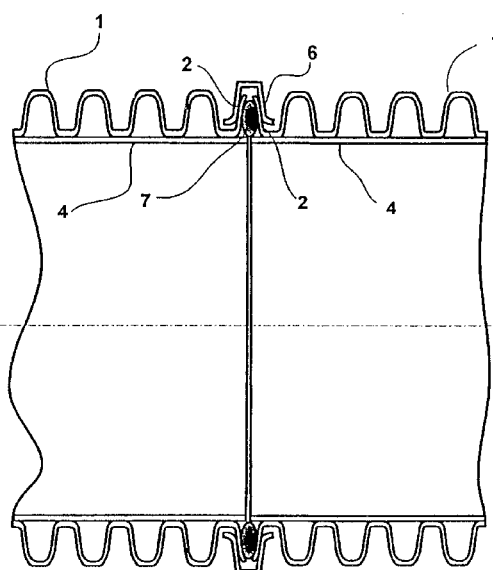

(21) **PI 0210791-0** (22) 12/07/2002

(30) 13/07/2001 US 60/305.114

(51) A23L 3/3463, A23L 3/3571

(54) COMPOSIÇÃO TENDO ATIVIDADE BACTERIOLÍTICA E BACTERICIDA CONTRA ESPOROS BACTERIANOS E CÉLULAS VEGETATIVAS E PROCESSO PARA TRATAMENTO DE ALIMENTOS UTILIZANDO A MESMA

(57) "COMPOSIÇÃO TENDO ATIVIDADE BACTERIOLÍTICA E BACTERICIDA CONTRA ESPOROS BACTERIANOS E CÉLULAS VEGETATIVAS E PROCESSO PARA TRATAMENTO DE ALIMENTOS UTILIZANDO A MESMA". A presente invenção se refere a composições antibacterianas eficazes contra

**1.3**

**1.3**

bactérias vegetativas gram negativo e gram positivo mais bactéria formadora de poro gram positivo prejudicial incluem metabólitos propionibacterianos em combinação com dois ou mais dos seguintes: um lantibiótico; uma enzima lítica; e um ácido orgânico ou seu sal. Métodos de uso são fornecidos, assim como produtos alimentícios tratados com essas composições antibacterianas.

- (71) Rhodia INC. (US)  
 (72) Xintian Ming, Robert William King, Jan Payne  
 (74) Clarke Modet do Brasil Ltda  
 (85) 30/12/2003  
 (86) PCT US02/22132 de 12/07/2002  
 (87) WO 03/005963 de 23/01/2003

- (21) **PI 0211140-3** (22) 10/07/2002 **1.3**  
 (30) 13/07/2001 US 60/305.305  
 (51) C11D 12/00, A61K 31/55, A61P 25/00, A61P 25/18, A61P 25/22  
 (54) COMPOSTOS E COMPOSIÇÕES DE INDÓIS DE HEXAIDROAZEPINA (4, 5-g) E INDOLINAS COMO LIGANTES DE RECEPTORES 5-HT  
 (57) "COMPOSTOS E COMPOSIÇÕES DE INDÓIS DE HEXAIDROAZEPINA (4, 5-G) E INDOLINAS COMO LIGANTES DE RECEPTORES 5-HT". A presente invenção propicia compostos de Fórmula (I) : onde R<sup>1</sup>, R<sup>2</sup>, R<sup>3</sup>, R<sup>4</sup>, R<sup>5</sup>, R<sup>6</sup> e têm qualquer dos valores definidos na especificação, assim como composições farmacêuticas que compreendem os compostos. A invenção também fornece métodos terapêuticos assim como processos e intermediários úteis para preparar compostos de Fórmula (I). Os compostos são úteis como ligantes de 5-HT.  
 (71) Pharmacia & Upjohn Company (US)  
 (72) Jian-Min Fu, Jeanette Kay Morris, Arthur Glenn Romero  
 (74) Clarke Modet do Brasil Ltda  
 (85) 13/01/2004  
 (86) PCT US02/19804 de 10/07/2002  
 (87) WO 03/006466 de 23/01/2003

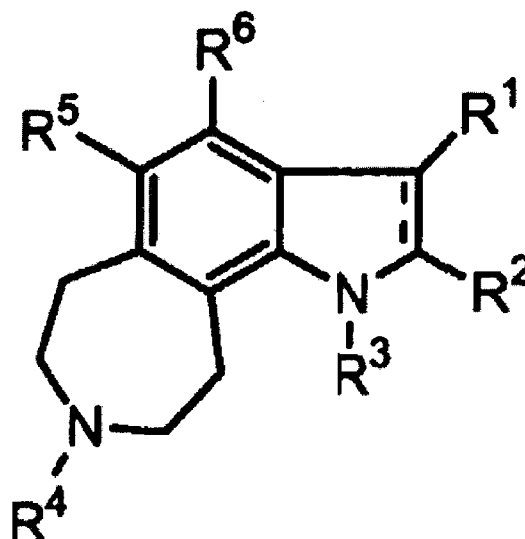

- (21) **PI 0212744-0** (22) 20/09/2002 **1.3**  
 (30) 24/09/2001 US 60/324,566  
 (51) A61K 31/535, A61K 31/50, A61K 31/495, A61K 31/37  
 (54) FORMULAÇÕES DE CISPLATINA DE TOXICIDADE REDUZIDA E MÉTODOS PARA USO DAS MESMAS  
 (57) "FORMULAÇÕES DE CISPLATINA DE TOXICIDADE REDUZIDA E MÉTODOS PARA USO DAS MESMAS". Métodos de uso de agentes ativos de cisplatina, nos quais se observa toxicidade do hospedeiro reduzida, são proporcionados. Nos métodos objeto, uma quantidade eficaz de um agente ativo de cisplatina é administrada ao hospedeiro, em conjunto com a administração de um agente redutor de toxicidade de cisplatina da presente invenção. Também são proporcionadas composições para uso na prática dos métodos objeto, por exemplo, composições farmacêuticas de cisplatina tendo toxicidade reduzida, nas quais o agente, ativo de cisplatina é combinado com um agente redutor de toxicidade de cisplatina, que reduz o nível de toxicidade de cisplatina indesejada, enquanto mantendo uma atividade antiproliferativa de cisplatina. Também são proporcionados métodos de uso dos métodos e composições objeto, no tratamento de várias condições de doença diferentes.  
 (71) Tosk, INC. (US)  
 (72) Patrick Fogarty  
 (74) Dannemann, Siemsen, Bigler & Ipanema Moreira  
 (85) 23/03/2004  
 (86) PCT US02/29669 de 20/09/2002  
 (87) WO 2003/026570 de 03/04/2003

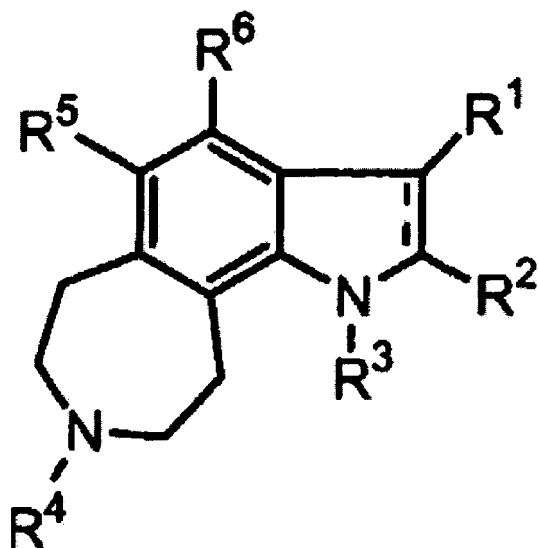

- (21) **PI 0211766-5** (22) 07/08/2002 **1.3**  
 (30) 08/08/2001 US 09/924,865  
 (51) C07H 5/06, C07H 5/04, C12P 19/28, C12P 19/26  
 (54) N-ACETIL-D-GLUCOSAMINA E PROCESSO PARA PRODUÇÃO DE N-ACETIL-D-GLUCOSAMINA  
 (57) "N-ACETIL-D-GLUCOSAMINA E PROCESSO PARA PRODUÇÃO DE N-ACETIL-D-GLUCOSAMINA". A presente invenção direciona-se a N-acetil-D-glucosamina obtida de biomassa microbiana, e a processos para obtenção de N-acetil-D-glucosamina a partir de biomassa microbiana. Em particular, a presente invenção direciona-se ao uso de biomassa de fungos para criação de N-acetil-D-glucosamina. A N-acetil-D-glucosamina é eficientemente obtida em alta pureza através de degradação de quitina na biomassa de fungos para criar N-acetil-D-glucosamina.  
 (71) Cargill, Incorporated (US)  
 (72) John Andrew Bohlmann, David O. Schisler, Ki-Oh Hwang, Joseph P. Henning, James R. Trinkle, Todd Bryan Anderson, James Donald Steinke, Andrea Vanderhoff  
 (74) Dannemann, Siemsen, Bigler & Ipanema Moreira  
 (85) 06/02/2004  
 (86) PCT US02/25121 de 07/08/2002  
 (87) WO 2003/013435 de 20/02/2003

- (21) **PI 0213058-0** (22) 18/09/2002 **1.3**  
 (30) 15/10/2001 US 09/977.555; 15/10/2001 US 09/977.556; 15/10/2001 US 09/977.667; 15/10/2001 US 09/977.874  
 (51) G01N 33/48  
 (54) SISTEMA PARA DETECTAR UREASE E PROCESSO PARA USO DO MESMO  
 (57) "SISTEMA PARA DETECTAR UREASE E PROCESSO PARA USO DO MESMO". São revelados um sistema e um processo para detecção de infecções bacterianas no trato gastrointestinal. Em uma concretização, o sistema inclui uma primeira composição separada de uma segunda composição. A primeira composição contém uréia na forma de pó. A segunda composição, por outro lado, contém um indicador. Uma biópsia da amostra gástrica é primeiramente contatada com a primeira composição e então colocada na segunda composição. A segunda composição indica a presença de uma enzima que, por sua vez, indica a presença da bactéria. Em uma concretização alternativa da presente invenção, uma biópsia de uma amostra gástrica é contatada com uma composição simples. A composição contém uréia em uma forma em pó combinada com um indicador seco. Além da uréia e de um indicador seco, a composição pode também conter um agente antiaglomerante. O sistema da presente invenção pode incluir um recipiente para manter as composições. Uma ferramenta de manuseio de espécime pode ser incluída no recipiente para manusear a amostra de biópsia.  
 (71) Kimberly-Clark Worldwide, INC. (US)  
 (72) Barry J. Marshall, Aruni H. W. Mendis, Simon Chairman, Donald J. Mc Michael, Kristy Peterson  
 (74) Orlando de Souza  
 (85) 01/04/2004  
 (86) PCT US02/29814 de 18/09/2002  
 (87) WO 03/034061 de 24/02/2004

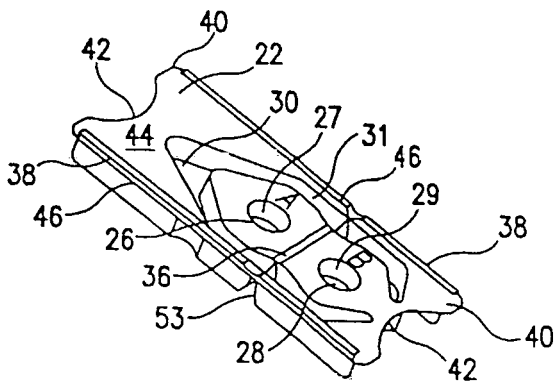

(21) **PI 0213679-1** (22) 30/10/2002 1.3  
 (30) 30/10/2001 US 60/340,724  
 (51) G01N 33/53, G01N 33/567, A61K 38/19, A61K 38/21  
 (54) VIA DE SÍNTESE DE QUIMIOCINA MEDIADA POR RANTES EM ASTRÓCITOS E MÉTODOS DE USO DA MESMA  
 (57) "VIA DE SÍNTESE DE QUIMIOCINA MEDIADA POR RANTES EM ASTRÓCITOS E MÉTODOS DE USO DA MESMA". A presente invenção refere-se a métodos para modular RANTES e quimiocinas relacionadas com RANTES na indução da expressão de uma família de genes em células do sistema nervoso central, incluindo receptores de superfície celular codificando genes, e métodos de uso e composições contendo tais inibidores.  
 (71) President And Fellows Of Harvard College (US)  
 (72) Martin E. Dorf  
 (74) Dannemann, Siemsen, Bigler & Ipanema Moreira  
 (85) 28/04/2004  
 (86) PCT US02/34873 de 30/10/2002  
 (87) WO 2003/037167 de 08/05/2003

(21) **PI 0213923-5** (22) 25/10/2002 1.3  
 (30) 29/10/2001 US 10/032,654  
 (51) B65D 90/02  
 (54) EMBALAGEM TERMOPLÁSTICA PARA EMBALAMENTO À VÁCUO DE UMA ÚNICA PILHA DE ARTIGOS FRÁGEIS  
 (57) "EMBALAGEM TERMOPLÁSTICA PARA EMBALAMENTO À VÁCUO DE UMA ÚNICA PILHA DE ARTIGOS FRÁGEIS". A presente invenção supera muitos dos inconvenientes inerentes às embalagens anteriores para embalagem de petiscos de batata, petiscos à base de milho, biscoitos e similares. A embalagem aperfeiçoada resistente à implosão da presente invenção utiliza um conjunto de mecanismos dissipadores de tensões que reagem às forças que causam deformação termoplástica da embalagem, implosão e perda da integridade da vedação. Este conjunto de mecanismos dissipadores de tensões, empregados de maneira coletiva ou separadamente, permite que uma embalagem para armazenamento de produtos alimentícios frágeis seja desenvolvida como uma embalagem plástica moldada termicamente de peso relativamente reduzido e com paredes delgadas que é capaz de se adaptar a condições ambientais instáveis mantendo no entanto a sua aparência estética visual.  
 (71) Frito-Lay North America, INC (US)  
 (72) Edward Anthony Bezek  
 (74) Cruzeiro/Newmarc Patentes e Marcas Ltda.  
 (85) 29/04/2004  
 (86) PCT US02/34343 de 25/10/2002  
 (87) WO 03/037724 de 08/05/2003

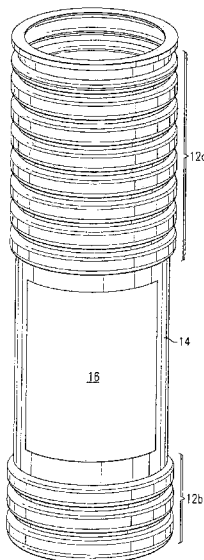

(21) **PI 0215951-1** (22) 13/11/2002 1.3  
 (51) E06B 3/677  
 (54) JANELA TERMICAMENTE ISOLANTE

(57) "JANELA TERMICAMENTE ISOLANTE". Janela termicamente isolante que inclui um par de painéis de vidro externos (10, 12) mantidos separados por um membro espaçador (16) e envolvidos por uma moldura. Um membro de moldura (26) serve como um membro ocultante de redutor de umidade que contém um cartucho de redutor de umidade removível (44). O cartucho de redutor de umidade se conecta a um sistema de conduto (42) proporcionando comunicação gasosa com o espaço de ar entre os painéis de vidro (10, 12).  
 (71) Vision - Wall Corporation (CA)  
 (72) Alan H. Winfield  
 (74) Luciana Esther de Arruda  
 (85) 13/05/2005  
 (86) PCT CA02/01753 de 13/11/2002  
 (87) WO 2004/044363 de 27/05/2004

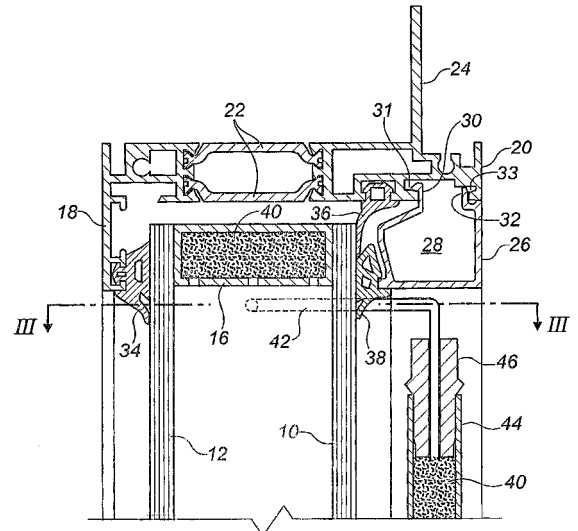

(21) **PI 0307641-5** (22) 12/02/2003 1.3  
 (30) 14/02/2002 US 10/077,267  
 (51) H04Q 7/28, H04M 3/56  
 (54) UM MÉTODO E UM EQUIPAMENTO PARA TERMINAR UM USUÁRIO DE UMA CHAMADA EM GRUPO EM UMA REDE DE COMUNICAÇÃO EM GRUPO  
 (57) "UM MÉTODO E UM EQUIPAMENTO PARA TERMINAR UM USUÁRIO DE UMA CHAMADA EM GRUPO EM UMA REDE DE COMUNICAÇÃO EM GRUPO". Um método e um equipamento para eliminar um membro de uma chamada em grupo em uma rede de comunicação em grupo prevê a recepção de uma indicação proveniente de um usuário que deseja terminar sua participação em uma chamada em grupo e o envio de uma requisição para eliminar o usuário da chamada em grupo. O método e o equipamento prevêem também que o servidor receba a requisição para eliminar um usuário de uma chamada em grupo, eliminar o usuário da chamada em grupo e enviar uma resposta indicando que o usuário foi eliminado da chamada em grupo.  
 (71) Qualcomm Incorporated (US)  
 (72) Douglas M. Crockett, Eric C. Rosen, Mark Maggenti  
 (74) Montaury Pimenta, Machado & Lioce  
 (85) 13/08/2004  
 (86) PCT US03/04627 de 12/02/2003  
 (87) WO 03/069927 de 21/08/2003

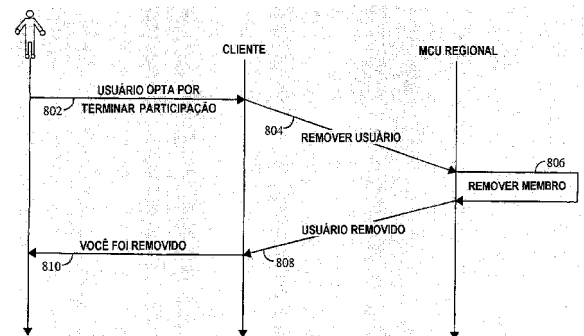

(21) **PI 0307838-8** (22) 20/02/2003 1.3  
 (30) 20/02/2002 US 10/079,015  
 (51) A61B 17/128  
 (54) DISPOSITIVO E MÉTODO PARA LIGAMENTO INTERNO DE ESTRUTURAS TUBULARES  
 (57) "DISPOSITIVO E MÉTODO PARA LIGAMENTO INTERNO DE ESTRUTURAS TUBULARES". A presente invenção refere-se a um dispositivo cirúrgico para executar uma ligação interna de um tubo falopiano (31) ou outra estrutura anatômica tubular, pela aplicação de uma ou mais cintas de ligamento (41) em uma porção dobrada da parede da estrutura tubular. Um método para utilizar o dispositivo é também descrito. O método e dispositivo da invenção pode ser utilizado para a esterilização para impedir gravidezes indesejadas, ou para outras aplicações médicas. Uma modalidade do dispositivo inclui um

elemento tubular alongado (21) que é inserido no tubo falopiano, um pegador (51) que estende-se para fora do elemento tubular (21), agarra o interior do tubo falopiano (31) e recua para dentro do elemento tubular em um punhado dobrado do tecido do tubo falopiano; e um balão impulsor (42) para empurrar uma cinta de ligamento (41) da ponta do elemento tubular para o punhado de tecido. Um mecanismo de auxílio de dobra pode ser incluído para ajudar a inverter uma seção do tubo falopiano, ou outro.

(71) Biomedical Engineering Solutions, INC. (US)

(72) Scott B. McClellan, Patricia M. Moulis, Annette M. L. Macclean

(74) Dannemann, Siemsen, Bigler & Ipanema Moreira

(85) 20/08/2004

(86) PCT US2003/005019 de 20/02/2003

(87) WO 2003/070085 de 28/08/2003

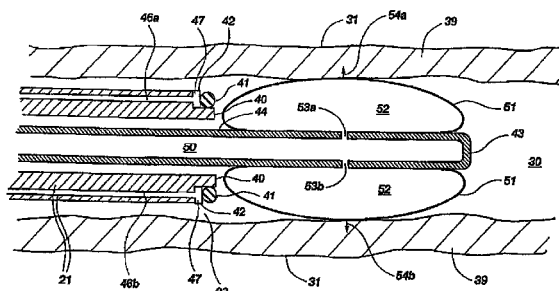

(21) PI 0308084-6 (22) 09/04/2003

1.3

(30) 09/04/2002 US 60/371,486; 08/04/2003 US 10/408,917

(51) A47B 3/00

(54) CONEXÃO PIVOTAL ENTRE A ARMAÇÃO E AS PERNAS DE UMA MESA

(57) "CONEXÃO PIVOTAL ENTRE A ARMAÇÃO E AS PERNAS DE UMA MESA". A presente invenção se refere a uma mesa que inclui um tampo de mesa (12) um par de aberturas não circular (60) que é formado na armação. A mesa também inclui uma perna (62, 64) que é movível entre uma posição estendida e uma posição desarmada em relação ao tampo de mesa. Uma haste de conexão (70) conecta a perna ao par de aberturas (60) na armação e a haste de conexão (70) que preferivelmente tem uma configuração transversal não circular. A haste de conexão (70) e as aberturas (60) na armação (32) são dimensionadas e configuradas para prender a perna livremente à mesa quando a perna está na posição desarmada. A haste de conexão (70) e as aberturas (60), entretanto, são dimensionadas e configuradas para prender a perna com firmeza a mesa quando a perna está na posição estendida.

(71) Lifetime Products, INC. (US)

(72) L. Curtis Strong

(74) Veirano e Advogados Associados

(85) 31/08/2004

(86) PCT US03/10900 de 09/04/2003

(87) WO 03/086144 de 23/10/2003

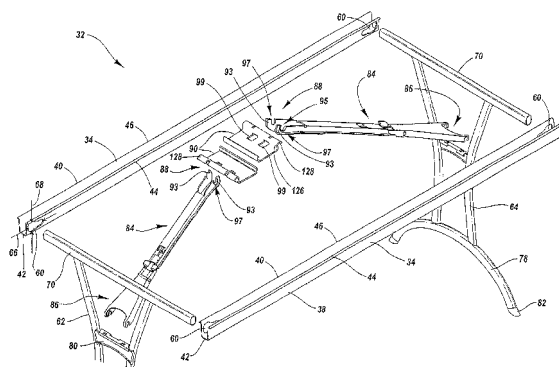

(21) PI 0308167-2 (22) 07/03/2003

1.3

(30) 08/03/2002 US 60/362,608

(51) C09D 163/00, C08L 63/00, C09D 5/44

(54) MÉTODO DE PREPARAÇÃO DE UMA COMPOSIÇÃO DE REVESTIMENTO, COMPOSIÇÃO DE REVESTIMENTO, E, MÉTODO DE REVESTIMENTO DE UM ARTIGO

(57) "MÉTODO DE PREPARAÇÃO DE UMA COMPOSIÇÃO DE REVESTIMENTO, COMPOSIÇÃO DE REVESTIMENTO, E, MÉTODO DE REVESTIMENTO DE UM ARTIGO". É apresentado um processo que inclui a polimerização de um diluente reativo, que está presente em uma dispersão aquosa que ainda inclui um material epóxi-amina. A composição resultante é útil como uma composição de revestimento.

(71) Valspar Sourcing, INC. (US)

(72) Martin Peter Joseph Heuts, Lonnie Jones

(74) Momsen, Leonardos & Cia

(85) 01/09/2004

(86) PCT US03/06969 de 07/03/2003

(87) WO 03/076536 de 18/09/2003

(21) PI 0308900-2 (22) 28/03/2003

1.3

(30) 30/03/2002 US 10/112,659; 14/05/2002 US 10/143,844

(51) A47F 1/04

(54) UNIDADE DE TRILHO EXPOSITOR DE PROFUNDIDADE E LARGURA AJUSTÁVEIS COM DIVISÓRIAS REMOVÍVEIS

(57) "UNIDADE DE TRILHO EXPOSITOR DE PROFUNDIDADE E LARGURA AJUSTÁVEIS COM DIVISÓRIAS REMOVÍVEIS". Esta invenção refere-se a um estrado expositor integralmente moldado para uma bandeja expositora de alimentação por gravidade, onde o estrado não tem paredes laterais integralmente moldadas estendendo-se para cima, mas tem uma pluralidade de nervuras longitudinais, as quais podem receber divisórias que se estendem para cima, as quais podem ser afixadas de forma liberável ao estrado e estendem-se longitudinalmente, desse modo dividindo a bandeja expositora em compartimentos lateralmente espaçados. Cada bandeja expositora tem paredes laterais marginais opostas que se estendem para baixo e vigas de suporte que se estendem transversalmente interceptando as nervuras longitudinais. As paredes laterais que estendem-se para baixo se estendem abaixo das superfícies de fundo das nervuras longitudinais, desse modo estabelecendo um espaço inferior, onde as superfícies de fundo das nervuras constituem o teto do espaço inferior. Este espaço inferior é um espaço adequado para o recebimento de lingüetas que se estendem para baixo da divisória, para encaixe e estabilização da referida divisória com o trilho expositor. O espaço inferior também provê um espaço adequado para um meio de acoplamento de extensão lateral de um trilho expositor até o próximo, para o acoplamento de trilhos expositores adjacentes, para a provisão de uma área transversal mais larga dos mesmos. Mais ainda, o espaço inferior possibilita um espaço para membros de acoplamento adicionais que se estendem a partir da extremidade traseira de qualquer elemento de trilho expositor até a extremidade dianteira do próximo, para acoplamento a ele. Estes elementos de acoplamento são elementos tipo de gancho flexíveis, os quais se encaixam em recessos combinados e são liberáveis mediante uma deflexão e/ou uma curvatura de um com respeito ao outro. Uma variedade de meios de acoplamento adicionais é provida, para se garantir que a divisória seja firmemente encaixada, mas prontamente liberável do trilho expositor e reposicionável na superfície do trilho expositor entre quaisquer dois pares de nervuras longitudinais adjacentes.

(71) Display Technologies, LLC (US)

(72) Richard Jay, Marty Illers, Peter Hanretty, Albert Menz

(74) Dannemann, Siemsen, Bigler & Ipanema Moreira

(85) 30/09/2004

(86) PCT US2003/009690 de 28/03/2003

(87) WO 2003/084370 de 16/10/2003

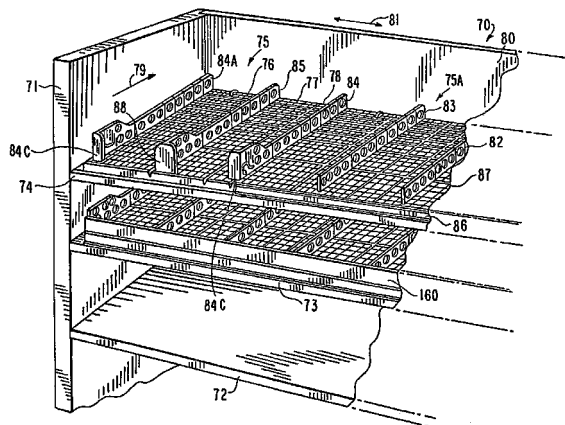

(21) PI 0309149-0 (22) 09/04/2003

1.3

(30) 12/04/2002 US 10/121,362

(51) H01M 8/00, H01M 8/04, H01M 8/12, H01M 8/18

(54) FONTE DE ENERGIA PARA CÉLULA COMBUSTÍVEL

(57) "FONTE DE ENERGIA PARA CÉLULA COMBUSTÍVEL". Uma fonte de energia da célula combustível (100) para utilização em sistemas eletrônicos inclui um sistema de célula combustível (130) e um meio de controle (150). O meio de controle (150) calcula os requisitos de energia líquida de um dispositivo de carga de uma ou mais fontes de informação funcionais; e determina um ponto de operação do sistema de célula combustível (130) ao casar os requisitos de energia líquida com as características de energia do sistema de célula combustível (130).

(71) Motorola, INC (US)

(72) Steven D. Pratt, Sivakumar Muthuswamy, Ronald J. Kelley, Robert W. Pennisi

(74) Flávia Salim Lopes

(85) 08/10/2004

(86) PCT US03/10881 de 09/04/2003

(87) WO 03/088393 de 23/10/2003

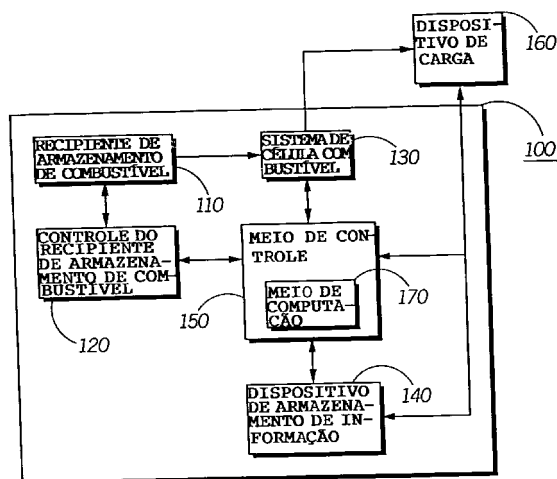

- (21) **PI 0309391-3** (22) 21/04/2003 **1.3**  
 (30) 19/04/2002 US 60/374,313  
 (51) C12N 9/18, C12N 15/00, C07H 21/04, A61K 38/46  
 (54) FOSFOLIPASES, ÁCIDOS NUCLÉICOS CODIFICANDO-AS E MÉTODOS PARA PREPARAR E USÁ-LAS  
 (57) "FOSFOLIPASES, ÁCIDOS NUCLÉICOS CODIFICANDO-AS E MÉTODOS PARA PREPARAR E USÁ-LAS". A invenção fornece novos polipeptídeos tendo atividade de fosfolipase, incluindo, por exemplo, atividade de fosfolipase A, B, C e D, atividade de patatina, atividade de lipídeo de acil hidrolase (LAH), ácidos nucleicos codificando-os e anticorpos que ligam-se a eles. Métodos industriais, por exemplo, desengomamento de óleo, e produtos compreendendo o emprego destas fosfolipases são também fornecidos.  
 (71) Diversa Corporation (US)  
 (72) Svetlana Gramatikova, Geoff Hazelwood, David Lam, Nelson Barton  
 (74) Dannemann, Siemsen, Bigler & Ipanema Moreira  
 (85) 19/10/2004  
 (86) PCT US2003/012556 de 21/04/2003  
 (87) WO 2004/089620 de 30/10/2003

- (21) **PI 0311467-8** (22) 29/05/2003 **1.3**  
 (30) 14/06/2002 US 60/389.022; 22/11/2002 US 10/302.484  
 (51) A61F 2/02, A61F 6/06, A61F 13/02, A61K 9/14, A61K 9/20, A61K 9/48, A61K 9/64  
 (54) COMPOSIÇÃO POLIMÉRICA BIODEGRADÁVEL FUNCIONALIZADA  
 (57) "COMPOSIÇÃO POLIMÉRICA BIODEGRADÁVEL FUNCIONALIZADA". A invenção atual diz respeito a polímeros bioadesivos incorporados a componentes biodegradáveis. Os componentes bioadesivos utilizados são ácidos policarboxílicos, enquanto os componentes biodegradáveis podem ser quaisquer polímeros degradáveis sintéticos, particularmente poliésteres biodegradáveis cujos produtos de degradação são pequenas moléculas de éster. Os dois componentes poliméricos podem ser ligados de forma covalente um ao outro formando copolímeros grafizados, em bloco e aleatórios, exemplos dos quais incluem ácido poliacrílico-enxerto-ácido polilático (PAA-g-PLA) e ácido polilático co-glicólico-g-ácido poliacrílico (PLGA-g-PAA). Os dois componentes podem ser também incorporados a um material formando-se um complexo interpolimérico não covalente através, por exemplo, de ligação de hidrogênio, ligação iônica ou ligação hidrofóbica. Exemplos típicos nesta categoria incluem o complexo interpolimérico de ligação de hidrogênio formado entre o ácido polimetacrílico e copolímeros de tribloco de ácido polilático-b-poli(etilenoglicol)-b-ácido polilático. Os novos materiais podem ser utilizados sem um agente de tratamento, para fornecerem um ambiente de pH ácido duradouro ou utilizados como agentes de tratamento como um sistema de distribuição.  
 (71) Kimberly-Clark Worldwid, INC (US)  
 (72) Yanbin Huang, Jaeho Kim  
 (74) Orlando De Souza  
 (85) 30/11/2004  
 (86) PCT US03/16919 de 29/05/2003  
 (87) WO 2003/105661 de 24/12/2003

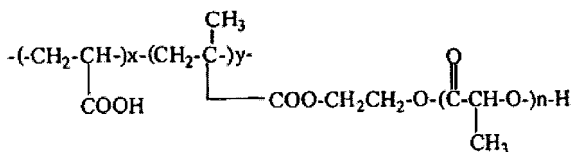

- (21) **PI 0311539-9** (22) 23/05/2003 **1.3**  
 (30) 28/05/2002 US 10/156,670; 24/03/2003 US 10/395,709  
 (51) A61K 48/00, C12N 15/63  
 (54) LIBERAÇÃO AUMENTADA DE UM CONSTRUCTO DE ÁCIDO NUCLÉICO IN VIVO PELO SISTEMA DE POLI-L-GLUTAMATO ("PLG")  
 (57) "LIBERAÇÃO AUMENTADA DE UM CONSTRUCTO DE ÁCIDO NUCLÉICO IN VIVO PELO SISTEMA DE POLI-L-GLUTAMATO ("PLG")". DNA plasmídeo liberado por injeção / eletroporação para o músculo do esqueleto pode ser expresso, e níveis fisiológicos de transgene podem ser obtidos na circulação. Não obstante, estabilização de DNA nu pode ser requerida e necessária em alguns casos, como estocagem prolongada em diferentes

temperaturas antes de utilização, injeção em um grande número de animais, etc. É imperativo que o composto associado não seja tóxico para as células (por exemplo, células de músculo) ou cause ruptura de DNA plasmídeo. Pode ser preferível para o DNA revestido ter uma tomada similar ou aumentada nas células alvo. Compostos poli-L-glutamato de baixo peso molecular têm todas as propriedades desejadas. Foi determinado que a razão mol / mol de DNA/PLG é a concentração ótima para aplicações terapêuticas de gene para o músculo de esqueleto, resultando em aumentada expressão do transgene, sem dano para o tecido alvo. Além disso, estabilização de DNA plasmídeo por PLG nunca foi observada ou descrita na literatura.

- (71) Advisys, INC. (US)  
 (72) Ruxandra Draghia-Akli, Robert H. Carpenter, Douglas R. Kern, Leigh Anne Hill, Heather Attra, Henry Hebel  
 (74) Dannemann, Siemsen, Bigler & Ipanema Moreira  
 (85) 29/11/2004  
 (86) PCT US2003/016541 de 23/05/2003  
 (87) WO 03/099341 de 04/12/2003

- (21) **PI 0313784-8** (22) 28/08/2003 **1.3**  
 (30) 30/08/2002 US 10/232,917  
 (51) H04M 3/42, H04M 3/00, H04M 1/00, H04B 1/38  
 (54) PROCESSAMENTO DE SERVIDOR DE TELAS INTERATIVAS PARA UM DISPOSITIVO SEM FIO  
 (57) "PROCESSAMENTO DE SERVIDOR DE TELAS INTERATIVAS PARA UM DISPOSITIVO SEM FIO". Um sistema e método para exibir uma tela interativa, tal como um acordo de licença de usuário final ou formulário de verificação, no monitor gráfico de um dispositivo sem fio, quando o dispositivo sem fio conecta um servidor de rede, em uma rede sem fio, e tenta acessar ou baixar aplicativos e dados de software. O usuário do dispositivo sem fio tem que, então, interagir afirmativamente com a tela interativa, a fim de acessar ou baixar dados ou um aplicativo de software, a partir do servidor de rede. A tela interativa pode ser transmitida a partir do servidor de rede, na qual o dispositivo sem fio busca acessar ou baixar um aplicativo ou dados, ou pode ser transmitida a partir de um servidor separado para o dispositivo sem fio. Os registros das interações entre o servidor e o dispositivo sem fio podem ser armazenados em um servidor de rede ou outros dados armazenados na rede sem fio.  
 (71) Qualcomm Incorporated (US)  
 (72) Mazen Chmaytelli, Brian Minear, Mitchell B. Oliver, Stephen A. Sprigg  
 (74) Montaury Pimenta, Machado & Lioce  
 (85) 24/02/2005  
 (86) PCT US2003/027015 de 28/08/2003  
 (87) WO 2004/021132 de 11/03/2004

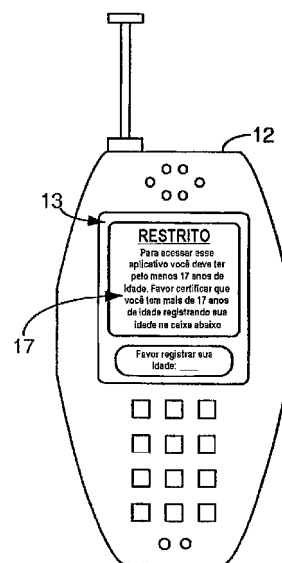

- (21) **PI 0314227-2** (22) 08/08/2003 **1.3**  
 (30) 11/09/2002 EP 02 020425.1; 11/09/2002 US 60/409,781  
 (51) C08B 31/12, A61K 47/48, C07K 14/505, C07K 17/10  
 (54) DERIVADOS DE AMIDO DE HIDROXIALQUILA  
 (57) "DERIVADOS DE AMIDO DE HIDROXIALQUILA". A presente invenção refere-se a um método de produzir um derivado de amido de hidroxialquila compreendendo reagir amido de hidroxialquila de fórmula (I) em sua extremidade de redução que não é oxidada antes da referida reação, com um composto de fórmula (II) R'NH-R'' (II) onde R<sub>1</sub>-R<sub>2</sub> e R<sub>3</sub> são independentemente hidrogênio ou um grupo hidroxialquila linear ou ramificado, e onde R' ou R'' ou R' e R'' compreende pelo menos um grupo X funcional capaz de ser reagido com pelo menos um outro composto antes ou após a reação de (I) ou (II), bem como ao derivado de amido de hidroxialquila como tal, obtível pelo referido método, e a uma composição farmacêutica compreendendo o referido derivado de amido de hidroxialquila.  
 (71) Fresenius Kabi Deutschland GmbH. (DE)  
 (72) Norbert Zander, Harald Conradt, Wolfram Eichner  
 (74) Dannemann, Siemsen, Bigler & Ipanema Moreira  
 (85) 11/03/2005  
 (86) PCT EP2003/008859 de 08/08/2003  
 (87) WO 2004/024777 de 25/03/2004

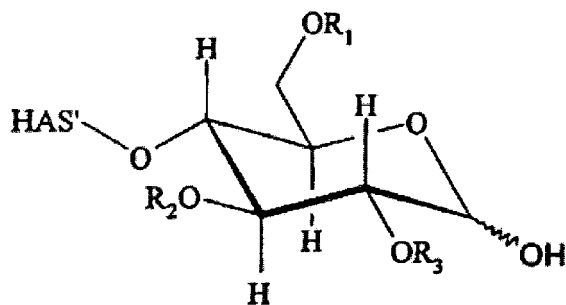

(21) **PI 0315578-1** (22) 24/10/2003 **1.3**  
 (30) 25/10/2002 GB 0224799-7

(51) A61K 51/08

(54) COMPOSIÇÃO DE COMPLEXO DE TECNÉCIO, PRODUTO RADIOFARMACÊUTICO, KIT PARA A PREPARAÇÃO DO PRODUTO RADIOFARMACÊUTICO DE TECNÉCIO, E, MÉTODO DE FORMAÇÃO DE IMAGEM DE DIAGNÓSTICO DE TROMBOS

(57) "COMPOSIÇÃO DE COMPLEXO DE TECNÉCIO, PRODUTO RADIOFARMACÊUTICO, KIT PARA A PREPARAÇÃO DO PRODUTO RADIOFARMACÊUTICO DE TECNÉCIO, E, MÉTODO DE FORMAÇÃO DE IMAGEM DE DIAGNÓSTICO DE TROMBOS". A presente invenção diz respeito a composições do complexo de radiometal <sup>99m</sup>Tc melhoradas de ligandos de azadiaminadioxima, junto com preparações radiofarmacêuticas contendo-as, e kits para a preparação dos produtos radiofarmacêuticos. A química de complexação do metal tecnécio dos conjugados de azadiaminadioxima-quelantes moleculares de marcação, e apresentada para dar origem a uma multiplicidade de espécies de tecnécio. A presente invenção fornece uma composição melhorada do complexo do metal tecnécio conjugado à azadiaminadioxima, em que a presença da espécie de tecnécio menos desejável é suprimida.

(71) GE Healthcare Limited (GB)

(72) Georg Brauers, Gillian Farrar, David Jonathan Barnett, Harry John Wadsworth, Joanne Sarah Lewis

(74) Momsen, Leonardos & Cia.

(85) 22/04/2005

(86) PCT GB2003/004573 de 24/10/2003

(87) WO 2004/037297 de 06/05/2004

(21) **PI 0315703-2** (22) 18/11/2003 **1.3**  
 (30) 18/11/2002 GB 0226885.2

(51) C07K 5/062, A61K 38/05, A61P 9/00

(54) PROCESSOS PARA PREPARAR UM SAL DE PERINDOPRIL, PERINDOPRIL T-BUTILAMINA, UM MONOHDRATO DE UM SAL FARMACEUTICAMENTE ACEITÁVEL DE PERINDOPRIL, PRODUTOS OBTIDOS E SEU USO

(57) "PROCESSOS PARA PREPARAR UM SAL DE PERINDOPRIL, PERINDOPRIL T-BUTILAMINA, UM MONOHDRATO DE UM SAL FARMACEUTICAMENTE ACEITÁVEL DE PERINDOPRIL, PRODUTOS OBTIDOS E SEU USO". Processo para preparar um sal de perindopril, farmacêuticamente aceitável, de fórmula (I) a partir de um composto precursor protegido de fórmula (II) onde R representa um grupo protetor carboxila. O processo de acordo com a invenção compreende submeter um composto de fórmula (II) a desproteção do grupo carboxílico COOR ligado ao anel heterocíclico de maneira a produzir o correspondente ácido livre, a qual desproteção sendo realizada na presença de uma base que forma um sal farmacêuticamente aceitável com o dito ácido livre formado pela dita desproteção. Também é descrita a preparação de um monohdrato do sal de perindopril farmacêuticamente aceitável, além do seu uso.

(71) Cipla Limited (IN)

(72) Dharmaraj Ramachandra Rao, Rajendra Narayanrao Kankan

(74) Paulo Sergio Scatamburlo

(85) 18/05/2005

(86) PCT GB2003/004981 de 18/11/2003

(87) WO 2004/046172 de 03/06/2004

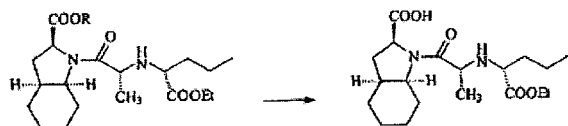

(21) **PI 0316146-3** (22) 04/12/2003 **1.3**  
 (30) 05/12/2002 GB 02 28417.2

(51) A61K 31/415, C07D 231/14, A61K 31/496, A61K 31/5377, A61K 31/4439, A61K 31/4155, C07D 401/12, C07D 403/12

(54) DERIVADOS DE AMIDA DO ÁCIDO 3-(2-HIDRÓXIFENIL)-1H-PIRAZOL-4-CARBOXÍLICO COMO INIBIDORES DE HSP90 PARA O TRATAMENTO DE CÂNCER

(57) "DERIVADOS DE AMIDA DO ÁCIDO 3-(2-HIDRÓXIFENIL)-1H-PIRAZOL-4-CARBOXÍLICO COMO INIBIDORES DE HSP90 PARA O TRATAMENTO DE CÂNCER". A presente invenção se refere a compostos de fórmulas (IA) ou (IB): em que Ar representa um radical arila ou heteroarila, que é ligado através de um carbono do anel e que é substituído por um grupo hidróxi em um carbono na

posição 2, e que, de outro modo, é tanto não-substituído, como opcionalmente substituído; R<sub>1</sub>, representa hidrogênio ou C<sub>1</sub>-C<sub>6</sub> alquila opcionalmente substituído; R<sub>2</sub> representa hidrogênio, cicloalquila opcionalmente substituído, cicloalquênica, C<sub>1</sub>-C<sub>6</sub> alquila, C<sub>1</sub>-C<sub>6</sub> alquênica ou C<sub>1</sub>-C<sub>6</sub> alquinila; ou um grupo carboxila, carboxamida ou éster carboxílico; e R<sub>3</sub> representa um grupo carboxamida; ou sais, N-óxidos, hidratos ou solvatos dos mesmos como inibidores da HSP90 e de utilidade no tratamento, por exemplo, de câncer.

(71) Vernalis (Cambridge) Ltd (GB), Cancer Research Technology Limited (GB), The Institute Of Cancer Research (GB)

(72) Mandy Christine Beswick, Paul Andrew Brough, Martin James Drysdale, Brian William Dymock

(74) Dannemann, Siemsen, Bigler & Ipanema Moreira

(85) 06/06/2005

(86) PCT GB2003/005275 de 04/12/2003

(87) WO 2004/050087 de 17/06/2004

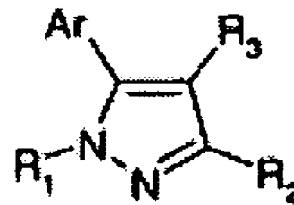
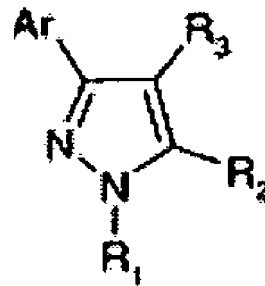

(21) **PI 0316692-9** (22) 19/12/2003 **1.3**

(30) 27/12/2002 US 10/331.069

(51) A61K 7/48

(54) COMPOSIÇÃO NÃO PRESSURIZADA EXPANSIVA APÓS A APLICAÇÃO

(57) "COMPOSIÇÃO NÃO PRESSURIZADA EXPANSIVA APÓS A APLICAÇÃO". Apresenta-se uma composição expansiva após a aplicação, para aplicação a fibras capilares do couro cabeludo, sobrancelhas ou cílios. A composição compreende pelo menos um surfatante, um solvente para o surfatante e um agente volátil em uma quantidade que faça com que o surfatante e o solvente interajam e formem uma espuma sobre as fibras capilares, produzindo, dessa forma, uma composição expandida. A composição também contém um agente formador de película em uma quantidade eficaz para formar uma película que, quando endurece, fixa pelo menos uma parte da composição expandida em seu estado expandido. O agente volátil está solubilizado na composição e, além disso, está dispersado por toda a composição em gotículas de tamanho nanométrico ou é gerado in situ sobre as fibras capilares ou imediatamente antes da aplicação a elas, de modo que a composição seja armazenável em um recipiente não pressurizado.

(71) Avon Products, INC (US)

(72) Derrick B. Mckie, John S. Kurek, Clifford A. Milow, Mark Garrison, Raymond Cen, William E. McNamara

(74) Ricardo Pinho

(85) 27/05/2005

(86) PCT US2003/040790 de 19/12/2003

(87) WO 2004/060292 de 22/07/2004

(21) **PI 0316707-0** (22) 24/11/2003 **1.3**

(30) 26/11/2002 US 60/429,267; 13/01/2003 US 60/440,069; 29/08/2003 US 60/498,992; 22/10/2003 US 60/513,498

(51) G06F 17/60

(54) SISTEMA E MÉTODO PARA RASTREAR REDUÇÕES DE EMISSÃO AMBIENTAL

(57) "SISTEMA E MÉTODO PARA RASTREAR REDUÇÕES DE EMISSÃO AMBIENTAL". Um sistema para rastrear performance ambiental de um produtor de emissões ambientais e para associar reduções de emissão ambientais individuais com o produtor, para uma variedade de dados coletados, ou ambos incluem selecionar uma prática de produção do produtor e um protocolo apropriado para converter a prática de produção para uma medida de emissões ambientais. Um identificador para cada unidade que pode ser quantificada de emissões ambientais possui uma parte de seqüência caracterizando uma sucessão de unidades, uma parte de vinda caracterizando um período de tempo para a prática de produção, uma parte de caracterização de protocolo e uma parte de referência geográfica. Tal identificador permite um rastreamento dos processos que resultaram na medida das emissões ambientais.

(71) Agcert International, LLC (US)

- (72) John A. Mcmorris III, Alan R. Tank, Shayne A. Reeb
- (74) Dannemann, Siemsen, Bigler & Ipanema Moreira
- (85) 27/05/2005
- (86) PCT US2003/037429 de 24/11/2003
- (87) WO 2004/048911 de 10/06/2004

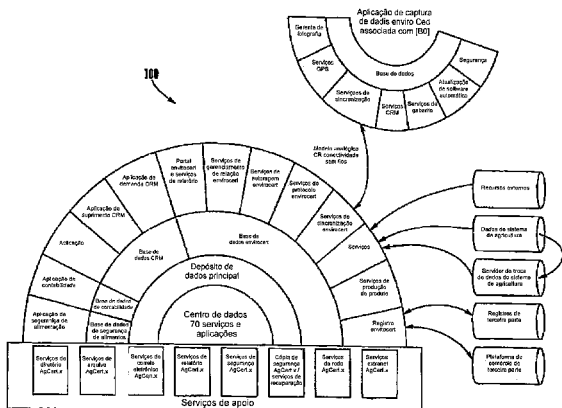

- (21) **PI 0316708-9** (22) 25/11/2003 1.3
- (30) 27/11/2002 US 10/305,816
- (51) C08L 23/02, C08L 23/30, C08L 23/10, C08L 67/00, C08L 69/00, C08L 77/00

(54) AGENTE DE COMPATIBILIZAÇÃO PARA MISTURA DE TERMOPLÁSTICO DE CONSTRUÇÃO/POLIOLEFINA

(57) "AGENTE DE COMPATIBILIZAÇÃO PARA MISTURA DE TERMOPLÁSTICO DE CONSTRUÇÃO / POLIOLEFINA". Uma mistura compatível de um termoplástico de construção tal como uma poliamida e um material polímero de olefina é preparada por: (1) preparação de um material polímero de olefina oxidada contendo grupos de ácido carboxílico ou derivados destes, (2) extrusão de uma mistura de (a) material polímero de olefina oxidada de etapa (1), (b) um termoplástico de construção, (c) opcionalmente, uma base inorgânica, e (d) opcionalmente, um material polímero de olefina não-oxidada, e (3) recuperação de uma mistura do termoplástico de construção, o material polímero de olefina oxidada ou um ionômero deste, que atua como um compatibilizador, e, opcionalmente, o material polímero de olefina não-oxidada. O material polímero de olefina oxidada pode ser feito tratando-se o material polímero de olefina com um iniciador de peróxido orgânico ao mesmo tempo que adicionando uma quantidade controlada de oxigênio.

(71) Basell Poliolefine Italia S.P.A. (IT)

(72) Vu A. Dang, Dishong Dong, Tam T.M. Phan, Cheng Q. Song

(74) Dannemann, Siemsen, Bigler & Ipanema Moreira

(85) 27/05/2005

(86) PCT IB2003/005464 de 25/11/2003

(87) WO 2004/048466 de 10/06/2004

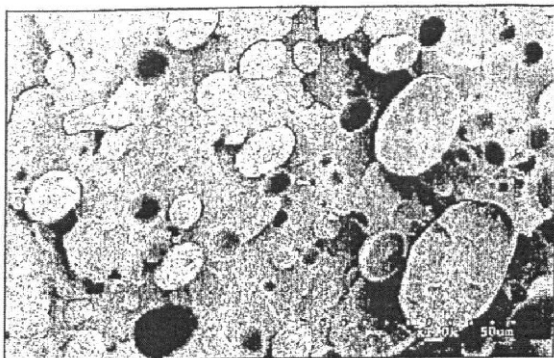

- (21) **PI 0316709-7** (22) 24/11/2003 1.3
- (30) 27/11/2002 US 10/305,872
- (51) C08L 23/02, C08L 23/30, C08K 3/00

(54) AGENTES DE ACOPLAMENTO DE POLÍMERO DE OLEFINA OXIDADO, IRRADIADO

(57) "AGENTES DE ACOPLAMENTO DE POLÍMERO DE OLEFINA OXIDADO, IRRADIADO". A presente invenção refere-se a agentes de acoplamento de polímero de olefina oxidado, irradiado para uso na fabricação de composições de polímero de olefina contendo carga e contendo retardante de chama não-halogenado e concentrados de polímero de olefina contendo agente de acoplamento.

(71) Basell Poliolefine Italia S.P.A (IT)

(72) Vu A. Dang, Richard J. Fezza, Daniel E. Schneckenburger, Cheng Q. Song

(74) Dannemann, Siemsen, Bigler & Ipanema Moreira

(85) 27/05/2005

(86) PCT IB2003/005401 de 24/11/2003

(87) WO 2004/048465 de 10/06/2004

- (21) **PI 0316738-0** (22) 26/11/2003 1.3
- (30) 26/11/2002 US 60/428.942; 23/04/2003 US 60/464.659; 27/06/2003 US 60/482.725

- (51) A61B 5/15, A61M 1/02
- (54) DISPOSITIVO PARA CONTROLAR A COLETA E ADMINISTRAÇÃO DE SUBSTÂNCIAS A UM PACIENTE, SISTEMA PARA PROCESSAMENTO DE SANGUE E MÉTODO PARA CONTROLAR A TRANSFERÊNCIA DE SANGUE ENTRE UM PACIENTE E UMA UNIDADE DE TRATAMENTO DE SANGUE
- (57) "DISPOSITIVO PARA CONTROLAR A COLETA E ADMINISTRAÇÃO DE SUBSTÂNCIAS A UM PACIENTE, SISTEMA PARA PROCESSAMENTO DE SANGUE E MÉTODO PARA CONTROLAR A TRANSFERÊNCIA DE SANGUE ENTRE UM PACIENTE E UMA UNIDADE DE TRATAMENTO DE SANGUE".

Um dispositivo (12) para controlar a coleta e administração de substâncias a um paciente, o dispositivo tendo uma peça que engata no dispensador (20), a peça que engata no dispensador (20) sendo operável em uma posição destravada para receber um dispensador de substâncias (51, 52) quando o dispensador está em uma configuração que contém substâncias, a peça que engata no dispensador (20) sendo operável em uma condição travada para travar o dispensador (51, 52) naquele, e meio de controle de acesso para controlar as posições destravada e travada de acordo com uma condição de transação de substâncias.

- (71) Vasogen Ireland Limited (IE)
- (72) Bernard C. B. Lim, Taras Worona, Mark Paul Costa, Davis A. R. Kanbergs, Hao Chen, Roy T. Zhao, Gabriele Klein, Kathleen Chancellor-Maddison, David G. Matsuura, Philip J. Simpson, Walter Dean Gillespie, John Norris Mitchell
- (74) Orlando de Souza

- (85) 27/05/2005
- (86) PCT CA2003/001838 de 26/11/2003
- (87) WO 2004/047641 de 10/06/2004

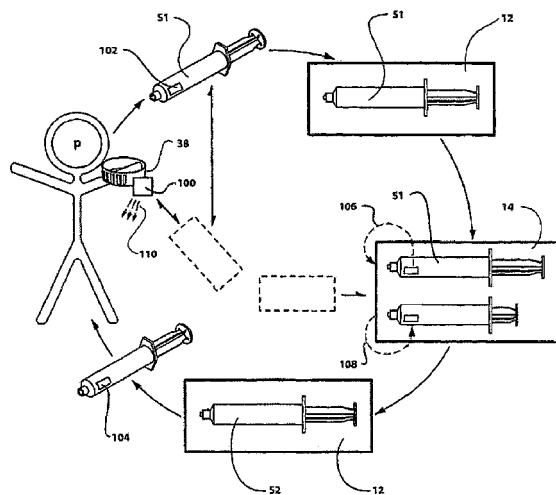

- (21) **PI 0316745-3** (22) 27/11/2003 1.3
- (30) 29/11/2002 DE 102 55 731.4
- (51) F16J 1/16, F16C 33/10

(54) ÊMBOLO PARA UM MOTOR DE COMBUSTÃO INTERNA

(57) "ÊMBOLO PARA UM MOTOR DE COMBUSTÃO INTERNA". A presente invenção refere-se a um êmbolo (1) para um motor de combustão interna com furos do pino (5,6) onde são trabalhadas ranhuras de lubrificação (8,9) perimetrais acima das suas áreas de nadir e equatoriais. Para simplificar a fabricação dos furos dos pinos (5, 6) dotados das ranhuras de lubrificação (8, 9), as ranhuras de lubrificação (8, 9) possuem cada vez uma área central (10, 10') cujo fundo de ranhura possui uma profundidade inferior a 100µm, e que em direção do lado interno e do lado externo do êmbolo é seguida por áreas de ranhuras (13, 13'; 15, 15' cujo fundo de ranhura é inclinado diagonalmente em direção ao eixo longitudinal (12) e que com a direção longitudinal do furo do pino (5, 6) formam cada vez um ângulo agudo.

(71) Mahle GMBH (DE)

(72) Werner Anderson, Thomas Hoch

(74) Dannemann, Siemsen, Bigler & Ipanema Moreira

(85) 27/05/2005

(86) PCT DE2003/003928 de 27/11/2003

(87) WO 2004/051118 de 17/06/2004

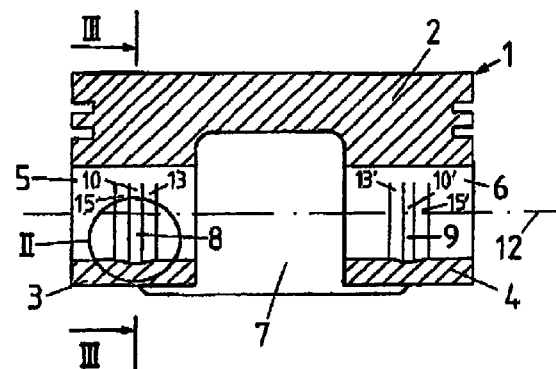

- (21) **PI 0316749-6** (22) 18/09/2003 1.3  
 (30) 30/12/2002 US 10/331.956  
 (51) A61F 13/15  
 (54) ARTIGO ABSORVENTE COM PROTETORES APERFEIÇADOS CONTRA VAZAMENTO  
 (57) "ARTIGO ABSORVENTE COM PROTETORES APERFEIÇADOS CONTRA VAZAMENTO". Um artigo absorvente é oferecido com uma estrutura básica que abrange uma região de cintura frontal, uma região de cintura traseira e uma região de onde se projetam as pernas a partir do tronco, estendendo-se longitudinalmente entre as regiões de cintura frontal e traseira. Uma estrutura corpórea absorvente estende-se longitudinalmente, geralmente a partir da região da cintura frontal até a região da cintura traseira. Protetores contra vazamento de projeção longitudinal estão previstos, tendo um lado interno lateral livre, e um lado lateral externo preso na estrutura básica, na parte lateral externa da estrutura corpórea absorvente, de maneira a definir respectivos bolsões de contenção ao longo de seções laterais opostas da estrutura corpórea absorvente. Os protetores contra vazamento são basicamente elásticos em direção transversal ao longo de sua projeção longitudinal.  
 (71) Kimberly-Clark Worldwide, Inc. (US)  
 (72) Christopher P. Olson, Robert A. Stevens, Mark S. Franke  
 (74) Orlando de Souza  
 (85) 16/06/2005  
 (86) PCT US2003/029843 de 18/09/2003  
 (87) WO 2004/060239 de 22/07/2004

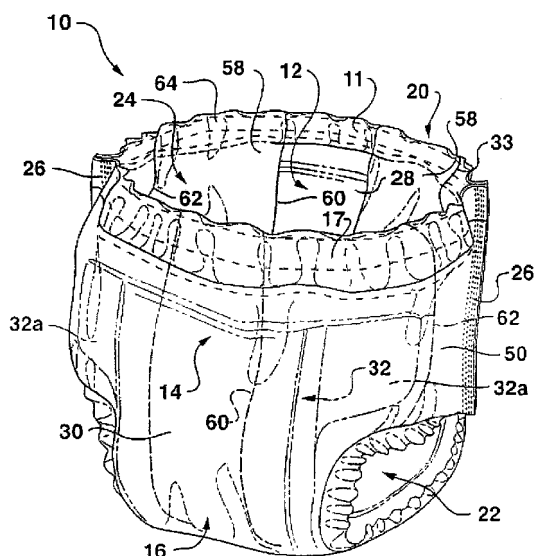
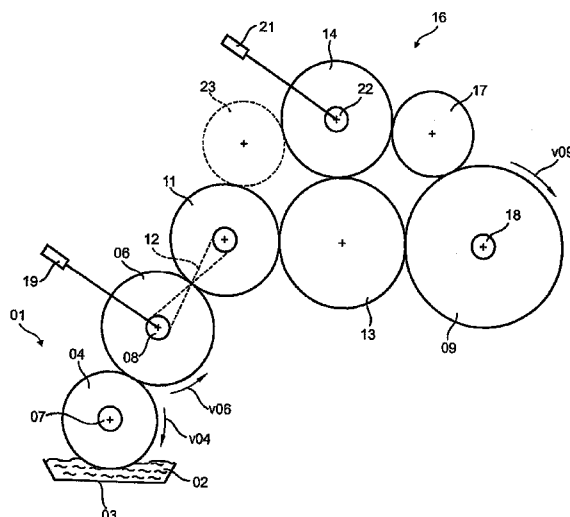

- (21) **PI 0316750-0** (22) 09/12/2003 1.3  
 (30) 13/12/2002 DE 102 58 326.9  
 (51) B41F 7/26  
 (54) PROCESSO PARA CONTROLE DE UM PRIMEIRO CILINDRO TOMANDO UM AGENTE UMEDECEDOR DE UMA FONTE DE AGENTE UMEDECEDOR E DE UM SEGUNDO CILINDRO E DISPOSITIVOS UMEDECEDORES  
 (57) "PROCESSO PARA CONTROLE DE UM PRIMEIRO CILINDRO TOMANDO UM AGENTE UMEDECEDOR DE UMA FONTE DE AGENTE UMEDECEDOR E DE UM SEGUNDO CILINDRO E DISPOSITIVOS UMEDECEDORES". São descritos um processo para o controle de um primeiro cilindro (04) tomando um agente umedecedor de um reservatório de agente umedecedor e de um segundo cilindro (06), sendo que o primeiro cilindro transfere o agente umedecedor para o segundo cilindro, sendo que o primeiro cilindro e o segundo cilindro apresentam equipamentos de acionamento (07, 08) separados e sendo que os dois cilindros se distinguem em sua velocidade de superfície produzida respectivamente por seu correspondente equipamento de acionamento, sendo que, devido a uma alteração da velocidade de superfície do cilindro porta-chapa (09), é variada a patinação entre o primeiro e o segundo cilindro. Além disso são descritos dispositivos umedecedores.  
 (71) Koenig & Bauer Aktiengesellschaft (DE)  
 (72) Claus August Bolza-Schünemann  
 (74) Dannemann, Siemsen, Bigler & Ipanema Moreira  
 (85) 13/06/2005  
 (86) PCT DE2003/004038 de 09/12/2003  
 (87) WO 2004/054804 de 01/07/2004

- (21) **PI 0316751-8** (22) 03/12/2003 1.3  
 (30) 13/12/2002 US 60/433,491; 27/06/2003 US 60/483,435  
 (51) A61K 31/195, A61P 25/18, A61P 43/00  
 (54) ANÁLOGOS DE GABAPENTINA PARA FIBROMIALGIA E OUTROS DISTÚRBIOS RELACIONADOS  
 (57) "ANÁLOGOS DE GABAPENTINA PARA FIBROMIALGIA E OUTROS DISTÚRBIOS RELACIONADOS". A presente invenção refere-se a utilizações para compostos de Fórmula (I) ou Fórmula (II) ou um seu sal farmacêuticamente aceitável para o tratamento de fibromialgia e outros distúrbios.  
 (71) Warner-Lambert Company LLC (US)  
 (72) David James Dooley, Charles Price Taylor, Jr, Andrew John Thorpe, David Juergen Wustrow  
 (74) Dannemann, Siemsen, Bigler & Ipanema Moreira  
 (85) 13/06/2005  
 (86) PCT IB2003/005710 de 03/12/2003  
 (87) WO 2004/054564 de 01/07/2004

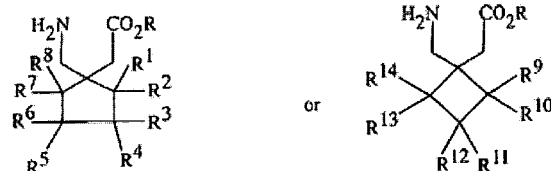

- (21) **PI 0316752-6** (22) 18/12/2003 1.3  
 (30) 20/12/2002 EP 02028672.0  
 (51) A61K 31/415  
 (54) SILIL ÉTERES  
 (57) "SILIL ÉTERES". A presente invenção refere-se a compostos da fórmula (1) nos quais R1 é hidrogênio, metila ou hidróxi-metila, R2a e R2b são ambos hidrogênio ou denotam juntos uma ligação, R3 é alquila de C1-C7, R4 é alquila de C1-C7, e R5 é alquila de C1-C7, e seus sais, que são intermediários valiosos para preparar compostos ativos para a prevenção e tratamento de doenças gastrointestinais.  
 (71) Altana Pharma AG (DE)  
 (72) Jan Koek, Bernhard Kohl, Jörg Senn-Bilfinger, Ton Vries  
 (74) Dannemann, Siemsen, Bigler & Ipanema Moreira  
 (85) 13/06/2005  
 (86) PCT EP2003/014554 de 18/12/2003  
 (87) WO 2004/056362 de 08/07/2004

- (21) **PI 0316753-4** (22) 03/12/2003 1.3  
 (30) 13/12/2002 US 60/433,491  
 (51) A61K 31/195, A61K 31/197, A61K 31/4015, A61P 15/00  
 (54) MÉTODO DE TRATAMENTO PARA DISFUNÇÃO SEXUAL  
 (57) "MÉTODO DE TRATAMENTO PARA DISFUNÇÃO SEXUAL". A presente invenção refere-se a um ligando alfa-2-delta, ou um seu derivado farmacêuticamente aceitável, para a manufatura de um medicamento para o tratamento de ejaculação prematura.  
 (71) Warner-Lambert Company LLC (US)  
 (72) Charles Price Taylor, Jr, Andrew John Thorpe, Pieter Hadewijn Van Der Graaf, Christopher Peter Wayman, David Juergen Wustrow  
 (74) Dannemann, Siemsen, Bigler & Ipanema Moreira  
 (85) 13/06/2005  
 (86) PCT IB2003/005682 de 03/12/2003  
 (87) WO 2004/054563 de 01/07/2004

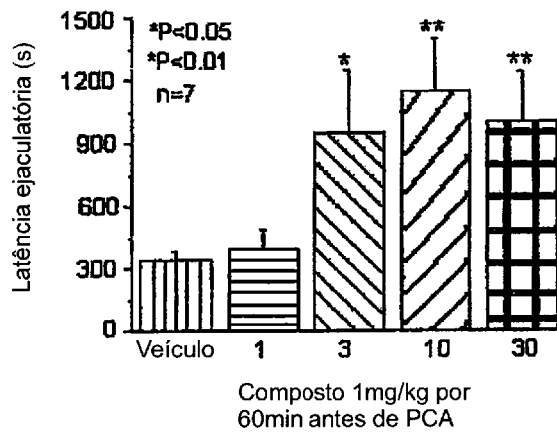

- (21) PI 0316754-2 (22) 12/12/2003 1.3  
 (30) 13/12/2002 JP 2002-363158  
 (51) A61K 9/72, A61K 9/14, A61K 9/19, A61K 38/28, A61P 5/50, A61P 43/00, A61M 13/00, A61M 15/00, A61J 3/02  
 (54) SISTEMA DE INALAÇÃO DE PÓ PARA ADMINISTRAÇÃO TRANSPULMONAR  
 (57) "SISTEMA DE INALAÇÃO DE PÓ PARA ADMINISTRAÇÃO TRANSPULMONAR". A presente invenção proporciona um novo sistema de inalação de pó seco adequado para administração transpulmonar. O sistema de inalação de pó seco da presente invenção caracterizado pelo fato de uso de uma combinação de: (I) um recipiente que aloja uma composição seca por congelamento que é preparada por secagem por congelamento de um líquido de composição contendo ingredientes na forma não dissolvida e tem: (I) uma forma semelhante a um bolo não - pó; (II) um índice de desintegração de 0,05 ou mais; e (III) uma propriedade de tornar-se partículas finas tendo um diâmetro médio de partícula de 10 microns ou menos ou uma fração de partículas finas de 10% ou mais mediante recebimento de um impacto de ar, tendo uma velocidade de ar de pelo menos 1 m/seg e uma taxa de fluxo de ar de pelo menos 17 ml/seg; e (2) um dispositivo compreendendo um elemento capaz de aplicar o referido impacto de ar a composição seca por congelamento no referido recipiente e um elemento para descarga da composição seca por congelamento em forma de pó que tinha sido feita em partículas finas.  
 (71) Otsuka Pharmaceutical Co., Ltd. (JP)  
 (72) Chikamasa Yamashita, Akitsuna Akagi, Yuichiro Fukunaga  
 (74) Dannemann, Siemsen, Bigler & Ipanema Moreira  
 (85) 13/06/2005  
 (86) PCT JP2003/015931 de 12/12/2003  
 (87) WO 2004/054555 de 01/07/2004

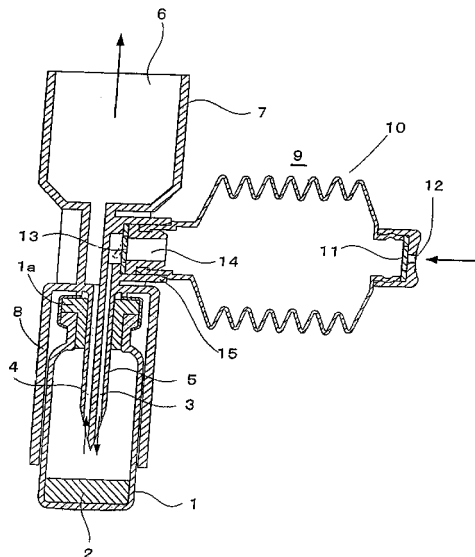

- (21) PI 0316755-0 (22) 12/12/2003 1.3  
 (30) 13/12/2002 US 60/433,190  
 (51) C07D 487/04, A61K 31/53, A61P 13/08, A61P 29/00, A61P 37/00  
 (54) INDAZOLILPIRROLOTRIAZINAS MODIFICADAS POR C-6  
 (57) "INDAZOLILPIRROLOTRIAZINAS MODIFICADAS POR C-6". A presente invenção refere-se a compostos de fórmula I e sais farmacologicamente aceitáveis destes. Os compostos de fórmula I inibem a atividade de tirosina cinase de receptores de fator de crescimento tais como HER1, HER2 e HER4, desse modo tornando-os úteis como agentes antiproliferativos. Os compostos de fórmula I são também úteis para o tratamento de outras doenças associadas com trilhas de transdução de sinal operando através de receptores de fator de crescimento.  
 (71) Bristol-Myers Squibb Company (US)  
 (72) Gregory D. Vite, Ashvinikumar V. Gavai, Brian E. Fink, Harold Mastalerz, John F. Kadow  
 (74) Dannemann, Siemsen, Bigler & Ipanema Moreira

- (85) 13/06/2005  
 (86) PCT US2003/039542 de 12/12/2003  
 (87) WO 2004/054514 de 01/07/2004

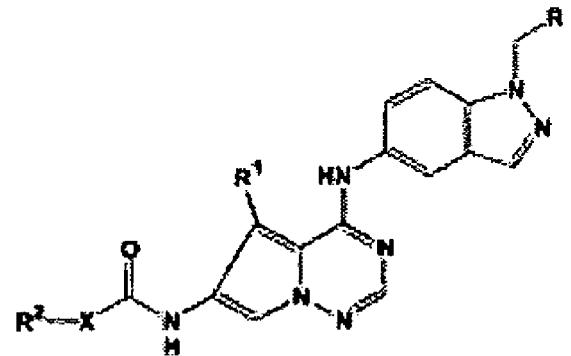

- (21) PI 0316756-9 (22) 05/12/2003 1.3  
 (30) 16/12/2002 IT PC2002A000038  
 (51) F16H 1/32, F16H 3/76  
 (54) DISPOSITIVO DE TRANSMISSÃO DE RAZÃO-VARIÁVEL  
 (57) "DISPOSITIVO DE TRANSMISSÃO DE RAZÃO-VARIÁVEL". Que compreende: um eixo de suporte (1), um eixo oco (5) montado de modo girável sobre o eixo (1); um suporte (9) montado sobre o eixo oco (5) de um modo giratório com relação ao eixo ao redor de um eixo geométrico inclinado com relação a um eixo geométrico do eixo de suporte (1); uma pluralidade de cilindros ou dentes (10) dispostos em uma série circular sobre o suporte (9); uma roda intermediária montada sobre o eixo (1), equipada com uma endentação frontal (11) adaptada para ser engatada pelos cilindros ou dentes (10) montados sobre o suporte (9); sendo que uma rotação do eixo oco (5) sujeita o suporte (9) a um movimento orbital adaptado para tomar os dentes ou cilindros do suporte para engatar a endentação da roda intermediária (12); dispositivo adaptado para estabelecer uma conexão entre a roda (12) e um usuário a que o movimento é transmitido, em que ele prevê meios para deslizar axialmente o suporte (9) ou a roda (12) com relação ao eixo (1).  
 (71) Orbitech Engineering S.R.L. (IT)  
 (72) Giuseppe Bausola, Giovanni Contardo  
 (74) Alberto Luis Camelier da Silva  
 (85) 13/06/2005  
 (86) PCT IT2003/000802 de 05/12/2003  
 (87) WO 2004/055411 de 01/07/2004

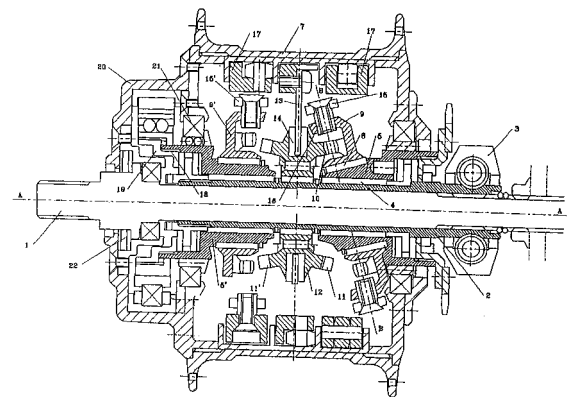

- (21) PI 0316757-7 (22) 12/12/2003 1.3  
 (30) 13/12/2002 FR 02/15827  
 (51) C12N 5/06  
 (54) COMPOSIÇÕES DE MEIO DE CULTURA DE CÉLULA, PROCESSO PARA A CULTURA DE CÉLULA PROGENITORAS E/OU TRONCO, PROCESSO PARA A PRODUÇÃO DE MIOBLASTOS, POPULAÇÃO DE CÉLULAS, E USO DE MIOBLASTOS  
 (57) "COMPOSIÇÃO DE MEIO DE CULTURA DE CÉLULA, PROCESSO PARA A CULTURA DE CÉLULA PROGENITORAS E/OU TRONCO, PROCESSO PARA A PRODUÇÃO DE MIOBLASTOS, POPULAÇÃO DE CÉLULAS, E USO DE MIOBLASTOS". A invenção refere-se a uma composição de meio de cultura de célula progenitoras/tronco derivadas de tecidos musculares que contêm soro e/ou uma fração de soro de origem humana e/ou de origem animal da insulina ou de um derivado desta, e um ou vários compostos selecionados entre a classe de anti-oxidantes e/ou vitaminas. A invenção também se refere a um método para o cultivo de células progenitoras/tronco, um método para a produção de mioblastos que podem ser usados como o produto de terapia celular/genética. O objetivo da invenção é a otimização da produção de mioblastos a partir de da células progenitoras/tronco.  
 (71) Celogos (FR)  
 (72) Christian Pinset  
 (74) Veirano e Advogados Associados  
 (85) 13/06/2005  
 (86) PCT FR2003/003691 de 12/12/2003  
 (87) WO 2004/055174 de 01/07/2004

- (21) **PI 0316758-5** (22) 16/12/2003 **1.3**  
 (30) 16/12/2002 US 60/434,163  
 (51) A61K 39/00, C12N 15/62  
 (54) VACINAS BASEADAS EM LEVEDURA COMO IMUNOTERAPIA  
 (57) "VACINAS BASEADAS EM LEVEDURA COMO IMUNOTERAPIA". Onde descrevem-se composições e métodos para tratar e/ou prevenir uma série de doenças e condições tratáveis por imunoterapia e, em uma configuração em particular, composições e métodos para tratar e/ou prevenir câncer em um animal. Revelam-se especificamente aperfeiçoamentos relacionados ao uso de uma vacina baseada em levedura compreendendo um veículo da levedura e um antígeno selecionado para gerar uma resposta imunológica celular e humoral específica do antígeno em um animal, para uso em vacinação profilática e/ou terapêutica e na prevenção e/ou tratamento de uma série de doenças e condições.  
 (71) Globeimmune, Inc (US)  
 (72) Alex Franzusoff, Donald Bellgrau  
 (74) City Patentes e Marcas Ltda  
 (85) 13/06/2005  
 (86) PCT US2003/040281 de 16/12/2003  
 (87) WO 2004/058157 de 15/07/2004

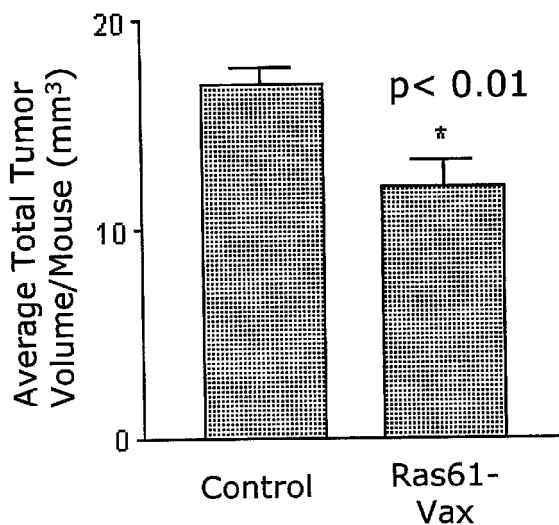

- (21) **PI 0316759-3** (22) 12/12/2003 **1.3**  
 (30) 13/12/2002 US 10/319,323  
 (51) G01M 3/22  
 (54) MÉTODO PARA MONITORAR A CONDIÇÃO DE FLUIDO EM UMA TRANSMISSÃO AUTOMÁTICA EM TEMPO REAL  
 (57) "MÉTODO PARA MONITORAR A CONDIÇÃO DE FLUIDO EM UMA TRANSMISSÃO AUTOMÁTICA EM TEMPO REAL". Uma sonda tubular tendo eletrodos anularmente espaçados é imersa em ATF e seqüencialmente excitada com uma voltagem alternada em uma frequência relativamente baixa e alta. A corrente é medida em ambas frequências e a diferença em impedância computada; e, a impedância diferencial é corrigida para temperaturas e o valor correspondente de um de TAN pela ASTM D-669. Oxidação delta pela ASTM E-168 ( $\Delta OX$ ) e tempo de indução de HPDSC pela ASTM D-5483 (MIN) determinado a partir de uma tabela de recorrência de valores de TAN,  $\Delta OX$  e MIN versus diferencial de impedância para condições conhecidas do fluido. A vida útil restante (RUL) pode então ser computada a partir do valor presentemente determinado de TAN,  $\Delta OX$  ou MIN. Quando a diferença de impedância corrigida para temperatura  $\Delta Z_c$  alcançar  $6,5 \times 10,5$  Ohms, o ATF é considerado a ter alcançado o fim de sua vida útil.  
 (71) Eaton Corporation (US)  
 (72) Richard W. Hirthe, Steven R. Schachameyer (falecido), Lian Q. Zou, Victor E. Shtaida  
 (74) Antonio Mauricio Pedras Arnaud  
 (85) 13/06/2005  
 (86) PCT IB2003/005891 de 12/12/2003  
 (87) WO 2004/055525 de 01/07/2004

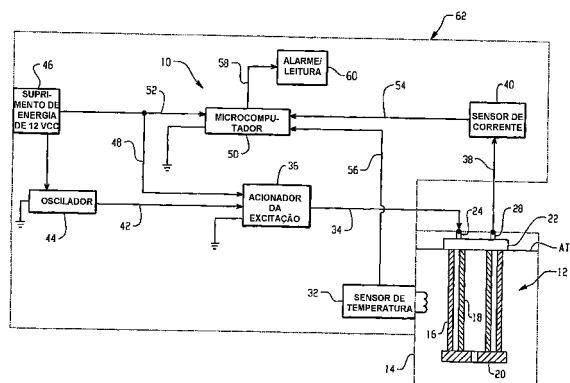

- (21) **PI 0316760-7** (22) 09/12/2003 **1.3**  
 (30) 13/12/2002 US 60/433,266  
 (51) C08J 7/18, C08K 5/523  
 (54) COMPOSTO POLIMÉRICO RESISTENTE À IGNIÇÃO  
 (57) "COMPOSTO POLIMÉRICO RESISTENTE À IGNIÇÃO". A presente invenção é um composto polimérico resistente à ignição compreendendo: a) um substrato polimérico; b) um retardante de chama mesclado com o substrato polimérico; e c) uma camada de organossilício polimerizada com plasma parcialmente oxidada aderida ao substrato. O composto resistente à ignição pode prontamente alcançar uma classificação V-0 em um teste de flamabilidade UL-94 usando uma concentração substancialmente menor de retardante de chama do que é comumente incorporado em substratos para conseguir o mesmo resultado. Conseqüentemente, a presente invenção encaminha a necessidade de manter a integridade de um substrato incorporado com um retardante de chama para reduzir os níveis de materiais ambientalmente suspeitos.  
 (71) Dow Global Technologies Inc (US)  
 (72) Alexander B. Morgan, Che-I Kao, Ing-Feng Hu  
 (74) Antonio Mauricio Pedras Arnaud  
 (85) 13/06/2005  
 (86) PCT US2003/039127 de 09/12/2003  
 (87) WO 2004/055103 de 01/07/2004

- (21) **PI 0316761-5** (22) 12/12/2003 **1.3**  
 (30) 13/12/2002 FR 02/15821  
 (51) F28D 9/00  
 (54) MÉTODO PARA A PRODUÇÃO DE UM TROCADOR DE CALOR ELEMENTAR, TROCADOR DE CALOR ELEMENTAR, PRÉ-FORMA PARA TROCADOR DE CALOR ELEMENTAR, TROCADOR DE CALOR PARA FLUIDOS CONFINADOS E MOLDE PARA A PRODUÇÃO DE UMA PRÉ-FORMA DA PARTE ATIVA DE TROCADOR DE CALOR ELEMENTAR  
 (57) "MÉTODO PARA A PRODUÇÃO DE UM TROCADOR DE CALOR ELEMENTAR, TROCADOR DE CALOR ELEMENTAR, PRÉ-FORMA PARA TROCADOR DE CALOR ELEMENTAR, TROCADOR DE CALOR PARA FLUIDOS CONFINADOS E MOLDE PARA A PRODUÇÃO DE UMA PRÉ-FORMA DA PARTE ATIVA DE UM TROCADOR DE CALOR ELEMENTAR". O método para a produção de um trocador de calor elementar, de um tipo totalmente novo, cujas especificações são tal como segue: deve ser de uma só peça, ou seja, sem montagem ou solda, e muito eficiente, de volume limitado, de pouco peso, de baixo custo de produção e, de modo geral, intrinsecamente estável em comparação com os fluidos corrosivos. O trocador de calor elementar desse tipo, o qual compreende uma única parte ativa compacta. O trocador de calor é produzido facilmente ao se utilizar ferramentas de usinagem e equipamento para a produção automática que são habituais na indústria. A pré-forma desse trocador de calor elementar, que em uma única operação pode transformar em uma parte ativa desse trocador. O molde particular é adequado à produção de tal pré-forma da parte ativa desse trocador de calor elementar.  
 (71) Technologies De L'Echange Thermique / TET (FR)  
 (72) Jean Paul Domen  
 (74) Veirano e Advogados Associados  
 (85) 13/06/2005  
 (86) PCT FR2003/003692 de 12/12/2003  
 (87) WO 2004/055462 de 01/07/2004

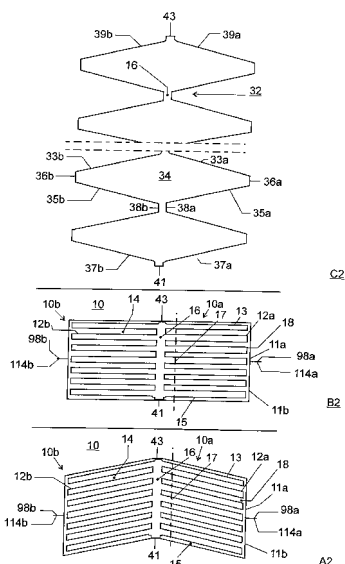

(21) **PI 0316762-3** (22) 10/12/2003 **1.3**  
 (30) 11/12/2002 US 60/432,703  
 (51) H04B 7/212  
 (54) MEDIÇÕES APRIMORADAS DE PERDA DE TRAJETO EM COMUNICAÇÕES SEM FIO  
 (57) "MEDIÇÕES APRIMORADAS DE PERDA DE TRAJETO EM COMUNICAÇÕES SEM FIO". Método de determinação de necessidades de potência de link superior para um transceptor em sistema de comunicação sem fio inclui a obtenção de medições de um sinal farol que ocupa primeiro espaço de tempo em um quadro; obtenção de medições a partir de pelo menos um canal adicional que possui potência de sinal transmitido conhecida e que ocupa segundo espaço de tempo no quadro; e uso das medições para determinar estimativa de perda de trajeto.  
 (71) Interdigital Technology Corporation (US)  
 (72) Sung-Hyuk Shin, Marian Rudolf, Stephen G. Dick  
 (74) Advocacia Pietro Ariboni S/C  
 (85) 13/06/2005  
 (86) PCT US2003/039459 de 10/12/2003  
 (87) WO 2004/054135 de 24/06/2004

12; R12 é hidrogênio, metil ou etil; A é um grupo [O(CHR<sup>13</sup>CHR<sup>14</sup>)<sub>a</sub>]<sup>y-</sup>, -[O(CH<sub>2</sub>)<sub>b</sub>CO]<sup>y-</sup>, ou -[O(CH<sub>2</sub>)<sub>b</sub>CO]<sup>(y-1)-</sup>[O(CHR<sup>13</sup>CHR<sup>14</sup>)<sub>a</sub>]<sup>-</sup>, onde: um R<sup>13</sup> ou R<sup>14</sup> é hidrogênio e o outro hidrogênio, metil ou etil; a é 1 a 2; b é 4 a 5; Q é um resíduo de composto de polihidroxi contendo 2 a 6 grupos de hidroxi; x é um número maior que 1 mas não maior que o número dos grupos de hidroxi em Q; y é um número de 1 a 10; x é um ânion; e os ésteres aí contidos são utilizáveis como fotoiniciadores catiônicos, especialmente para a utilização em aplicações de revestimento superficial, tais como tintas de impressão e vernizes com cura prevista por meio de polimerização iniciada por radiação.  
 (71) Sun Chemical Corporation (US)  
 (72) Lawrence Shaun Herlihy, Brian Rowatt, Stephen Robert Davidson  
 (74) Waldemar do Nascimento  
 (85) 13/06/2005  
 (86) PCT US2003/039098 de 10/12/2003  
 (87) WO 2004/055000 de 01/07/2004

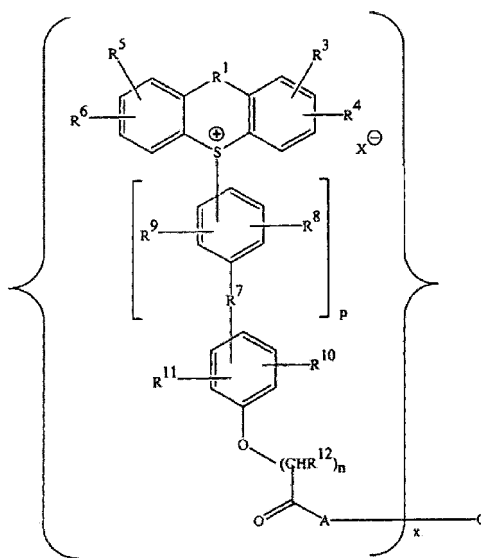

(21) **PI 0316764-0** (22) 05/12/2003 **1.3**  
 (30) 13/12/2002 JP 2002-362501  
 (51) A61F 13/15  
 (54) PROCESSO DE FABRICAÇÃO DE ARTIGO DESCARTÁVEL DO VESTUÁRIO  
 (57) "PROCESSO DE FABRICAÇÃO DE ARTIGO DESCARTÁVEL DO VESTUÁRIO". Artigo descartável do vestuário elasticamente estirável 1, possui uma região anterior de cintura 6, uma região posterior de cintura 7 e uma região entrepernas 8. Este artigo do vestuário 1 é formado com uma primeira zona elástica 21, uma segunda zona elástica 22 e terceiras zonas elásticas 23, respectivamente exibindo uma tensão de estirabilidade ajustada para que desta forma seja diminuída. Uma trama elasticamente estirável é continuamente alimentada em uma direção da máquina, formada com pares de ranhuras em configurações desejadas de modo que duas ranhuras constituindo cada par possa ser simetricamente assentado nas proximidades de uma zona transversalmente mediana da trama e então dobrada em uma direção ortogonal à direção da máquina de modo que a trama possa ser alternativamente sobreposta sobre ela mesma nas proximidades da zona transversalmente mediana para formar o artigo do vestuário 1.  
 (71) Uni-Charm Co., Ltd (JP)  
 (72) Taiji Shimakawa, Yoshitaka Mishima, Tomoko Sugito, Kaiyo Nakajima  
 (74) Waldemar do Nascimento  
 (85) 13/06/2005  
 (86) PCT JP2003/015626 de 05/12/2003  
 (87) WO 2004/054488 de 01/07/2004

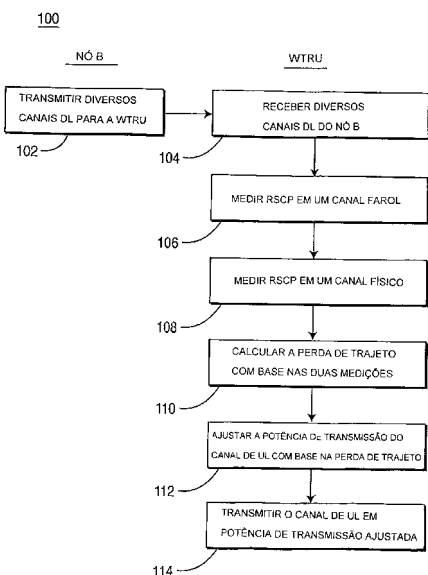

(21) **PI 0316763-1** (22) 10/12/2003 **1.3**  
 (30) 12/12/2002 GB 0229081.5  
 (51) C07D 335/16, C07D 333/76, C07D 339/08, C07D 327/08  
 (54) COMPOSTOS DE SAIS SULFÔNICOS EFICAZES EM FOTOINICIADORES CATIÔNICOS MULTIFUNCIÓNAIS, COMPOSIÇÃO E PROCESSO  
 (57) "COMPOSTOS DE SAIS SULFÔNICOS EFICAZES EM FOTOINICIADORES CATIÔNICOS MULTIFUNCIÓNAIS, COMPOSIÇÃO E PROCESSO". Compostos da fórmula (I): [Onde: R1 é um aderente direto, oxigênio, um grupo >CH<sub>2</sub>, enxofre, um grupo >C=O, um grupo-(CH<sub>2</sub>)<sub>2</sub>- ou um grupo-N-R<a>, onde R<a> é um hidrogênio ou alquila; R<sup>3</sup>, R<sup>4</sup>, R<sup>5</sup> e R<sup>6</sup> são hidrogênio ou substituinteα; R<sup>8</sup>, R<sup>9</sup>, R<sup>10</sup> e R<sup>11</sup> são hidrogênio, hidroxilado, ou alquila; ou R<sup>9</sup> e R<sup>11</sup> são unidos para formar um sistema de anéis fundidos com os anéis de benzina aos quais estão ligados; R<sup>7</sup> é um aderente direto, oxigênio ou um grupo-CH<sub>2</sub>; p é 0 ou 1; o substituinteα é: alquila, alcoxi, alquenil, halogênio, nitrilo, hidroxila, arila, aralquil, ariloxi, aralquiloxi, arilalquenil, cicloalquil, carboxi, carboxialcoxi, alcocarbonil, ariloxicarbonil, alquilcarboniloxi, alcanosulfonil, arenosulfonil, alcanoil, arilcarbonil; n é 1 a

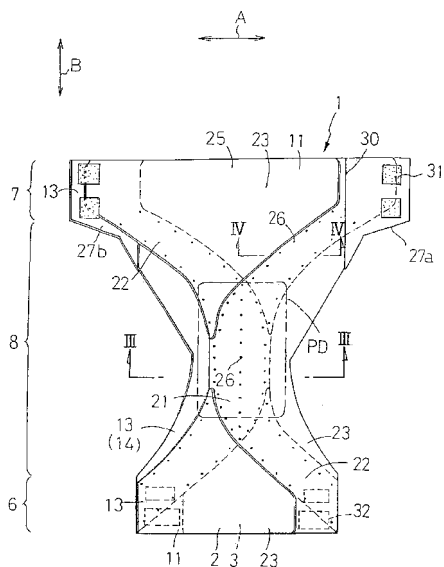

- (21) **PI 0316765-8** (22) 10/12/2003 **1.3**  
 (30) 13/12/2002 US 10/319.061  
 (51) C09D 11/10  
 (54) COMPOSIÇÕES DE VERNIZ E TINTA PARA IMPRESSÃO CURÁVEIS POR ENERGIA ISENTAS DE ÁGUA E MÉTODOS DE PRODUÇÃO E USO  
 (57) "COMPOSIÇÕES DE VERNIZ E TINTA PARA IMPRESSÃO CURÁVEIS POR ENERGIA ISENTAS DE ÁGUA E MÉTODOS DE PRODUÇÃO E USO". Verniz curável por energia e composições de tinta para impressão curáveis por energia, laváveis com água, adequados para impressão litográfica isenta de água, são apresentados, cada um contendo: oligômeros e monômeros reativos etilicamente insaturados solúveis em água; oligômeros e monômeros reativos etilicamente insaturados insolúveis em água; e uma resina selecionada do grupo consistindo de uma resina não reativa solúvel em água, uma resina com funcionalidade de ácido ou base insolúvel em água e resina reativa etilicamente insaturada insolúvel em água, onde as referidas resinas insolúveis em água contêm grupos com funcionalidade de ácido.  
 (71) Sun Chemical Corporation (US)  
 (72) Mikhail Laksin, Hugo Babij, Paul Siroto  
 (74) Waldemar do Nascimento  
 (85) 13/06/2005  
 (86) PCT US2003/039092 de 10/12/2003  
 (87) WO 2004/055123 de 01/07/2004

- (21) **PI 0316767-4** (22) 25/06/2003 **1.3**  
 (30) 23/06/2003 KR 10-2003-0040901  
 (51) H04L 27/34  
 (54) MÉTODO DE MODULAÇÃO USANDO DECISÃO HARD PARA MODULAÇÃO DE AMPLITUDE EM QUADRATURA E EQUIPAMENTO CORRESPONDENTE  
 (57) "MÉTODO DE MODULAÇÃO USANDO DECISÃO HARD PARA MODULAÇÃO DE AMPLITUDE EM QUADRATURA E EQUIPAMENTO". Correspondente refere-se a uma demodulação de decisão hard de um sinal modulado em amplitude por quadratura, de forma quadrada, em particular a um método de demodulação de decisão hard e equipamento capaz de fazer uma demodulação rápida e precisa, demodulando um sinal recebido em unidades de bits. Num método de demodulação de decisão hard de um sinal modulado em amplitude por quadratura, de forma quadrada, determinando em unidades de bit e não em unidades de símbolos um valor de saída correspondente ao valor de um componente em quadratura de fase e o valor de um componente em fase, é possível desenvolver uma técnica de demodulação mais útil e fornecer uma função secundária ao processar cada bit independentemente, de acordo com a demodulação de unidades de bit. Além disto, a invenção pode ser constituída apenas por um circuito de comparação sem necessidade de um tratamento aritmético no processo de demodulação melhorando a flexibilidade da configuração usada e a velocidade de processamento.  
 (71) Seo Hong-Seok (KR)  
 (72) Seo Hong-Seok, Kim Tae-Hoon  
 (74) Alberto Luis Camelier da Silva  
 (85) 07/06/2005  
 (86) PCT KR2003/001246 de 25/06/2003  
 (87) WO 2004/114618 de 29/12/2004

- (21) **PI 0316768-2** (22) 12/12/2003 **1.3**  
 (30) 16/12/2002 US 10/320.242  
 (51) C09D 157/12, C09D 151/00, C09D 17/00, C09D 201/02, C09D 5/00  
 (54) DISPERSÃO DE PIGMENTO, COMPOSIÇÃO, COMPOSIÇÃO DE REVESTIMENTO, SUBSTRATO E PROCESSO PARA O AUMENTO DA REOLOGIA DE DISPERSÕES DE PIGMENTOS  
 (57) "DISPERSÃO DE PIGMENTO, COMPOSIÇÃO, COMPOSIÇÃO DE REVESTIMENTO, SUBSTRATO E PROCESSO PARA O AUMENTO DA REOLOGIA DE DISPERSÕES DE PIGMENTOS". É descrita uma dispersão de pigmento com reologia aprimorada útil para a formação de composições de tinta

com base em solvente. A dispersão compreende um dispersante de pigmento de copolímero que contém pelo menos um grupo funcional de amônio quaternário; um pigmento que possui pH de menos de 7,0; e um veículo líquido orgânico. A dispersão é particularmente útil para a formação de acabamentos externos coloridos para automóveis e caminhões.

- (71) E.I. Du Pont de Nemours And Company (US)  
 (72) Bonnie D. Piro, Frank Rohrbacher  
 (74) Ana Paula Santos Celidonio  
 (85) 07/06/2005  
 (86) PCT US2003/040021 de 12/12/2003  
 (87) WO 2004/058908 de 15/07/2004

- (21) **PI 0316770-4** (22) 12/12/2003 **1.3**  
 (30) 12/12/2002 NZ 523128  
 (51) A61K 47/02, A61K 47/04, A61K 47/38, A61K 35/70, A61K 31/365, A61P 33/14, A61P 33/10  
 (54) FORMULAÇÃO FARMACÊUTICA, MÉTODO DE PRODUÇÃO DA MESMA E MÉTODO DE TRATAMENTO MÉDICO  
 (57) "FORMULAÇÃO FARMACÊUTICA, MÉTODO DE PRODUÇÃO DA MESMA E MÉTODO DE TRATAMENTO MÉDICO". Os métodos da presente invenção e as formulações produzidas a partir desse métodos permitem a integração estável de múltiplos agentes ativos dentro de uma formulação simples. A solubilização de um agente ativo em um solvente apropriado e a adsorção subsequente em um meio de sorção confere uma proteção eficaz para a forma ativa contra quaisquer condições adversas dentro do líquido no qual está disperso o meio de sorção carregado com agente ativo. Como uma consequência, o líquido pode ser formulado de modo a preencher os requisitos dos agentes ativos que podem estar incluídos. Como uma consequência, os agentes ativos podem ser estávelmente integrados dentro da formulação.  
 (71) Ashmont Holdings Limited (NZ)  
 (72) Majid Hameed Abdul Razzak, Ranjith Srilal Gamage, Bantupalli Rao  
 (74) David do Nascimento Advogados Associados S/C  
 (85) 10/06/2005  
 (86) PCT NZ2003/000272 de 12/12/2003  
 (87) WO 2004/052400 de 24/06/2004

- (21) **PI 0316771-2** (22) 09/12/2003 **1.3**  
 (30) 10/12/2002 US 60/431.964  
 (51) C07D 409/12, C07D 333/40, C07D 211/00  
 (54) COMPOSTOS PARA O TRATAMENTO OU A PREVENÇÃO DE INFECÇÕES POR FLAVIVIRUS, USO DE UM COMPOSTO E COMPOSIÇÃO FARMACÊUTICA  
 (57) "COMPOSTOS PARA O TRATAMENTO OU A PREVENÇÃO DE INFECÇÕES POR FLAVIVIRUS, USO DE UM COMPOSTO E COMPOSIÇÃO FARMACÊUTICA". A presente invenção refere-se a novos compostos representados pela fórmula (I) ou seus sais farmacêuticamente úteis para o tratamento de infecção viral por flavivírea.  
 (71) Virochem Pharma Inc. (CA)  
 (72) Laval Chan Chun Kong, Sanjoy Kumar Das, Hghe Nguyen-Ba, Liliane Halab, Bettina Hamelin, Oswy Z. Pereira, Carl Poisson, Mélanie Proulx, Trumkunta Jagadeeswar Reddy, Ming-Qiang Zhang  
 (74) David do Nascimento Advogados Associados S/C  
 (85) 10/06/2005  
 (86) PCT CA2003/001912 de 09/12/2003  
 (87) WO 2004/052885 de 24/06/2004

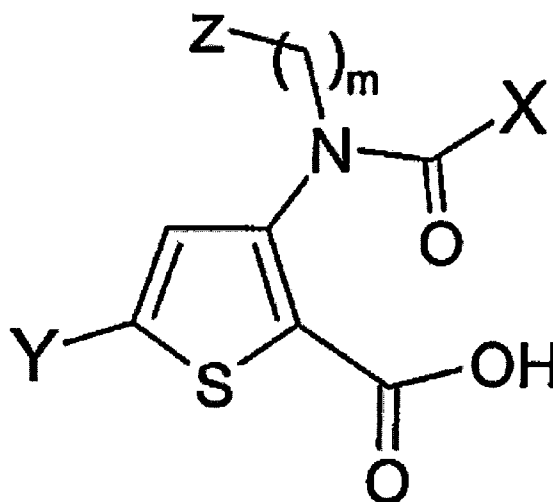

- (21) **PI 0316772-0** (22) 03/12/2003 **1.3**  
 (30) 11/12/2002 US 10/248.024  
 (51) G02F 1/1335, G02F 1/13357  
 (54) SUBSTRATO MOSTRADOR COM FILTROS COLORIDOS REFLEXIVOS  
 (57) "SUBSTRATO MOSTRADOR COM FILTROS COLORIDOS REFLEXIVOS". Um dispositivo mostrador ótico (100). O dispositivo inclui um substrato (110) compreendendo uma fonte de luz (112), a luz a partir da fonte de luz incluindo uma pluralidade de cores primárias. O dispositivo também inclui

uma disposição de modulação (114) compreendendo uma pluralidade de elementos de modulação (116) dispostos de forma a modular a luz recebida a partir da fonte de luz (112), cada um dos elementos de modulação (116) compreendendo uma parte da camada de cristal líquido (130). O dispositivo também inclui uma disposição para filtro colorido reflexivo (120) compreendendo uma pluralidade de filtros coloridos (122A, 122B, 122C), cada um dentro a pluralidade de filtros colorido disposto de forma correspondente com um respectivo elemento da disposição de modulação, cada um dentro a pluralidade de filtros coloridos transmitindo uma luz que apresenta uma dentre as cores primárias e refletindo a luz das luzes restantes, que apresentam as outras dentre as cores primárias, de volta para o substrato (110), sendo a disposição para filtro colorido reflexivo (120) disposta, em relação ao substrato, de tal forma que não existam camadas as quais substancialmente absorvam a luz das cores primárias entre o substrato (110) e a disposição para filtro colorido reflexivo. O dispositivo também inclui um painel reflexivo (140) o qual reflete a luz refletida, compreendendo as cores primárias, de volta na direção da disposição para filtro colorido reflexivo.

- (71) General Electric Company (US)  
 (72) Eugene Olczak  
 (74) Advocacia Pietro Arriboni S/C  
 (85) 10/06/2005  
 (86) PCT US2003/038425 de 03/12/2003  
 (87) WO 2004/053581 de 24/06/2004

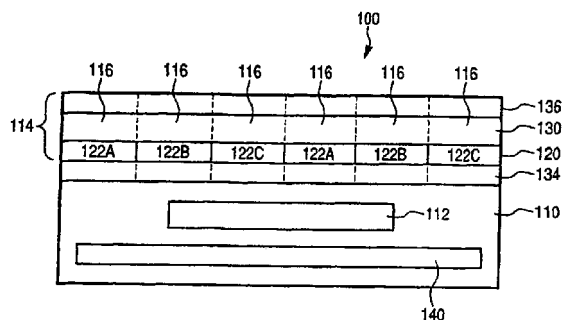

- (21) **PI 0316776-3** (22) 10/12/2003 1.3  
 (30) 10/12/2002 US 60/432,182  
 (51) A61K 31/74, A61K 38/00, A01N 37/18  
 (54) FORMULA PARA ANTI-INFECCIOSO TÓPICO  
 (57) "FÓRMULA PARA ANTI-INFECCIOSO TÓPICO". A qual revela composições tópicas contendo uma quantidade efetiva de lisostafina e/ou um ou mais lantibióticos em um meio farmacêuticamente aceitável para aplicação tópica, assim como, métodos para o tratamento de infecções de pele ou de feridas, incluindo, mas não limitados a, escoriações, cortes de pele ou de superfície, queimaduras ou incisões cirúrgicas ou escaras infectadas, nas quais as composições tópicas são também reveladas.  
 (71) Biosynex Incorporated (US)  
 (72) Scott M. Walsh, Anjali Shah, James J. Mond  
 (74) Sul América Marcas e Patentes Ltda  
 (85) 10/06/2005  
 (86) PCT US2003/039479 de 10/12/2003  
 (87) WO 2004/052308 de 24/06/2004

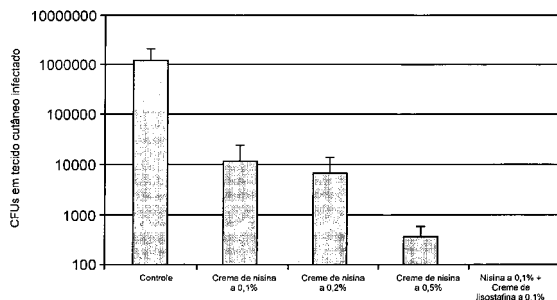

- (21) **PI 0316777-1** (22) 01/12/2003 1.3  
 (30) 26/12/2002 US 10/328,506  
 (51) A47K 7/03, C11D 17/04  
 (54) KIT DE LIMPEZA PESSOAL E MÉTODO PARA OBTOR UM PRODUTO DE LIMPEZA  
 (57) "KIT DE LIMPEZA PESSOAL E MÉTODO PARA OBTOR UM PRODUTO DE LIMPEZA". A presente invenção trata-se de um sistema de limpeza que permite que o usuário selecione uma variedade de um ou mais sabonetes para limpeza da pele, estética e umedecimento e benefícios da pele para ser inseridos dentro de uma bolsa porosa para produzir um implemento de limpeza personalizado. Também é descrito um kit do sistema de limpeza que inclui pelo menos uma bolsa porosa e uma variedade de sabonetes para limpeza da pele, estética, e benefícios da pele.  
 (71) Unilever N.V. (NL)  
 (72) Sudhakar Puvvada, Thomas Nikolaos Morikis  
 (74) Ana Paula Santos Celidonio  
 (85) 10/06/2005  
 (86) PCT EP2003/013569 de 01/12/2003  
 (87) WO 2004/058026 de 15/07/2004

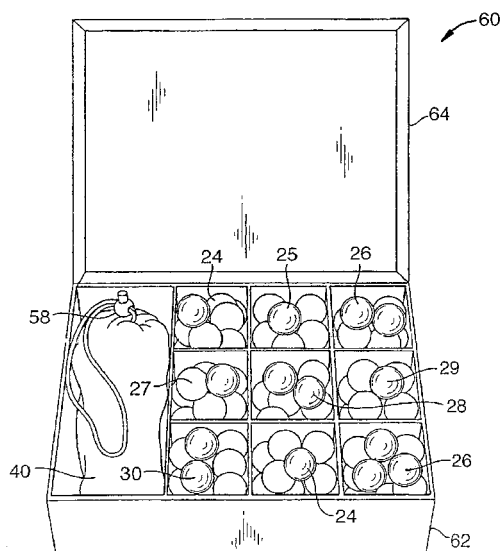

- (21) **PI 0316778-0** (22) 17/12/2003 1.3  
 (30) 20/12/2002 US 60/434,975; 02/06/2003 US 10/454,233  
 (51) B65D 81/32  
 (54) BOLSAS DE BEBIDA FLEXÍVEIS DE MÚLTIPLOS COMPARTIMENTOS  
 (57) "BOLSAS DE BEBIDA FLEXÍVEIS DE MÚLTIPLOS COMPARTIMENTOS". A presente invenção trata-se de uma bolsa de múltiplos compartimentos de película polimérica, a qual tem uma vedação frangível interna para confinar um fluido e um recipiente de bebida relacionado com um peça móvel refechável para armazenar e dosar dois líquidos com sabores diferentes ou o algo do gênero. A vedação frangível da bolsa de plástico transparente vai estourar quando mantida espremida, desse modo permitindo que os sabores rodopiem e se misturem dentro da bolsa.  
 (71) E.I. Du Pont de Nemours And Company (US), Kornick Lindsay (US), Ocean Spray Cranberries Inc (US)  
 (72) Raymond Anthony Bourque, Daniel Young-Doo Chung, Richard M. Estabrook, Diane McCauley Hahn, James L. Henderson, Joseph Kornick, I-Hwa Lee, Jose Tirso Olivares-Cordoba, Donna Lynn Visioli, James P. Kane  
 (74) Ana Paula Santos Celidonio  
 (85) 10/06/2005  
 (86) PCT US2003/040623 de 17/12/2003  
 (87) WO 2004/058594 de 15/07/2004

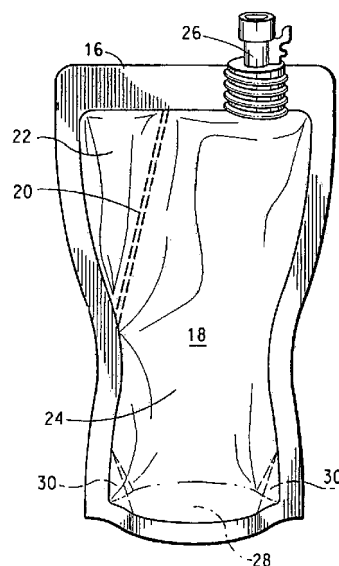

- (21) **PI 0316783-6** (22) 03/12/2003 1.3  
 (30) 16/12/2002 US 60/434,232; 30/01/2003 US 60/444,068; 15/05/2003 US 60/470,921; 11/08/2003 US 60/494,404  
 (51) H03M 13/35, H03M 13/27  
 (54) DETECÇÃO, EVITAÇÃO E/OU CORREÇÃO DOS PADRÕES DE PERFURAÇÃO PROBLEMÁTICOS EM FLUXOS DE BITS DE PARIDADE UTILIZADOS QUANDO DA IMPLEMENTAÇÃO DE TURBO CODES  
 (57) "DETECÇÃO, EVITAÇÃO E/OU CORREÇÃO DOS PADRÕES DE PERFURAÇÃO PROBLEMÁTICOS EM FLUXOS DE BITS DE PARIDADE UTILIZADOS QUANDO DA IMPLEMENTAÇÃO DE TURBO CODES". A Detecção, evitação e/ou correção de padrões de padrões erráticos de perfuração em fluxos de bits de paridade, empregados quando implementando Turbo codes perfurados é obtido sem que se tenha que evitar taxas de codificação desejáveis. Isto permite a identificação e evitação de regiões de

desempenho relativo baixo do Turbo code. Correção de erro por encaminhamento, compreendendo codificação Turbo e perfuração, permite alcançar uma relação funcional suave, entre qualquer medida de desempenho e a taxa efetiva de codificação, resultante da combinação do codificador de baixa taxa gerada pelo codificador Turbo (600), com a perfuração dos bits de paridade. Em uma forma de realização, métodos para corrigir/evitar degradação devido a codificação Turbo, são implementados por interações de perfuração quando dois ou mais estágios do ajuste de taxas (610, 620) são empregados.

- (71) Interdigital Technology Corporation (US)  
 (72) Philip J. Pietraski, Gregory S. Sternberg  
 (74) Advocacia Pietro Ariboni S/C  
 (85) 15/06/2005  
 (86) PCT US2003/038223 de 03/12/2003  
 (87) WO 2004/062113 de 22/07/2004

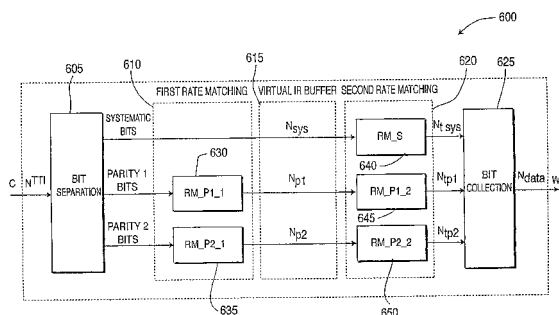

- (21) **PI 0316784-4** (22) 16/12/2003  
 (30) 16/12/2002 IT TO2002A 001088

1.3

(51) B60K 6/04  
 (54) CONJUNTO DE ACIONAMENTO HÍBRIDO PARA UM VEÍCULO, EM PARTICULAR UMA MOTONETA

(57) "CONJUNTO DE ACIONAMENTO HÍBRIDO PARA UM VEÍCULO, EM PARTICULAR UMA MOTONETA". Onde um conjunto de acionamento híbrido (1), para um veículo tendo ao menos uma roda motora (2), inclui um motor de combustão interna (3), uma unidade de transmissão (5) interposta entre um eixo de acionamento (4) do motor de combustão interna (3) e um eixo propulsor (6) conectada angularmente à roda motora (2), e por seu turno incluindo uma transmissão de variação contínua (7) que tem uma polia de acionamento (10) conectada angularmente ao eixo de acionamento (4) e uma polia acionada (11), uma embreagem centrífuga (8) tendo um cubo (20) conectado à polia acionada, e um sino acionado (26) conectado ao eixo propulsor (6), e uma máquina elétrica (32) tendo um rotor (35) integrado com o sino (26) da embreagem centrífuga (8), o conjunto de acionamento (1) sendo controlado por uma unidade de controle (38) em resposta a um número de sinais de entrada (Ss, Sa, Sf), em um número de modos de operação incluindo um modo de propulsão todo por combustão, um modo de propulsão todo elétrico, um primeiro modo de propulsão híbrido onde o motor de combustão interna (3) e a máquina elétrica (32) estão conectados em série, e um segundo modo de propulsão híbrido onde o motor de combustão interna (3) e a máquina elétrica (32) estão conectados em paralelo.

- (71) Università Di Pisa (IT), Piaggio & C.S.P.A (IT)  
 (72) Emilio Vitale, Francesco Frenzo, Luigi Arnone, Maurizio Marcacci, Giovanni Riggio  
 (74) Advocacia Pietro Ariboni S/C  
 (85) 15/06/2005  
 (86) PCT EP2003/051022 de 16/12/2003  
 (87) WO 2004/054836 de 01/07/2004

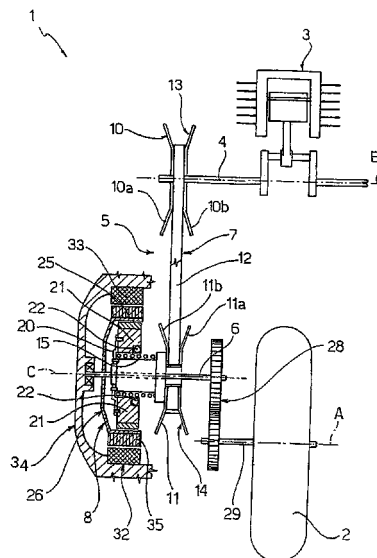

- (21) **PI 0316785-2** (22) 12/12/2003  
 (30) 16/12/2002 JP 383300/2002; 16/12/2002 JP 383301/2002

1.3

(51) C07D 401/14  
 (54) DERIVADOS DE 4-PIRIMIDONA-3-SUBSTITUÍDOS  
 (57) "DERIVADOS DE 4-PIRIMIDONA-3-SUBSTITUÍDOS".- Um derivado de pirimidona representado pela fórmula (I) ou um sal do mesmo, ou um solvato do mesmo, ou um hidrato do mesmo, útil como inibidor da proteína tau quinase 1: em que X representa CH ou átomo de nitrogênio; R<sup>1</sup> representa um grupo alquil C<sub>1</sub>-C<sub>12</sub> que pode ser substituído; R<sup>2</sup> representa um grupo alquil C<sub>1</sub>-C<sub>8</sub> que pode ser substituído, um anel benzeno que pode ser substituído, um anel naftaleno que pode ser substituído, um anel indano que pode ser substituído, um anel tetrahidronaftaleno que pode ser substituído, ou um anel heterocíclico substituído opcionalmente tendo de 1 a 4 hetero átomos selecionados no grupo que consiste de átomo de oxigênio, átomo de enxofre, e átomo de nitrogênio, e tendo de 5 a 10 átomos constituintes de anel no total.

- (71) Mitsubishi Pharma Corporation (JP), Sanofi-Aventis (FR)  
 (72) Yoshihiro Usui, Masahiro Okuyama, Tokushi Hanano  
 (74) Cavalcanti e Cavalcanti Advogados  
 (85) 14/06/2005  
 (86) PCT JP2003/015968 de 12/12/2003  
 (87) WO 2004/055007 de 01/07/2004

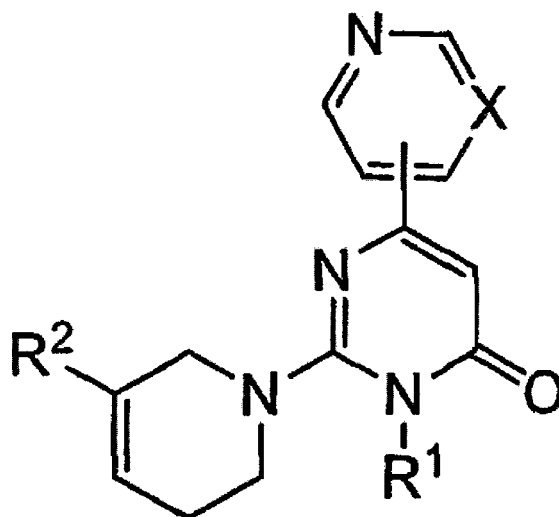

- (21) **PI 0316846-8** (22) 24/11/2003  
 (30) 05/12/2002 GB 0228358.8; 18/03/2003 GB 0306080.3

1.3

(51) D06M 13/192, D06M 13/395, D06M 23/06, D06M 23/00, D06M 15/564  
 (54) MÉTODO PARA TRATAR VESTUÁRIOS ACABADOS, E, COMPOSIÇÃO PARA USO NO MÉTODO  
 (57) "MÉTODO PARA TRATAR VESTUÁRIOS ACABADOS, E, COMPOSIÇÃO PARA USO NO MÉTODO". Um método para tratar vestuários acabados compreendendo material celulósico de forma a causar reticulação, o qual compreende a etapa de tratar os tecidos com uma quantidade efetiva de agente reticulador para celulose bloqueado, o dito agente reticulador sendo ativado termicamente. Uma composição para uso no dito método a qual compreende uma quantidade efetiva de um agente reticulador para celulose bloqueado, o dito agente reticulador para celulose sendo ativado termicamente.

- (71) Unilever N.V. (NL)

(72) Shameem Bhatia, Robert John Carswell, Paul Johnathon Evans, Paul Hugh Findlay  
 (74) Momsen, Leonardos & Cia.  
 (85) 31/05/2005  
 (86) PCT EP2003/013329 de 24/11/2003  
 (87) WO 2004/050981 de 17/06/2004

(21) **PI 0316856-5** (22) 08/12/2003 **1.3**  
 (30) 10/12/2002 EP 02447251.6  
 (51) B22D 41/28, B22D 41/56  
 (54) PLACA REFRACTÁRIA PARA UM DISPOSITIVO PARA INSERÇÃO E/OU REMOÇÃO DE UM BOCAL PARA UMA INSTALAÇÃO DE VAZAMENTO COMBINADA COM UM DISPOSITIVO DE CONTROLE DE FLUXO DE PLACA DESLIZANTE  
 (57) "PLACA REFRACTÁRIA PARA UM DISPOSITIVO PARA INSERÇÃO E/OU REMOÇÃO DE UM BOCAL PARA UMA INSTALAÇÃO DE VAZAMENTO COMBINADA COM UM DISPOSITIVO DE CONTROLE DE FLUXO DE PLACA DESLIZANTE". A invenção refere-se a uma placa refratária para um dispositivo de inserção e/ou remoção de um bocal para uma instalação de vazamento combinada com um dispositivo de controle de fluxo de placa deslizante compreendendo: a) uma primeira superfície (1) provida de um orifício (2) que define a entrada do canal de vazamento (3) através da placa e capaz de formar uma superfície de vedação, pelo menos em torno do orifício (2), com uma face que se conjuga com uma face da placa móvel do dispositivo de controle de fluxo; b) uma segunda superfície (4) adaptada para repousar no alojamento do dispositivo e provido de uma protuberância plana (5) circunscrevendo o canal de vazamento (3) e se estendendo pela parede inferior do alojamento, e c) uma terceira superfície (6) definida pela superfície plana da protuberância (5) provida de um orifício (7) definindo a saída do canal de vazamento (3) através da placa, sendo a superfície (6) adaptada para formar uma superfície de vedação, pelo menos em torno do orifício (7), com uma face conjugada de um tubo refratário em posição de vazamento, e para agir como superfície de guia para o tubo refratário desde a posição de introdução até a posição de vazamento, e sendo conformada para que a porção da terceira superfície (6) em contato com a superfície conjugada do tubo refratário aumente na medida em que o tubo progrida da posição de introdução até a posição de vazamento. Com esta placa, consegue-se um ótimo compromisso entre a necessidade de suportar ao máximo a parte inferior da placa, enquanto se maximiza a superfície inferior disponível para guiar o tubo desde sua posição de introdução até a posição de vazamento.

(71) Vesuvius Group S.A. (BE)  
 (72) Mariano Collura, Vincent Boisdequin  
 (74) Momsen, Leonardos & Cia  
 (85) 31/05/2005  
 (86) PCT BE2003/000211 de 08/12/2003  
 (87) WO 2004/052575 de 24/06/2004

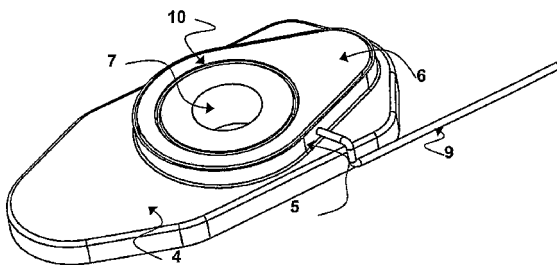

(21) **PI 0316860-3** (22) 04/12/2003 **1.3**  
 (30) 04/12/2002 US 60/430.882  
 (51) C08G 59/56, C08G 59/50  
 (54) COMPOSIÇÃO CURÁVEL, E COMPOSIÇÃO CURÁVEL POR CALOR  
 (57) "COMPOSIÇÃO CURÁVEL, E COMPOSIÇÃO CURÁVEL POR CALOR". A descrição refere-se ao uso de compostos de acrilato de metal como diacrilato de zinco (ZDA), dimetacrilato de zinco (ZDMA), dentre outros para a cura de compostos de função epóxi (e outros de reticulação), e a composições contendo estes compostos. Os compostos contendo ZDA e ZDMA podem curar o componente epóxi das composições enquanto sendo substancialmente isentos de agentes de cura de epóxi convencionais.  
 (71) DeNovus LLC (US)  
 (72) Donald W. Taylor, James W. Freitag, Don K. Howard  
 (74) Custódio de Almeida & Cia.  
 (85) 31/05/2005  
 (86) PCT US2003/038756 de 04/12/2003  
 (87) WO 2004/050740 de 17/06/2004

(21) **PI 0316861-1** (22) 13/11/2003 **1.3**  
 (30) 03/12/2002 US 60/430.558  
 (51) H04N 7/12, H04N 7/46  
 (54) CODIFICADOR REDIMENSIONÁVEL HÍBRIDO, MÉTODO E MEIOS PARA FORMATOS DE VÍDEO DE ALTA DEFINIÇÃO E DEFINIÇÃO PADRÃO EM UM ÚNICO DISCO  
 (57) "CODIFICADOR REDIMENSIONÁVEL HÍBRIDO, MÉTODO E MEIOS PARA FORMATOS DE VÍDEO DE ALTA DEFINIÇÃO E DEFINIÇÃO PADRÃO EM UM ÚNICO DISCO". Um codificador redimensionável híbrido (100, 600), método, e meios são revelados para processamento de dados de sinal de vídeo como uma pluralidade de coeficientes de transformação de bloco para cada uma entre uma camada de base e uma camada de aperfeiçoamento incluído em um disco de definição padrão duplo e de alta definição. O codificador (100, 600) inclui uma unidade de decomposição de duas camadas (110) para decompor uma seqüência original de dados de sinal de alta definição em dados

de camada de base e dados de camada de aperfeiçoamento, um codificador de definição padrão (112) acoplado à unidade de decomposição para codificar os dados de camada de base como um fluxo de bit de camada de base incorporando uma seqüência de dados de definição padrão, e um codificador de alta definição (124) acoplado à unidade de decomposição e codificador de definição padrão para codificar a diferença entre os dados de alta definição e os dados de definição padrão como um fluxo de bit de camada de aperfeiçoamento incorporando uma seqüência de dados de alta definição.

(71) Thomson Licensing S.A (FR)  
 (72) Mary Lafuze Comer, Shu Lin  
 (74) Nellie Anne Daniel Shores  
 (85) 31/05/2005  
 (86) PCT US2003/036171 de 13/11/2003  
 (87) WO 2004/052002 de 17/06/2004

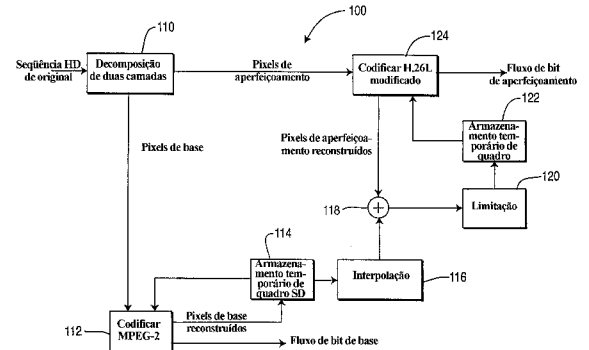

(21) **PI 0316862-0** (22) 11/08/2003 **1.3**  
 (51) A61K 7/06  
 (54) REGENERADOR CAPILAR  
 (57) "REGENERADOR CAPILAR". A presente invenção se refere a um regenerador capilar que é baseado em um regenerador tal como o descrito na patente de invenção 20020105, compreendendo uma mistura de um fator de crescimento epidérmico, de dexpanthenol, e de hialuronato sódico, mistura esta aplicável mediante tricoterapia intradérmica alternada com um tratamento cosmético superficial, a invenção consiste em substituir o fator de crescimento intradérmico previsto na dita patente, especificamente uma proteína obtida ao transformar geneticamente células da levedura *Sacharomyces cerevisiae* com um segmento de DNA que codifica a síntese desta proteína, por uma proteína que compreende em um extrato de líquido amniótico-embrionário procedente de bovinos na quinta semana de gestação, conseguindo-se a neoformação e a cura de patologias prévias do coro cabeludo em menos tempo e com maior qualidade.  
 (71) Andrés Franco Velasco (ES)  
 (72) Andrés Franco Velasco  
 (74) Di Blasi, Parente, S. G. & Associados  
 (85) 31/05/2005  
 (86) PCT ES2003/000419 de 11/08/2003  
 (87) WO 2004/016297 de 24/02/2005

(21) **PI 0316863-8** (22) 30/10/2003 **1.3**  
 (30) 07/12/2002 GB 0228585.6  
 (51) C11D 17/06, C11D 1/37, C11D 11/04  
 (54) PARTÍCULA DE TENSOATIVO ANIÔNICO, PROCESSO PARA A PREPARAÇÃO DA MESMA, E, COMPOSIÇÃO DETERGENTE PARTICULADA  
 (57) "PARTÍCULA DE TENSOATIVO ANIÔNICO, PROCESSO PARA A PREPARAÇÃO DA MESMA, E, COMPOSIÇÃO DETERGENTE PARTICULADA". Uma partícula de tensoativo aniônico para uso em composições detergentes para lavagem de roupa, que tem um teor de tensoativo aniônico de pelo menos 95% em peso do tensoativo aniônico, e é composta de alquil benzeno sulfonato linear (LAS) e um sulfato de álcool primário (PAS) em uma relação em peso de 5:1 até 1:3. A partícula, que de preferência está na forma de um floco, é de baixa higroscopicidade e se dissolve rapidamente em água.  
 (71) Unilever N.V. (NL)  
 (72) Siobhan Margaret Casey, Philip Ronald Moore  
 (74) Momsen, Leonardos & Cia  
 (85) 31/05/2005  
 (86) PCT EP2003/012242 de 30/10/2003  
 (87) WO 2004/053050 de 24/06/2004

(21) **PI 0316865-4** (22) 04/12/2003 **1.3**  
 (30) 04/12/2002 US 10/310.666  
 (51) A61K 38/43, C12N 9/00  
 (54) VARIANTE DE BUTIRILCOLINESTERASE, ÁCIDO NUCLEICO, E, MÉTODOS PARA CONVERTER UM DERIVADO DE CAMPTOTECINA A UM INIBIDOR DE TOPOISOMERASE, E PARA TRATAR CÂNCER  
 (57) "VARIANTE DE BUTIRILCOLINESTERASE, ÁCIDO NUCLEICO, E, MÉTODOS PARA CONVERTER UM DERIVADO DE CAMPTOTECINA A UM INIBIDOR DE TOPOISOMERASE E PARA TRATAR CÂNCER". A invenção proporciona uma variante de butirilquinesterase apresentando a seqüência de aminoácidos selecionadas das SEQ ID NOS: 4, 6, 8, 10, 12, 14, 24, 26, 28, 30, 32, 34, 36, 38, 40, 42, 44, 46, 48, 50, 52, 54, 56, 58, 60, 62, 64, 66, 68, 69, 70, 72, 74, 76, 78, 80, 82, 84, 86, 88, 90, 92, 94, 96, 98, 100, 102, 104, 106, 108, 110, 112, 114, 116, 118, 120, 122, 124, 126, 128, 130, 132, 134, 136, 138, 140, 142, 144, 146, 148, 150, 152, 154, 156, 158, 160, 162, 164, 166, 168, 170, 172, 174, 176, 178, 180, 182, 184, 186, 188, 190, 192, 194 e 196, ou seu fragmento funcional. Adicionalmente, a invenção proporciona um método para converter

um derivado de camptotecina a um inibidor de topoisomerase mediante o contato do derivado de camptotecina com uma variante de butirilcolinesterase selecionada das SEQ ID NOS: 2, 4, 6, 8, 10, 12, 14, 24, 26, 28, 30, 32, 34, 36, 38, 40, 42, 44, 46, 48, 50, 52, 54, 56, 58, 60, 62, 64, 66, 68, 70, 72, 74, 76, 78, 80, 82, 84, 86, 88, 90, 92, 94, 96, 98, 100, 102, 104, 106, 108, 110, 112, 114, 116, 118, 120, 122, 124, 126, 128, 130, 132, 134, 136, 138, 140, 142, 144, 146, 148, 150, 152, 154, 156, 158, 160, 162, 164, 166, 168, 170, 172, 174, 176, 178, 180, 182, 184, 186, 188, 190, 192, 194, e 196, ou seu fragmento funcional, em condições que permitem conversão de um derivado de camptotecina a um inibidor de topoisomerase. Adicionalmente, a invenção proporciona um método para tratar câncer mediante a administração a um indivíduo de uma quantidade individual e efetiva de uma variante de butirilcolinesterase selecionada de SEQ ID NO 2, 4, 6, 8, 10, 12, 14, 24, 26, 28, 30, 32, 34, 36, 38, 40, 42, 44, 46, 48, 50, 52, 54, 56, 58, 60, 62, 64, 66, 68, 70, 72, 74, 76, 78, 80, 82, 84, 86, 88, 90, 92, 94, 96, 98, 100, 102, 104, 106, 108, 110, 112, 114, 116, 118, 120, 122, 124, 126, 128, 130, 132, 134, 136, 138, 140, 142, 144, 146, 148, 150, 152, 154, 156, 158, 160, 162, 164, 166, 168, 170, 172, 174, 176, 178, 180, 182, 184, 186, 188, 190, 192, 194, e 196, ou seu fragmento funcional, apresentando capacidade aumentada de converter um derivado de camptotecina a um inibidor de topoisomerase em comparação com butirilcolinesterase.

- (71) Applied Molecular Evolution, Inc. (US)  
 (72) Jeffrey D. Watkins, James D. Pancook  
 (74) Momsen, Leonardos & Cia  
 (85) 31/05/2005  
 (86) PCT US2003/038684 de 04/12/2003  
 (87) WO 2004/050041 de 17/06/2004

(21) **PI 0316866-2** (22) 19/12/2003 **1.3**  
 (30) 20/12/2002 DE 102 61 232.3

(51) B65D 17/32  
 (54) TAMPA QUE PODE SER FECHADA VÁRIAS VEZES EM PARTICULAR PARA UMA LATA DE BEBIDAS  
 (57) "TAMPA QUE PODE SER FECHADA VÁRIAS VEZES EM PARTICULAR PARA UMA LATA DE BEBIDAS". A presente invenção refere-se a uma tampa que pode ser fechada várias vezes, em particular para uma lata para bebidas, com uma parte recortada (13a), que é fornecida na placa de tampa (11) e é limitada por uma linha de quebra predeterminada (12), e também uma lingüeta de abertura (14), que é montada de forma articulada na placa de tampa (11) para abrir através de quebra a linha de quebra predeterminada. A extensão de fixação (16) da lingüeta de abertura (14) possui uma parte que é torcida livremente (16a) e, no lado de baixo da parte de agarre (18) da lingüeta de abertura (14), é formado um acessório de encerramento plano (31), que encaixa dentro da abertura (13b) produzida pela abertura através da quebra da linha de quebra predeterminada (12) e é formada para realizar o fechamento múltiplo da abertura (13b).

- (71) André Wichelhaus (DE)  
 (72) André Wichelhaus  
 (74) Dannemann, Siemsen, Bigler & Ipanema Moreira  
 (85) 20/06/2005  
 (86) PCT EP2003/014675 de 19/12/2003  
 (87) WO 2004/056667 de 08/07/2004

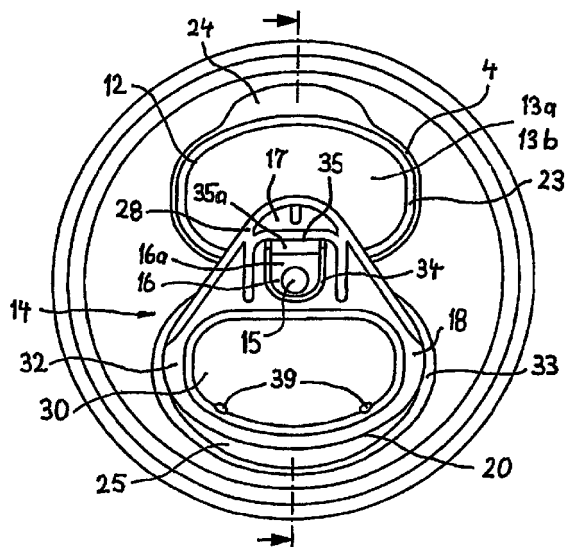

(21) **PI 0316868-9** (22) 23/12/2003 **1.3**

(30) 23/12/2002 US 60/436.150  
 (51) C07H 19/00, C07H 19/04  
 (54) PROCESSO PARA A PRODUÇÃO DE PRÓ-MEDICAMENTOS DE NUCLEOSÍDEO-3'  
 (57) "PROCESSO PARA A PRODUÇÃO DE PRÓ-MEDICAMENTOS DE NUCLEOSÍDEO-3'". É fornecido um processo de etapa única para a 3'acilação seletiva de um nucleosídeo de ribofuranosil ramificado em 2' ou 3'. Esses compostos são úteis como agentes antivirais, e em particular, podem ser usados para tratar infecções por Flaviviridae em um hospedeiro em

necessidade desse.

- (71) Idenix (Cayman) Limited. (KY)  
 (72) Richard Storer, Adel Moussa, Steven Mathieu  
 (74) Orlando de Souza  
 (85) 23/06/2005  
 (86) PCT US2003/041603 de 23/12/2003  
 (87) WO 2004/058792 de 15/07/2004

(21) **PI 0316870-0** (22) 19/12/2003 **1.3**

(30) 20/12/2002 ZA 2002/10339; 20/12/2002 US 60/435,405; 13/06/2003 US 60/478,379; 13/06/2003 ZA 2003/4632; 06/10/2003 ZA 2003/7774; 06/10/2003 US 60/509,309

(51) B01J 31/18, B01J 31/24, C07C 2/36, C07C 11/107  
 (54) TRIMERIZAÇÃO DE OLEFINAS  
 (57) "TRIMERIZAÇÃO DE OLEFINAS". A invenção refere-se a um processo para trimerização de olefinas, cujo processo inclui a etapa de contatar uma corrente de alimentação olefínica com um sistema de catalisador que inclui um composto de metal de transição e um ligando heteroatômico e em que o trímero é uma olefina e em que o ligando heteroatômico é descrito pela seguinte fórmula geral (R) nA-BC(R) m.  
 (71) Sasol Technology (Pty) Ltd. (ZA)  
 (72) Kevin Blann, Annette Bollmann, John Thomas Dixon, Arno Neveling, David Hedley Morgan, Hulisani Maumela, Esna Killian, Fiona Millicent Hess, Stefanus Otto, Matthew James Overett  
 (74) Dannemann, Siemsen, Bigler & Ipanema Moreira  
 (85) 20/06/2005  
 (86) PCT ZA2003/000185 de 19/12/2003  
 (87) WO 2004/056477 de 08/07/2004

(21) **PI 0316872-7** (22) 19/12/2003 **1.3**

(30) 20/12/2002 US 60/434,916; 14/02/2003 US 60/447,581  
 (51) A61B 5/08, A61M 16/00, A62B 7/00, B65D 81/00  
 (54) DISPOSITIVO MANUAL DESCARTÁVEL PARA COLETA DE CONDENSADO DE RESPIRAÇÃO EXALADA  
 (57) "DISPOSITIVO MANUAL DESCARTÁVEL PARA COLETA DE CONDENSADO DE RESPIRAÇÃO EXALADA". A presente invenção refere-se a um aparelho de coleta de condensado de respiração compreendendo uma câmara central, um conjunto de entrada de respiração, um conjunto de êmbolo e uma porta de coleta de condensado de respiração. A câmara central possui paredes internas e externas com um material refrigerante vedado entre elas. O conjunto de entrada de respiração é disposto no lado da câmara central em comunicação fluida com a câmara interior. O conjunto de êmbolo possui um pistão deslizável disposto na câmara e um manípulo se estendendo de uma primeira extremidade da câmara. A porta de coleta é disposta na segunda extremidade da câmara central em comunicação fluida com o interior da câmara. Estruturas obstrutivas podem ser dispostas no interior da câmara para aumento da área de superfície na qual o condensado pode formar. O aparelho pode também incluir um conjunto de saída que pode ser removido e substituído com um tubo de ensaio no qual o condensado pode ser lavado com uma solução tampão.

(71) The Charlotte-Mecklenburg Hospital Authority (US)  
 (72) Jeffrey A. Kline  
 (74) Dannemann, Siemsen, Bigler & Ipanema Moreira  
 (85) 20/06/2005  
 (86) PCT US2003/041209 de 19/12/2003  
 (87) WO 2004/058125 de 15/07/2004

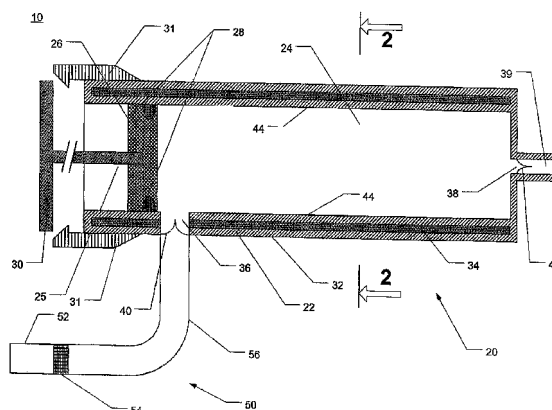

(21) **PI 0316875-1** (22) 19/12/2003 **1.3**

(30) 20/12/2002 US 60/435,168  
 (51) C07D 471/04, C07D 401/14, C07D 405/14  
 (54) COMPOSTOS DE PIRAZOL COMO DERIVADOS ANTAGONISTAS RECEPTORES DA INTEGRINA, SUA COMPOSIÇÃO FARMACÉUTICA E RESPECTIVO USO  
 (57) "COMPOSTOS DE PIRAZOL COMO DERIVADOS ANTAGONISTAS RECEPTORES DA INTEGRINA, SUA COMPOSIÇÃO FARMACÉUTICA E RESPECTIVO USO". A presente invenção refere-se às composições farmacêuticas compreendendo compostos da Fórmula (I), e métodos para seletivamente inibir ou antagonizar a integrina  $\alpha_v\beta_3$  sem significativamente inibir a integrina  $\alpha_v\beta_5$ .

(71) Pharmacia Corporation (US)  
 (72) Thomas D. Penning, Albert Khilevich, Barbara B. Chen, Preete Gandhi, Yaping Wang, Victoria Downs, Mark L. Boys, Mark Russell, Dale P. Spangler, Renee M. Huff  
 (74) Dannemann, Siemsen, Bigler & Ipanema Moreira  
 (85) 20/06/2005  
 (86) PCT US2003/040630 de 19/12/2003  
 (87) WO 2004/058761 de 15/07/2004

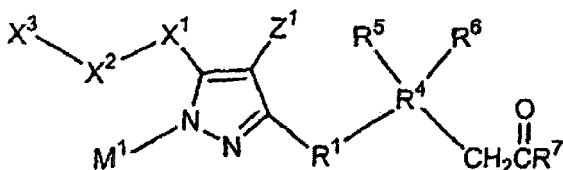

(21) **PI 0316876-0** (22) 19/12/2003 1.3  
 (30) 20/12/2002 US 60/435,030  
 (51) C07D 471/04, C07D 417/14, A61K 31/427  
 (54) COMPOSTOS DE TIAZOL E COMPOSIÇÃO FARMACÊUTICA COMPREENDENDO O MESMO  
 (57) "COMPOSTO DE TIAZOL E COMPOSIÇÃO FARMACÊUTICA COMPREENDENDO O MESMO". A presente invenção refere-se às composições farmacêuticas compreendendo compostos da Fórmula I, e métodos para seletivamente inibir ou antagonizar a integrina  $\alpha_v\beta_3$  e/ou  $\alpha_v\beta_5$  sem significativamente inibir a integrina  $\alpha_v\beta_6$ .  
 (71) Pharmacia Corporation (US)  
 (72) John A. Wendt, Heather Stenmark, Lisa Wu, Yaping Wang, Barbara B. Chen, Thomas D. Pening, Victoria Downs, Mark L. Boys, Mark Russell, Dale P. Spangler  
 (74) Dannemann, Siemsen, Bigler & Ipanema Moreira  
 (85) 20/06/2005  
 (86) PCT US2003/040629 de 19/12/2003  
 (87) WO 2004/058760 de 15/07/2004

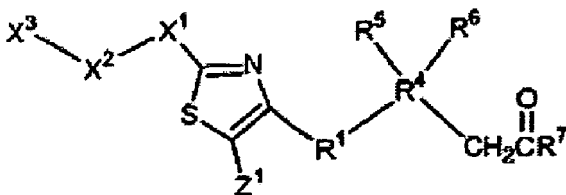

(21) **PI 0316877-8** (22) 22/12/2003 1.3  
 (30) 23/12/2002 GB 0230015.0  
 (51) A61K 31/498, C07D 403/06, C07D 239/82, C07D 403/10, C07D 409/06, C07D 405/06, C07D 417/06, C07D 401/06, C07D 413/06, C07D 401/12, C07D 239/78, C07C 49/84, A61P 5/18  
 (54) DERIVADOS DE ARIL-QUINAZOLINA/ARIL-2-AMINO-FENIL METANONA QUE PROMOVEM A LIBERAÇÃO DE HORMÔNIO DA PARATIREÓIDE  
 (57) "DERIVADOS DE ARIL-QUINAZOLINA/ARIL-2-AMINO-FENIL METANONA QUE PROMOVEM A LIBERAÇÃO DE HORMÔNIO DA PARATIREÓIDE". Composto da fórmula I onde R1, R2, R3 e Y são conforme definidos aqui, ou um éster farmacêuticamente aceitável e clivável ou sal de adição de ácido do mesmo, úteis para promover a liberação de hormônio da paratireóide, por exemplo, para prevenir ou tratar doenças ósseas que estão associadas ao esgotamento crescente de cálcio ou reabsorção ou onde estímulo de formação óssea e fixação de cálcio nos ossos é desejável.  
 (71) Novartis AG (CH)  
 (72) Eva Altmann, René Beerli, Marc Gerspacher, Johanne Renaud, Sven Weiler, Leo Widler  
 (74) Dannemann, Siemsen, Bigler & Ipanema Moreira  
 (85) 23/06/2005  
 (86) PCT EP2003/014741 de 22/12/2003  
 (87) WO 2004/056365 de 08/07/2004

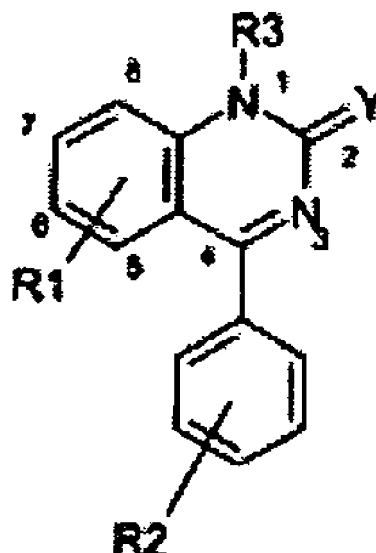

(21) **PI 0316878-6** (22) 15/12/2003 1.3  
 (30) 23/12/2002 US 60/436,040; 06/10/2003 US 60/509,032  
 (51) C08F 226/04, C11D 3/37, D06P 5/08  
 (54) POLÍMEROS HIDROFOBICAMENTE MODIFICADOS COMO ADITIVOS DE LAVANDERIA  
 (57) "POLÍMEROS HIDROFOBICAMENTE MODIFICADOS COMO ADITIVOS DE LAVANDERIA". A presente invenção refere-se a compostos poliméricos que compreendem uma cadeia principal essencial derivada a partir de pelo menos os seguintes componentes monoméricos: (I) 20 a 99,9% em peso, de preferência 50% a 99% em peso, de pelo menos um monômero catiônico de acordo com fórmula (1) e (II) 0,1 a 80% em peso de um monômero não iônico insaturado hidrofóbico que polimeriza na presença de um iniciador; opcionalmente um monômero solúvel em água (III) diferente de qualquer dos monômero (1) e monômero (II), e opcionalmente um agente de reticulação (IV). Os compostos referidos são particularmente úteis para superar o problema de sangramento de tintura e/ou transferência de tintura em processos de lavanderia.  
 (71) Ciba Specialty Chemicals Holding INC (CH)  
 (72) Zhiqiang Song, Jianwen Mao, Hauke Rohwer, Ullrich Menge  
 (74) Dannemann, Siemsen, Bigler & Ipanema Moreira  
 (85) 23/06/2005  
 (86) PCT EP2003/051000 de 15/12/2003  
 (87) WO 2004/056888 de 08/07/2004

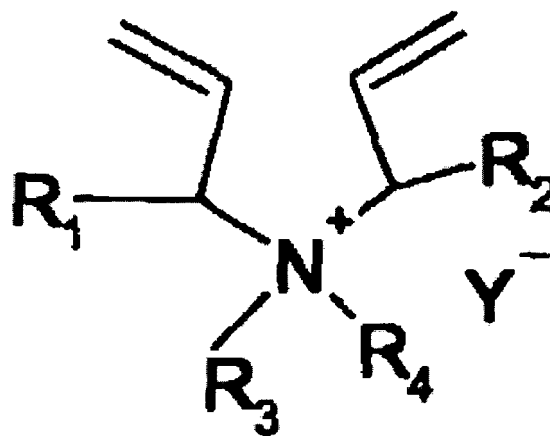

(21) **PI 0316879-4** (22) 15/12/2003 1.3  
 (30) 24/12/2002 GB 02 30155.4  
 (51) C07D 231/14, C07D 231/16, C07D 207/34, C07D 277/56, C07D 263/34, C07D 333/38, C07D 307/68, C07D 309/28, C07D 327/06, C07D 213/82, C07D 239/28, C07D 239/30, C07D 237/24, C07C 233/03, C07C 211/45  
 (54) COMPOSTOS QUÍMICOS  
 (57) "COMPOSTOS QUÍMICOS". A presente invenção refere-se a um composto ativo de forma fungicida da fórmula (I): na qual Het é um anel heterocíclico de 5- ou 6- elementos substituído. R1 é hidrogênio, formila, CO-C1-4 alquila, COO-C1-4 alquila, C1-4 alcóxi(C1-4)alquilenos, CO-C1-4alquilenóxi (C1-4)alquila, propargila ou alenila; R2, R3, R4 e R5 são cada um, de modo independente, hidrogênio, halogênio, metila ou CF3; cada um de R6 é, de modo independente, halogênio, metila ou CF3; R7 é (Z) mC=C(Y1), (Z) mC(Y1)=(Y2)(Y3) ou tri(C1-4) alquilsilila; X é O OU S; y1, y2 e y3 são cada um, de modo independente, hidrogênio, halogênio, C1-6 alquila [substituída de modo opcional por um ou mais substituintes cada um selecionado de forma independente a partir de halogênio, hidróxi, C1-4 alcóxi, C1 haloalcóxi, C1-4 alquiltio, C1-4 haloalquiltio, C1-4 alquilamino, di(C1-4) alquilamino, C1-4 alcocarbonila, C1-4 alquilcarbonilóxi e tri(C1-4)alquilsilila], C2-4 alquênica [substituída de modo opcional por um ou mais substituintes cada um selecionado de forma

independente a partir de halogênio], C<sub>2-4</sub> alquinila [substituída de modo opcional por um ou mais substituintes cada um selecionado de forma independente a partir de halogênio], C<sub>3-7</sub> cicloalquila [substituída de forma opcional por um ou mais substituintes selecionados a partir de halogênio, C<sub>1-4</sub> alquila e C<sub>1-4</sub> haloalquila] ou tri(C<sub>1-4</sub>)alquilsilila; Z is C<sub>1-4</sub> alquilenos [substituída de forma opcional por um ou mais substituintes selecionados cada um de forma independente a partir de hidróxi, ciano, C<sub>1-4</sub> alcóxi, halogênio, C<sub>1-4</sub> haloalquila, C<sub>1-4</sub> haloalcóxi, C<sub>1-4</sub> alquiltio, COOH e COOC<sub>1-4</sub>alquila]; m is 0 ou 1; e n is 0, 1 ou 2; a invenção também se refere a novos intermediários usados para a preparação de tais compostos, a composições agroquímicas que compreendem pelo menos um dos novos compostos como o ingrediente ativo e ao uso dos ingredientes ativos ou das composições na agricultura ou na horticultura para o controle ou para a prevenção da infestação de plantas por microorganismos fitopatogênicos, de preferência fungos.

(71) Syngenta Participations AG (CH)

(72) Josef Ehrenfreund, Clemens Lamberth, Hans Tobler, Harald Walter

(74) Dannemann, Siemsen, Bigler & Ipanema Moreira

(85) 24/06/2005

(86) PCT EP2003/014248 de 15/12/2003

(87) WO 2004/058723 de 15/07/2004

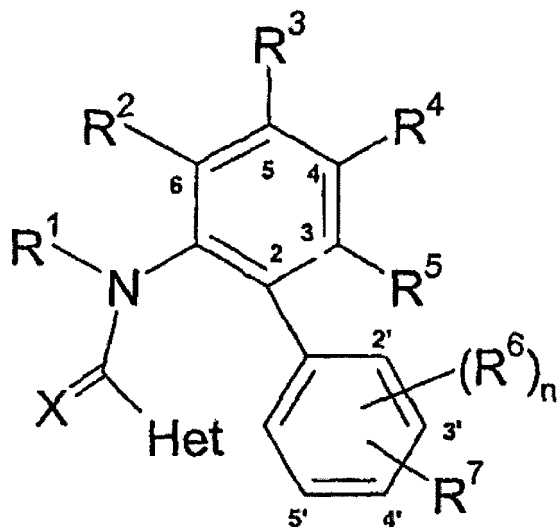

(21) PI 0316880-8 (22) 22/12/2003

1.3

(30) 23/12/2002 US 60/435,354

(51) C07K 16/28, A61K 39/395, C12N 15/13, C12N 5/10, C12N 15/63, A61P 37/06

(54) ANTICORPOS CONTRA PD-1 E USOS DOS MESMOS

(57) "ANTICORPOS CONTRA PD-1 E USOS DOS MESMOS". A presente invenção provê anticorpos e fragmentos de ligação de antígeno que podem atuar como agonistas e/ou antagonistas de PD-1 (Morte programada 1), modulando respostas imunes em geral, e aquelas mediadas por TcR e CD28, em particular. As composições e métodos revelados podem ser usados, por exemplo, no tratamento de doenças autoimunes, distúrbios inflamatórios, alergias, rejeição a transplante, câncer e outros distúrbios do sistema imunológico.

(71) Wyeth (US), Cambridge Antibody Technology Limited (GB)

(72) Mary Collins, Clive Wood, Beatriz Carreno, Viia Valge-Archer, Deborah Luxenberg, Jason Jussif, Caroline Russell, Laura L. Carter, Frances Bennett, John Andrews

(74) Dannemann, Siemsen, Bigler & Ipanema Moreira

(85) 23/06/2005

(86) PCT IB2003/006304 de 22/12/2003

(87) WO 2004/056875 de 08/07/2004

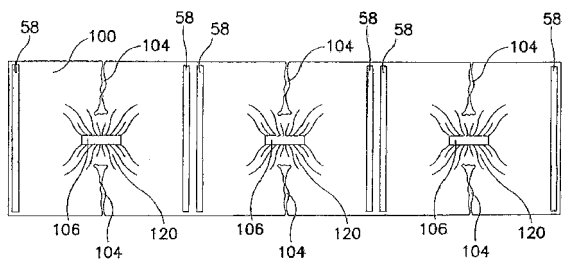

(21) PI 0316881-6 (22) 18/12/2003

1.3

(30) 24/12/2002 US 10/328,924

(51) C23C 22/08, C23C 22/10, C23C 22/36, C23C 22/73

(54) PROCESSO PARA PROVIMENTO DE UM REVESTIMENTO FINO INIBIDOR DE CORROSÃO SOBRE UMA SUPERFÍCIE METÁLICA

(57) "PROCESSO PARA PROVIMENTO DE UM REVESTIMENTO FINO

INIBIDOR DE CORROSÃO SOBRE UMA SUPERFÍCIE METÁLICA". A invenção refere-se a um processo para revestimento de superfícies metálicas com um revestimento de fosfatização através de contato de superfícies metálicas em uma temperatura não acima de 45°C e em um valor de pH de menos que 3,5 com uma solução ou dispersão de fosfatização de metal alcalino ácida aquosa contendo: pelo menos um composto de pelo menos um ácido contendo fósforo e/ou pelo menos um de seus derivados como ésteres e sais em um teor total de todos os tipos de ácidos e todos seus derivados e sais juntos de menos que 20 g/L calculado em base molar como ortofosfato, pelo qual o teor de tais compostos / íons contendo fósforo é pelo menos 50% em peso em comparação a todos tais compostos / íons e pelo menos um íon selecionado do grupo consistindo em pelo menos um íon de metal alcalino e íon de amônio, pelo qual o revestimento fosfatizante tem uma composição de revestimento com um teor de fósforo de não mais que 8% atômico com medido por Espectroscopia de Massa Neutra Secundária (SNMS) e pelo qual o revestimento fosfatizante tem um peso de revestimento na faixa de 0,01 a 0,5 g/m<sup>2</sup>.

(71) Chemetall Gmbh (DE)

(72) Michael Deemer, Chanard Cooper

(74) Dannemann, Siemsen, Bigler & Ipanema Moreira

(85) 24/06/2005

(86) PCT EP2003/014577 de 18/12/2003

(87) WO 2004/059034 de 15/07/2004

(21) PI 0316882-4 (22) 18/12/2003

1.3

(30) 23/12/2002 US 60/436,050

(51) C12Q 1/54, A61K 38/00, A61K 38/45, A61K 39/395

(54) MELHORA NA QUALIDADE DE PRODUTOS EM PROCESSOS DE CULTURA DE CÉLULAS DE MAMÍFEROS PARA A PRODUÇÃO DE PROTEÍNAS

(57) "MELHORA NA QUALIDADE DE PRODUTOS EM PROCESSOS DE CULTURA DE CÉLULAS DE MAMÍFEROS PARA A PRODUÇÃO DE PROTEÍNAS". A presente invenção refere-se a métodos e processos para a produção de proteínas, particularmente glicoproteínas, por cultura de células animais ou de mamíferos, de forma ilustrativa, mas não limitada às culturas de células em batelada alimentada. Os processos compreendem a alimentação das células com a D-galactose, preferencialmente com meio de alimentação contendo a D-galactose, preferencialmente diariamente, para sustentar um nível eficiente de sialilação da D-galactose na cultura ao longo de sua duração, aumentando assim a sialilação das proteínas produzidas. Os processos podem ainda compreender pelo menos duas alterações na temperatura realizadas durante o período de cultivo, em que a temperatura é menor no final do período de cultivo do que no momento da cultura de células inicial. Os processos de cultura de células da invenção que envolvem duas ou mais alterações na temperatura sustentam uma alta viabilidade celular e podem permitir uma fase de produção de proteínas estendida. Os processos também podem compreender a adição retardada do composto polianiónico em um momento após a inoculação. A suplementação das culturas com a D-galactose, preferencialmente em um meio de alimentação, para sustentar a galactose em níveis eficientes de sialilação nas culturas até o final de uma rodada de cultura reverte um declínio na sialilação que acompanha o aumento de escala da cultura e é vantajosa para os processos de cultura em grande escala.

(71) Bristol-Myers Squibb Company (US)

(72) Bernhard M. Schilling, Scott Gangloff, Dharti Kothari, Kirk Leister, Linda Matlock, Stephen G. Zegarelli, Christoph E. Joosten, Jonathan O. Basch, Sivakesava Sakhamuri, Steven S. Lee

(74) Dannemann, Siemsen, Bigler & Ipanema Moreira

(85) 23/06/2005

(86) PCT US2003/040939 de 18/12/2003

(87) WO 2004/058944 de 15/07/2004

(21) PI 0316883-2 (22) 22/12/2003

1.3

(30) 26/12/2002 ES P200203003

(51) C07D 237/24, C07D 401/04, C07D 401/12, C07D 413/04, C07D 417/04, C07D 403/04, C07D 409/12, A61K 31/501, A61P 37/08

(54) DERIVADO DE PIRIDAZIN-3(2H)-ONA, COMPOSTO, PROCESSO PARA A PREPARAÇÃO DE UM COMPOSTO COMPOSIÇÃO FARMACÊUTICA, USO DO COMPOSTO, MÉTODO PARA O TRATAMENTO DE UM SUJEITO QUE ESTÁ SOFRENDO DE UMA CONDIÇÃO PATOLÓGICA OU DOENÇA SUSCEPTÍVEL DE MELHORA POR MEIO DE INIBIÇÃO DA FOSFODIESTERASE 4 E PRODUTO DE COMBINAÇÃO

(57) "DERIVADO DE PIRIDAZIN-3(2H)-ONA, COMPOSTO, PROCESSO PARA A PREPARAÇÃO DE UM COMPOSTO COMPOSIÇÃO FARMACÊUTICA, USO DO COMPOSTO, MÉTODO PARA O TRATAMENTO DE UM SUJEITO QUE ESTÁ SOFRENDO DE UMA CONDIÇÃO PATOLÓGICA OU DOENÇA SUSCEPTÍVEL DE MELHORA POR MEIO DE INIBIÇÃO DA FOSFODIESTERASE 4 E PRODUTO DE COMBINAÇÃO". Derivados de piridazin-3(2H)-ona tendo a fórmula (I) são encontrados por exibir PDE-4: na qual R<sup>1</sup>, R<sup>2</sup> e R<sup>4</sup> são radicais orgânicos, R<sup>3</sup> é um grupo cíclico, e R<sup>5</sup> é um éster ou um grupo arila ou heteroarila.

(71) Almirall Prodesfarma S.A (ES)

(72) Vittorio Dal Piaz, Nuria Aguilar Izquierdo, Maria Antonia Buil Albero, Marta Carrascal Riera, Jordi Gracia Ferrer, Maria Paola Giovannoni, Claudia Vergelli

(74) Martinez & Moura Barreto S/C Ltda

(85) 21/06/2005

(86) PCT EP2003/014722 de 22/12/2003

(87) WO 2004/058729 de 15/07/2004

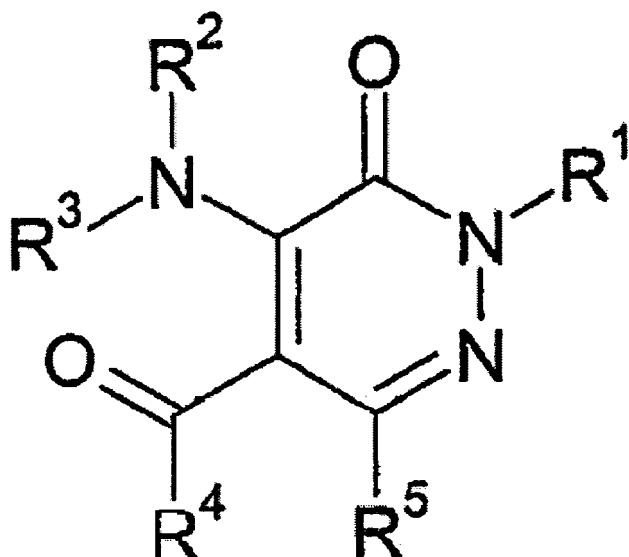

(21) PI 0316884-0 (22) 22/12/2003

1.3

(30) 27/12/2002 JP 2002-380202

(51) A61F 13/42

(54) INDICADOR EM ARTIGO ABSORVENTE DE FLUÍDO CORPORAL

(57) "INDICADOR EM ARTIGO ABSORVENTE DE FLUÍDO CORPORAL". Um indicador (18) interposto entre uma folha impermeável a líquido (3) e um núcleo absorvente de líquido (4) de um artigo absorvente de fluidos corporais inclui uma folha absorvente de água (21) e elementos indicadores (19) mantidos em contato próximo com a folha absorvente de água (21). A folha absorvente de água (21) é preferivelmente formada a partir de películas termoplásticas porosas possuindo uma transmissão total de luminosidade de 40% ou menos em um estado seco e 60% ou mais em um estado molhado.

(71) Uni-Charm Co., Ltd (JP)

(72) Yoshitaka Mishima, Kaiyo Nakajima, Hisashi Takai

(74) Waldemar do Nascimento

(85) 21/06/2005

(86) PCT JP2003/016468 de 22/12/2003

(87) WO 2004/060246 de 22/07/2004

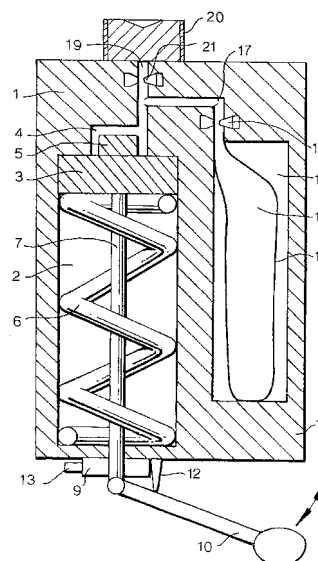

(86) PCT EP2003/014824 de 19/12/2003

(87) WO 2004/062813 de 29/07/2004

(21) PI 0316886-7 (22) 19/12/2003

1.3

(30) 20/12/2002 FR 02/16410

(51) A61K 49/18, C07F 9/38

(54) COMPOSIÇÃO, PROCESSO PARA A PREPARAÇÃO DE UMA COMPOSIÇÃO, PRODUTO PARA CONTRASTE, USOS DE UMA COMPOSIÇÃO E USO DE PARTÍCULAS MAGNÉTICAS

(57) "COMPOSIÇÃO, PROCESSO PARA A PREPARAÇÃO DE UMA COMPOSIÇÃO, PRODUTO PARA CONTRASTE, USOS DE UMA COMPOSIÇÃO E USO DE PARTÍCULAS MAGNÉTICAS". A presente invenção tem por objeto uma composição que compreende partículas magnéticas ácidas (p) a base de um composto de ferrão, as ditas partículas magnéticas (p) sendo complexadas por um ou mais compostos gem-bisfosfonato de fórmula (I): X-L-CH (PO<sub>3</sub>H<sub>2</sub>)<sub>2</sub> na qual L representa um grupo orgânico que liga a função X a função gem-bisfosfonato CH(PO<sub>3</sub>H<sub>2</sub>)<sub>2</sub>; X representa uma função química suscetível de reagir com um biovetor; as ditas funções X das ditas partículas, sendo, eventualmente, acopladas em todo ou em parte a um biovetor. A presente invenção tem também por objeto um processo de preparação das ditas composições e a sua utilização, em particular como produto de contraste para a formação de imagem por ressonância magnética (IRM).

(71) Guerbet (FR)

(72) Marc Port, Claire Corot, Isabelle Raynal, Olivier Rousseaux

(74) Ana Paula Santos Celidonio

(85) 20/06/2005

(86) PCT FR2003/003855 de 19/12/2003

(87) WO 2004/058275 de 15/07/2004

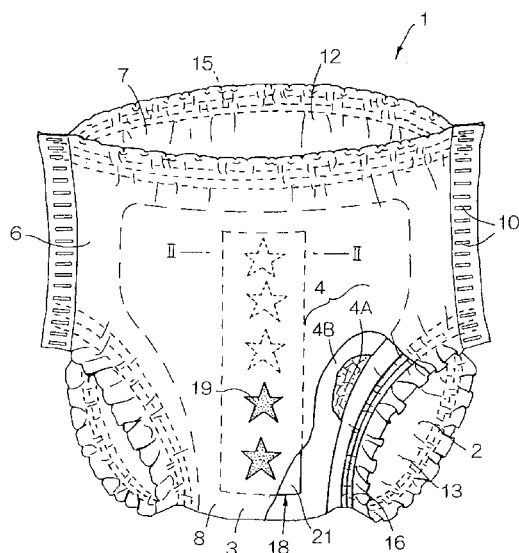

(21) PI 0316887-5 (22) 18/12/2003

1.3

(30) 18/12/2002 US 60/434.763

(51) A01H 5/00, C12N 15/82

(54) GERAÇÃO DE PLANTAS COM CONTEÚDO DE ÓLEO ALTERADO

(57) "GERAÇÃO DE PLANTAS COM CONTEÚDO DE ÓLEO ALTERADO". Esta invenção é destinada a plantas que exibem um fenótipo de conteúdo de óleo alterado em razão da expressão alterada de ácido nucléico de HIO30. A invenção também é destinada a métodos de geração de plantas com um fenótipo de conteúdo de óleo alterado.

(71) Agrinomics LLC (US)

(72) Jonathan Lightner, Stephanie K. Clendennen

(74) Cavalcanti e Cavalcanti Advogados

(85) 16/06/2005

(86) PCT US2003/041146 de 18/12/2003

(87) WO 2004/054351 de 01/07/2004

(21) PI 0316885-9 (22) 19/12/2003

1.3

(30) 16/01/2003 EP 0300939.6

(51) B05B 11/00, B05B 1/34, B05B 9/08, A45D 34/00

(54) MÉTODO DE ASPERSÃO DE UMA COMPOSIÇÃO COSMÉTICA LÍQUIDA E PRODUTO QUE COMPREENDE UMA COMPOSIÇÃO COSMÉTICA LÍQUIDA

(57) "MÉTODO DE ASPERSÃO DE UMA COMPOSIÇÃO COSMÉTICA LÍQUIDA E PRODUTO QUE COMPREENDE UMA COMPOSIÇÃO COSMÉTICA LÍQUIDA". Trata-se de um método de aspersão de uma composição cosmética líquida na superfície do corpo humano, o qual compreende: (i) a pressurização mecânica de uma composição cosmética líquida que flui livremente a uma pressão de 1,0 a menos de 5,0 MPa; (ii) a passagem da dita composição através de uma câmara de redemoinho, e (iii) a aplicação da dita composição através de um bocal de saída de 100 a 200 microns sobre a superfície do corpo humano.

(71) Unilever N.V (NL)

(72) Guy Richard Thompson, Sean Warren, Thomas Fritz Wiegner

(74) Ana Paula Santos Celidonio

(85) 21/06/2005

(21) PI 0316888-3 (22) 22/12/2003

1.3

(30) 27/12/2002 US 60/436.476; 19/03/2003 EP 03 076125.8

(51) C07C 45/85, C07C 45/82, C07C 45/33, C07C 49/403

(54) PROCESSO PARA REDUZIR A CONCENTRAÇÃO DE ALDEÍDO EM UMA MISTURA COMPREENDENDO CICLOHEXANONA E UM OU MAIS ALDEÍDOS

(57) "PROCESSO PARA REDUZIR A CONCENTRAÇÃO DE ALDEÍDO EM UMA MISTURA COMPREENDENDO CICLOHEXANONA E UM OU MAIS ALDEÍDOS". A presente invenção refere-se a um processo para reduzir a concentração de aldeído em uma mistura compreendendo ciclohexanona e um ou mais aldeídos, o dito processo compreendendo a destilação da dita mistura em uma coluna de destilação na presença de um composto alcalino, em que no fundo da coluna de destilação substancialmente nenhuma água está presente.

(71) DSM IP Assets B.V. (NL)

(72) Arno Herald Benneker, Augustinus Petrus Hubertus Schouteten, Larry Walker Wyatt

(74) Dannemann, Siemsen, Bigler &amp; Ipanema Moreira

(85) 27/06/2005

(86) PCT NL2003/000921 de 22/12/2003

(87) WO 2004/058677 de 15/07/2004

(21) **PI 0316889-1** (22) 18/12/2003 **1.3**  
 (30) 18/12/2002 US 60/434.795  
 (51) A01H 5/00, C12N 5/04  
 (54) GERAÇÃO DE PLANTAS COM CONTEÚDO DE ÓLEO ALTERADO  
 (57) "GERAÇÃO DE PLANTAS COM CONTEÚDO DE ÓLEO ALTERADO". Esta invenção é destinada a plantas que exibem um fenótipo de conteúdo de óleo alterado em razão da expressão alterada de ácido nucléico de HIO102. A invenção também é destinada a métodos de geração de plantas com um fenótipo de conteúdo de óleo alterado.  
 (71) Agrinomics LLC (US)  
 (72) Jonathan Lightner, Stephanie K. Clendennen  
 (74) Cavalcanti e Cavalcanti Advogados  
 (85) 16/06/2005  
 (86) PCT US2003/040992 de 18/12/2003  
 (87) WO 2004/056969 de 08/07/2004

(21) **PI 0316890-5** (22) 18/12/2003 **1.3**  
 (30) 18/12/2002 US 60/434.601  
 (51) A01H 5/00, C12N 15/82  
 (54) GERAÇÃO DE PLANTAS COM CONTEÚDO DE ÓLEO ALTERADO  
 (57) "GERAÇÃO DE PLANTAS COM CONTEÚDO DE ÓLEO ALTERADO". Esta invenção é destinada a plantas que exibem um fenótipo de conteúdo de óleo alterado em razão da expressão alterada de ácido nucléico de aconitase. A invenção também é destinada a métodos de geração de plantas com um fenótipo de conteúdo de óleo alterado.  
 (71) Agrinomics LLC (US)  
 (72) Jonathan Lightner, Jeremy E. Coate, Stephanie K. Clendennen, Nancy Anne Federspiel  
 (74) Cavalcanti e Cavalcanti Advogados  
 (85) 16/06/2005  
 (86) PCT US2003/040987 de 18/12/2003  
 (87) WO 2004/056967 de 08/07/2004

(21) **PI 0316891-3** (22) 18/12/2003 **1.3**  
 (30) 18/12/2002 US 60/434.601  
 (51) A01H 5/00, C12N 15/82  
 (54) GERAÇÃO DE PLANTAS COM CONTEÚDO DE ÓLEO ALTERADO  
 (57) "GERAÇÃO DE PLANTAS COM CONTEÚDO DE ÓLEO ALTERADO". Esta invenção é destinada a plantas que exibem um fenótipo de conteúdo de óleo alterado em razão da expressão alterada de ácido nucléico de sintase de citrato. A invenção também é destinada a métodos de geração de plantas com um fenótipo de conteúdo de óleo alterado.  
 (71) Agrinomics LLC (US)  
 (72) Jonathan Lightner, Jeremy E. Coate, Stephanie K. Clendennen, Nancy Anne Federspiel  
 (74) Cavalcanti e Cavalcanti Advogados  
 (85) 16/06/2005  
 (86) PCT US2003/040988 de 18/12/2003  
 (87) WO 2004/056968 de 08/07/2004

(21) **PI 0316892-1** (22) 16/12/2003 **1.3**  
 (30) 17/12/2002 FR 0216017; 31/12/2002 US 60/437.000  
 (51) A61K 9/06, A61K 47/02, A61K 31/192, A61K 31/07  
 (54) PROCESSO PARA A ESTABILIZAÇÃO QUÍMICA DE UM RETINÓIDE SOLUBILIZADO, COMPOSIÇÃO AQUOSA, USO DE UMA COMPOSIÇÃO, USO COSMÉTICO DE UMA COMPOSIÇÃO E USO DE UMA BASE  
 (57) "PROCESSO PARA A ESTABILIZAÇÃO QUÍMICA DE UM RETINÓIDE SOLUBILIZADO, COMPOSIÇÃO AQUOSA, USO DE UMA COMPOSIÇÃO, USO COSMÉTICO DE UMA COMPOSIÇÃO E USO DE UMA BASE". A presente invenção trata de um processo para a estabilização de um retinóide solubilizado em uma composição farmacêutica, e de uma composição aquosa obtida por esse processo. A presente invenção trata ainda do uso de uma composição aquosa em cosmética ou dermatologia.  
 (71) Galderma Research & Development, S.N.C (FR)  
 (72) Agnès Ferrandis, Sandrine Orsoni, Laurent Fredon  
 (74) Ana Paula Santos Celidonio  
 (85) 16/06/2005  
 (86) PCT EP2003/015041 de 16/12/2003  
 (87) WO 2004/054543 de 01/07/2004

(21) **PI 0316893-0** (22) 15/12/2003 **1.3**  
 (30) 17/12/2002 FR 02/16027  
 (51) H04B 1/69  
 (54) PROCESSO E SISTEMA DE RECEPÇÃO DE UM SINAL DE BANDA ULTRALARGA  
 (57) "PROCESSO E SISTEMA DE RECEPÇÃO DE UM SINAL DE BANDA ULTRALARGA. A presente invenção trata de um processo e de um sistema de recepção de um sinal banda ultralarga com número de trajetos de propagação auto-adaptativo. O sinal transmitido que comporta, em um tempo símbolo ( $T_s$ ), uma seqüência de impulsos diretos sucessivos modulados ( $ID_{ij}$ ) que se propaga segundo um trajeto de propagação direto e impulsos secundários ( $ID_{ijk}$ ,  $k > 0$ ) associados a cada impulso direto, que se propagam cada um em um trajeto de propagação secundário, o processo consiste em receber (A) a seqüência de impulsos diretos e secundários em um mesmo circuito de recepção, em gerar (B) um motivo de correlação compósita  $\{MCC_{ijk}\}_{k=0}^{k=N}$  seqüência de motivos elementares, defasados no tempo em relação a um primeiro motivo de correlação elementar, em calcular (C) o valor do coeficiente de intercorrelação global (GCC) entre cada impulso direto associado à pluralidade de impulsos secundários e o motivo de correlação compósita, para obter um valor de correlação global do símbolo, soma dos coeficientes de

intercorrelação de cada um dos impulsos direto e secundários. Aplicação à ligação rádio UWB de aparelhos profissionais ou domésticos.

(71) France Telecom (FR)  
 (72) Benoit Miscopein, Jean Schwoerer, Eric Batut  
 (74) Ana Paula Santos Celidonio  
 (85) 16/06/2005  
 (86) PCT FR2003/003724 de 15/12/2003  
 (87) WO 2004/066517 de 05/08/2004

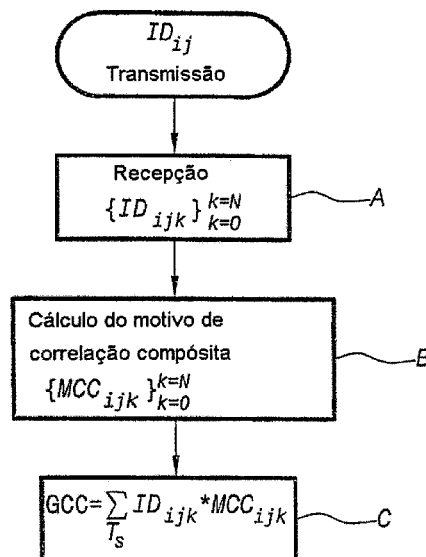

(21) **PI 0316894-8** (22) 30/12/2003 **1.3**  
 (30) 30/12/2002 US 60/437,105  
 (51) D01F 8/14, D01F 8/16  
 (54) TECIDO RETARDANTE DE CHAMA, FIBRA BICOMPONENTE, COLCHÃO, TRAVESSEIRO, COBERTOR OU ACOLCHOADO E ARTIGOS  
 (57) "TECIDO RETARDANTE DE CHAMA, FIBRA BICOMPONENTE, COLCHÃO, TRAVESSEIRO, COBERTOR OU ACOLCHOADO E ARTIGOS". A presente invenção refere-se a tecido retardante de chama que compreende fibras bicomponentes que possuem cobertura e núcleo, em que a cobertura compreende um polímero termoplástico totalmente aromático com índice de Oxigênio Limitado de pelo menos 26 e o núcleo compreende um polímero termoplástico.  
 (71) E.I. Du Pont de Nemours And Company (US)  
 (72) Vishal Bansal, Hyun Sung Lim, Michael Robert Samuels, H. Vaughn Samuelson  
 (74) Ana Paula Santos Celidonio  
 (85) 16/06/2005  
 (86) PCT US2003/041621 de 30/12/2003  
 (87) WO 2004/061178 de 22/07/2004

(21) **PI 0316895-6** (22) 16/12/2003 **1.3**  
 (30) 18/12/2002 IN 951/MAS/2002  
 (51) C07D 513/04, A61K 31/425, A61P 25/00  
 (54) COMPOSTO, PROCESSO PARA A PREPARAÇÃO DO COMPOSTO, COMPOSIÇÃO FARMACÊUTICA, NOVOS INTERMEDIÁRIOS, PROCESSO PARA A PREPARAÇÃO DOS NOVOS INTERMEDIÁRIOS E USO DO COMPOSTO  
 (57) "COMPOSTO, PROCESSO PARA A PREPARAÇÃO DO FARMACÊUTICA, NOVOS INTERMEDIÁRIOS, PROCESSO PARA A PREPARAÇÃO DOS NOVOS INTERMEDIÁRIOS E USO DO COMPOSTO". A presente invenção refere-se a novos indolos substituídos de tetracíclicos 3-substituídos, representados pela fórmula geral (I), aos seus estereoisômeros, aos seus radio isótopos, aos seus óxidos de N, aos seus polimorfos, aos seus sais farmacêuticamente aceitáveis, aos seus solvatos farmacêuticamente aceitáveis, aos seus metabólitos bio ativos úteis e a qualquer combinação dos acima mencionados assim como aos processos para a preparação de tais compostos da fórmula geral (I), dos seus estereoisômeros, dos seus radio isótopos, dos seus óxidos de N, dos seus polimorfos, dos seus sais farmacêuticamente aceitáveis, dos seus solvatos farmacêuticamente aceitáveis, dos seus metabólitos bio ativos úteis e também inclui qualquer combinação adequada dos acima mencionados.  
 (71) Suen Life Sciences Limited (IN)  
 (72) Venkata Satya Nirogi Ramakrishna, Vikas Shreekrishna Shirsath, Rama Sastri Kambhampati, Venkata Satya Veerabhadra Vadlamudi Rao, Venkateswarlu Jasti  
 (74) Martinez & Moura Barreto Asses. Consult. Prop. INTEL. S/C L  
 (85) 16/06/2005  
 (86) PCT IN2003/000393 de 16/12/2003  
 (87) WO 2004/055026 de 01/07/2004

(21) **PI 0316896-4** (22) 18/12/2003 **1.3**  
 (30) 18/12/2002 DE 102 59 695.6; 19/12/2002 DE 102 60 056.2; 11/04/2003 DE

103 16 985.7

(51) F16L 11/16

(54) CONDUITO E MÉTODO DE FABRICAÇÃO DO MESMO

(57) "CONDUITO E MÉTODO DE FABRICAÇÃO DO MESMO". A invenção refere-se a um método para a produção de um elemento de cano (1) para as tubulações que são sujeitas à tensão de vibração, especialmente para os canos de escapamento em veículos motorizados. O dito elemento de cano consiste em uma tira pré-moldada (2; 3), especialmente uma tira de metal, a qual é enrolada helicoidalmente com enrolamentos em formato de sino (4; 22). As camadas enroladas produzidas por uma largura da tira são interligadas em uma ligação enganchada simples ou de pressão de múltiplas camadas (9; 19) através de travamento positivo, solda ou métodos de união similares. A tira (2; 3) é pré-moldada com pelo menos um ponto que é deslocado do plano por meio de deflexão para um tipo de circuito com alturas de rede (h1, h2) do fole (4; 22) que são múltiplos da espessura da tira.

(71) Westfalia Metallschlauchtechnik GMBH &amp; CO. KG (DE)

(72) Dietmar Baumhoff, Marcus Hupertz, Frank Bender, Stefan Hauk, Karl Heinz

Muncker, Gunter Hupertz, Manfred Fuhrmann, Matthias Weiss

(74) David do Nascimento Advogados Associados S/C

(85) 16/06/2005

(86) PCT DE2003/004184 de 18/12/2003

(87) WO 2004/055422 de 01/07/2004

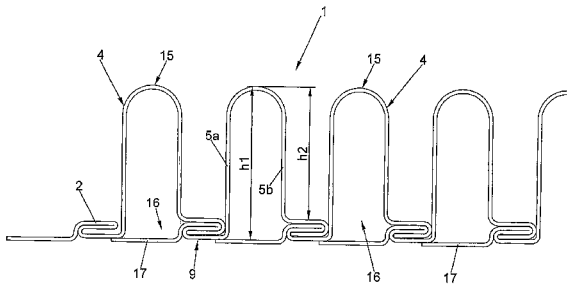

(21) PI 0316898-0 (22) 05/12/2003

(30) 17/12/2002 JP 2002 - 365574

(51) A61F 5/453, A61F 5/44, A61F 13/15

(54) FRALDA DESCARTÁVEL

(57) "FRALDA DESCARTÁVEL". Uma fralda (1A) inclui um núcleo absorvente de líquido (2) estendendo-se entre as regiões anterior e posterior de cintura (5, 7), uma primeira folha permeável a líquido cobrindo as superfícies superior e inferior (11, 12) do núcleo e uma segunda folha impermeável a líquido (4). A fralda (1A) é formada com uma zona perfurada (13) continuamente estendendo-se na região anterior de cintura (5) e a região entrepernas (6) em uma direção longitudinal da fralda (1A) e estendendo-se através do núcleo (2). Ao longo da zona perfurada (13), uma seção superior de cobertura (14) da primeira folha (3) estende-se para fora a partir da superfície superior (11) do núcleo (2) e uma seção inferior de cobertura (15) da primeira folha (3) também estende-se para baixo ao longo da zona perfurada (13). As seções de cobertura superior e inferior (14, 15) estende-se para baixo em uma direção transversa da fralda (1A) simetricamente ao redor da zona perfurada (13) para definir um bolso de pênis (16) abaixo da zona perfurada (13).

(71) Uni-Charm Co., LTD. (JP)

(72) Tomoko Sugito

(74) Waldemar do Nascimento

(85) 16/06/2005

(86) PCT JP2003/015625 de 05/12/2003

(87) WO 2004/054483 de 01/07/2004

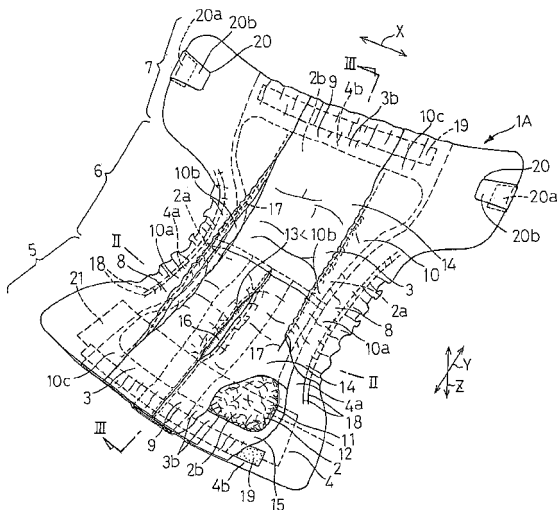

(21) PI 0316899-9 (22) 17/11/2003

(30) 18/12/2002 US 10/323,086

(51) G06F 19/00

(54) SISTEMA E MÉTODO PARA A INTERFACE INTEGRADA DE BASES DE CONHECIMENTOS MÉDICOS

(57) "SISTEMA E MÉTODO PARA A INTERFACE INTEGRADA DE BASES DE

CONHECIMENTOS MÉDICOS". Uma base de conhecimentos integrada de dados médicos é acessada por uma variedade de usuários e de fontes para fornecer os dados a partir de bases específicas do usuário, de funções específicas e bases similares. A base de conhecimentos integrada pode estar fisicamente localizada dentro de uma gama de locais distintos, como podem estar os usuários e as fontes. Com base em fatores tais como a identificação do usuário, os tipos de usuário, as funções do usuário, o ambiente do usuário, e assim por diante, o sistema pode fornecer as interfaces especificamente adaptadas para interagir com a base de conhecimentos integrada. De forma similar, o acesso controlado pode ser fornecido em bases similares tais como alguns mas não todos os dados ou funcionalidades da base de conhecimentos integrada que são oferecidos para o usuário específico. Também é fornecida a interface com as fontes, tais como os sistemas e os equipamentos de diagnóstico, e pode ser similarmente customizada e com o acesso controlado.

(71) GE Medical Systems Global Technology Company, LLC (US)

(72) John M. Sabol, Gopal B. Avinash, Matthew J. Walker

(74) Advocacia Pietro Ariboni

(85) 16/06/2005

(86) PCT US2003/036677 de 17/11/2003

(87) WO 2004/061743 de 22/07/2004

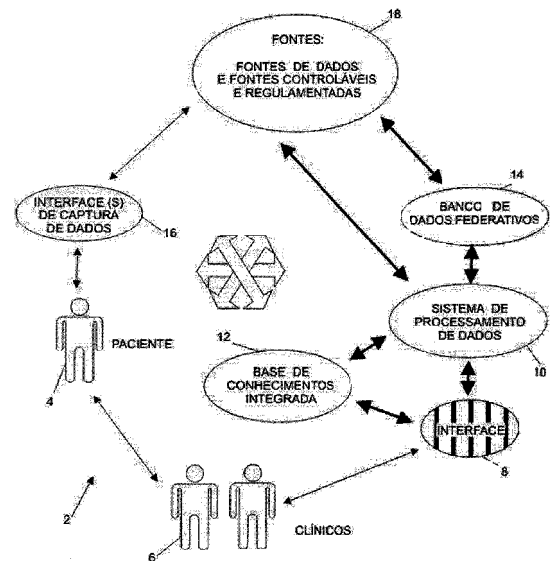

(21) PI 0316902-2 (22) 10/12/2003

(30) 19/12/2002 GB 0229583.0

(51) C07D 333/20, A61K 31/381, A61P 25/24

(54) PROCESSOS PARA PREPARAR (+)DULOXETINA E HIDROCLORETO DE (+)DULOXETINA, SAL DE ÁCIDO QUIRAL E (+)DULOXETINA, DIPTOLUIL TARTARATO DE (+)DULOXETINA, (+)DULOXETINA E COMPOSIÇÃO FARMACÉUTICA

(57) "PROCESSOS PARA PREPARAR (+)DULOXETINA E HIDROCLORETO DE (+)DULOXETINA, SAL DE ÁCIDO QUIRAL E (+)DULOXETINA, DIPTOLUIL TARTARATO DE (+)DULOXETINA, (+)DULOXETINA E COMPOSIÇÃO FARMACÉUTICA". A presente invenção refere-se a um processo para preparar (+) duloxetine, ou um sal de adição ácida da mesma, compreendendo (i) resolver (±) duloxetine com um ácido quiral de maneira a obter um sal do ácido quiral e (+)duloxetine, substancialmente isenta de (-)duloxetine e (ii) caso desejado, converter o sal preparado na etapa (i) em uma base ou outro sal de adição ácida, conforme seja apropriado. O processo para preparar (+)duloxetine, ou um sal de adição ácida da mesma, pode adicionalmente compreender uma etapa de processo intermediária de O-alkilação que é realizada na presença de uma base e um catalisador de transferência de fase.

(71) Cipla Ltd. (IN)

(72) Dharmaraj Ramachandra Rao, Rajendra Narayanrao Kankan

(74) Antonio Mauricio Pedras Arnaud

(85) 20/06/2005

(86) PCT GB2003/005357 de 10/12/2003

(87) WO 2004/056795 de 08/07/2004

(21) PI 0316920-0 (22) 06/12/2003

(30) 19/12/2002 DE 102 59 491.0; 03/02/2003 US 60/444,596; 04/06/2003 DE 103 25 483.8

(51) C08L 23/04, C08F 297/08

(54) COMPOSIÇÃO DE POLIETILENO, E, PROCESSO PARA A PRODUÇÃO E USO DA MESMA

(57) "COMPOSIÇÃO DE POLIETILENO, E, PROCESSO PARA A PRODUÇÃO E USO DA MESMA". A invenção refere-se a uma composição de polietileno com distribuição de massa molecular multimodal, que é particularmente adequada para a moldagem por sopro de pequenos recipientes com um volume na faixa de a partir de 200 a 5000 cm<sup>3</sup> (= ml). A composição possui uma densidade na faixa de a partir de 0,955 a 0,960 g/cm<sup>3</sup> a 23°C e um MFR<sub>190/5</sub> na faixa de 0,8 a 1,6 dg/min. Ela compreende de 45 a 55%, em peso de um homopolímero de etileno de baixa massa molecular A de 20 a 35%, em peso de um copolímero de alta massa molecular B, produzido a partir de etileno e de outra 1-olefina tendo de 4 a 8 átomos de carbono, e de 20 a 30%, em peso, de um copolímero de etileno de massa molecular ultra elevada C.

(71) Basell Polyolefine GmbH (DE)

(72) Joachim Berthold, Ludwig Böhm, Peter Krümpel, Rainer Mantel  
 (74) Momsen, Leonardos & Cia  
 (85) 01/06/2005  
 (86) PCT EP2003/013868 de 06/12/2003  
 (87) WO 2004/056921 de 08/07/2004

(21) **PI 0316951-0** (22) 19/11/2003 **1.3**  
 (30) 13/12/2002 SE 0203692-9  
 (51) B65B 55/10, A61L 2/20  
 (54) DISPOSITIVO PARA ESTERILIZAÇÃO EM PRODUÇÃO DE EMBALAGENS, E, MÉTODO DE ESTERILIZAR EMBALAGENS  
 (57) "DISPOSITIVO PARA ESTERILIZAÇÃO EM PRODUÇÃO DE EMBALAGENS, E, MÉTODO DE ESTERILIZAR EMBALAGENS". Um dispositivo para esterilização em produção de embalagens (8) é adaptado para esterilização com um agente esterilizante gasoso que é mantido na fase gasosa por todo o processo de esterilização. O dispositivo compreende uma zona de aquecimento (2), uma zona de esterilização (3) e uma zona de exaustão (4). Ele compreende adicionalmente meio para manter uma pressão mais alta na zona de esterilização (3) do que na zona de aquecimento (2) e na zona de exaustão (4). As embalagens (8) têm uma extremidade aberta (11) e uma extremidade fechada (12). Um agente esterilizante gasoso é usado e mantido na fase gasosa por todo o processo de esterilização. Uma pressão positiva é mantida em uma zona de esterilização (3) na qual a esterilização é feita. A aplicação também inclui um método.

(71) Tetra Laval Holdings & Finance S A (CH)  
 (72) Hakan Möller, Laurence Mott, Lars Martensson  
 (74) Momsen, Leonardos & Cia  
 (85) 02/06/2005  
 (86) PCT SE2003/001792 de 19/11/2003  
 (87) WO 2004/054883 de 01/07/2004

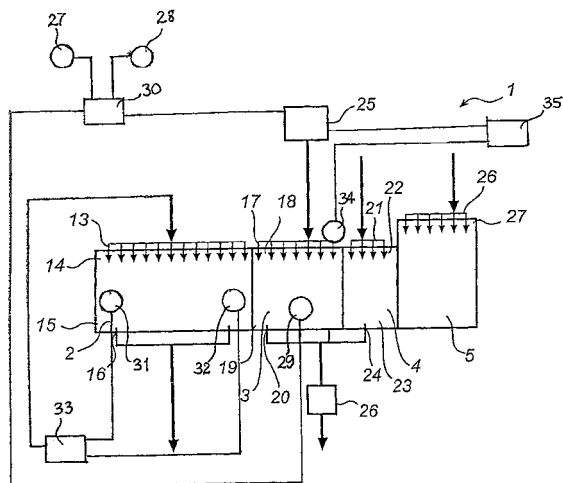

(21) **PI 0316952-9** (22) 09/12/2003 **1.3**  
 (30) 13/12/2002 SE 0203701-8  
 (51) B65B 7/18, B65B 51/14  
 (54) APARELHO E MÉTODO PARA SELAR UMA EMBALAGEM  
 (57) "APARELHO E MÉTODO PARA SELAR UMA EMBALAGEM". Um aparelho 10 para selar embalagens 30 é para ser montado como uma parte de uma máquina de embalar maior, que enche embalagens 20 com produtos ou substâncias, preferivelmente alimento ou bebidas, mas que poderia ser qualquer outra substância adequada, em seguida fecha e sela as embalagens usando o aparelho selador 10, dobrando cada embalagem transversalmente, dessa forma fechando-a e selando a dobra transversal, e subseqüentemente entrega as embalagens a uma estação de dobra final.  
 (71) Tetra Laval Holdings & Finance SA (CH)  
 (72) Mats Johansson, Hakan Zetterström, Bengt Salmose  
 (74) Momsen, Leonardos & Cia  
 (85) 02/06/2005  
 (86) PCT SE2003/001909 de 09/12/2003  
 (87) WO 2004/054879 de 01/07/2004

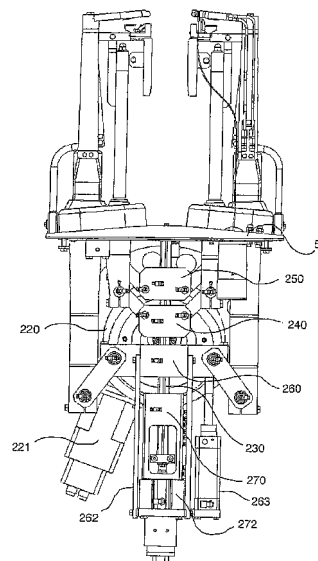

(21) **PI 0316953-7** (22) 25/08/2003 **1.3**  
 (51) B41F 27/10, B41F 5/24  
 (54) MÁQUINA DE IMPRESSÃO  
 (57) "MÁQUINA DE IMPRESSÃO". Uma máquina de impressão para trabalhar papelão corrugado e similares inclui um cilindro de impressão provido com furos radiais (E, E') para emitir ar comprimido a fim de permitir a introdução e remoção de uma luva de impressão (S) que leva um clichê de impressão (C), o dito cilindro de impressão consistindo de um eixo fixo (F) no qual existe um cilindro móvel montado deslizavelmente hermético ao ar (M) que leva a dita luva de impressão (S), o cilindro de impressão sendo suportado em uma extremidade por um flange desmontável com uma parte removível (R) e por um pistão (L) adequado para encaixar uma sede correspondente, de maneira a permitir o movimento axial do dito cilindro móvel (M) entre uma posição de trabalho retraída e uma posição de troca da luva estendida, em que ele se projeta através do lado da máquina para facilitar a troca, simplesmente por meio do mesmo ar comprimido usado para substituir a luva de impressão (S).  
 (71) Officine Curioni S.P.A. (IT)  
 (72) Giorgio Marchini  
 (74) Momsen, Leonardos & Cia  
 (85) 02/06/2005  
 (86) PCT IT2003/000516 de 25/08/2003  
 (87) WO 2005/018936 de 03/03/2005

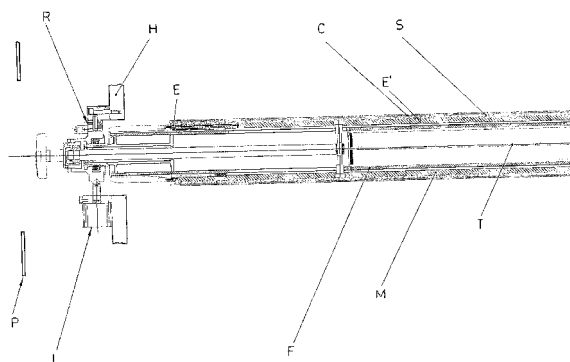

(21) **PI 0316954-5** (22) 27/10/2003 **1.3**  
 (30) 02/12/2002 US 60/430.327; 27/01/2003 US 10/353.210  
 (51) C07C 7/144  
 (54) PROCESSO DE SEPARAÇÃO EM MEMBRANA PARA SEPARAÇÃO DE UMA OLEFINA DE UMA MISTURA DE OLEFINAS E PARAFINAS  
 (57) "PROCESSO DE SEPARAÇÃO EM MEMBRANA PARA SEPARAÇÃO DE UMA OLEFINA DE UMA MISTURA DE OLEFINAS E PARAFINAS". Processo para a separação ou concentração de hidrocarbonetos olefínicos a partir de misturas de hidrocarbonetos olefínicos e parafínicos que usa uma membrana de poliimida. O processo é bem adequado para a separação de propileno de misturas de propileno/propano. A membrana do novo método exibe boa resistência à plastificação pelos componentes de hidrocarboneto na mistura gasosa sob condições de processo industrial prático.  
 (71) L'Air Liquide Société Anonyme à Directoire Et Conseil De Surveillance Pour L'Etude Et L'Exploitation Des Procédés Georges Claude (FR)  
 (72) Ian C. Roman, John W. Simmons, Okan Max Ekiner  
 (74) Orlando de Souza  
 (85) 02/06/2005  
 (86) PCT IB2003/004966 de 27/10/2003  
 (87) WO 2004/050590 de 17/06/2004

- (21) **PI 0316955-3** (22) 02/10/2003 **1.3**  
 (30) 04/12/2002 US 10/309.491  
 (51) A23B 4/28, A23L 1/318, A22C 9/00  
 (54) MÉTODO E APARELHO PARA INJETAR FLUIDO EM PRODUTOS DE CARNE  
 (57) "MÉTODO E APARELHO PARA INJETAR FLUIDO EM PRODUTOS DE CARNE". Um método para injetar fluido em produtos de carne compreende tomar uma pluralidade de agulhas de injeção de fluido ocas tendo extremidades de descarga afiadas, e conectando as agulhas a uma fonte de líquido pressurizado; penetrar as extremidades afiadas das agulhas no produto e portanto retirando as mesmas enquanto descarrega fluido dentro do produto e vibrando as agulhas por um período de tempo enquanto estão dentro do produto para aumentar o tamanho de um furo de penetração dentro do produto causado pela penetração das agulhas a um tamanho maior que o tamanho das agulhas para criar pelo menos um espaço parcial em torno das agulhas para permitir o fluido das agulhas migrar nos espaços em torno das agulhas. As agulhas têm uma superfície externa irregular.  
 (71) Townsend Engineering Company (US)  
 (72) Ray T. Townsend  
 (74) Nellie Anne Daniel Shores  
 (85) 02/06/2005  
 (86) PCT US2003/031431 de 02/10/2003  
 (87) WO 2004/052110 de 24/06/2004

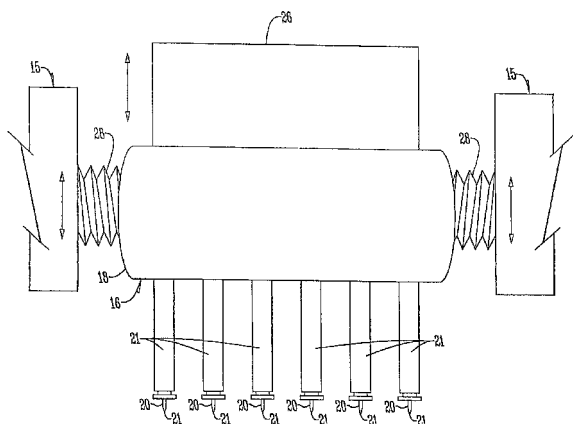

- (21) **PI 0316956-1** (22) 02/12/2003 **1.3**  
 (30) 02/12/2002 US 60/430,321; 09/01/2003 US 10/339,786; 17/10/2003 US 60/512,145  
 (51) A61F 5/00, A61F 2/04, A61F 2/06  
 (54) DISPOSITIVO DE IMPLANTE GASTROINTESTINAL; MÉTODO DE TRATAMENTO; MÉTODO DE TRATAMENTO DE DIABETES DO TIPO 2; SISTEMA DE ENTREGA PARA COLOCAR UM DISPOSITIVO DE IMPLANTE GASTROINTESTINAL EM UM CORPO; DISPOSITIVO DE REMOÇÃO PARA REMOVER UM DISPOSITIVO DE IMPLANTE GASTROINTESTINAL DO CORPO; E APARELHO DE ENTREGA  
 (57) "DISPOSITIVO DE IMPLANTE GASTROINTESTINAL; MÉTODO DE TRATAMENTO; MÉTODO DE TRATAMENTO DE DIABETES DO TIPO 2; SISTEMA DE ENTREGA PARA COLOCAR UM DISPOSITIVO DE IMPLANTE GASTROINTESTINAL EM UM CORPO; DISPOSITIVO DE REMOÇÃO PARA REMOVER UM DISPOSITIVO DE IMPLANTE GASTROINTESTINAL DO CORPO; E APARELHO DE ENTREGA". Trata-se de um método e aparelho que limitam a absorção de produtos alimentícios em partes específicas do sistema digestivo. Um dispositivo de implante gastrointestinal (200) fica ancorado no estômago e estende-se além do ligamento de Treitz. Todo o alimento que sai do estômago passa afunilado através do dispositivo. O dispositivo gastrointestinal inclui uma âncora (208) para ancorar o dispositivo no estômago e uma luva flexível (202) que limita a absorção de nutrientes no duodeno. A âncora é retrátil para entrega e remoção endoscópicas.  
 (71) Gi Dynamics, Inc (US)  
 (72) Andy H. Levine, John F. Cvinar, Dave Melanson, John C. Meade  
 (74) Vieira de Mello Advogados  
 (85) 02/06/2005  
 (86) PCT US2003/038238 de 02/12/2003  
 (87) WO 2004/049982 de 17/06/2004

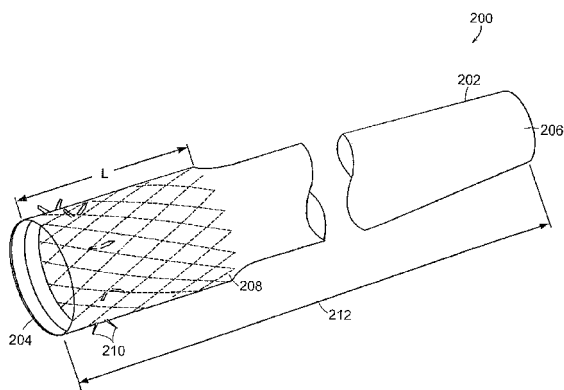

- (21) **PI 0316957-0** (22) 27/11/2003 **1.3**  
 (30) 03/12/2002 IT F12002A000236; 30/05/2003 IT F12003A000157  
 (51) B65H 19/22, B65H 19/30, B65H 19/28  
 (54) MÁQUINA REBOBINADEIRA APERFEIÇOADA PARA A PRODUÇÃO DE ROLOS DE MATERIAL EM PEÇA CONTÍNUA  
 (57) "MÁQUINA REBOBINADEIRA APERFEIÇOADA PARA A PRODUÇÃO DE ROLOS DE MATERIAL EM PEÇA CONTÍNUA". A presente invenção refere-se a uma máquina rebobinadeira que compreende: um primeiro cilindro de bobinagem (3); um segundo cilindro de bobinagem (5), definindo com o dito primeiro cilindro de bobinagem (3) um berço de bobinagem; um alimentador (33) para introduzir seqüencialmente núcleos de bobinagem no dito berço de bobinagem; um aplicador de cola opcional (21) para a aplicação de cola nos ditos núcleos. O alimentador (33) pode incluir um elemento (39) para a aplicação de cola nos núcleos de bobinagem enquanto os mesmos são alimentados para o dito berço de bobinagem. Em uma modalidade especial, o alimentador é ligado mecanicamente a um sistema para a descarga do rolo do berço de bobinagem.  
 (71) Fabio Perini S.P.A. (IT)  
 (72) Guglielmo Biagiotti, Angelo Benvenuti, Raffaello Bonacchi  
 (74) Dannemann, Siemsen, Bigler & Ipanema Moreira  
 (85) 02/06/2005  
 (86) PCT IT2003/000785 de 27/11/2003  
 (87) WO 2004/050520 de 17/06/2004

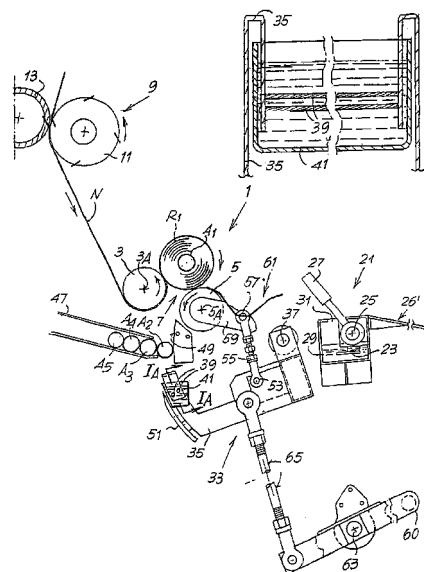

- (21) **PI 0316958-8** (22) 01/12/2003 **1.3**  
 (30) 02/12/2002 US 10/307,812  
 (51) A61M 5/32  
 (54) DISPOSITIVO DE SEGURANÇA PARA AGULHAS MÉDICAS  
 (57) "DISPOSITIVO DE SEGURANÇA PARA AGULHAS MÉDICAS". A presente invenção revela um aparelho protetor de agulha médica que compreende um primeiro cilindro, de modo que, por exemplo, um protetor que é extensível de uma posição retraída para uma posição estendida inclua uma extremidade distal de uma agulha de um dispositivo de agulhas médicas. O protetor inclui um colar que é montado no dispositivo de agulha médica. O protetor ainda inclui uma porção proximal que se estende do colar e uma porção distal que se estende da porção proximal. A porção distal é configurada para incluir a extremidade distal da agulha na posição estendida. A porção proximal inclui uma superfície de acoplamento que é acoplável para incitar o protetor da posição retraída para a posição estendida. O colar inclui um dispositivo de segurança que se estende deste e é disposto junto à porção distal do protetor na posição retraída de modo a impedir a extensão inadvertida do protetor através do acoplamento da porção distal.  
 (71) Tyco Healthcare Group L.P. (US)  
 (72) Mark F. Ferguson, Daniel K. Smith  
 (74) Veirano e Advogados Associados  
 (85) 02/06/2005  
 (86) PCT US2003/038080 de 01/12/2003  
 (87) WO 2004/050150 de 17/06/2004

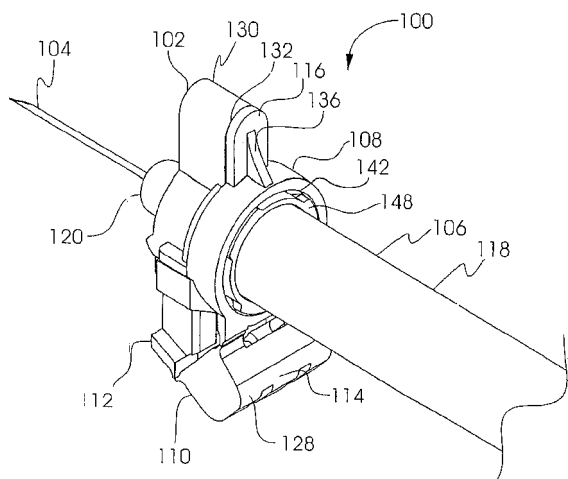
(21) **PI 0316959-6** (22) 27/11/2003

(30) 03/12/2002 DE 102 56 614.3

(51) G03F 7/20, G03F 7/30, B41C 1/10

(54) DISPOSITIVO PARA PRODUIR EM LINHA PLACAS DE IMPRESSÃO FLEXOGRÁFICA POR MEIO DE FORMAÇÃO DE IMAGEM DIGITAL, USO DO MESMO, E, PROCESSO PARA A PRODUÇÃO DE PLACAS DE IMPRESSÃO FLEXOGRÁFICA PARA IMPRESSÃO DE JORNAIS

(57) "DISPOSITIVO PARA PRODUIR EM LINHA PLACAS DE IMPRESSÃO FLEXOGRÁFICA POR MEIO DE FORMAÇÃO DE IMAGEM DIGITAL, USO DO MESMO, E, PROCESSO PARA A PRODUÇÃO DE PLACAS DE IMPRESSÃO FLEXOGRÁFICA PARA IMPRESSÃO DE JORNAIS". A invenção refere-se a um dispositivo para a produção em linha de placas flexográficas usando formação de imagem digital e a um método para produzir placas flexográficas para jornais com a ajuda de referido dispositivo.

(71) Basf Drucksysteme GmbH (DE)

(72) Elmar Kebe nich, Uwe Stebani, Thomas Tels er, Hartmut Sandig

(74) Momsen, Leonardos &amp; Cia.

(85) 02/06/2005

(86) PCT EP2003/013366 de 27/11/2003

(87) WO 2004/051377 de 17/06/2004

1.3

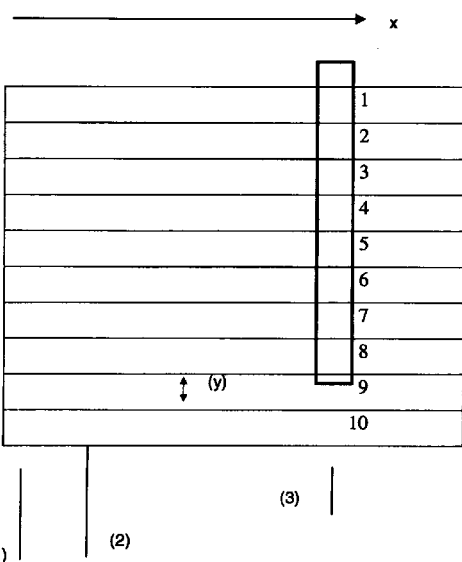
(21) **PI 0316960-0** (22) 01/12/2003

(30) 02/12/2002 US 60/430,051

(51) C09K 7/02

(54) FLUÍDO DE PERFURAÇÃO DE POLÍMERO EMULSIONADO E MÉTODOS DE PREPARAÇÃO E USO DO MESMO

(57) "FLUÍDO DE PERFURAÇÃO DE POLÍMERO EMULSIONADO E MÉTODOS DE PREPARAÇÃO E USO DO MESMO". A presente invenção se refere a um fluido de perfuração de polímero a base de água que contem quantidades eficazes de surfactantes com números de HLB igual ou maior do que aproximadamente 7, que emulsifica óleos e betumes contidos nos detritos de areias, resultando em óleos e betumes que são dispersos na lama como uma emulsão. Isto elimina ou reduz significativamente a aptidão do óleo, betume, e detritos, de obstruir o poço ou os elementos da broca de perfuração durante a perfuração de um poço através das areias petrolíferas, particularmente areias que contêm óleos ou betumes altamente viscosos. O processo de emulsificação separa as partículas de areia petrolífera e do betume, de modo que as partículas de areia possam ser removidas quando as

1.3

lamas são enviadas a uma peneira vibratória clássica ou qualquer outro aparelho adequado.

(71) Marquis Fluids Inc (CA)

(72) An-Ming Wu, Jay Brockhoff

(74) Veirano e Advogados Associados

(85) 02/06/2005

(86) PCT CA2003/001871 de 01/12/2003

(87) WO 2004/050790 de 17/06/2004

(21) **PI 0316961-8** (22) 13/01/2003

(51) H04Q 7/36

(54) SISTEMA COMPREENDENDO CÉLULA TENDO QUATRO SETORES DE 90° E MÉTODO DE EFETUAR MIGRAÇÃO A PARTIR DE UM PRIMEIRO PLANO CELULAR COMPREENDENDO CÉLULAS TENDO QUATRO SETORES DE 90°

(57) "SISTEMA COMPREENDENDO CÉLULAS TENDO QUATRO SETORES DE 90° E MÉTODO DE EFETUAR MIGRAÇÃO A PARTIR DE UM PRIMEIRO PLANO CELULAR COMPREENDENDO CÉLULAS TENDO QUATRO SETORES DE 90°". A presente invenção refere-se a planos celulares e alterações de plano celular em sistemas de ponto para multiponto (PMP). Um sistema de plano celular é previsto compreendendo células tendo quatro setores de 90°, ao setor individual dos quais pelo menos um de quatro canais ortogonais tais como canais distinguidos por duas frequências e duas polarizações, são alocados. Um método é além disso previsto permitindo a gradual migração setor por setor para um plano celular com setores de 45°. O plano celular oferece vantajosos aperfeiçoamentos na relação de portadora para interferência (C/I).

(71) Telefonaktiebolaget LM Ericsson (SE)

(72) Anna Barbro Ulrika Engström, Martin Nils Johansson

(74) Momsen, Leonardos &amp; Cia.

(85) 02/06/2005

(86) PCT SE2003/000035 de 13/01/2003

(87) WO 2004/064430 de 29/07/2004

1.3

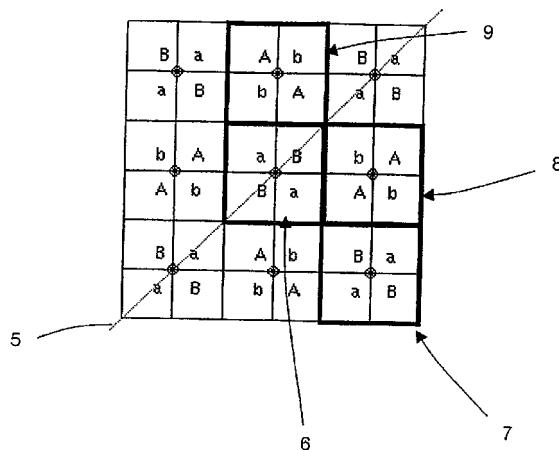
(21) **PI 0316962-6** (22) 27/11/2003

(30) 03/12/2002 US 60/430,506

(51) A61K 31/404, C07D 209/30, C07D 403/12, C07D 401/12, C07D 498/06, A61P 25/28

(54) AMINOALCOXIINDÓIS COMO LIGANTES PARA O RECEPTOR DE 5-HT6 PARA O TRATAMENTO DE DISTÚRBIOS DO SNC

(57) "AMINOALCOXIINDÓIS COMO LIGANTES PARA O RECEPTOR DE 5-HT6 PARA O TRATAMENTO DE DISTÚRBIOS DO SNC". A presente invenção fornece o composto da Fórmula (I); e sais ou pró-drogas farmacologicamente aceitáveis do mesmo, em que R<sup>1</sup>, R<sup>2</sup>, R<sup>3</sup>, R<sup>4</sup>, m e n são como definidos aqui. A invenção fornece ainda processos para a preparação, composições que compreendem e o uso de compostos da fórmula (I) para a produção de um medicamento para o tratamento de doenças mediadas por 5-HT6.

(71) F.Hoffmann-La Roche AG (CH)

(72) Shu-Hai Zhao

(74) Dannemann, Siemsen, Bigler &amp; Ipanema Moreira

(85) 02/06/2005

(86) PCT EP2003/013372 de 27/11/2003

(87) WO 2004/050085 de 17/06/2004

1.3

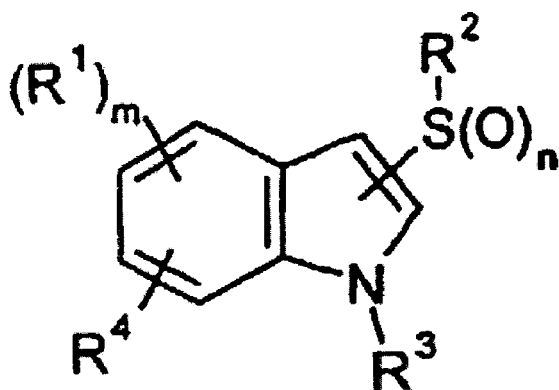

- (21) PI 0316963-4 (22) 13/11/2003 1.3  
 (30) 04/12/2002 US 60/430.793  
 (51) H04N 7/12, H04N 11/02, H04N 11/04  
 (54) CODIFICAÇÃO DE FUSÕES DE VÍDEO USANDO PREDIÇÃO PONDERADA  
 (57) "CODIFICAÇÃO DE FUSÕES DE VÍDEO USANDO PREDIÇÃO PONDERADA". Um codificador de vídeo (200) é fornecido para codificar dados de sinal de vídeo para pelo menos uma imagem de fusão disposta entre uma imagem inicial desvanecida e uma imagem final intensificada. A parte de codificador inclui uma unidade de fator de ponderação de imagem de referência (272) para atribuir fatores de ponderação para cada uma da imagem inicial desvanecida e da imagem final intensificada.  
 (71) Thomson Licensing S. A (FR)  
 (72) Jill Macdonald Boyce  
 (74) Nellie Anne Daniel Shores  
 (85) 02/06/2005  
 (86) PCT US2003/036413 de 13/11/2003  
 (87) WO 2004/054225 de 24/06/2004

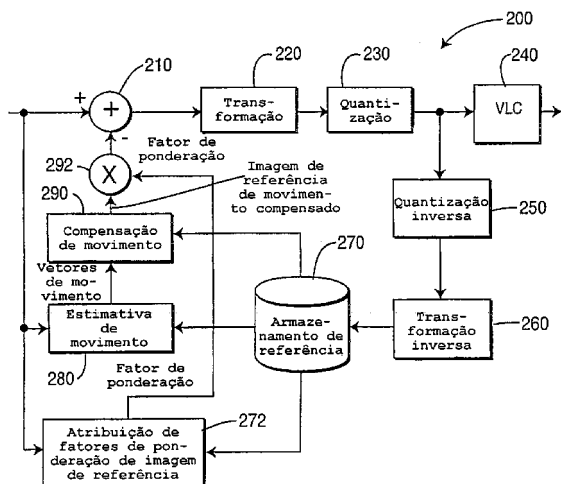

- (21) PI 0316964-2 (22) 26/11/2003 1.3  
 (30) 13/12/2002 SE 0203691-1  
 (51) B65G 47/08, B65G 47/82, B65B 35/30  
 (54) DISPOSITIVO E MÉTODO PARA ALIMENTAR EMBALAGENS PROVENIENTES DE UMA MÁQUINA DE EMBALAR  
 (57) "DISPOSITIVO E MÉTODO PARA ALIMENTAR EMBALAGENS PROVENIENTES DE UMA MÁQUINA DE EMBALAR". Um dispositivo para alimentar embalagens (6) provenientes de uma máquina de embalar tem primeiro, segundo, terceiro e quarto acionadores de embalagem (2-5). Os acionadores (2-5) ficam arranjados para transportar embalagens (6) em uma direção de transporte (T) de uma estação de alimentação de entrada (7) para uma estação de alimentação de saída (8). Os acionadores ficam arranjados diametralmente uns em relação aos outros em pares, e de forma rotativa em torno de um eixo central comum (C). Um método de alimentação de embalagens provenientes de uma máquina de embalagem compreende receber na estação de alimentação de entrada (7) embalagens entre o primeiro e segundo acionadores (2, 3), transportar as embalagens (6) por meio de rotação dos acionadores (2-5) para a estação de alimentação de saída (8) e, quando as embalagens (6) tiverem atingido a estação de alimentação de saída (8), retornar o primeiro acionador (2) para a estação de alimentação de entrada (7) e avançar o segundo acionador (3), de maneira tal que o quarto acionador (5) avance para a estação de alimentação de entrada (7), o primeiro e quarto acionadores (2, 5) estando prontos para receber embalagens subsequentes (6).  
 (71) Tetra Laval Holdings & Finance S A (CH)  
 (72) Mats Johansson, Peter Gustavsson  
 (74) Momsen, Leonardos & Cia  
 (85) 02/06/2005  
 (86) PCT SE2003/001827 de 26/11/2003  
 (87) WO 2004/054905 de 01/07/2004

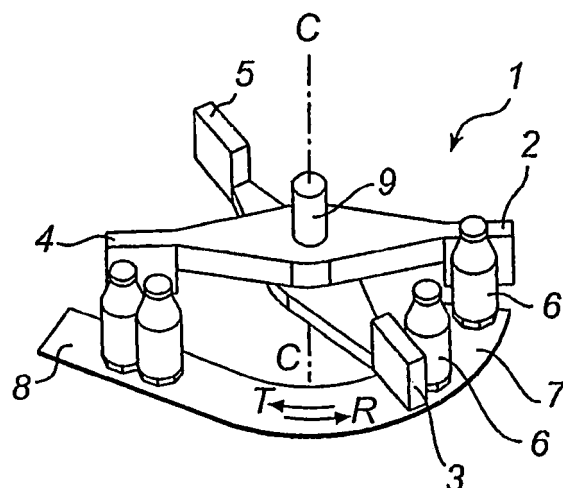

- (21) PI 0316965-0 (22) 08/12/2003 1.3  
 (30) 12/12/2002 SE 0203678-8  
 (51) B01F 3/04, B01F 7/04  
 (54) APARELHO PARA MISTURA DE UM MEIO QUÍMICO EM ESTADO GASOSO OU LÍQUIDO COM UMA SUSPENSÃO DE POLPA  
 (57) "APARELHO PARA MISTURA DE UM MEIO QUÍMICO EM ESTADO GASOSO OU LÍQUIDO COM UMA SUSPENSÃO DE POLPA". A presente invenção é relativa a um aparelho para misturar um meio químico em estado gasoso ou líquido com uma suspensão de polpa. O aparelho compreende uma carcaça que tem uma parede (2) que define uma câmara de mistura (4), um primeiro alimentador (6) para alimentar a suspensão de polpa para a câmara de mistura, um eixo de rotor (8, 104, 204, 30051 406, 502), que se estende na câmara de mistura, um dispositivo de acionamento para rotação do eixo de rotor, um corpo de rotor (100, 200, 407, 504) que é conectado ao eixo de rotor e arranjado para fornecer energia cinética para o escoamento da suspensão de polpa durante rotação do eixo de rotor por meio da rotação do dispositivo de acionamento, de tal modo que turbulência seja produzida em uma zona de escoamento turbulento (12) na câmara de mistura, um segundo alimentador (13) para alimentar o meio químico para a câmara de mistura, e uma saída para descarregar a mistura de meio químico e suspensão de polpa a partir da câmara de mistura.  
 (71) Metso Paper, Inc. (FI)  
 (72) Olof Melander, Peter Danielsson, Tomas Wikström  
 (74) Momsen, Leonardos & Cia.  
 (85) 02/06/2005  
 (86) PCT SE2003/001907 de 08/12/2003  
 (87) WO 2004/052517 de 24/06/2004

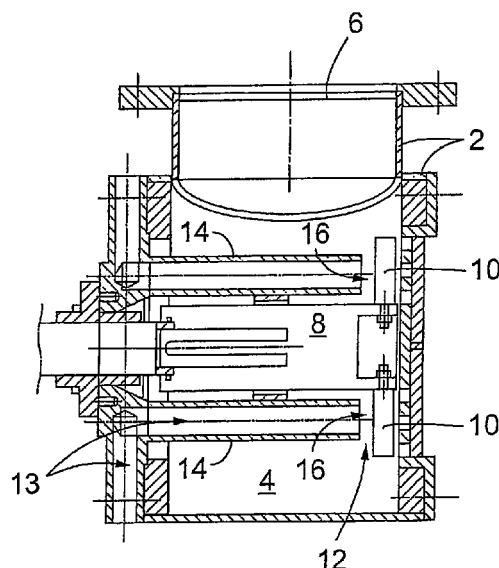

- (21) PI 0316966-9 (22) 10/09/2003 1.3  
 (30) 03/12/2002 US 10/308.842  
 (51) C08F 4/645, C08F 210/16, B01J 31/00  
 (54) CATALISADORES BIMETÁLICOS DE INDENOINDOLILA  
 (57) "CATALISADORES BIMETÁLICOS DE INDENOINDOLILA". A presente invenção refere-se a sistemas catalisadores úteis para a polimerização de olefina são divulgados. Os catalisadores incluem um complexo bimetalico que incorpora dois grupos de indenoindolila ligados, cada um dos quais é pi-ligado através de seu anel de ciclopentadienila a um dos metais. Comparados a complexos de indenoindolila convencionais, os complexos bimetalicos da invenção têm capacidade intensificada de proporcionar poliolefinas com índices de fusão desejavelmente baixos. Determinados complexos bimetalicos de indenoindolila também proporcionam uma forma para ampliar a distribuição de peso molecular do polímero e, desse modo, melhorar a processabilidade

simplesmente através de regulação das quantidades de comonômero e ativador usadas na polimerização.

- (71) Equistar Chemicals, L.P. (US)  
 (72) Sandor Nagy, Barbara M. Tsuie, William J. Sartain  
 (74) Dannemann, Siemsen, Bigler & Ipanema Moreira  
 (85) 02/06/2005  
 (86) PCT US2003/028209 de 10/09/2003  
 (87) WO 2004/050718 de 17/06/2004

(21) **PI 0316967-7** (22) 19/11/2003 **1.3**

(30) 13/12/2002 SE 0203694-5  
 (51) B29C 65/36  
 (54) MÉTODO E DISPOSITIVO PARA FABRICAR EMBALAGENS  
 (57) "MÉTODO E DISPOSITIVO PARA FABRICAR EMBALAGENS". É provido um método e um dispositivo para fabricar embalagens. O método compreende prover uma primeira parte da embalagem tubular de uma lâmina de material de embalagem revestido com termoplástico que inclui pelo menos uma camada de material aquecível por indução. A primeira parte da embalagem tem uma primeira união selada entre duas seções de borda mutuamente opostas da lâmina. O método compreende adicionalmente unir a primeira parte da embalagem e uma segunda parte da embalagem uma na outra por uma segunda união, a primeira e segunda união se interceptando. O método compreende adicionalmente arranjar meio de aquecimento por indução que inclui pelo menos dois condutores que se estendem um ao longo do outro, de maneira tal que os condutores se estendam ao longo da segunda união, e selar da segunda união, alimentando uma corrente de indução através do meio de aquecimento por indução. A corrente de indução é conduzida pelos condutores ao longo da segunda união em direções opostas nos ditos pelo menos dois condutores.

- (71) Tetra Laval Holdings & Finance S A (CH)  
 (72) Håkan Andersson  
 (74) Momsen, Leonardos & Cia  
 (85) 02/06/2005  
 (86) PCT SE2003/001793 de 19/11/2003  
 (87) WO 2004/054786 de 01/07/2004

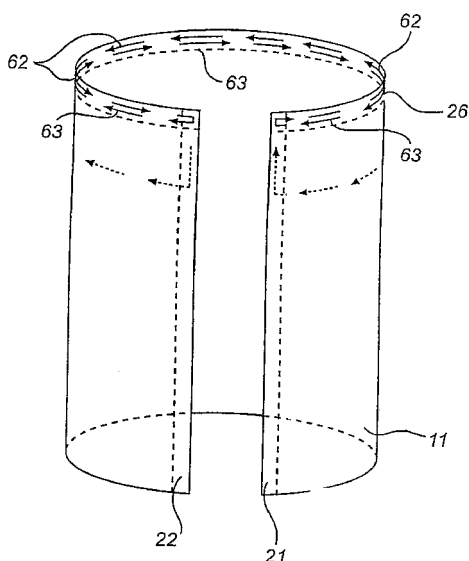

(21) **PI 0316968-5** (22) 02/12/2003 **1.3**

(30) 02/12/2002 IN 785/MUM/02  
 (51) A61K 31/724, A61K 31/33  
 (54) COMPOSIÇÕES ESTÁVEIS, CLARAS, AQUOSAS DE IFOSFAMIDA PARA ADMINISTRAÇÃO PARENTERAL QUE APRESENTAM POUCA TOXICIDADE; PROCESSO PARA A PREPARAÇÃO DE COMPOSIÇÕES DE IFOSFAMIDA; E COMPOSIÇÕES DE IFOSFAMIDA E UM PROCESSO PARA A PREPARAÇÃO DAS MESMAS  
 (57) "COMPOSIÇÕES ESTÁVEIS, CLARAS, AQUOSAS DE IFOSFAMIDA PARA ADMINISTRAÇÃO PARENTERAL QUE APRESENTAM POUCA TOXICIDADE; PROCESSO PARA A PREPARAÇÃO DE COMPOSIÇÕES DE IFOSFAMIDA; E COMPOSIÇÕES DE IFOSFAMIDA E UM PROCESSO PARA A PREPARAÇÃO DAS MESMAS". A presente invenção proporciona composições aquosas de Ifosfamida e um processo para a preparação das mesmas, em que as composições apresentam pouca toxicidade no decorrer e perdurando o uso concomitante do agente uroprotetor, Mesna. As composições aquosas de Ifosfamida podem ser preparadas em concentrações tão elevadas quanto 1.100 mg/ml.

- (71) Bharat Serums And Vaccines Limited (IN)  
 (72) Gautam Vinod Daftary, Srikanth Annappa Pai, Sangeeta Hanurmehesh Rivankar, Kumar Subbappa Praveen  
 (74) Trench, Rossi e Watanabe  
 (85) 02/06/2005  
 (86) PCT IN2003/000376 de 02/12/2003  
 (87) WO 2004/050012 de 17/06/2004

(21) **PI 0316969-3** (22) 26/11/2003 **1.3**

(30) 02/12/2002 GB 02 28079.0  
 (51) C12Q 1/68, A61K 31/00, A61P 25/28  
 (54) TRATAMENTO DE MAL DE HUNTINGTON COM EPA  
 (57) "TRATAMENTO DE MAL DE HUNTINGTON COM EPA". A presente invenção refere-se a uma análise do gene huntington que provê um processo para identificação de pacientes prováveis de responderem a tratamento de mal de Huntington com ácido eicosapentaenóico, EPA.  
 (71) Amarin Neuroscience Limited (GB)  
 (72) David Frederick Horrobin (Falecido)  
 (74) Dannemann, Siemsen, Bigler & Ipanema Moreira  
 (85) 02/06/2005  
 (86) PCT GB2003/005131 de 26/11/2003  
 (87) WO 2004/050913 de 17/06/2004

(21) **PI 0316970-7** (22) 05/12/2003 **1.3**

(30) 05/12/2002 GB 0228421.4  
 (51) A01N 59/16, A01N 25/24, A01N 25/26  
 (54) MÉTODO PARA CONTROLAR PRAGAS, COMPOSIÇÃO PESTICIDA, E, ARMADILHA OU DISPENSADOR PARA INSETO  
 (57) "MÉTODO PARA CONTROLAR PRAGAS, COMPOSIÇÃO PESTICIDA, E, ARMADILHA OU DISPENSADOR PARA INSETO". É divulgado um método para controlar pragas que compreende expor uma superfície da praga a uma composição particulada contendo partículas de um material inicialmente não magnetizado, que é capaz de tornar-se magneticamente polarizado quando submetido a um campo elétrico ou magnético, as ditas partículas estando associadas com pelo menos um pesticida ou produto químico modificador do comportamento.  
 (71) Exosect Limited (GB)  
 (72) Philip Howse, Karen Underwood  
 (74) Momsen, Leonardos & Cia.  
 (85) 02/06/2005  
 (86) PCT GB2003/005311 de 05/12/2003  
 (87) WO 2004/049807 de 17/06/2004

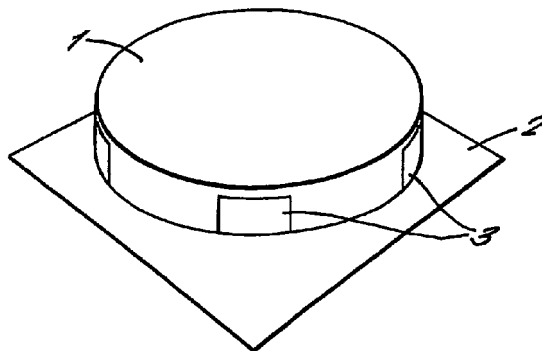

(21) **PI 0316971-5** (22) 17/06/2003 **1.3**

(30) 02/12/2002 US PCT/US02/38480  
 (51) C07D 211/26, C07D 401/10, C07D 211/46, C07D 211/62, C07D 471/10, C07D 401/04, C07D 401/12  
 (54) FENILALQUININAS  
 (57) "FENILALQUININAS". A presente invenção refere-se a fenilalquininas substituídas da fórmula (I), composições as contendo e métodos de fazer e usá-las para tratar condições mediadas por histamina.  
 (71) Ortho-Mcneil Pharmaceutical, Inc. (US)  
 (72) Richard Apodaca, Xiaohu Deng, Jill A. Jablobnowski, Neelakandha Mani, Chennagiri R. Pandit, Wei Xiao  
 (74) Dannemann, Siemsen, Bigler & Ipanema Moreira  
 (85) 02/06/2005  
 (86) PCT US2003/019601 de 17/06/2003  
 (87) WO 2004/050623 de 17/06/2004

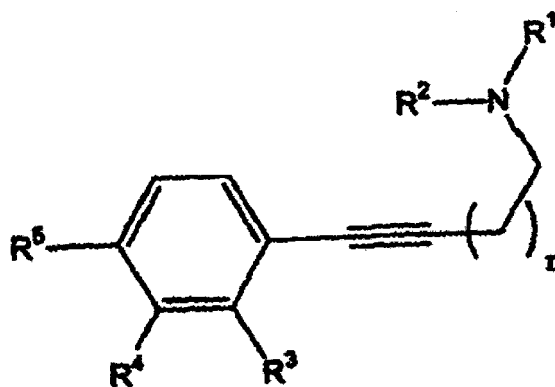

- (21) **PI 0316972-3** (22) 26/11/2003 **1.3**  
 (30) 03/12/2002 US 60/430.549; 27/12/2002 US 10/331,050  
 (51) H04N 7/18, H04N 9/47  
 (54) SISTEMA PARA GERAR IMAGEM DE BARRA LONGADA E MÉTODO PARA GERAR IMAGEM DE BARRA DE METAL  
 (57) "SISTEMA PARA GERAR IMAGEM DE BARRA LONGADA E MÉTODO PARA GERAR IMAGEM DE BARRA DE METAL". A presente invenção é dirigida à resolução dos problemas associados à detecção de defeitos de superfície em barras de metal bem como dos problemas associados à aplicação de sistemas de inspeção de barras chatas de metal, às barras de metal, para detecção de defeitos de superfície não destrutivos. Um sistema de geração de imagem especialmente projetado o qual é compreendido de uma unidade de computação; luzes de linha; e câmeras de varredura de linha de taxa elevada de dados; é desenvolvido para o propósito anteriormente mencionado. A aplicação alvo visa as barras de metal (1) que têm uma relação de circunferência/área em seção transversal igual a, ou menor do que, 4,25 quando a área em seção transversal é a unidade para o formato determinado; (2) cujas seções transversais são redondas, ovais, ou no formato de um polígono, e (3) são fabricadas por processos de redução de seção transversal mecânicos. O metal pode ser aço, aço inoxidável, alumínio, cobre, bronze, titânio, níquel, e assim por diante e/ou suas ligas. As barras de metal podem estar na temperatura em que elas são fabricadas.  
 (71) Og Technologies, Inc. (US)  
 (72) Zzyy-Shuh Chang, Hsun-Hau Huang, Daniel Gutches  
 (74) Bhering Advogados  
 (85) 02/06/2005  
 (86) PCT US2003/038184 de 26/11/2003  
 (87) WO 2004/051178 de 17/06/2004

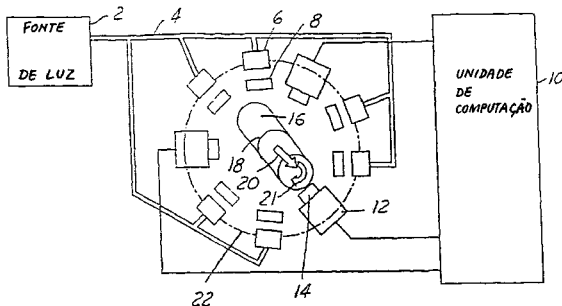

- (21) **PI 0316973-1** (22) 01/12/2003 **1.3**  
 (30) 05/12/2002 ES P-200202963  
 (51) A61K 31/202, A61K 31/557, A61P 3/02  
 (54) USO DE ÁCIDO DOCOSAHEXANÓICO COMO SUBSTÂNCIA ATIVA PARA O TRATAMENTO DE LIPODISTROFIA  
 (57) "USO DE ÁCIDO DOCOSAHEXANÓICO COMO SUBSTÂNCIA ATIVA PARA O TRATAMENTO DE LIPODISTROFIA". A presente invenção refere-se ao uso de um extrato produzido de origem animal, vegetal ou microorganismo que compreende o ácido docosahexanóico como substância ativa para a fabricação de um medicamento para o tratamento de lipodistrofia em um mamífero. O dito tratamento é eficaz e supera as desvantagens de tratamentos correntes para lipodistrofia em pacientes infectados com HIV.  
 (71) Proyecto Empresarial Brudy, S.L. (ES)  
 (72) Juan Carlos Domingo Pedrol, Pere Domingo Pedrol  
 (74) Dannemann, Siemsen, Bigler & Ipanema Moreira  
 (85) 02/06/2005  
 (86) PCT IB2003/005673 de 01/12/2003  
 (87) WO 2004/050077 de 17/06/2004

- (21) **PI 0316974-0** (22) 03/11/2003 **1.3**  
 (30) 02/12/2002 EP 02 026797.7  
 (51) F22B 37/10, F22B 37/04  
 (54) PROCESSO PARA PRODUÇÃO DE UM GERADOR DE VAPOR CONTÍNUO E GERADOR DE VAPOR CONTÍNUO  
 (57) "PROCESSO PARA PRODUÇÃO DE UM GERADOR DE VAPOR CONTÍNUO E GERADOR DE VAPOR CONTÍNUO". A presente invenção refere-se a um processo apropriado para produção de um gerador de vapor contínuo (1) operável a elevadas pressões de vapor que não deve ser excessivamente caro ou tecnicamente dispendioso. Para tanto um número de segmentos tubulares (18) previstos para formação dos tubos de gerador de vapor (12), produzidos de um material de uma primeira categoria de material, é reunido em um número de módulos (17), sendo que cada módulo (17) em um número de pontos de ligação previstos para uma junção com um outro módulo (17) é provido de respectivamente uma peça de transição (19) fabricada de um material de uma segunda categoria de material.  
 (71) Siemens Aktiengesellschaft (DE)  
 (72) Joachim Franke, Rudolf Kral  
 (74) Dannemann, Siemsen, Bigler & Ipanema Moreira  
 (85) 02/06/2005  
 (86) PCT EP2003/012250 de 03/11/2003  
 (87) WO 2004/051142 de 17/06/2004

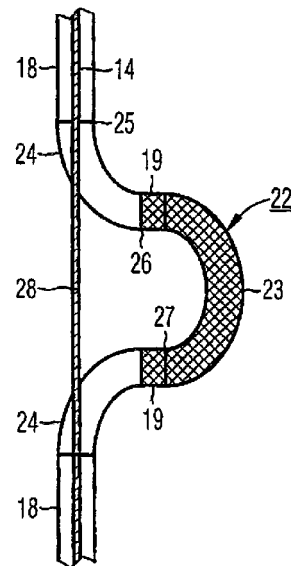

- (21) **PI 0316975-8** (22) 27/11/2003 **1.3**  
 (30) 02/12/2002 FR 02 15135  
 (51) B01D 53/86  
 (54) MÉTODO PARA A DECOMPOSIÇÃO CATALÍTICA DE N<sub>2</sub>O EM N<sub>2</sub> E O<sub>2</sub> À ALTA TEMPERATURA  
 (57) "MÉTODO PARA A DECOMPOSIÇÃO CATALÍTICA DE N<sub>2</sub>O EM N<sub>2</sub> E O<sub>2</sub> À ALTA TEMPERATURA". A presente invenção refere-se a um método para a decomposição catalítica de N<sub>2</sub>O em N<sub>2</sub> e O<sub>2</sub>. O método da invenção é realizado a uma temperatura elevada, geralmente entre 700 e 1000°C, a um WHSV alta e na presença de um catalisador compreendendo um óxido misto de zircônio e cério na forma de uma solução sólida. A invenção também refere-se a um método para a decomposição, em N<sub>2</sub> e O<sub>2</sub>, de N<sub>2</sub>O presente no efluente de uma unidade de produção de ácido nítrico.  
 (71) Grande Paroisse S.A. (FR), Institut Regional Des Materiaux Avances (IRMA) (FR), Delphine Duclos (FR)  
 (72) Christian Hamon, Delphine Duclos  
 (74) Dannemann, Siemsen, Bigler & Ipanema Moreira  
 (85) 02/06/2005  
 (86) PCT FR2003/003506 de 27/11/2003  
 (87) WO 2004/052512 de 24/06/2004

- (21) **PI 0316976-6** (22) 02/12/2003 **1.3**  
 (30) 02/12/2002 US 60/430,094  
 (51) A01N 37/34, A01N 43/58  
 (54) COMPOSIÇÃO E MÉTODO PARA TRATAMENTO DE DOENÇA FÚNGICA EM PLANTA  
 (57) "COMPOSIÇÃO E MÉTODO PARA TRATAMENTO DE DOENÇA FÚNGICA EM PLANTA". A presente invenção refere-se a composições fúngicas adaptadas para prevenção ou inibição da doença da vassoura-de-bruxa. Em uma representação, a composição contém clorotalonil, tricolormelamina, uréia e água. A composição pode ser pulverizada nas porções afetadas da planta (por exemplo, as vassouras) a fim de erradicar ou inibir o avanço da doença.  
 (71) Byoccoat Enterprises, Inc. (US)  
 (72) Fred Busch, Peter Gouldthorpe, Steve R. Burwell  
 (74) Matos e Associados - Advogados  
 (85) 02/06/2005  
 (86) PCT US2003/038118 de 02/12/2003  
 (87) WO 2004/049799 de 17/06/2004

- (21) **PI 0316977-4** (22) 01/12/2003 **1.3**  
 (30) 03/12/2002 EP 02 026897.5  
 (51) A61K 31/685, A61K 31/688, A61K 31/70, A61P 35/04  
 (54) USO DE LIPÍDIOS ANFIFÍLICOS PARA A PREPARAÇÃO DE UMA COMPOSIÇÃO FARMACÊUTICA PARA A REDUÇÃO DE METÁSTASE DE TUMOR  
 (57) "USO DE LIPÍDIOS ANFIFÍLICOS PARA A PREPARAÇÃO DE UMA COMPOSIÇÃO FARMACÊUTICA PARA A REDUÇÃO DA METÁSTASE DE TUMOR". A presente invenção refere-se ao uso de lipídios anfifílicos para a preparação de uma composição farmacêutica para a redução da metástase de tumor, de preferência através do tratamento profilático da recorrência intraperitoneal de tumores, de modo específico de tumores malignos, como por exemplo, o câncer gastrointestinal, tal como o câncer gástrico, do cólon, ou do pâncreas, e o câncer do sistema geniturinário tal como o câncer de ovário e câncer da bexiga urinária.  
 (71) Fresenius Kabi Deutschland GmbH (DE)  
 (72) Ewald Schlotzer, Torbjörn Wärmheim, Marc Jansen, Karl-Heinz Treutner  
 (74) Dannemann, Siemsen, Bigler & Ipanema Moreira  
 (85) 03/06/2005  
 (86) PCT EP2003/013507 de 01/12/2003  
 (87) WO 2004/050097 de 17/06/2004

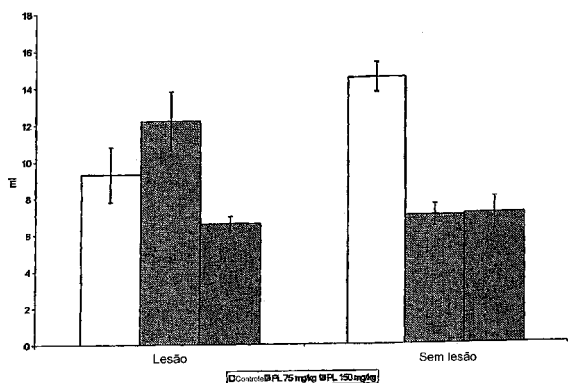

- (21) **PI 0316978-2** (22) 04/12/2003 **1.3**  
 (30) 04/12/2002 US 10/310,251  
 (51) H04Q 7/38  
 (54) CONTROLE ADAPTATIVO DE PROCEDIMENTOS DE TRANSMISSÃO  
 (57) "CONTROLE ADAPTATIVO DE PROCEDIMENTOS DE TRANSMISSÃO". Sistemas e técnicas são descritos referentes a comunicações. Os sistemas e as técnicas envolvem o suporte de comunicações entre uma estação base e uma pluralidade de usuários pelo estabelecimento de um canal de overhead entre um dos usuários e a estação base, e a transmissão de dados a partir de um dos usuários para a estação base no canal de overhead em resposta a uma mensagem possuindo um valor limite relacionado a um carregamento na estação base pelos usuários. É enfatizado que esse resumo é fornecido para se conformar às regras exigindo um resumo que permita que um buscador ou outro leitor determine rapidamente o assunto da descrição técnica. É submetido com a compreensão que não será utilizado para interpretar ou limitar o escopo ou o significado das reivindicações.  
 (71) Qualcomm Incorporated (US)  
 (72) Sivaramakrishna Veerepalli, Nikolai K. N. Leung  
 (74) Dayana C Kilim - OAB/RJ Nº 99027  
 (85) 03/06/2005  
 (86) PCT US2003/038800 de 04/12/2003  
 (87) WO 2004/052029 de 17/06/2004

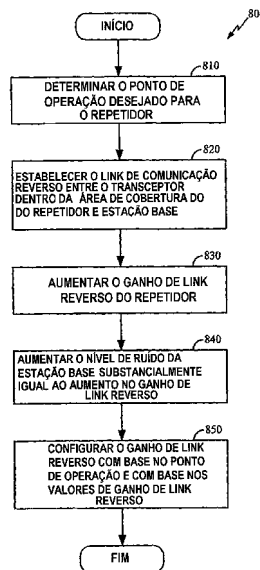

- (21) **PI 0316980-4** (22) 27/11/2003 **1.3**  
 (30) 06/12/2002 GB 0228521.1  
 (51) H04L 12/56  
 (54) PROCEDIMENTO DE TRANSFERÊNCIA DE DADOS PARA TRANSFERIR DADOS DE UMA SEQUÊNCIA DE DADOS ENTRE UMA ENTIDADE TRANSMISSORA E UMA ENTIDADE RECEPTORA  
 (57) "PROCEDIMENTO DE TRANSFERÊNCIA DE DADOS PARA TRANSFERIR DADOS DE UMA SEQUÊNCIA DE DADOS ENTRE UMA ENTIDADE TRANSMISSORA E UMA ENTIDADE RECEPTORA". Um procedimento de transferência de dados permite que os dados de uma sequência de dados sejam transferidos entre uma entidade transmissora (13) e uma entidade receptora (19). As entidades compreendem, cada uma, uma camada de processamento de dados superior (11, 17) e uma camada de processamento de dados inferior (12,18). O procedimento compreende transferir, da camada de processamento de dados superior (11) da entidade transmissora (13) para a camada de processamento de dados inferior (12) da entidade transmissora, uma unidade de dados da sequência de dados, unidade de dados esta que compreende um ou mais segmentos. O ou cada segmento é transmitido do nível de processamento de dados inferior (17) da entidade transmissora (13) para o nível de processamento de dados inferior (17) da entidade receptora por meio de um link de transmissão entre a entidade transmissora (13) e a entidade receptora (19). Uma confirmação de recebimento do ou de cada segmento é enviada do nível de processamento de dados inferior (17) da entidade receptora para o nível de processamento de dados inferior (17) da entidade transmissora. O ou cada segmento é transferido da camada de processamento de dados inferior (17) da entidade receptora para a camada de processamento de dados superior (18) da entidade receptora em ordem de sequência de dados. A camada de processamento de dados superior da entidade transmissora (13) é disposta de modo a reter uma cópia da unidade de dados até o momento em que uma confirmação de recebimento pelo menos implícita dos segmentos anteriores na sequência seja enviada de volta da entidade receptora (19) para o nível de processamento de dados inferior da entidade transmissora.  
 (71) Qualcomm Incorporated (US)  
 (72) Nigel Robinson, Emmanuel Damaskakos  
 (74) Dayana C Kilim  
 (85) 03/06/2005  
 (86) PCT GB2003/005147 de 27/11/2003  
 (87) WO 2004/054180 de 24/06/2004

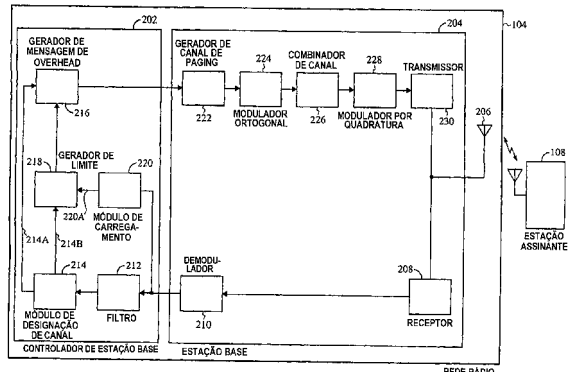

- (21) **PI 0316979-0** (22) 04/12/2003 **1.3**  
 (30) 05/12/2002 US 60/431,644; 24/02/2003 US 60/449,808  
 (51) H04B 7/185, H04B 7/15  
 (54) SISTEMA E MÉTODO PARA AJUSTAR O GANHO DE LINK REVERSO DOS REPETIDORES EM SISTEMAS DE COMUNICAÇÃO SEM FIO  
 (57) "SISTEMA E MÉTODO PARA AJUSTAR O GANHO DE LINK REVERSO DOS REPETIDORES EM SISTEMAS DE COMUNICAÇÃO SEM FIO". Um método e equipamento são descritos para ajustar o ganho de link reverso total entre um repetidor e uma estação base (104). O método e o equipamento geralmente compreendem o ajuste do ganho de link reverso total (800) entre um repetidor e uma estação base compreende a determinação de um ponto de operação para o repetidor; o estabelecimento de um link de comunicação reverso entre a estação base e um dispositivo transceptor dentro de uma área de cobertura do repetidor; a determinação de se um aumento em um ganho de link reverso é substancialmente igual a um aumento em um piso de ruído da estação base, utilizando uma potência de transmissão do dispositivo transceptor; e o ajuste do ganho de link reverso por uma quantidade baseada no ponto de operação e com base em uma diferença nos valores de ganho de link reverso, se o aumento no ganho de link reverso for substancialmente igual ao aumento no piso de ruído da estação base, para ajustar o ganho de link reverso total.  
 (71) Qualcomm Incorporated (US)  
 (72) Kenneth R. Baker, Charles E. Wheatley III  
 (74) Dayana C Kilim  
 (85) 03/06/2005  
 (86) PCT US2003/038803 de 04/12/2003  
 (87) WO 2004/054133 de 24/06/2004

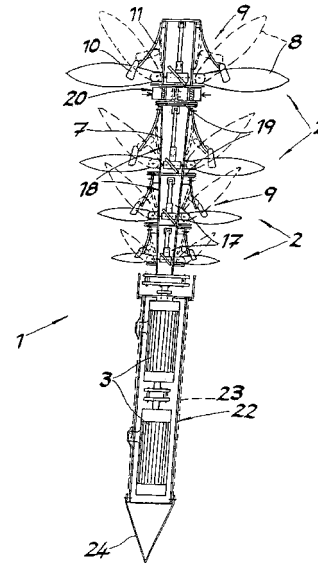
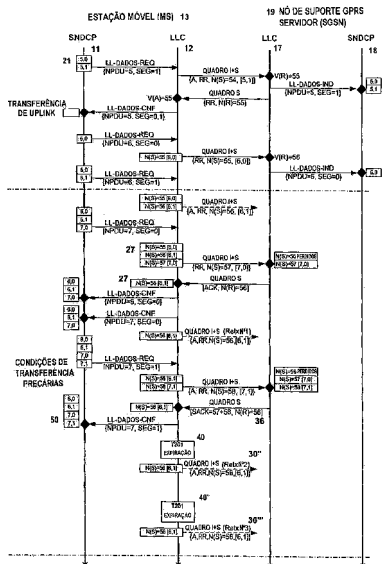

(21) **PI 0316981-2** (22) 03/12/2003 **1.3**  
 (30) 06/12/2002 US 10/313.720  
 (51) B01J 29/04, B01J 21/08  
 (54) MATERIAL MESOPOROSO COM METAIS ATIVOS  
 (57) "MATERIAL MESOPOROSO COM METAIS ATIVOS". Processo para tratamento de compostos orgânicos que inclui o fornecimento de uma composição que inclui uma estrutura substancialmente porosa de sílica contendo no mínimo 97% em volume de poros possuindo um tamanho de poro variando de cerca de 15 Å até cerca de 30 Å e possuindo um volume de microporo de no mínimo cerca de 0,01 cc/g, onde a estrutura mesoporosa incorporou com isso no mínimo cerca de 0,02% em peso de pelo menos um heteroatomo cataliticamente e/ou quimicamente ativo selecionado do grupo que consiste em Al, Ti, V, Cr, Zn, Fe, Sr, Mo, Ga, Ni, Co, In, Zr, Mn, Cu, Mg, Pd, Pt e W, e o catalisador possui um padrão de difração de raio X com um pico em 0,3° até cerca de 3,5° em 2 θ. O catalisador entra em contato com a alimentação orgânica sob condições de reação onde o processo de tratamento é selecionado de alquilação, acilação, oligomerização, oxidação seletiva, hidrotreamento, isomerização, desmetalização, desparafinação catalítica, hidroxilação, hidrogenação, amoximação, isomerização, desidrogenação, craqueamento e adsorção.  
 (71) Abb Lummus Global INC. (US)  
 (72) Zhiping Shan, Jacobus Cornelius Jansen, Chen Y. Yeh, Philip J. Angevine, Thomas Maschmeyer, Mohammed S. Hamdy  
 (74) Nellie Anne Daniel Shoes  
 (85) 03/06/2005  
 (86) PCT US2003/038222 de 03/12/2003  
 (87) WO 2004/052537 de 24/06/2004

(21) **PI 0316983-9** (22) 27/11/2003 **1.3**  
 (30) 06/12/2002 GB 0228520.3  
 (51) H04L 12/56  
 (54) MÉTODO E EQUIPAMENTO PARA CONTROLE ADAPTATIVO DE ARMAZENAMENTO DE DADOS EM TRANSMISSOR DE DADOS  
 (57) "MÉTODO E EQUIPAMENTO PARA CONTROLE ADAPTATIVO DE ARMAZENAMENTO DE DADOS EM TRANSMISSOR DE DADOS". Um transmissor de dados (10) divide dados que chegam para transmissão em blocos de dados e os passa em ordem de transmissão de quadros para um estágio de link rádio (16) por meio de um buffer de quadros serial (14). O buffer (14) guarda os quadros de dados até que o estágio de link rádio (16) seja capaz de transmiti-los. Os dados que chegam possuem associados a eles diversos parâmetros. O estágio de link rádio (16) possui recursos de link rádio alocados para ele. Os parâmetros e recursos, que se alteram independentemente uns dos outros de tempos em tempos, são fornecidos a um controlador, que calcula os níveis de buffer alto e baixo deles. O controlador (18) controla a passagem dos quadros de dados através do buffer de quadros (14) para se manter o número de quadros no buffer em qualquer instante do tempo a um nível entre os níveis alto e baixo calculados.  
 (71) Qualcomm Incorporated (US)  
 (72) Nigel Robinson  
 (74) Dayana C Kilim  
 (85) 03/06/2005  
 (86) PCT GB2003/005205 de 27/11/2003  
 (87) WO 2004/054181 de 24/06/2004

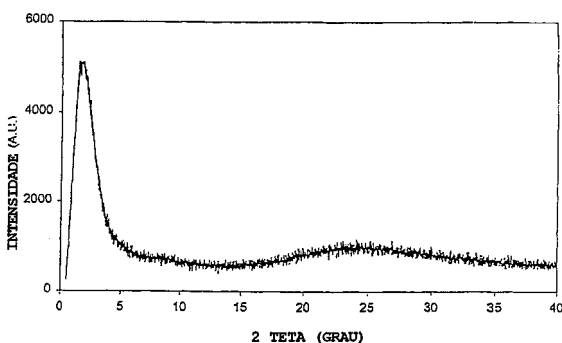

(21) **PI 0316982-0** (22) 14/11/2003 **1.3**  
 (30) 05/12/2002 DE 102 56 864.2  
 (51) F03B 17/06  
 (54) CENTRAL HIDROELÉTRICA  
 (57) "CENTRAL HIDROELÉTRICA". A presente invenção refere-se a uma central hidroelétrica para a produção de energia elétrica transformando energia de fluxo de águas fluentes mediante uma turbina hidráulica com rotor, gerador e corpo flutuante. A turbina é ancorada e o rotor é alinhado no sentido de fluxo. Além disso, a turbina hidráulica é retida por baixo da superfície das águas em estado suspenso e seu corpo flutuante, opcionalmente, pode ser solicitado com um meio gasiforme ou com água.  
 (71) Ernst Buttler (DE)  
 (72) Ernst Buttler  
 (74) Dannemann, Siemsen, Bigler & Ipanema Moreira  
 (85) 03/06/2005  
 (86) PCT EP2003/012731 de 14/11/2003  
 (87) WO 2004/051079 de 17/06/2004

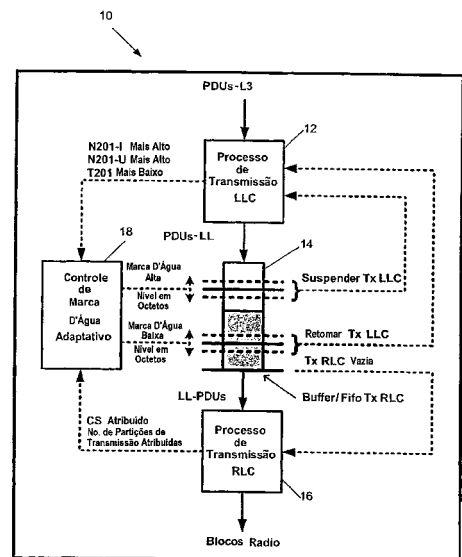

(21) **PI 0316984-7** (22) 20/11/2003 **1.3**  
 (30) 03/12/2002 DE 102 56 316.0  
 (51) C08K 5/523, C08L 69/00  
 (54) MASSAS DE MOLDAGEM DE POLICARBONATO  
 (57) "MASSAS DE MOLDAGEM DE POLICARBONATO". A presente invenção refere-se a composições contendo C) 40 até 99,5 partes em peso, de polycarbonato e/ou poliestercarbonato aromático e D) 0,5 até 60 partes em peso, de polímero de enxerto com uma base de enxerto diferente do caucho de polibutadieno, caracterizadas pelo fato de que no caso do polycarbonato ou poliestercarbonato se trata de um polímero ramificado, o qual se baseia em unidades de monômeros fenólicas trifuncionais ou tetrafuncionais como ramificadores, que podem conter como grupos funcionais capazes de polimerização, também funcionalidades amina.

(71) Bayer Materialscience AG (DE)  
 (72) Andreas Seidel, Thomas Eckel, Holger Warth  
 (74) Dannemann, Siemsen, Bigler & Ipanema Moreira  
 (85) 03/06/2005  
 (86) PCT EP2003/012994 de 20/11/2003  
 (87) WO 2004/050755 de 17/06/2004

(21) **PI 0316985-5** (22) 25/11/2003 **1.3**

(30) 03/12/2002 US 60/430.497; 03/12/2002 US 60/430.578  
 (51) B29B 11/16, B29C 35/08, B29C 43/52, B29C 70/02  
 (54) PREPARAÇÃO DE COMPOSITOS CARBONO/CARBONO POR PRESSÃO A QUENTE

(57) "PREPARAÇÃO DE COMPOSITOS CARBONO/CARBONO POR PRESSÃO A QUENTE". Uma mistura de fibras contendo carbono, tal como fibras de piche isotrópicas ou mesofásicas, um material de matriz adequado, tal como um piche triturado, é comprimido enquanto aquecendo por resistência a mistura para formar um material composto carbonizável. Preferencialmente, o material carbonizado possui uma densidade de pelo menos cerca de 1,30 g/cm<sup>3</sup>. Preferencialmente, o material composto é formado em menos do que dez minutos. Isto é um tempo significativamente mais curto do que o processo convencional, o qual leva tipicamente vários dias e alcança um material com uma menor densidade. Um componente de tratamento pode ser impregnado dentro do composto. Conseqüentemente, os materiais compostos carbono/carbono possuindo densidades finais de cerca de 1,6 a 1,8 g/cm<sup>3</sup> ou maiores são alcançados rapidamente através de um ou dois ciclos de infiltração, utilizando piche ou um outro material carbonáceo qualquer para preencher os vazios no composto e realizar o recozimento.

(71) Ucar Carbon Company INC. (US)  
 (72) Dai Huang, Richard T. Lewis, Irwin C. Lewis, Dave Snyder  
 (74) Nellie Anne Daniel Shoes  
 (85) 03/06/2005  
 (86) PCT US2003/037856 de 25/11/2003  
 (87) WO 2004/050319 de 17/06/2004

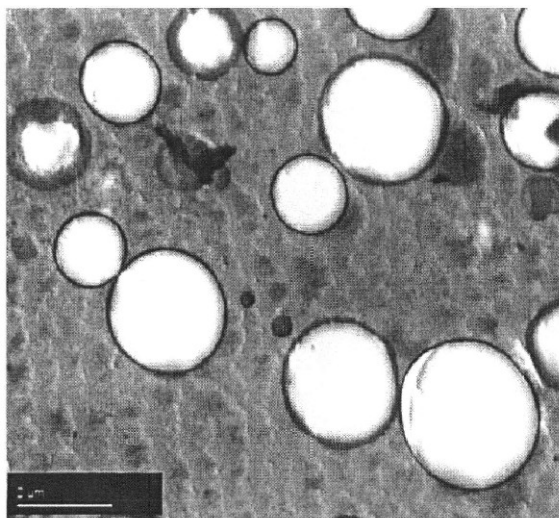

(21) **PI 0316987-1** (22) 01/12/2003 **1.3**

(30) 04/12/2002 EP 02 080138.7  
 (51) A23L 1/0534, C08B 11/12, A23L 1/212, A23L 2/02  
 (54) USO DE CARBOXIMETIL CELULOSE (CMC) EM PRODUTOS À BASE DE FRUTAS

(57) "USO DE CARBOXIMETIL CELULOSE (CMC) EM PRODUTOS À BASE DE FRUTAS". A invenção refere-se ao uso de carboximetil celulose (CMC) para preparar produtos à base de fruta, tais como geléias de baixa caloria, conservas de fruta, recheios de torta, molhos de fruta, recheios de fruta em bolinhos, coberturas à base de fruta, ou bebidas, em que a CMC é caracterizada por formar um gel a 25° após dissolução de alto cisalhamento em uma solução aquosa de cloreto de sódio a 0,3% em peso, o teor final da CMC na solução aquosa de cloreto de sódio sendo de 1% em peso para uma CMC com um grau de polimerização (DP) >4.000, 1,5% em peso para uma CMC com um DP de >3.000-4.000, 2% em peso para uma CMC com um DP de 1.500-3.000 e 4% em peso para uma CMC com um DP de >1.500, sendo o gel um fluido com um módulo de armazenagem (G') que excede o módulo de perda (G'') sobre toda a região de frequência de 0,01-10 Hz quando medido em um reômetro oscilatório operando a um esforço de 0,2. A CMC também pode ser usada em combinação com hidrocolóides tais como carragenina, amido, alginatos, xantano, konjac, ou proteína alimentar.

(71) Akzo Nobel N.V (NL)  
 (72) Conradus Hubertus Joseph Theeuwen, Berend Jan Dijk  
 (74) Dannemann, Siemsen, Bigler & Ipanema Moreira  
 (85) 03/06/2005  
 (86) PCT EP2003/013682 de 01/12/2003  
 (87) WO 2004/049823 de 17/06/2004

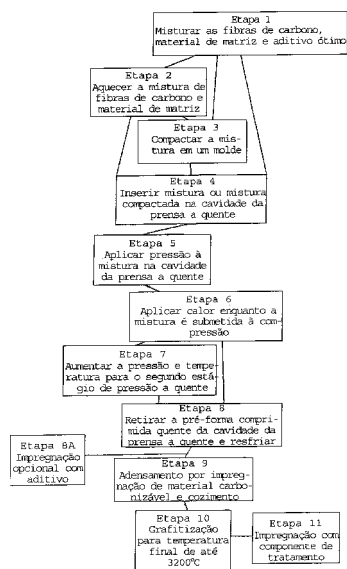

(21) **PI 0316986-3** (22) 04/12/2003 **1.3**

(30) 04/12/2002 NL 1022081; 12/05/2003 NL 1023385  
 (51) C08L 101/00, B41M 5/26, C08G 81/00  
 (54) COMPOSIÇÃO GRAVÁVEL A LASER

(57) "COMPOSIÇÃO GRAVÁVEL A LASER". A presente invenção refere-se à uma composição gravável a laser compreendendo um absorvente de luz de laser polimérico dispersado em um polímero matricial, o absorvente compreendendo partículas carbonizantes que compreendem um núcleo e um envoltório, o núcleo compreendendo um polímero carbonizante tendo um primeiro grupo funcional, e o envoltório compreendendo um polímero compatibilizante tendo um segundo grupo funcional que pode reagir com o primeiro grupo funcional do polímero carbonizante, compreendendo ainda um refletor.

(71) DSM IP Assets B.V. (NL)  
 (72) Franciscus Gerardus Henricus Van Duijnhoven, Franciscus Wilhelmus Maria Gelissen  
 (74) Dannemann, Siemsen, Bigler & Ipanema Moreira  
 (85) 03/06/2005  
 (86) PCT NL2003/000861 de 04/12/2003  
 (87) WO 2004/050767 de 17/06/2004

(21) **PI 0316988-0** (22) 10/11/2003 **1.3**

(30) 04/12/2002 DE 102 56 716.6  
 (51) G06K 13/08

(54) DISPOSITIVO DE RECEPÇÃO PARA CARTÃO COM CHIP  
 (57) "DISPOSITIVO DE RECEPÇÃO PARA CARTÃO COM CHIP". A presente invenção refere-se a um dispositivo de recepção para cartão com chip com uma primeira e uma segunda parte central (1; 2; 21; 22), sendo que a primeira parte central (1; 21) pode ser deslocada através de um acionamento. Além disso, está previsto um elemento de bloqueio (3; 4; 23), através do qual é impedido um deslocamento da segunda parte central (2; 22) em uma primeira posição de operação, e que pode ser acionado pela primeira parte central (1; 21), de tal modo que, o bloqueio em uma segunda posição de operação é eliminado. As duas partes centrais podem arrastar uma à outra na segunda posição de operação através de um elemento de acoplamento (5,6) e, a segunda parte central (2; 22) apresenta elementos de arraste (10) para a atuação em conjunto com um cartão com chip (11). O dispositivo de recepção para cartão com chip de acordo com a invenção pode ser executado bem compacto, e existe uma grande segurança contra influências de impacto e vibração e, com isto, contra manipulações.

(71) Siemens Aktiengesellschaft (DE)  
 (72) Klaus Hug, Thomas Riestler, Torsten Wahler  
 (74) Dannemann, Siemsen, Bigler & Ipanema Moreira  
 (85) 03/06/2005  
 (86) PCT DE2003/003718 de 10/11/2003  
 (87) WO 2004/051556 de 17/06/2004

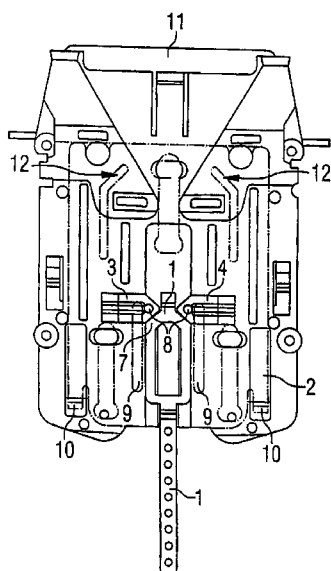

- (21) **PI 0316989-8** (22) 26/11/2003 **1.3**  
 (30) 05/12/2002 CH 2058/02  
 (51) C09B 29/36, C09B 29/042, C09B 31/14  
 (54) AZO-CORANTES À BASE DE BENZIMIDAZOL-PIRIDONA  
 (57) "AZO-CORANTES À BASE DE BENZIMIDAZOLPIRIDONA". A presente invenção refere-se a azo-corantes de fórmula que são solúveis em solventes orgânicos, onde  $R_1$  é -CN, -COOR<sub>5</sub>, -CONR<sub>6</sub>R<sub>7</sub> ou um anel heterocíclico,  $R_2$  é alquila não-substituída ou substituída, arila não-substituída ou substituída, -CF<sub>3</sub>, -COOR<sub>5</sub>, -CONR<sub>6</sub>R<sub>7</sub> ou -COR<sub>5</sub>,  $R_3$  é hidrogênio, -SO<sub>3</sub>M, alquila, alcóxi, alquilcarbonila -NO<sub>2</sub> ou halogênio,  $R_4$  é arila substituída, heteroarila substituída ou um radical aril-N=arila em que um ou ambos os radicais arila em aril-N=arila é/são não-substituídos ou substituídos ou um radical heteroaril-N=arila, em que um ou ambos os radicais heteroarila no heteroaril-N=arila é/são não-substituídos ou substituídos,  $R_5$  é hidrogênio, alquila ou arila não-substituída ou substituída,  $R_6$  é hidrogênio, alquila ou arila não-substituída ou substituída,  $R_7$  é hidrogênio, alquila ou arila não-substituída ou substituída,  $M^+$  é um cátion, n é um número 1, 2 ou 3, e m é um número 1, 2 ou 3, para um processo para preparação dos mesmos, e ao uso dos mesmos na produção de plásticos coloridos ou partículas de cor poliméricas, e como tintas de impressão, corantes de impressão, composições de revestimento e manchas de madeira.  
 (71) Ciba Specialty Chemicals Holding Inc (CH)  
 (72) Thomas Raimann, Thomas Eichenberger, Max Hügin, Leonhard Feiler  
 (74) Dannemann, Siemsen, Bigler & Ipanema Moreira  
 (85) 03/06/2005  
 (86) PCT EP2003/050898 de 26/11/2003  
 (87) WO 2004/050768 de 17/06/2004

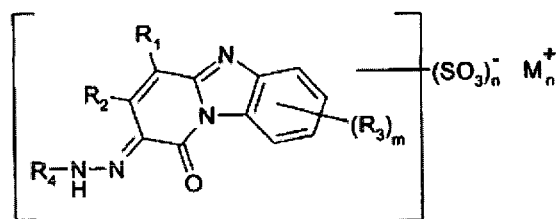

- (21) **PI 0316990-1** (22) 29/01/2003 **1.3**  
 (30) 05/12/2002 DE 102 57 092.2; 06/12/2002 DE 102 57 353.0  
 (51) F16D 65/092, F16D 69/04  
 (54) FREIO A DISCO COM SUPORTE DE PASTILHA  
 (57) "FREIO A DISCO COM SUPORTE DE PASTILHA". A presente invenção refere-se a um freio a disco, em particular, da uma sapata do freio com um suporte da pastilha (1) e uma pastilha de fricção (3), sendo que no suporte da pastilha (1) está assentado, pelo menos, um pino para a retenção da pastilha de fricção (3), o pino (4) deve atravessar e prender a pastilha de fricção (3) aproximadamente do centro até aproximadamente a superfície da pastilha.  
 (71) Goldbach Automobile Consulting GmbH (DE)  
 (72) Dieter Goldbach, Michael Spukti  
 (74) Dannemann, Siemsen, Bigler & Ipanema Moreira  
 (85) 03/06/2005  
 (86) PCT EP2003/000884 de 29/01/2003  
 (87) WO 2004/051110 de 17/06/2004

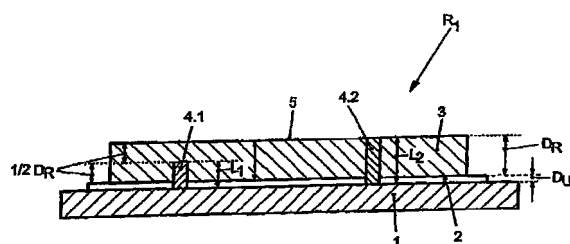

- (21) **PI 0316991-0** (22) 02/12/2003 **1.3**  
 (30) 04/12/2002 JP 2002-352186  
 (51) C07D 471/04, C07D 473/06, C07D 473/16, C07D 473/18, C07D 473/24, C07D 473/34, C07D 473/40, A61K 31/522, A61K 31/52, A61P 1/00, A61P 3/04, A61P 3/06, A61P 3/10, A61P 5/00, A61P 9/00, A61P 15/08, A61P 19/10, A61P 25/00, A61P 29/00, A61P 31/18, A61P  
 (54) COMPOSTOS DE ANEL DE 1,3-DIIDRO-IMIDAZOL FUNDIDO  
 (57) "COMPOSTOS DE ANEL DE 1,3-DIIDRO-IMIDAZOL FUNDIDO". A presente invenção refere-se a compostos que mostram excelente atividade de inibição de DPPIV. A presente invenção fornece compostos representados pela fórmula geral (I), sais destes, ou hidratos destes, [na qual, T<sup>1</sup> significa um heterociclo de 4 a 12 membros monocíclico ou bicíclico tendo 1 ou 2 átomos de nitrogênio no anel, que pode ter substituintes; na fórmula (I), a seguinte fórmula representa uma ligação dupla ou uma única ligação; X<sup>3</sup> denota um átomo de oxigênio ou um átomo de enxofre; X<sup>1</sup> denota um grupo de C<sub>2-6</sub>, alquilina que pode ter substituintes; Z<sup>1</sup> denota um átomo de nitrogênio ou a fórmula -CR<sup>3</sup>=; Z<sup>2</sup> e Z<sup>3</sup> cada qual independentemente denotam um átomo de nitrogênio, a fórmula -CR<sup>1</sup>=, um grupo de carbonila, ou a fórmula -NR<sup>2</sup>-; R<sup>1</sup>, R<sup>2</sup>, R<sup>3</sup>, e X<sup>2</sup> cada qual independentemente denota um grupo de C<sub>1-6</sub> alquila que pode ter substituintes, e similares.  
 (71) Eisai Co., LTD (JP)  
 (72) Kazunobu Kira, Richard Clark, Seiji Yoshikawa, Taisuke Uehara  
 (74) Dannemann, Siemsen, Bigler & Ipanema Moreira  
 (85) 03/06/2005  
 (86) PCT JP2003/015402 de 02/12/2003  
 (87) WO 2004/050656 de 17/06/2004

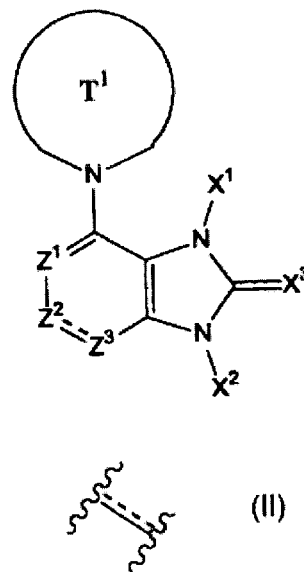

- (21) **PI 0316992-8** (22) 05/12/2003 **1.3**  
 (30) 05/12/2002 AU 2002953111  
 (51) B01D 65/08, B01D 65/02  
 (54) MÓDULO DE MEMBRANA, CONJUNTO DE MÓDULOS DE MEMBRANA, MÉTODO PARA REMOÇÃO DE UM MATERIAL CONSTITUINTE DE SUJIDADE DE UMA PLURALIDADE DE MEMBRANAS DE FIBRAS VAZADAS POROSAS MONTADAS E ESTENDENDO-SE LONGITUDINALMENTE EM UM CONJUNTO FORMANDO UM MÓDULO DE MEMBRANA, MÓDULO DE MEMBRANA PARA UTILIZAÇÃO EM UM BIOREATOR DE MEMBRANA, CONJUNTO DE MÓDULOS DE MEMBRANA PARA UTILIZAÇÃO EM UM BIOREATOR DE MEMBRANA, BIOREATOR DE MEMBRANA E MÉTODO DE SUA OPERAÇÃO  
 (57) MÓDULO DE MEMBRANA, CONJUNTO DE MÓDULOS DE MEMBRANA, MÉTODO PARA REMOÇÃO DE UM MATERIAL CONSTITUINTE DE SUJIDADE DE UMA PLURALIDADE DE MEMBRANAS DE FIBRAS VAZADAS POROSAS MONTADAS E ESTENDENDO-SE LONGITUDINALMENTE EM UM CONJUNTO FORMANDO UM MÓDULO DE MEMBRANA, MÓDULO DE MEMBRANA PARA UTILIZAÇÃO EM UM BIOREATOR DE MEMBRANA, CONJUNTO DE MÓDULOS DE MEMBRANA PARA UTILIZAÇÃO EM UM BIOREATOR DE MEMBRANA, BIOREATOR DE MEMBRANA E MÉTODO DE SUA OPERAÇÃO. Trata-se de um módulo de membrana (5) incluindo uma pluralidade de membranas porosas (6) estendendo-se em um conjunto e montadas, pelo menos em uma extremidade, em um coletor adutor (8). o coletor adutor (8) possui um número de aberturas de distribuição (11) para distribuição de um fluido para o interior do módulo (5) e ao longo de uma superfície ou superfícies das membranas (6). Uma câmara alongada (10)

possui uma extremidade aberta (13) e uma outra extremidade em comunicação fluida com as aberturas de distribuição (11) para distribuição do fluido para as aberturas de distribuição (11).

(71) U.S. Filter Wastewater Group, Inc (US)

(72) Fufang Zha, Roger William Phelps, Etienne Ulysse Brois

(74) Paulo C. Oliveira & Cia

(85) 03/06/2005

(86) PCT AU2003/001632 de 05/12/2003

(87) WO 2004/050221 de 17/06/2004

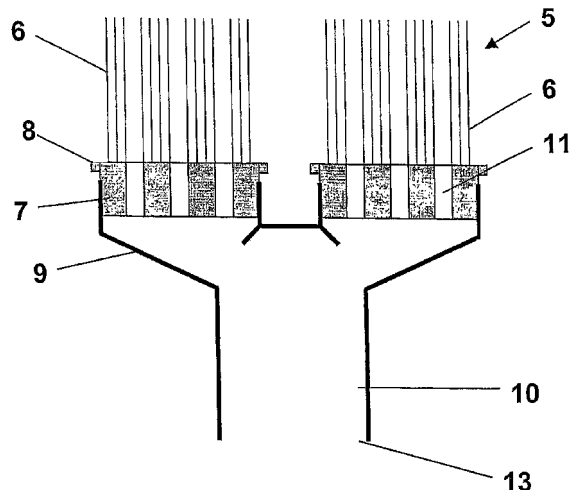

(21) PI 0316993-6 (22) 12/11/2003

(30) 03/12/2002 EP 02 027062.5

(51) A01N 43/56, C07D 231/44, C07D 401/12

(54) zDERIVADOS DE 5-(ACILAMINO)PIRAZOL PESTICIDAS

(57) "DERIVADOS DE 5-(ACILAMINO)PIRAZOL PESTICIDAS". A presente invenção refere-se a derivados de acilaminopirazol substituídos da fórmula (I) ou sais dos mesmos, nos quais os diversos símbolos são tais como definidos na descrição, processos para preparação dos mesmos, composições dos mesmos, e uso dos mesmos para o controle de pragas, tal como artrópodes (por exemplo, insetos e aracnídeos) e helmintos.

(71) Bayer Cropscience S.A. (FR)

(72) Stefan Schnatterer, David William Hawkins, Daniela Jans, Michael Maier, Anke Kuhlmann, Erich Friedrich Sanwald, Maria-Theresia Thönessen, Karl Seeger

(74) Dannemann, Siemsen, Bigler & Ipanema Moreira

(85) 03/06/2005

(86) PCT EP2003/012619 de 12/11/2003

(87) WO 2004/049803 de 17/06/2004

1.3

das folhas, tendo uma folha desprovida de um orifício sobre as folhas munidas de orifício e efetuando a compressão de todas as folhas.

(71) JT Corporation (KR)

(72) Hong Jun Yu, Jung Ho Kim

(74) Momsen, Leonardos & Cia

(85) 03/06/2005

(86) PCT KR2003/000304 de 13/02/2003

(87) WO 2004/053787 de 24/06/2004

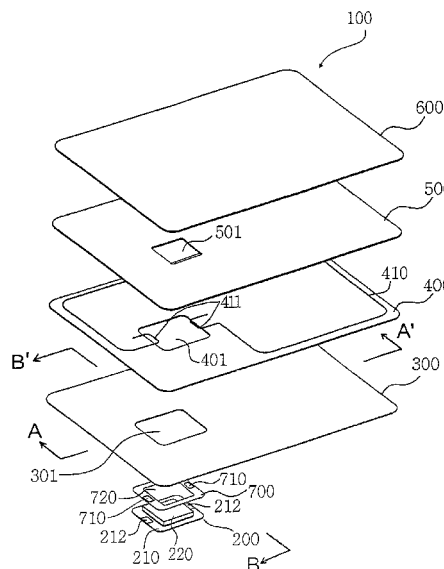

(21) PI 0316995-2 (22) 25/11/2003

(30) 06/12/2002 US 60/431.529

(51) C07H 21/04, A61K 48/00

(54) MODULAÇÃO ANTI-SENTIDO DA EXPRESSÃO DE mitoNEET

(57) "MODULAÇÃO ANTI-SENTIDO DA EXPRESSÃO DE MITONEET" São apresentados compostos anti-sentido, composições e métodos para a modulação da expressão de uma família de polipeptídeos de membranas mitocondriais, que se ligam a tiazolodionias antidiabéticas, de sensibilização para a insulina (mitoNEET). As composições compreendem compostos anti-sentido, particularmente oligonucleotídeos anti-sentido, direcionados para ácidos nucleicos que codificam mitoNEET. São apresentados métodos para a utilização destes compostos na modulação da expressão de mitoNEET e no tratamento de doenças associadas à expressão de mitoNEET.

(71) Pharmacia Corporation (US)

(72) Jerry R. Colca

(74) Nellie Anne Daniel Shores

(85) 03/06/2005

(86) PCT US2003/037621 de 25/11/2003

(87) WO 2004/053060 de 24/06/2004

1.3

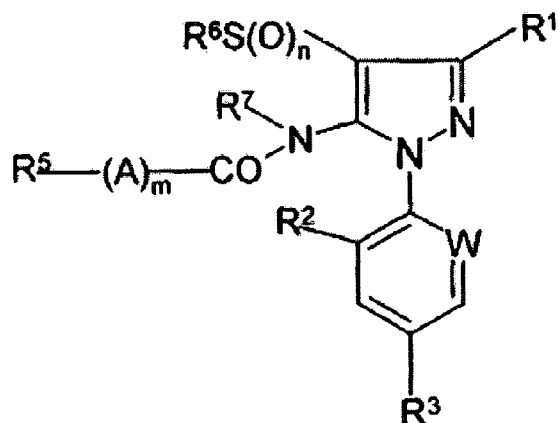

(21) PI 0316994-4 (22) 13/02/2003

(30) 06/12/2002 KR 10-2002-0077164; 14/01/2003 KR 10-2003-0002366;

15/01/2003 KR 10-2003-0002592

(51) G06K 19/077

(54) MÉTODOS PARA FABRICAR UM CARTÃO DE CIRCUITO INTEGRADO DE INTERFACE DUPLA E CARTÃO DE CIRCUITO INTEGRADO DE INTERFACE DUPLA

(57) "MÉTODOS PARA FABRICAR UM CARTÃO DE CIRCUITO INTEGRADO DE INTERFACE DUPLA E CARTÃO DE CIRCUITO INTEGRADO DE INTERFACE DUPLA" A presente invenção apresenta um processo de fabricar cartão de CI laminando uma pluralidade de finas folhas metálicas. O processo da presente invenção inclui as etapas de aplicar um COB, com o eletrodo de contato do COB voltado para baixo, assentando pelo menos duas folhas munidas de um orifício, em que o COB é inserido nos ditos respectivos orifícios

1.3

(21) PI 0316996-0 (22) 12/11/2003

(30) 03/12/2002 EP 02 027064.1

(51) C07D 231/44, A01N 43/56, C07D 401/12, C07D 403/12, C07D 409/12, C07D 405/12, C07D 417/12

(54) DERIVADOS DE 1-ARIL-3-AMIDOXIMA-PIRAZOL PESTICIDA

(57) "DERIVADOS DE 1-ARIL-3-AMIDOXIMA-PIRAZOL PESTICIDA". A presente invenção refere-se a derivados de amidoxima 3-substituída de 1-arilpirazol de fórmula (Ia) ou (Ib), ou sais destes: onde os vários símbolos são como definidos na descrição, e composições pesticidas destes, processos para as suas preparações, e seus usos para o controle de artrópodes (incluindo insetos e aracnídeos) e helmintos (incluindo nematódeos).

(71) Bayer Cropscience S.A. (FR)

(72) Uwe Döller, Klaus Dieter Höbald, Michael Maier, Anke Kuhlmann, Karl Seeger

(74) Dannemann, Siemsen, Bigler & Ipanema Moreira

(85) 03/06/2005

(86) PCT EP2003/012620 de 12/11/2003

(87) WO 2004/050633 de 17/06/2004

1.3

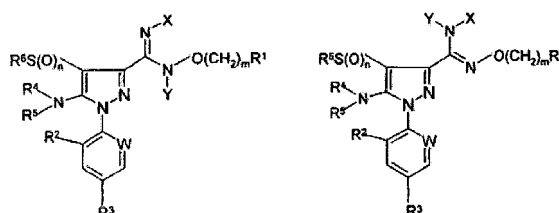

(21) PI 0316997-9 (22) 02/12/2003

1.3

(30) 02/12/2002 DE 102 58 146.0  
 (51) A23G 3/00, A23L 1/00  
 (54) BALA DO TIPO CARAMELO DURO DE SUPERFÍCIE MODIFICADA COM MELHOR ESTABILIDADE DE ARMAZENAMENTO  
 (57) "BALA DO TIPO CARAMELO DURO DE SUPERFÍCIE MODIFICADA COM MELHOR ESTABILIDADE DE ARMAZENAMENTO". A presente invenção diz respeito a balas do tipo caramelo duro com superfície modificada por meio de substâncias ativas para revestimento de superfícies e/ ou substâncias hidrofóbicas, as quais se distinguem pelo fato de apresentarem melhor estabilidade de armazenamento.  
 (71) Südzucker Aktiengesellschaft Mannheim/Ochsenfurt (DE)  
 (72) Jörg Bernard, Jörg Kowalczyk, Markwart Kunz  
 (74) Di Blasi, Parente, S. G. & Associados  
 (85) 03/06/2005  
 (86) PCT EP2003/013561 de 02/12/2003  
 (87) WO 2004/049815 de 17/06/2004

(21) **PI 0316998-7** (22) 03/11/2003 1.3  
 (30) 17/12/2002 US 10/322.007  
 (51) A61F 13/15, D01F 1/10, D04H 3/02  
 (54) PROCESSO PARA FABRICAÇÃO DE FIBRAS, TECIDOS NÃO TRAMADOS, PELÍCULAS POROSAS E ESPUMAS QUE INCLUEM ADITIVOS PARA TRATAMENTO DA PELE FIBRAS DE MÚLTIPLOS COMPONENTES  
 (57) "PROCESSO PARA FABRICAÇÃO DE FIBRAS, TECIDOS NÃO TRAMADOS, PELÍCULAS POROSAS E ESPUMAS QUE INCLUEM ADITIVOS PARA TRATAMENTO DA PELE E FIBRAS DE MÚLTIPLOS COMPONENTES". A presente invenção provê fibras, espumas, películas e tecidos não tramados possuindo mais que um benefício para tratamento da pele e/ou benefício(s) para tratamento da pele aperfeiçoado(s) e aos produtos incorporados, tais como, fibras, espumas, películas e tecidos. A presente invenção também provê um processo para formação de fibras, tecidos não tramados, películas porosas e espumas possuindo múltiplos benefícios para tratamento da pele.  
 (71) Kimberly-Clark Worldwide, INC (US)  
 (72) Christopher Dale Fenwick, Bryan David Haynes, Susan Carol Sudbeck, Ali Yahiaoui, Varunesh Sharma, David John Tyrrell, Bernard Joseph Minerath, Duane Gerard Krzysik, David William Koenig, Mark Bruce Majors, Braulio Arturo Polanco, Matthew Boyd Lake, Earl David Brock  
 (74) Orlando de Souza  
 (85) 03/06/2005  
 (86) PCT US2003/034900 de 03/11/2003  
 (87) WO 2004/061171 de 22/07/2004

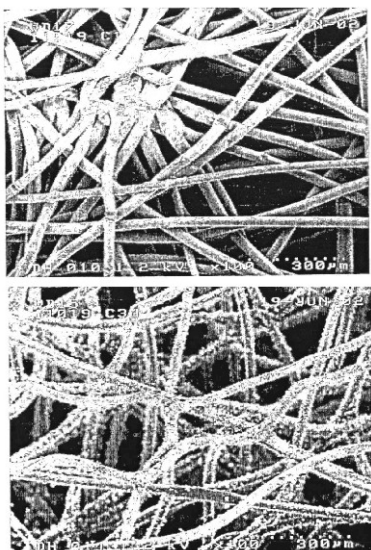

(21) **PI 0316999-5** (22) 15/11/2003 1.3  
 (30) 05/12/2002 DE 102 56 749.2  
 (51) B21B 31/10  
 (54) TREM DE LAMINAÇÃO COM MEIOS PARA TROCAR CILINDROS  
 (57) "TREM DE LAMINAÇÃO COM MEIOS PARA TROCAR CILINDROS". A presente invenção visa a reduzir o tempo necessário para efetuar uma troca de cilindros num trem de laminação (1) apresentando diversos montantes de cilindros (Fi) e que é dotado, do lado da operação (BS) dos montantes de cilindros (Fi), de placas de suporte (7) deslocáveis no sentido transversal em relação aos eixos dos cilindros, que são equipadas para receber conjuntos de cilindros trabalhadores (14) e que são limitrofes ao nível do solo da instalação metalúrgica (9), e que apresenta, do lado da operação (BS), fossos (8) posicionados diante dos montantes de cilindros (Fi), cuja base está equipada para a extração dos conjuntos de cilindros de apoio (12). A presente invenção propõe que as placas de suporte (7) concebidas como uma linha de placas de suporte (6) sejam posicionadas diretamente ao lado dos montantes de cilindros (Fi) e cobrindo os fossos (8), que as placas de suporte (7) sejam conectadas umas às outras de forma a poderem ser destacadas e que, para efetuar a troca dos conjuntos de cilindros de apoio (12), a linha de placas de suporte (6) deva poder ser deslocada para fora da área dos montantes de laminação (5), no sentido transversal em relação ao eixo dos cilindros e ao longo da linha dos fossos, seja em subgrupos (17) de placas de suporte conectadas umas com as outras, seja em sua totalidade (61), para abrir pelo menos um fosso ou todos os fossos (8).  
 (71) SMS Demag Aktiengesellschaft (DE)

(72) Frank-Günter Benner  
 (74) Orlando de Souza  
 (85) 03/06/2005  
 (86) PCT EP2003/012790 de 15/11/2003  
 (87) WO 2004/050271 de 17/06/2004

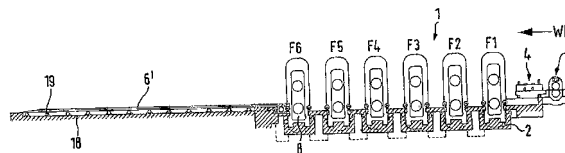

(21) **PI 0317000-4** (22) 12/11/2003 1.3  
 (30) 03/12/2002 EP 02 027034.4  
 (51) C07D 231/44, C07D 401/12, C07D 403/12, C07D 409/12, C07D 405/12, C07D 417/12, A01N 43/56  
 (54) COMPOSIÇÕES PESTICIDAS  
 (57) "COMPOSIÇÕES PESTICIDAS". A presente invenção refere-se a derivados de 5-sulfonilaminopirazol substituído da fórmula (I) ou sais da mesma: em que os vários símbolos são conforme definido na descrição, processos para o seu preparo, composições da mesma e seu uso para o controle de pragas, tais como, artrópodes (insetos e aracnídeos) e helmintos (nematóides).  
 (71) Bayer Cropscience S.A. (FR)  
 (72) Uwe Döller, David Teh-Wei Chou, Merwyn Steinsberger, Michael Maier, Anke Kuhlmann, Karl Seeger, David William Hawkins, Stanley Thomas Derek Gouch, David Treadway Manning  
 (74) Dannemann, Siemsen, Bigler & Ipanema Moreira  
 (85) 03/06/2005  
 (86) PCT EP2003/012618 de 12/11/2003  
 (87) WO 2004/049797 de 17/06/2004

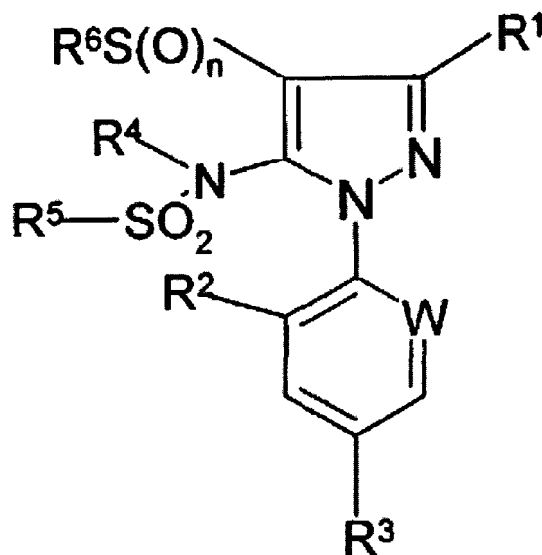

(21) **PI 0317001-2** (22) 26/11/2003 1.3  
 (30) 03/12/2002 US 10/308.430  
 (51) A61F 13/505, A61F 13/49, A61F 13/15, A61F 13/42  
 (54) ARTIGO ABSORVENTE DESCARTÁVEL, ADAPTADO PARA SER USADO EM REDOR DO BAIXO TORSO DE UM CORPO HUMANO, MÉTODO PARA USO DO MESMO, ARTIGO COMERCIAL, FORRO ABSORVENTE REMOVÍVEL DESCARTÁVEL E MÉTODO PARA O USO DO MESMO  
 (57) "ARTIGO ABSORVENTE DESCARTÁVEL, ADAPTADO PARA SER USADO EM REDOR DO BAIXO TORSO DE UM CORPO HUMANO, MÉTODO PARA USO DO MESMO, ARTIGO COMERCIAL, FORRO ABSORVENTE REMOVÍVEL DESCARTÁVEL E MÉTODO PARA O USO DO MESMO". Um artigo absorvente descartável adaptado para ser usado em redor do baixo torso de um corpo humano e formado por um chassi, um componente do núcleo absorvente não-removível disposto em uma região de gancho no chassi, e um componente de núcleo absorvente substituível disposto em comunicação líquida capilar com o dito componente do núcleo absorvente não-removível. o componente de núcleo absorvente substituível pode ser removido, e um componente semelhante pode substituir o componente removido sem se remover o artigo absorvente do usuário. O componente de núcleo absorvente substituível pode estar disposto no interior de um bolso capaz de ser aberto do chassi, sendo que o acesso para sua remoção e substituição se dá através de uma abertura em uma camada inferior, uma extremidade capaz de ser aberto em um bolso externo, ou uma extremidade capaz de ser aberto em um bolso interno formado em uma área de uma borda da extremidade da cintura, onde uma camada inferior e uma camada superior podem ser separadas. Componentes de núcleo absorvente substituíveis adicionais podem, também, ser incorporados.  
 (71) The Procter & Gamble Company (US)  
 (72) Gary Dean Lavon, Theodora Beck, Gerald Alfred Young, Stephen Lebeuf Hardie, Ythomas Henrich, Mark James Kline, Edward John Milbrada  
 (74) Vieira de Mello Advogados

(85) 03/06/2005  
 (86) PCT US2003/037857 de 26/11/2003  
 (87) WO 2004/049992 de 17/06/2004

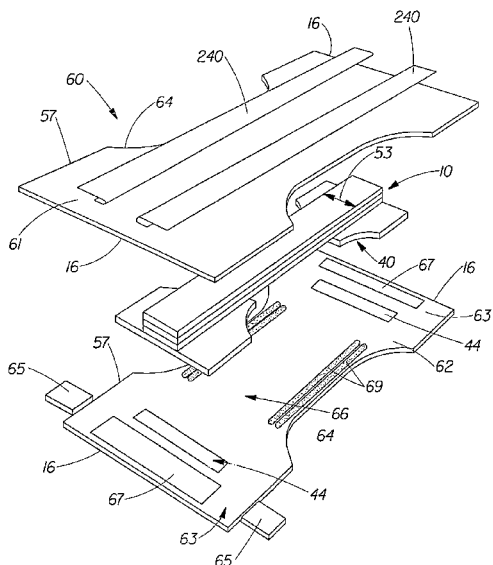

(21) **PI 0317002-0** (22) 04/12/2003 **1.3**  
 (30) 05/12/2002 CH 2057/02  
 (51) C07C 253/30  
 (54) PROCESSO PARA PREPARAÇÃO DE DINITRILAS DE ÁCIDO FENILMALÔNICO  
 (57) "PROCESSO PARA PREPARAÇÃO DE DINITRILAS DE ÁCIDO FENILMALÔNICO". A presente invenção refere-se à preparação de dinitrilas de ácido fenilmalônico, por exemplo, mediante reação de halogenetos de fenila com dinitrila de ácido malônico, na presença de catalisadores de paládio e bases.  
 (71) Syngenta Participations AG. (CH)  
 (72) Martin Zeller  
 (74) Dannemann, Siemsen, Bigler & Ipanema Moreira  
 (85) 03/06/2005  
 (86) PCT EP2003/013716 de 04/12/2003  
 (87) WO 2004/050607 de 17/06/2004

(21) **PI 0317003-9** (22) 20/11/2003 **1.3**  
 (30) 04/12/2002 EP 02 027120.1; 19/05/2003 EP 03 011307.0  
 (51) C07D 401/12, C07D 413/14, C07D 401/14, C07D 417/14, A61K 31/4178, A61P 7/02  
 (54) DERIVADOS DE IMIDAZOL COMO INIBIDORES DO FATOR XA  
 (57) "DERIVADOS DE IMIDAZOL COMO INIBIDORES DO FATOR XA". A presente invenção refere-se a compostos da fórmula (1): em que R<sup>0</sup>; R<sup>1</sup>; R<sup>2</sup>; R<sup>3</sup>; R<sup>4</sup>; Q; V, G e M têm os significados indicados nas reivindicações. Os compostos da fórmula 1 são compostos farmacologicamente ativos valiosos. Eles exibem um forte efeito antitrombótico e são adequados, por exemplo, para a terapia e profilaxia de distúrbios cardiovasculares, tais como, doenças tromboembólicas ou restenoses. Eles são inibidores reversíveis das enzimas de coagulação sanguínea fator Xa (FXa) e/ou fator VIIa (FVIIa), e podem, em geral ser aplicados em condições nas quais uma atividade indesejável de fator Xa e/ou fator VIIa está presente ou para a cura ou prevenção das quais uma inibição do fator Xa e/ou fator VIIa é pretendida. A invenção se refere, além disso, a processos para o preparo de compostos da fórmula I, seu uso, em particular como ingredientes ativos em produtos farmacêuticos e a preparados farmacêuticos compreendendo os mesmos.  
 (71) Aventis Pharma Deutschland GMBH. (DE)  
 (72) Marc Nazaré, Armin Bauer, Volkmar Wehner, David William Will, Hans Matter, Michael Wagner, Herman Schreuder  
 (74) Dannemann, Siemsen & Ipanema Moreira  
 (85) 03/06/2005  
 (86) PCT EP2003/012996 de 20/11/2003  
 (87) WO 2004/050636 de 17/06/2004

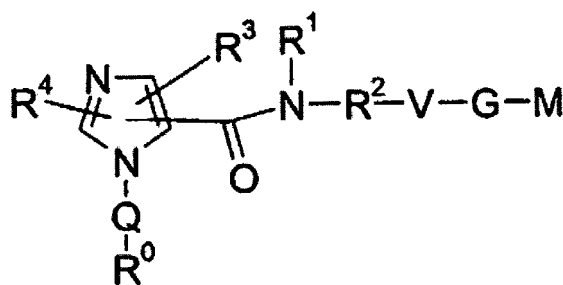

(21) **PI 0317004-7** (22) 08/09/2003 **1.3**  
 (30) 17/12/2002 US 10/321.277  
 (51) A47L 13/16, A47L 17/08, D04H 13/00, B32B 5/02  
 (54) PRODUTO PARA ESFREGAR DESCARTÁVEL  
 (57) "PRODUTO PARA ESFREGAR DESCARTÁVEL". Trata-se de um produto para esfregar, descartável, para uso em aplicações de limpeza doméstica ou de cuidado pessoal. Em uma modalidade, a presente invenção está direcionada a um utensílio de limpeza que inclui um cabo e uma base rígida a que o produto para esfregar da presente invenção pode ser fixado para formar um utensílio de limpeza conveniente. O produto para esfregar da invenção é um produto laminado com múltiplas camadas e inclui, genericamente, pelo menos duas camadas distintas, uma camada abrasiva (32) e uma camada fibrosa absorvente (34) tal como uma camada de tecido feita de fibras para fabricação de papel, uma camada de co-formação, uma rede assentada a ar, ou combinações das mesmas. A camada abrasiva (32) é formada primariamente de fibras poliméricas em uma distribuição desordenada ou aleatória, conforme é típico de fibras depositadas em processos de fiação via sopra ou fiação contínua, de modo a formar uma estrutura porosa aberta. Em uma modalidade, a camada abrasiva (32) compreende fibras agregadas com múltiplos filamentos. Em uma modalidade, a camada fibrosa absorvente (34) é uma rede de papel não encrespado, seco de um lado a outro.  
 (71) Kimberly-Clark Worldwide, INC (US)  
 (72) Fung-Jou Chen, Jeffrey D. Lindsay, Julie Bednarz, Peiguang Zhou  
 (74) Orlando de Souza  
 (85) 03/06/2005  
 (86) PCT US2003/028240 de 08/09/2003  
 (87) WO 2004/060130 de 22/07/2004

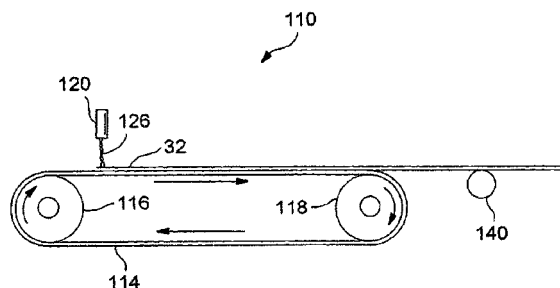

(21) **PI 0317005-5** (22) 03/12/2003 **1.3**  
 (30) 06/12/2002 EP 02 027273.8; 29/08/2003 DE 103 40 255.1  
 (51) C07D 401/12, C07D 471/04  
 (54) PROCESSO PARA A PREPARAÇÃO DE COMPOSTOS ATIVOS OPTICAMENTE PUROS  
 (57) "PROCESSO PARA A PREPARAÇÃO DE COMPOSTOS ATIVOS OPTICAMENTE PUROS". A presente invenção refere-se a um novo processo para a preparação de PPI opticamente puro, possuindo uma estrutura de sulfonila, utilizando um complexo quiral de zircônio ou um complexo quiral de háfnio.  
 (71) Altana Pharma AG (DE)  
 (72) Bernhard Kohl, Bernd Müller, Ralf Steffen Weingart  
 (74) Dannemann, Siemsen, Bigler & Ipanema Moreira  
 (85) 03/06/2005  
 (86) PCT EP2003/013605 de 03/12/2003  
 (87) WO 2004/052882 de 24/06/2004

(21) **PI 0317006-3** (22) 05/12/2003 **1.3**  
 (30) 05/12/2002 AU 2002953115  
 (51) C09J 11/06, C09J 161/10, B27K 3/34  
 (54) COLA PARA CONTROLAR PRAGAS QUE ATACAM MADEIRA OU PRODUTOS DE MADEIRA, MÉTODO PARA CONSERVAR UM PRODUTO DE MADEIRA, E, PRODUTO DE MADEIRA  
 (57) "COLA PARA CONTROLAR PRAGAS QUE ATACAM MADEIRA OU PRODUTOS DE MADEIRA, MÉTODO PARA CONSERVAR UM PRODUTO DE MADEIRA, E, PRODUTO DE MADEIRA" A invenção provê cola, sistemas de resina de linha de cola, e produtos de madeira incorporando colas com bifentrina. Os métodos são descritos para a aplicação destes sistemas de resina e cola com bifentrina. As colas com bifentrina são eficazes para conservar madeira incluindo produtos de madeira processada, com ou sem pulverizações de superfície adicionais.  
 (71) FMC (Australia) Limited (AU), Osmose (Australia) PTY LTD (AU)

(72) Javier Romero, Gary Kim Watson  
 (74) Momsen, Leonardos & Cia  
 (85) 03/06/2005  
 (86) PCT AU2003/001620 de 05/12/2003  
 (87) WO 2004/050783 de 17/06/2004

(21) **PI 0317007-1** (22) 26/11/2003 **1.3**

(30) 06/12/2002 EP 02 080128.8  
 (51) C07D 323/00, C08K 5/14, C08F 4/36  
 (54) FORMULAÇÕES DE PERÓXIDO DE CETONA CÍCLICO APERFEIÇOADAS  
 (57) "FORMULAÇÕES DE PERÓXIDO DE CETONA CÍCLICO APERFEIÇOADAS". A presente invenção refere-se a uma formulação de peróxido de cetona cíclico que compreende um ou mais peróxidos de cetona cíclicos de cristalização, um ou mais compostos de co-cristalização que solidificam-se nessa formulação de peróxido de cetona cíclico sob uma temperatura acima da temperatura de cristalização do peróxido de cetona cíclico de cristalização, e, opcionalmente, um ou mais flegmatizadores convencionais (diluente). Essas formulações mostram segurança e estabilidade sob armazenagem aperfeiçoadas comparadas a formulações de peróxido de cetona cíclico convencionais. A invenção também refere-se ao uso dessas formulações em processos de modificação de (co)polimerização e (co)polimérica.

(71) Akzo Nobel N.V. (NL)  
 (72) Bart Fischer, John Meijer, Rolf Hendrik Van Den Berg, Johan Nuysink  
 (74) Dannemann, Siemsen, Bigler & Ipanema Moreira  
 (85) 03/06/2005  
 (86) PCT EP2003/013346 de 26/11/2003  
 (87) WO 2004/052877 de 24/06/2004

(21) **PI 0317008-0** (22) 04/12/2003 **1.3**

(30) 06/12/2002 US 60/431,320; 12/03/2003 US 10/387,973  
 (51) H04B 7/005  
 (54) CONTROLE DE POTÊNCIA DE CONVERGÊNCIA RÁPIDA PARA SISTEMAS DE COMUNICAÇÃO SEM FIO  
 (57) "CONTROLE DE POTÊNCIA DE CONVERGÊNCIA RÁPIDA PARA SISTEMAS DE COMUNICAÇÃO SEM FIO" São descritas técnicas para ajustar rapidamente uma SIR meta para um valor final necessário para obter uma BLER meta especificada para uma transmissão de dados. O loop externo pode ser implementado com múltiplos modos. A SIR meta pode ser mantida fixa em um modo de espera, ajustada em grandes etapas ou degraus descendentes para acelerar a convergência em um modo de captação e ajustada por uma pequena etapa descendente e uma grande etapa ascendente para blocos bons e apagados, respectivamente, em um modo de seguimento. Vários esquemas podem ser usados para ajustar a SIR meta em etapas descendentes maiores no modo de captação. Tais esquemas podem ser usados mesmo se dados são transmitidos intermitentemente, a BLER meta é ajustada para um valor baixo e/ou múltiplos canais de transporte são usados para transmissão de dados. A SIR meta pode ser amplificada em uma quantidade particular ao passar do modo de captação para o modo de seguimento.

(71) Qualcomm Incorporated (US)  
 (72) Hyukjun Oh, Luca Blessent, Chih-Ping Hsu, Da-Shan Shiu, Nitin Kasturi, Parvathanathan Subrahmanya  
 (74) Dayana C Kilim - OAB/RJ Nº 99027  
 (85) 03/06/2005  
 (86) PCT US2003/038807 de 04/12/2003  
 (87) WO 2004/054130 de 24/06/2004

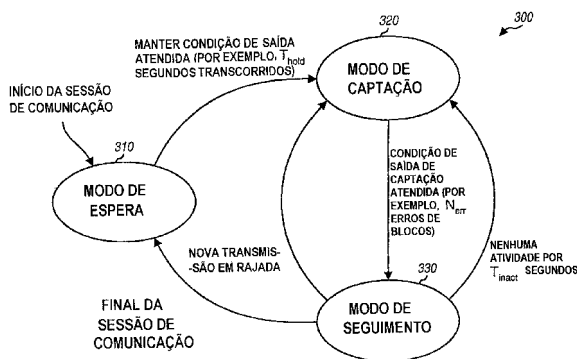

(21) **PI 0317009-8** (22) 04/12/2003 **1.3**

(30) 05/12/2002 US 10/313,750  
 (51) H04B 1/707  
 (54) MÉTODO E EQUIPAMENTO PARA OTIMIZAR BUSCA PILOTO FORA DE FREQUÊNCIA POR UMA ESTAÇÃO MÓVEL SEM FIO  
 (57) "MÉTODO E EQUIPAMENTO PARA OTIMIZAR BUSCA POR PILOTO FORA DE FREQUÊNCIA POR ESTAÇÃO MÓVEL SEM FIO". Um telefone móvel sem fio (400) é operado de modo a gerenciar o desempenho de 'pesquisas fora de frequência', isto é, procura por sinais de piloto de estações base que diferem em frequência dos sinais de piloto no conjunto ativo da estação móvel. Sempre que é efetuada a pesquisa de frequência (tal como em resposta à saída de um modo dormente de potência reduzida), a estação móvel efetua a pesquisa de sinal de piloto em frequência (902) sobre uma frequência prescrita de um conjunto ativo. Somente se uma condição de pesquisa fora de frequência prescrita (903) for satisfeita, a estação móvel efetua adicionalmente uma pesquisa de sinal de piloto fora de frequência (912) sobre uma ou mais frequências de estações base vizinhas.

(71) Qualcomm Incorporated (US)

(72) Abhay A. Joshi, Arthur J. Neufeld, Steven Yoon, Thunyachate Ekvetchavit  
 (74) Dayana C Kilim - OAB/RJ Nº 99027  
 (85) 03/06/2005  
 (86) PCT US2003/038802 de 04/12/2003  
 (87) WO 2004/054142 de 24/06/2004

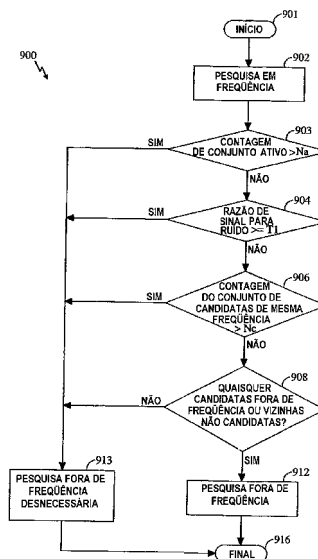

(21) **PI 0317010-1** (22) 04/12/2003 **1.3**

(30) 04/12/2002 US 60/430,654  
 (51) A61K 39/002, C12P 21/06, C12P 15/00, G01N 33/53  
 (54) POLIPEPTÍDEOS RECOMBINANTES PARA DIAGNOSTICAR A INFECÇÃO PELO TRYPANOSOMA CRUZI  
 (57) "POLIPEPTÍDEOS RECOMBINANTES PARA DIAGNOSTICAR A INFECÇÃO PELO TRYPANOSOMA CRUZI". A presente invenção refere-se a polipeptídeos recombinantes que são úteis para diagnosticar a tripanossomíase americana, ou a doença de Chagas, uma doença causada pelo agente infeccioso Trypanosoma cruzi. Preferivelmente, as seqüências de DNA que codificam as proteínas recombinantes são inseridas em vetores plasmídeos a serem expressos se em um organismo.  
 (71) Louis V. Kirchhoff (US), Keiko Otsu (JP)  
 (72) Louis V. Kirchhoff, Keiko Otsu  
 (74) Dannemann, Siemsen, Bigler & Ipanema Moreira  
 (85) 03/06/2005  
 (86) PCT US2003/038458 de 04/12/2003  
 (87) WO 2004/050852 de 17/06/2004

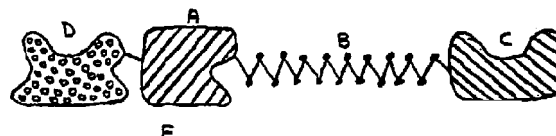

(21) **PI 0317011-0** (22) 17/12/2003 **1.3**

(30) 18/12/2002 DE 102 59 680.8  
 (51) F03D 11/00  
 (54) LÂMINA DE ROTOR DE UMA INSTALAÇÃO DE ENERGIA EÓLICA, PROCESSO E DISPOSITIVO PARA MEDIR A FLEXÃO OU ALTERAÇÃO NO COMPRIMENTO DE UM PRODUTO, E, INSTALAÇÃO DE ENERGIA EÓLICA  
 (57) "LÂMINA DE ROTOR DE UMA INSTALAÇÃO DE ENERGIA EÓLICA, PROCESSO E DISPOSITIVO PARA MEDIR A FLEXÃO OU ALTERAÇÃO NO COMPRIMENTO DE UM PRODUTO, E, INSTALAÇÃO DE ENERGIA EÓLICA". A presente invenção refere-se a uma lâmina de rotor (10) de uma instalação de energia eólica, compreendendo uma conexão de lâmina de rotor para conexão a um cubo (12) do rotor de uma instalação de energia eólica e uma ponta de lâmina (13) disposta na extremidade oposta da lâmina de rotor (10). Para prover uma lâmina de rotor (10) na qual a flexão pode ser detectada com meios simples, pelo menos um condutor elétrico (20, 21, 22, 23, 24, 26) é colocado sobre o comprimento da lâmina de rotor (10), sendo que o condutor elétrico (20, 21, 22, 23, 24, 26) começa na conexão de lâmina de rotor, estende-se na direção longitudinal da lâmina de rotor e de volta para a conexão de lâmina de rotor, e que é provido um detector (16) que detecta a resistência elétrica do condutor (20, 21, 22, 23, 24, 26) e é conectado com um dispositivo de avaliação que avalia a resistência elétrica. Neste caso, a invenção é baseada na realização de que a flexão da lâmina de rotor sempre leva a uma extensão da estrutura de suporte, e que uma tal extensão, quando transferida para um condutor elétrico, leva a uma alteração na resistência elétrica do condutor, a partir da qual é possível tirar a conclusão de flexão da lâmina de rotor, pois a alteração de resistência é proporcional ao estiramento do condutor e este é novamente proporcional à flexão da lâmina de rotor.

(71) Aloys Wobben (DE)  
 (72) Aloys Wobben  
 (74) Momsen, Leonardos & Cia.  
 (85) 03/06/2005  
 (86) PCT EP2003/014394 de 17/12/2003  
 (87) WO 2004/055366 de 01/07/2004

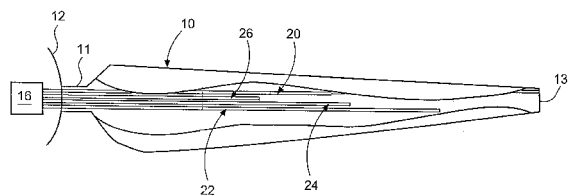

- (21) **PI 0317012-8** (22) 02/12/2003 **1.3**  
 (30) 04/12/2002 US 10/310,108  
 (51) A23K 1/175, C07F 1/08, C07F 3/06, C07F 13/00, C07F 15/02  
 (54) DIMETALIDRÓXI MALATOS

(57) "DIMETALIDRÓXI MALATOS". A presente invenção refere-se a composições de dimetalidróxi malato bem como métodos de administração e produção de tais composições biodisponíveis. O metal usado pode ser qualquer metal divalente nutricionalmente relevante tais como cálcio, magnésio, zinco, cobre, manganês, e ferro. A composição pode ser preparada por reação de ácido málico com um hidróxido ou óxido de metal divalente a uma razão molar de 1:2. A composição pode ser administrada a um animal de sangue quente por qualquer de numerosas rotas de fornecimento conhecidas, incluindo fornecimento oral.

- (71) Albion International, INC. (US)  
 (72) Jennifer Hartle, Stephen Ashmead, Robert Kreitlow  
 (74) Dannemann, Siemsen, Bigler & Ipanema Moreira  
 (85) 03/06/2005  
 (86) PCT US2003/038280 de 02/12/2003  
 (87) WO 2004/050031 de 17/06/2004

- (21) **PI 0317014-4** (22) 05/12/2003 **1.3**  
 (30) 05/12/2002 US 60/431,388  
 (51) B09C 1/06

(54) PROCESSOS E SISTEMAS PARA REMEDIAR SOLO CONTAMINADO  
 (57) "PROCESSOS E SISTEMAS PARA REMEDIAR SOLO CONTAMINADO". A presente invenção refere-se a um sistema e processo para a remediação de solo contaminado. O sistema compreende uma célula de remediação de solo de solo contaminado e uma pluralidade de condutos multifuncionais localizada dentro do solo contaminado. Cada conduto multifuncional define um alojamento de reação. Os condutos multifuncionais incluem elementos de aquecimento para introduzir calor no solo contaminado para volatilizar os contaminantes localizados dentro do solo contaminado, sem a utilização de ar forçado mecanicamente acionado. Isto produz um vapor contaminado. Canais de fluxo se estendendo através dos condutos multifuncionais removem o vapor contaminado de dentro da célula de remediação de solo. Uma porção substancial dos contaminantes no vapor contaminado é destruída no alojamento de reação. Um vapor substancialmente não-contaminado é produzido, no qual pelo menos cerca de 80% em peso dos contaminantes foram destruídos.

- (71) United Soil Recycling LTD. (GB)  
 (72) Roger T. Richter  
 (74) Dannemann, Siemsen, Bigler & Ipanema Moreira  
 (85) 03/06/2005  
 (86) PCT US2003/038839 de 05/12/2003  
 (87) WO 2004/052566 de 24/06/2004

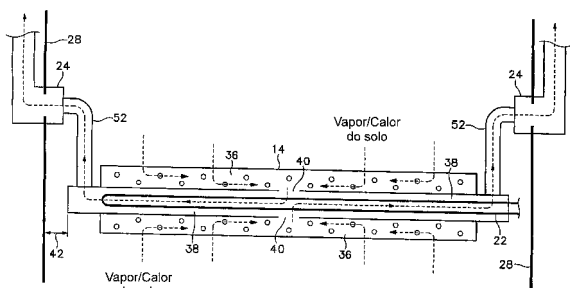

- (21) **PI 0317015-2** (22) 17/10/2003 **1.3**  
 (30) 21/11/2002 DE 102 54 348.8  
 (51) B62D 25/14

(54) SUBMONTAGEM PARA UMA NACELA  
 (57) "SUBMONTAGEM PARA UMA NACELA". A presente invenção refere-se a uma submontagem para uma nacela de um veículo motorizado, tendo uma barra transversal que se estende sobre a largura de um interior de veículo e é desenhada como uma estrutura de suporte, a barra transversal e um painel de direção sendo construídos a partir de um módulo de motorista, de um módulo central e de um módulo de passageiro dianteiro. Neste caso, é essencial para a presente invenção que os módulos sejam desenhados de tal maneira que os módulos adjacentes possam ser presos uns aos outros, em cada caso, tanto indiretamente, por meio de uma peça adaptadora, como diretamente, de tal maneira que a barra transversal e o painel de direção possam ser adaptados a diferentes larguras de veículo, e que a barra transversal e o painel de direção, quando montados, formem uma unidade de reforço pré-montada, auto-

sustentável, que pode ser instalada no veículo motorizado e, quando instalada, reforça o veículo motorizado na direção transversal.

- (71) Daimlerchrysler AG (DE)  
 (72) Mathias Dettinger, Jürgen Kilb, Stephan Kramb, Günter Prieser, Ina Rastetter, Horst Wolbold  
 (74) Dannemann, Siemsen, Bigler & Ipanema Moreira  
 (85) 19/05/2005  
 (86) PCT EP2003/011522 de 17/10/2003  
 (87) WO 2004/045937 de 03/06/2004

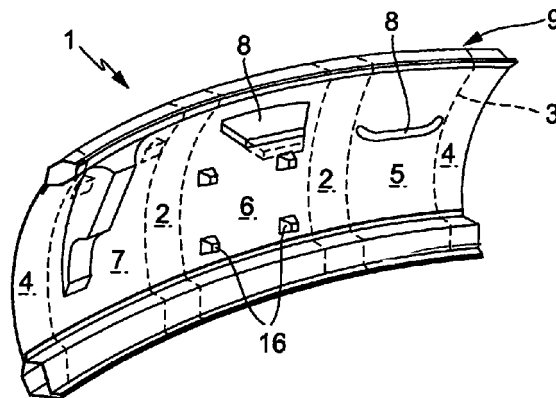

- (21) **PI 0317016-0** (22) 04/12/2003 **1.3**  
 (30) 06/12/2002 US 10/313,734  
 (51) A61K 7/48, A61K 7/50

(54) COMPOSIÇÃO DE LIMPEZA PARA ENXÁGÜE DA PELE, E, MÉTODO PARA A LIMPEZA DA PELE

(57) "COMPOSIÇÃO DE LIMPEZA PARA ENXÁGÜE DA PELE, E, MÉTODO PARA A LIMPEZA DA PELE". Uma composição de limpeza compreendendo (a) uma quantidade para limpeza de um tensoativo ou mistura de tensoativos, (b) uma quantidade indutora de deslizamento da pele de uma lanolina quaternizada ou mistura de lanolinas quaternizadas, e (c) uma quantidade indutora de aumento de deslizamento da pele, de um material ainda mais catiônico ou uma mistura de materiais catiônicos.

- (71) Colgate-Palmolive Company (US)  
 (72) Subhash Harmalker, Tracey Aldrich  
 (74) Momsen, Leonardos & Cia.  
 (85) 03/06/2005  
 (86) PCT US2003/038719 de 04/12/2003  
 (87) WO 2004/052319 de 24/06/2004

- (21) **PI 0317017-9** (22) 04/12/2003 **1.3**  
 (30) 04/12/2002 AU 2002 953172

(51) E04D 3/30, E04D 3/36, E04F 13/12

(54) ELEMENTO DE REVESTIMENTO

(57) "ELEMENTO DE REVESTIMENTO". A presente invenção refere-se a um elemento de revestimento (10) para uso na montagem de um elemento de revestimento. O elemento de revestimento (10) incluindo uma tela substancialmente plana (12) possuindo um par de bordas longitudinais opostas, uma formação de nervura macho (14) se estendendo pelo menos parcialmente ao longo de uma borda longitudinal e possuindo um par de nervuras retas interna e externa espaçadas (20 e 24) e uma formação de engate (22). O elemento (10) também inclui uma formação de nervura fêmea (16) se estendendo pelo menos parcialmente ao longo da outra borda longitudinal e possuindo uma nervura reta interna (30), uma nervura pendente externa (38) e uma seção de união (36), entre as nervuras interna e externa (38 e 34) e deslocada do plano da tela (12), e uma formação de engate correspondente (40). Pelo menos uma das formações de nervura macho ou fêmea (14 ou 16) é pelo menos parcialmente e resilientemente flexível. O elemento (10) é adaptado para montagem com um elemento similar (10) pelo posicionamento da formação macho (14) substancialmente dentro da formação fêmea (16) com suas formações de engate respectivas (22 e 40) em engate. As formações macho e fêmea montadas (14 e 16) juntas formam um canal fechado substancialmente retangular (56) adaptado para ocultar os meios de fixação (44) utilizados para fixar os elementos de revestimento (10, 10', ..) a uma estrutura de suporte.

- (71) Grant Charlwood (AU)  
 (72) Grant Charlwood  
 (74) Dannemann, Siemsen, Bigler & Ipanema Moreira  
 (85) 03/06/2005  
 (86) PCT AU2003/001611 de 04/12/2003  
 (87) WO 2004/051025 de 17/06/2004

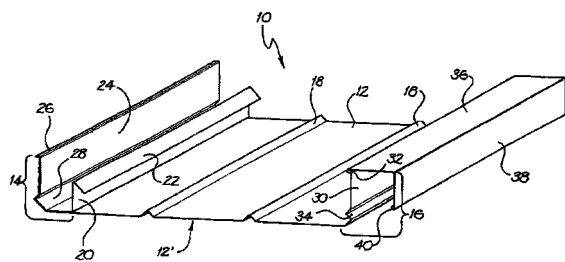

- (21) **PI 0317018-7** (22) 14/11/2003 **1.3**  
 (30) 03/12/2002 US 60/430,572  
 (51) A01C 1/06  
 (54) MÉTODO DE PROTEÇÃO DE SEMENTES TRATADAS COM UM AGENTE FITOTÓXICO  
 (57) "MÉTODO DE PROTEÇÃO DE SEMENTES TRATADAS COM UM AGENTE FITOTÓXICO". A presente invenção refere-se a um método de melhora de taxa de germinação em sementes de planta tratadas por pesticida que envolve formação de um revestimento de polímero livre de pesticida em uma semente de planta antes de tratamento da semente com um pesticida, onde o tipo de polímero e a espessura de revestimento são projetados para bloquear o contato fitotóxico do pesticida com a semente enquanto permitindo transferência suficiente de oxigênio para manter a viabilidade da semente e transferência suficiente de umidade sob condições ambientais normalmente encontradas pela semente após o plantio para permitir sua germinação; e então tratamento da semente de planta revestida então com um pesticida. Sementes que foram tratadas por este método, e plantas que são desenvolvidas a partir das sementes tratadas também são descritas.  
 (71) Monsanto Technology LLC (US)  
 (72) Jawed Asrar, Vladimir O. Bekker, Yiwei Ding  
 (74) Dannemann, Siemsen, Bigler & Ipanema Moreira  
 (85) 03/06/2005  
 (86) PCT US2003/036178 de 14/11/2003  
 (87) WO 2004/049778 de 17/06/2004

- (21) **PI 0317019-5** (22) 01/12/2003 **1.3**  
 (30) 06/12/2002 US 60/431.619  
 (51) C07D 519/00, A61K 31/4545, A61P 25/00  
 (54) SAIS CRISTALINOS FUMARATO DE 1-AZABICICLO[2.2.2]OCT-SUBSTITUÍDO-FURO[2,3-C]PIRIDINIL- CARBOXAMIDA E SUAS COMPOSIÇÕES E PREPARAÇÕES  
 (57) "SAIS CRISTALINOS FUMARATO DE 1-AZABICICLO[2.2.2]OCT-SUBSTITUÍDO-FURO[2,3-C]PIRIDINIL- CARBOXAMIDA E SUAS COMPOSIÇÕES E PREPARAÇÕES". A invenção proporciona sais fumarato de N-[1-azabicyclo[2.2.2]oct-3-il]furo[2,3-C]piridinil-5-carboxamida, suas composições, misturas racêmicas, ou enantiômeros puros, e suas preparações. Os sais fumarato são úteis para tratar doenças ou condições nas quais seja sabido estar envolvido o nAChRs  $\alpha 7$ . Fórmula (I).  
 (71) Pharmacia & Upjohn Company LLC (US)  
 (72) Jon Gordon Selbo, Bradley Dee Hewitt, David Warner Rappath, Donn Gregory Wishka, Ahmad Yahya Sheikh  
 (74) Nellie Anne Daniel Shores  
 (85) 03/06/2005  
 (86) PCT IB2003/005607 de 01/12/2003  
 (87) WO 2004/052894 de 24/06/2004

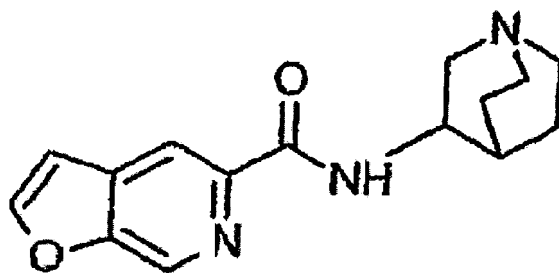

- (21) **PI 0317020-9** (22) 03/12/2003 **1.3**  
 (30) 05/12/2002 GB 0228410.7  
 (51) C07D 207/26, C07D 279/02, C07D 417/12, C07D 405/12, C07D 409/12, C07D 403/12, C07D 401/12, C07D 275/02, C07D 211/76, A61K 31/4015, A61K 31/45, A61K 31/415, A61K 31/541, A61P 25/28  
 (54) DERIVADOS DE HIDROXIETILAMINA PARA O TRATAMENTO DE DOENÇA DE ALZHEIMER  
 (57) "DERIVADOS DE HIDROXIETILAMINA PARA O TRATAMENTO DE DOENÇA DE ALZHEIMER". A presente invenção relaciona-se aos novos compostos de hidroxietilamina de fórmula (I), tendo atividade inibitória da Asp2 (-secretase, BACE1 ou Memapsina), aos processos para a sua preparação, às composições que os contêm e ao seu uso no tratamento de doenças caracterizadas por níveis de -amilóide e depósitos de -amilóide elevados, particularmente a doença de Alzheimer.  
 (71) Glaxo Group Limited (GB)  
 (72) Emmanuel H. Demont, Andrew Faller, David Timothy Macpherson, Peter Henry Milner, Alan Naylor, Sally Redshaw, Steven James Stanway, David R. Vesey, Dary S. Walter  
 (74) Nellie Anne Daniel Shores  
 (85) 03/06/2005

- (86) PCT EP2003/013806 de 03/12/2003  
 (87) WO 2004/050619 de 17/06/2004

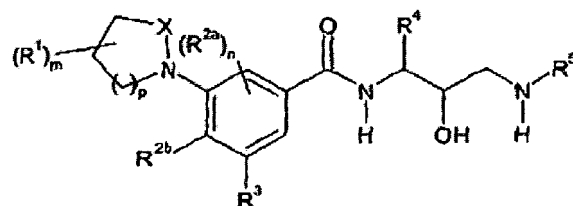

- (21) **PI 0317021-7** (22) 05/12/2003 **1.3**  
 (30) 06/12/2002 US 60/431,414  
 (51) A61K 31/555  
 (54) IMITADORES DA SUPERÓXIDO DISMUTASE PARA O TRATAMENTO DE DISTÚRBIOS E DE DOENÇAS OCULARES  
 (57) "IMITADORES DA SUPERÓXIDO DISMUTASE PARA O TRATAMENTO DE DISTÚRBIOS E DE DOENÇAS OCULARES". A presente invenção refere-se a descrição do uso de imitadores de SOD, de forma específica dos imitadores de Mn SOD(III) salen, para o tratamento de AMD, DR e edema de retina.  
 (71) Alcon, INC. (CH)  
 (72) Peter G. Klimko, Robert J. Collier, Jr., Mark R. Hellberg  
 (74) Dannemann, Siemsen, Bigler & Ipanema Moreira  
 (85) 03/06/2005  
 (86) PCT US2003/038677 de 05/12/2003  
 (87) WO 2004/052283 de 24/06/2004

- (21) **PI 0317022-5** (22) 26/11/2003 **1.3**  
 (30) 04/12/2002 EP 02 027119.3  
 (51) C07C 211/63, C07C 213/04, C07C 213/08, C11D 1/835, C07C 217/50, C11D 1/62, C11D 3/43  
 (54) COMPOSIÇÃO DE AMÔNIO QUATERNÁRIO  
 (57) "COMPOSIÇÃO DE AMÔNIO QUATERNÁRIO". A presente invenção refere-se a uma composição de amônio quaternário que consiste essencialmente em a) um composto catiônico com fórmula geral (I) em que R<sub>1</sub> é C<sub>8</sub>-C<sub>22</sub>-alquila, C<sub>8</sub>-C<sub>22</sub>-alquênica, C<sub>8</sub>-C<sub>22</sub>-alquilamidopropila, C<sub>8</sub>-C<sub>22</sub>-alquêniamidopropila, C<sub>8</sub>-C<sub>22</sub>-alquil/alquênica (poli) alcoialquila, C<sub>8</sub>-C<sub>22</sub>-alcanoiletica ou C<sub>8</sub>-C<sub>22</sub>-alquenoiletica, R<sub>2</sub>, R<sub>3</sub> e R<sub>4</sub> são C<sub>1</sub>-C<sub>22</sub>-alquila, C<sub>2</sub>-C<sub>22</sub>-alquênica ou um grupo de fórmula -A-(OA) n-OH, A é -C<sub>2</sub>H<sub>4</sub>- e/ou -C<sub>3</sub>H<sub>6</sub>-, n é um número de 0 a 20 e X é um ânion, b) água e c) um solvente não iônico de fórmula geral R-O-(AO) nH, em que R é hidrogênio, alquila ou alquênica que contém 8 a 22 átomos de carbono ou fenila, A é C<sub>2</sub>H<sub>4</sub>- e/ou C<sub>3</sub>H<sub>6</sub>- e n é um número de 0 a 20, cuja composição é caracterizada pelo fato de que ela contém menos do que 20 % em peso de água.  
 (71) Clariant International LTD. (CH)  
 (72) Cássio Queiroz Cavalcante, Manlio Gallottii, Patricia Ramos Pereira de Moraes  
 (74) Dannemann, Siemsen, Bigler & Ipanema Moreira  
 (85) 03/06/2005  
 (86) PCT EP2003/013279 de 26/11/2003  
 (87) WO 2004/050605 de 17/06/2004

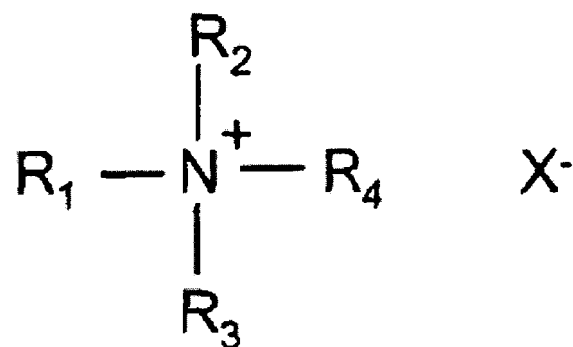

- (21) **PI 0317023-3** (22) 20/11/2003 **1.3**  
 (30) 04/12/2002 JP 2002-352760  
 (51) C07C 29/141, C07C 31/125, C07B 61/00  
 (54) PROCESSO PARA PRODUÇÃO DE ÁLCOOL  
 (57) "PROCESSO PARA PRODUÇÃO DE ÁLCOOL". Um método para a produção de um álcool onde um aldeído é hidrogenado pelo uso de um catalisador de hidrogenação e o produto de reação resultante é submetido a destilação para purificação, caracterizado pelo fato de que o produto da reação da hidrogenação é submetido a destilação para purificação na ausência do catalisador de hidrogenação na presença do catalisador de hidrogenação somente em uma tal quantidade que não cause uma reação de desidrogenação. O método permite a redução da concentração de um aldeído no álcool do produto e a produção de um álcool tendo uma pureza elevada, com boa eficiência em um custo baixo.  
 (71) Mitsubishi Chemical Corporation (JP)  
 (72) Hiroki Kawasaki, Yuichi Fujita  
 (74) Nellie Anne Daniel Shores  
 (85) 03/06/2005  
 (86) PCT JP2003/014841 de 20/11/2003

(87) WO 2004/050591 de 17/06/2004

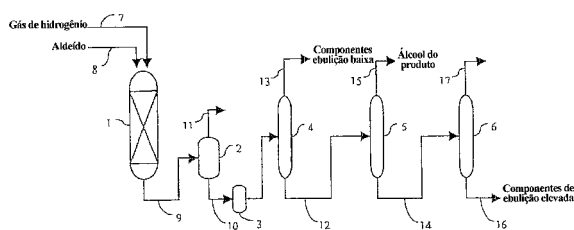

(21) PI 0317024-1 (22) 05/12/2003

1.3

(30) 05/12/2002 FI 20022159

(51) A61K 31/415, A61K 31/4164, C07D 233/56, C07D 233/64, A61P 3/06, A61P 3/10

(54) DERIVADOS DE IMIDAZOL QUE TÊM AFINIDADE PELA ATIVIDADE DOS RECEPTORES ALFA 2

(57) "DERIVADOS DE IMIDAZOL QUE TÊM AFINIDADE PELA ATIVIDADE DOS RECEPTORES ALFA 2". A presente invenção se refere a novos pró-medicamentos de MPV-2426, a processos para a preparação das formas de pró-medicamento, a composições farmacêuticas que contenham essas formas de pró-medicamento e a processos de uso das formas de pró-medicamento. Um composto de fórmula geral (I), ou seus sais ou hidratos farmacologicamente aceitáveis, em que R representa uma alquila inferior substituída ou não-substituída, uma arila substituída ou não-substituída, uma ciclo-alquila substituída ou não substituída, uma heteroarila substituída ou não-substituída, um alquilamino inferior substituído ou não-substituído ou um grupo heterocíclico de 5 ou 6 membros insaturado contendo um ou dois átomos de nitrogênio.

(71) Orion Corporation (FI)

(72) Tomi Järvinen, Riku Niemi, Juhani Huuskonen

(74) Nellie Anne Daniel Shores

(85) 03/06/2005

(86) PCT FI2003/000933 de 05/12/2003

(87) WO 2004/050635 de 17/06/2004

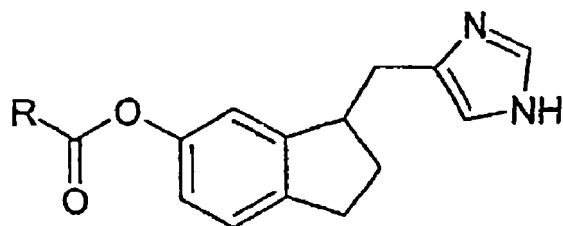

(21) PI 0317025-0 (22) 02/12/2003

1.3

(30) 06/12/2002 US 60/431.512

(51) G06F 17/60

(54) MÉTODO E SISTEMA PARA REVENDA DE CANAL PREMIUM E DE VÍDEO PAY PERVIEW

(57) "MÉTODO E SISTEMA PARA REVENDA DE CANAL PREMIUM E DE VÍDEO PAY PERVIEW". A modalidade revelada relaciona-se com um sistema e método para proporcionar dados em uma instalação com múltiplas habitações (16). O sistema (10) pode compreender uma unidade de cabeça de rede (12) que recebe um fluxo de dados que compreende uma pluralidade de programas e uma rede da unidade com múltiplas habitações (14) que é adaptada para receber pelo menos uma parte do fluxo de dados a partir da unidade de cabeça de rede (12) e proporcionar pelo menos um subconjunto da pluralidade de programas para usuários individuais na instalação com múltiplas habitações (16). O método pode compreender os atos de receber um fluxo de dados que compreende uma pluralidade de programas, distribuir pelo menos uma parte do fluxo de dados para uma rede da instalação com múltiplas unidades (14) e proporcionar acesso a um programa específico da pluralidade de programas para cada um de uma pluralidade de usuários individuais dentro da instalação com múltiplas habitações (16) via a rede da unidade com múltiplas instalações (14) dependendo de se cada um da pluralidade de usuários individuais concordou com uma condição predeterminada.

(71) Thomson Licensing S.A (FR)

(72) Terry Wayne Lockridge, Mike Arthur Derrenberger, Robert Eugene Trzybinski

(74) Nellie Anne Daniel Shoes

(85) 06/06/2005

(86) PCT US2003/038213 de 02/12/2003

(87) WO 2004/054226 de 24/06/2004

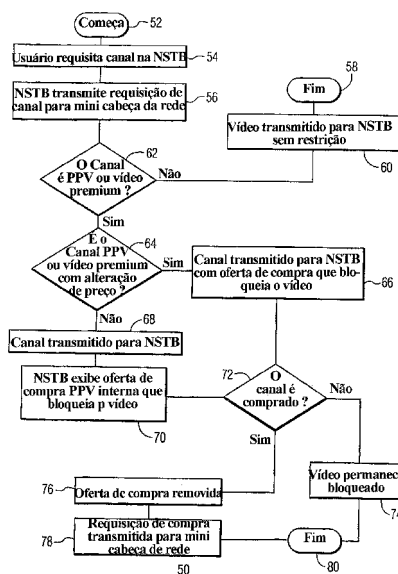

(21) PI 0317026-8 (22) 05/12/2003

1.3

(30) 06/12/2002 US 60/431,401

(51) A61K 31/409, A61K 31/555

(54) MÍMICOS DE SUPERÓXIDO DISMUTASE PARA O TRATAMENTO DE DISTÚRBIOS E DOENÇAS OCULARES

(57) "MÍMICOS DE SUPERÓXIDO DISMUTASE PARA O TRATAMENTO DE DISTÚRBIOS E DOENÇAS OCULARES" A presente invenção refere-se ao uso de mímicos de SOD, particularmente complexos de Mn(III)porfirina, para o tratamento de AMD, DR e edema retiniano.

(71) Alcon, INC. (CH)

(72) Peter G. Klimko, Robert J. Collier, Mark R. Hellberg

(74) Dannemann, Siemsen, Bigler &amp; Ipanema Moreira

(85) 06/06/2005

(86) PCT US2003/038678 de 05/12/2003

(87) WO 2004/052227 de 24/06/2004

(21) PI 0317027-6 (22) 09/12/2003

1.3

(30) 10/12/2002 EP 02 027579.8

(51) C07C 233/77, C07D 213/82, C07D 333/38, A61K 31/44, A61K 31/381, A61K 31/165, A61P 35/00

(54) DERIVADOS DE (2-AMINO-FENIL)-AMIDA DE ÁCIDO ARLILENO-CARBOXÍLICO COMO AGENTES FARMACÊUTICOS

(57) "DERIVADOS DE (2-AMINO-FENIL)-AMIDA DE ÁCIDO ARLILENO-CARBOXÍLICO COMO AGENTES FARMACÊUTICOS". A presente invenção refere-se a compostos de fórmula geral (I), um processo para a sua fabricação, medicamentos contendo-os e sua fabricação assim como o uso destes compostos como agentes farmacologicamente ativos. Os compostos de acordo com esta invenção apresentam atividade indutora antiproliferativa e de diferenciação, que resulta na inibição da proliferação de células tumorais, indução de apoptose e inibição de invasão.

(71) F.Hoffmann-La Roche AG (CH)

(72) Georg Fertig, Frank Herting, Matthias Koerner, Manfred Kubbies, Anja Limberg, Ulrike Reiff, Michael Weidner

(74) Dannemann, Siemsen, Bigler &amp; Ipanema Moreira

(85) 09/06/2005

(86) PCT EP2003/013941 de 09/12/2003

(87) WO 2004/052838 de 24/06/2004

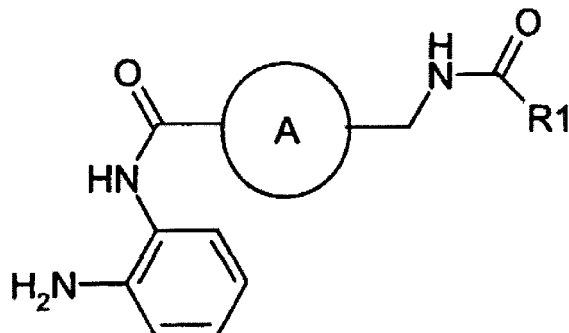

(21) PI 0317028-4 (22) 09/12/2003

1.3

(30) 10/12/2002 US 60/432,192

(51) A61K 31/40, A61K 31/216, A61K 31/195, A61K 31/192

(54) COMBINAÇÃO DE UM INIBIDOR DE DPP-IV E UM COMPOSTO DE PPAR-ALFA

(57) "COMBINAÇÃO DE UM INIBIDOR DE DPP-IV E UM COMPOSTO DE PPAR-ALFA". A invenção refere-se a uma combinação que compreende um

inibidor de DPP-IV e pelo menos um composto adicional de PPAR $\alpha$ , preferencialmente selecionado do grupo que consiste em fenofibrato, fenofibrato micronizado, bezafibrato, gemfibrozila e ciprofibrato, para uso simultâneo, separado ou sequencial, especialmente na prevenção, retardo de progressão ou tratamento de condições mediadas por DPP-IV e PPAR $\alpha$ , em particular diabetes, mais especialmente diabetes melito tipo 2, condições de IGT, condições de glicose plasmática de jejum prejudicada, acidose metabólica, cetose, artrite, obesidade, dislipidemia e osteoporose.

(71) Novartis AG (CH)

(72) Pei-Ran Wang

(74) Dannemann, Siemsen, Bigler & Ipanema Moreira

(85) 09/06/2005

(86) PCT EP2003/013963 de 09/12/2003

(87) WO 2004/052362 de 24/06/2004

(21) **PI 0317029-2** (22) 04/12/2003 1.3

(30) 06/12/2002 IT FI2002A000239

(51) C07K 7/56, C07K 1/02, C07K 1/06, C07K 1/113, C07K 7/22

(54) PROCESSO PARA A PREPARAÇÃO DE COMPOSTOS PEPTÍDICOS BICÍCLICOS

(57) PROCESSO PARA A PREPARAÇÃO DE COMPOSTOS PEPTÍDICOS BICÍCLICOS. A presente invenção refere-se a um novo processo realizado inteiramente em solução, para a preparação em altos rendimentos de compostos peptídicos bicíclicos com alta pureza de fórmula (I), úteis como intermediários na preparação de compostos com atividade farmacêutica.

(71) Menarini Ricerche S.P.A. (IT)

(72) Aldo Salimbeni

(74) Thomaz Thedim Lobo Magnus Asperby

(85) 06/06/2005

(86) PCT EP2003/013696 de 04/12/2003

(87) WO 2004/052923 de 24/06/2004

### Cyclo(Asp(OH)-Asp-Trp-Phe-Dpr-Leu)

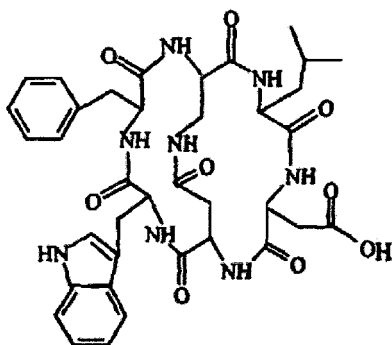

(21) **PI 0317030-6** (22) 24/09/2003 1.3

(30) 06/12/2002 DE 102 57 022.1

(51) F02F 3/00

(54) ÊMBOLO COMPOSTO REFRIGERADO PARA UM MOTOR DE COMBUSTÃO INTERNA

(57) "ÊMBOLO COMPOSTO REFRIGERADO PARA UM MOTOR DE COMBUSTÃO INTERNA". A presente invenção refere-se a um êmbolo composto refrigerado (1) para um motor de combustão interna com uma parte superior de êmbolo (2) e uma parte inferior de êmbolo (6) que são aparafusadas uma com a outra através de um pino roscado (26) disposto na parte superior de êmbolo (2) e um furo roscado (29) disposto na parte inferior de êmbolo (6). O furo roscado (29) é disposto em uma área (31) da parte inferior de êmbolo (6) que possui uma parede tão fina que se deforma como uma mola de disco ao ser aparafusado, de modo que para proteção da junção de montagem não são necessários outros meios de proteção, tais como, por exemplo, uma contraporca.

(71) Mahle GMBH (DE)

(72) Rainer Scharp, Dieter Messmer

(74) Dannemann, Siemsen, Bigler & Ipanema Moreira

(85) 06/06/2005

(86) PCT DE2003/003170 de 24/09/2003

(87) WO 2004/053319 de 24/06/2004

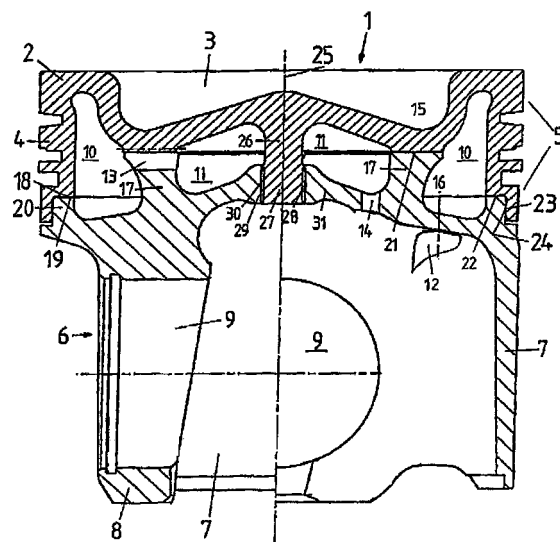

(21) **PI 0317031-4** (22) 29/10/2003 1.3

(30) 20/12/2002 SE 0203879-2

(51) D21C 9/18, B30B 9/20, B01D 33/067

(54) DISPOSITIVO DE VEDAÇÃO, E, MEIO PARA DESIDRATAR E/OU LAVAR SUSPENSÕES DE MATERIAIS

(57) "DISPOSITIVO DE VEDAÇÃO, E, MEIO PARA DESIDRATAR E/OU LAVAR SUSPENSÕES DE MATERIAIS". É descrito um dispositivo de vedação destinado à selagem entre o munhão do eixo (21, 22, 23, 24) e uma carcaça do mancal (30, 57, 31, 58) para o munhão do eixo (21, 22, 23, 24). O dispositivo de vedação permite que o munhão do eixo (21, 22, 23, 24) possa ser angulado em um plano em relação à carcaça do mancal e possa também absorver movimento axial. O dispositivo de vedação compreende um anel estator (40), que é suportado por dois pinos guia (41), e o anel estator (40) pode ser angulado em um plano em relação aos pinos guia (41). O dispositivo de vedação compreende também uma unidade de anel de vedação (47), que se destina à selagem entre o anel estator (4) e o munhão do eixo (21, 22, 23, 24), um meio de fole (56), que se destina à selagem entre a carcaça do mancal (30, 57, 31, 58) e o anel estator (40), e pelo menos um elemento resiliente (48), que se destina a garantir que o anel estator (40) se apoie na unidade do anel de vedação (47). O meio de fole (56) pode ser feito de um material que suporta líquidos agressivos.

(71) Metso Paper, INC. (FI)

(72) Jörgen T. Lundberg, Fredrik Pontén

(74) Momsen, Leonardos & CIA

(85) 06/06/2005

(86) PCT SE2003/001671 de 29/10/2003

(87) WO 2004/057102 de 08/07/2004

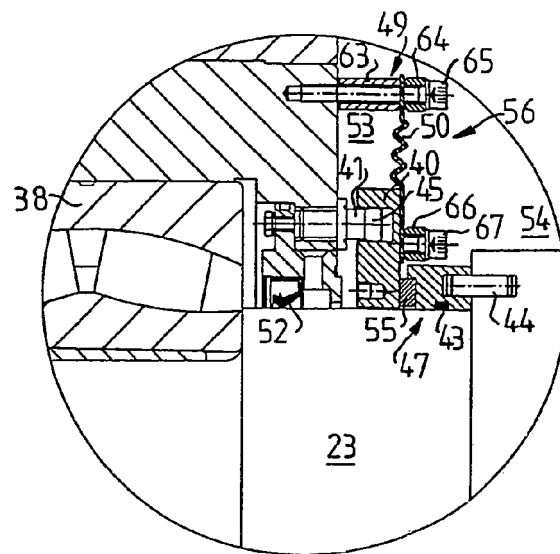

(21) **PI 0317032-2** (22) 24/11/2003 1.3

(30) 05/12/2002 US 60/431,003

(51) F16B 37/00, B21K 1/66

(54) ELEMENTO PRENDENDOR FÊMEA E MÉTODO DE FORMAÇÃO DE UMA TIRA CONTÍNUA DE ELEMENTOS PRENDEDORES MACHO DE AUTO-UNIÃO

(57) "ELEMENTO PRENDENDOR FÊMEA E MÉTODO DE FORMAÇÃO DE UMA TIRA CONTÍNUA DE ELEMENTOS PRENDEDORES MACHO DE AUTO-UNIÃO". Trata-se de um prendedor fêmea que possui um furo de auto-rosqueamento para recebimento rosqueado de um prendedor rosqueado macho convencional, o qual forma uma rosca fêmea substancialmente contínua sem rosqueamento tendo um torque prevalente. O furo inclui uma superfície interna

cilíndrica e uma pluralidade de recessos côncavos circunferencialmente espaçados tendo um volume igual a uma coroa anular definida por meio de um diâmetro principal e um diâmetro interno da superfície cilíndrica e um diâmetro interno da superfície cilíndrica. Um método de formação de prendedores de auto-união por meio da laminação de uma tira de metal contínua tendo um piloto central, perfurando furos de auto-rosqueamento separados, através do piloto e também dividindo o piloto ou a tira. Se a tira for dividida em prendedores descontínuos, os prendedores podem ser interconectados por meio de um conector frangível sem reorientar os prendedores.

(71) Fabrasteel Products, Inc. (US)

(72) Harold A. Ladouceur

(74) Vieira de Mello Advogados

(85) 06/06/2005

(86) PCT US2003/037534 de 24/11/2003

(87) WO 2004/053343 de 24/06/2004

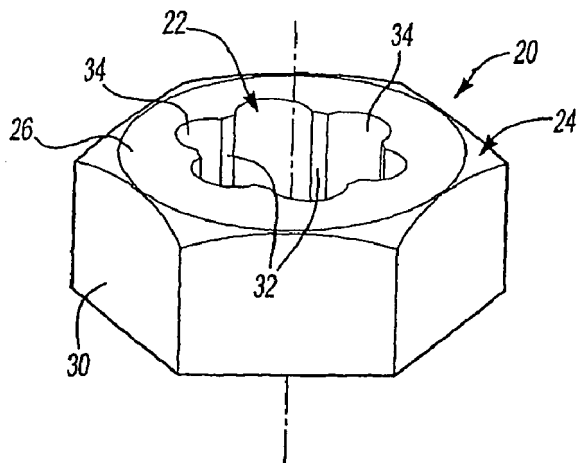

(21) PI 0317033-0 (22) 05/12/2003

(30) 06/12/2002 GB 0228409.9

(51) A61K 38/48

(54) VITREÓLISE FARMACOLÓGICA

(57) "VITREÓLISE FARMACOLÓGICA". Um método de tratamento ou prevenção de um distúrbio, ou uma complicação de um distúrbio, de um olho de um indivíduo compreendendo a promoção do contato de um humor vítreo e/ou aquoso com a composição compreendendo uma forma truncada a partir de plasmina compreendendo uma forma catalítica de plasmina compreendendo um domínio catalítico de plasmina (TPCD). TPCDs incluem, mas não são limitadas a, miniplasmina, microplasmina e seus derivados e suas variações. Os métodos da invenção podem ser usados para reduzir a viscosidade do vítreo, liquefazer o vítreo, induzir descolamento vítreo posterior, reduzir o sangue hemorrágico do olho, limpar ou reduzir materiais tóxicos ao olho, limpar ou reduzir substâncias estranhas intra-oculares do olho, aumentar a difusão de uma composição administrada a um olho, reduzir neovascularização extra-retinal e quaisquer uma de suas combinações. O método pode ser usado na ausência de, ou como um adjuvante para, vitrectomia.

(71) Thromb-X NV (BE)

(72) Steve Pakola, Marc de Smet

(74) Nellie Anne Daniel Shores

(85) 06/06/2005

(86) PCT US2003/038714 de 05/12/2003

(87) WO 2004/038714 de 24/06/2004

1.3

(21) PI 0317034-9 (22) 01/12/2003

(30) 04/12/2002 GB 0228267.1

(51) C07C 67/08, C07C 67/03, B01J 27/236, B01J 31/38

(54) COMPOSIÇÃO CATALÍTICA E PROCESSO PARA A PREPARAÇÃO DE UM ÉSTER

(57) "COMPOSIÇÃO CATALÍTICA E PROCESSO PARA A PREPARAÇÃO DE UM ÉSTER". A presente invenção menciona uma composição catalítica que compreende o produto de reação de um alcóxido ou alcóxido condensado de um metal M, selecionado de titânio, zircônio, háfnio, alumínio ou um lantanídeo, um álcool contendo pelo menos dois grupos hidroxil, um ácido 2-hidroxi carboxílico e uma base, na qual a proporção molar de base para ácido 2-hidroxi carboxílico está na faixa de 0,01-0,79:1. A composição é útil como um catalisador para reações de esterificação, especialmente para a produção de poliésteres tais como tereftalato de polietileno, tereftalato de polítrimetileno e tereftalato de polibutileno.

(71) Johnson Matthey PLC (GB)

(72) Charles Mark Lindall, Neville Slack, Martin Graham Partridge

(74) Orlando de Souza

(85) 06/06/2005

(86) PCT GB2003/005180 de 01/12/2003

(87) WO 2004/050239 de 17/06/2004

1.3

(21) PI 0317035-7 (22) 16/09/2003

(30) 20/12/2002 US 10/326.782

(51) B65H 16/06, B65H 19/10

1.3

(54) SISTEMA DE DESENROLAMENTO DE ROLO E MÉTODO DE DESENROLAR UM ROLO

(57) "SISTEMA DE DESENROLAMENTO DE ROLO E MÉTODO DE DESENROLAR UM ROLO". Um sistema de desenrolamento de rolo tendo um suporte de anteparo, um conjunto de acionamento principal, e um conjunto de elevação são revelados. O sistema de desenrolamento estagia e posiciona rolos múltiplos, que são unidos juntos na bobina. Um método para desenrolamento seqüencial dos rolos do material de folha contínua que elimina tempo indisponibilizado de máquina para posicionar novos rolos matrizes é revelado. Um método para desenrolar e unir os rolos é também revelado.

(71) Kimberly-Clark Worldwide, Inc. (US)

(72) Leslie T. Long

(74) Orlando de Souza

(85) 06/06/2005

(86) PCT US2003/030186 de 16/09/2003

(87) WO 2004/060782 de 22/07/2004

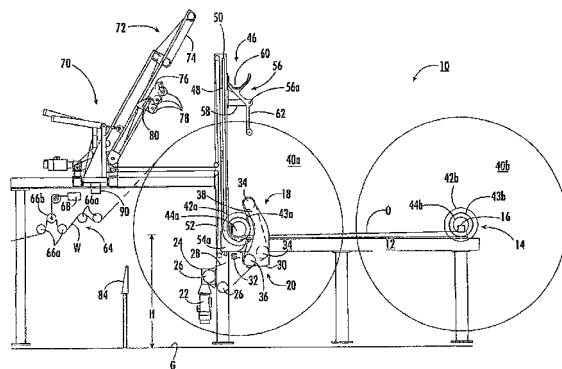

(21) PI 0317036-5 (22) 12/11/2003

(30) 04/12/2002 US 10/309.636

(51) D21F 7/10, D21F 1/00

(54) TECIDO COM CAMADAS MÚLTIPLAS COSTURADO COM MECANISMOS DE FIXAÇÃO DE TAMANHOS DIFERENTES

(57) "TECIDO COM CAMADAS MÚLTIPLAS COSTURADO COM MECANISMOS DE FIXAÇÃO DE TAMANHOS DIFERENTES". Um tecido de fabricante de papel, tecido com camadas múltiplas tendo pelo menos dois conjuntos de laços em costura. Mecanismos de fixação em costura mais longos e mais curtos (220a, 220b, 220c, 220d) são usados para conectar os laços em costura da camada inferior e superior. o mecanismo de fixação mais longo (220a) na camada superior (216a) estando sobre o mecanismo de fixação mais curto (220c) na camada inferior (216b); e vice versa. Um pino ou cabo de instalação (222) está posicionado entre cada conjunto de conectores para formar uma costura. O par de conectores para cada conjunto de laços em costura compreende diferentes comprimentos na direção MD, de modo que o pino ou cabos de instalação sobre as camadas adjacentes são compensados na direção MD.

(71) Albany International Corp. (US)

(72) Bjorn Rydin

(74) Orlando de Souza

(85) 06/06/2005

(86) PCT US2003/035820 de 12/11/2003

(87) WO 2004/053226 de 24/06/2004

1.3

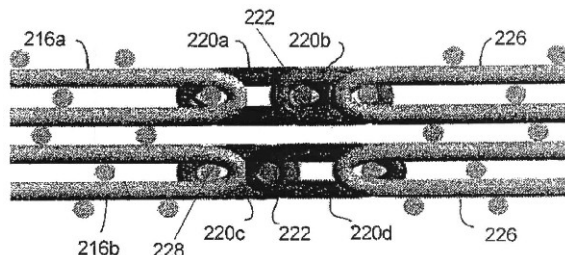

(21) PI 0317037-3 (22) 30/09/2003

(30) 20/12/2002 US 10/325.607

(51) B32B 27/12, A61F 13/15, D04H 13/00

(54) LAMINADO ELÁSTICO E VESTUÁRIO TIPO CALCINHA

(57) "LAMINADO ELÁSTICO E VESTUÁRIO TIPO CALCINHA". Um laminado elástico tendo uma camada de recobrimento expandível, por exemplo, uma tela não tecida com perfurações fora do eixo, e uma camada de película elástica é produzida para fornecer uma direção preferencial de capacidade de extensão e retração no laminado. O laminado elástico é particularmente útil como um painel de área na cintura em vestuários tipo calcinha descartáveis.

(71) Kimberly-Clark Worldwide, Inc. (US)

(72) Stephen C. Meyer, Alvin C. Jalonen, Susan K. Bronk, Prasad Shrikrishna

(74) Stephen C. Meyer, Alvin C. Jalonen, Susan K. Bronk, Prasad Shrikrishna

(74) Orlando de Souza

(85) 06/06/2005

1.3

(86) PCT US2003/031159 de 30/09/2003  
(87) WO 2004/060666 de 22/07/2004

(21) **PI 0317038-1** (22) 18/09/2003 **1.3**  
(30) 23/12/2002 US 10/328.856  
(51) C08L 23/08, C08L 53/02, B32B 27/30, C08L 23/14  
(54) MATERIAL ELÁSTICO, LAMINADO ELÁSTICO E PRODUTO ABSORVENTE DE USO PESSOAL  
(57) "MATERIAL ELÁSTICO, LAMINADO ELÁSTICO E PRODUTO ABSORVENTE DE USO PESSOAL". Trata-se de uma mistura elástica que é feita a partir de pelo menos dois polímeros incompatíveis e um compatibilizador selecionado para melhorar a miscibilidade dos polímeros incompatíveis. Por exemplo, uma instrua de plastômeros olefínicos e copolímeros do bloco estirênico elastomérico, e um compatibilizador que possui componentes do plastômero olefínico e copolímeros do bloco estirênico que produz uma mistura elástica expansível com as propriedades elásticas para uso em produtos de cuidado pessoal.  
(71) Kimberly-Clark Worldwide, INC (US)  
(72) Oomman Painumoottil Thomas, David Michael Matela, Rasha Wafik Zakii Guirguis  
(74) Orlando de Souza  
(85) 06/06/2005  
(86) PCT US2003/029847 de 18/09/2003  
(87) WO 2004/060993 de 22/07/2004

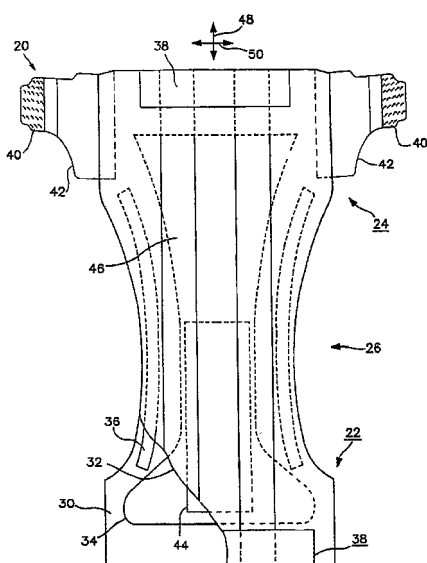

(21) **PI 0317039-0** (22) 19/11/2003 **1.3**  
(30) 05/12/2002 DE 102 56 750.6  
(51) C21D 11/00, B21B 37/00  
(54) PROCEDIMENTO PARA COMANDAR OU PARA REGULAR O PROCESSO DE UMA INSTALAÇÃO DE TRANSFORMAÇÃO, DE REFRIGERAÇÃO E/OU DE TRATAMENTO TÉRMICO PARA METAIS  
(57) "PROCEDIMENTO PARA COMANDAR OU PARA REGULAR O PROCESSO DE UMA INSTALAÇÃO DE TRANSFORMAÇÃO, DE REFRIGERAÇÃO E/OU DE TRATAMENTO TÉRMICO PARA METAIS". Para disponibilizar um procedimento para comandar o processo ou para regular o processo de uma instalação de transformação, de refrigeração e/ou de tratamento térmico para metais, especialmente de aço ou alumínio, sendo que a instalação é equipada com atuadores para ajustar determinados parâmetros de operação e que um modelo de procedimento serve de base para o processo de acordo com o qual é desenvolvido o procedimento, com o qual seja possível ajustar on-line as particularidades desejadas de estrutura, bem como ajustar as características desejadas para o material ao utilizar relações de propriedades estruturais, é preciso detectar on-line pelo menos um valor atual determinante para a estrutura do metal e, de acordo com este valor, é preciso determinar grandezas adequadas para comandar o processo e/ou para regular o processo, para exercer influência sobre os atuadores para ajustar as características estruturais desejadas para o metal, ao utilizar um modelo estrutura bem como o modelo de procedimento que serve de base ao processo.  
(71) Sms Demag Aktiengesellschaft (DE)  
(72) Uwe Plociennik, Christian Plociennik, Karl-Ernst Hensger  
(74) Orlando de Souza  
(85) 06/06/2005  
(86) PCT EP2003/012918 de 19/11/2003  
(87) WO 2004/050923 de 17/06/2004

(21) **PI 0317040-3** (22) 09/12/2003 **1.3**  
(30) 20/12/2002 US 10/325,575  
(51) C23C 28/02, B32B 9/00, C04B 35/00  
(54) MÉTODO DE PREPARAÇÃO DE UMA PELÍCULA DE BARREIRA COMPÓSITA; MÉTODO DE FORMAÇÃO DE UMA PELÍCULA DE BARREIRA COMPÓSITA E PELÍCULA DE BARREIRA COMPÓSITA  
(57) "MÉTODO DE PREPARAÇÃO DE LIMA PELÍCULA DE BARREIRA COMPÓSITA; MÉTODO DE FORMAÇÃO DE UMA PELÍCULA DE BARREIRA COMPÓSITA; E PELÍCULA DE BARREIRA COMPÓSITA". Trata-se de uma invenção que, em uma modalidade, refere-se a películas compósitas que possuem propriedades de barreira e, mais particularmente, a películas

compósitas, que compreendem um revestimento à base de nitreto de silício sob um substrato de plástico flexível, em que o revestimento à base de nitreto de silício possui uma espessura menor do que cerca de 220 nm e é depositado sobre o substrato plástico, efetuando-se o borrifamento de um alvo de silício em uma atmosfera que compreende ao menos 75% em volume de nitrogênio. A película de barreira compósita possui uma transmitância de luz visível de ao menos cerca de 75%. Em outra modalidade, a invenção se refere a um método de barreira de depósito de revestimento à base de nitreto de silício sobre um substrato de plástico para formar uma película de barreira compósita, que compreende um revestimento à base de nitreto de silício, efetuando-se o borrifamento de um alvo de silício em uma atmosfera que compreende pelo menos cerca de 75% por volume de nitrogênio.

(71) Avery Dennison Corporation (US)  
(72) Xiao-Ming He, Ramin Heydarpour, Ali R. Mehrabi, Jay R. Akhava  
(74) Vieira de Mello Advogados  
(85) 20/06/2005  
(86) PCT US2003/038998 de 09/12/2003  
(87) WO 2004/061158 de 22/07/2004

(21) **PI 0317041-1** (22) 11/12/2003 **1.3**  
(30) 13/12/2002 EP 02 027874.3; 20/09/2003 EP 03 021348.2  
(51) C07D 235/06, C07D 235/08, C07D 235/12, C07D 403/04, C07D 403/06, C07D 413/04, A61K 31/4184, A61K 31/422, A61K 31/4245, A61P 1/04  
(54) BENZIMIDAZÓIS 4-SUBSTITUÍDOS E SEU USO COMO INIBIDORES DE SECREÇÃO GÁSTRICA  
(57) "BENZIMIDAZÓIS 4-SUBSTITUÍDOS E SEU USO COMO INIBIDORES DE SECREÇÃO GÁSTRICA". A presente invenção refere-se aos benzimidazóis 6-substituídos da fórmula 1, em que X é O (oxigênio) ou NH e Y ou tem o significado -CH<sub>2</sub>-Ar em que Ar é um resíduo aromático mono ou bicíclico, ou Y denota o grupo gp, fórmula (gp) em que Z tem o significado -CHR8- ou -CHR8-CHR9-. Os compostos têm inibição de secreção gástrica e excelentes propriedades de ação protetora gástrica e intestinal.  
(71) Altana Pharma AG (DE)  
(72) Vittoria Chiesa, Andreas Palmer, Christoph Brehm, Gerhard Grundler, Jörg Senn-Bilfinger, Wolfgang-Alexander Simon, Stefan Postius, Wolfgang Kromer, Wilm Buhr, Peter Jan Zimmermann  
(74) Dannemann, Siemsen, Bigler & Ipanema Moreira  
(85) 06/06/2005  
(86) PCT EP2003/014069 de 11/12/2003  
(87) WO 2004/054984 de 01/07/2004

(21) **PI 0317042-0** (22) 22/11/2003 **1.3**  
(30) 06/12/2002 DE 102 57 081.7  
(51) C08L 69/00, C08K 5/54  
(54) COMPOSIÇÕES DE POLICARBONATO RESISTENTES À CHAMA COM COMPOSTOS DE FÓSFORO-SILÍCIO  
(57) "COMPOSIÇÕES DE POLICARBONATO RESISTENTES À CHAMA COM COMPOSTOS DE FÓSFORO-SILÍCIO". A presente invenção refere-se a composições de polycarbonato, que são equipadas com compostos de fósforo-silício de elevada estabilidade térmica e reduzida volatilidade antichamas. Compostos de fósforo-silício preferidos originam-se por oligomerização térmica de silanos fosforilados.  
(71) Bayer Materialscience AG (DE)  
(72) Andreas Seidel, Michael Wagner, Jochen Endtner, Wolfgang Ebenbeck, Thomas Eckel, Dieter Wittmann  
(74) Dannemann, Siemsen, Bigler & Ipanema Moreira  
(85) 06/06/2005  
(86) PCT EP2003/013151 de 22/11/2003  
(87) WO 2004/052990 de 24/06/2004

(21) **PI 0317043-8** (22) 08/12/2003 **1.3**  
(30) 06/12/2002 US 60/431,475; 21/11/2003 US 10/719,625  
(51) B32B 27/08, B65B 55/19  
(54) SISTEMA DE DETECÇÃO DE OXIGÊNIO PARA UM RECIPIENTE RÍGIDO  
(57) "SISTEMA DE DETECÇÃO DE OXIGÊNIO PARA UM RECIPIENTE RÍGIDO". A presente invenção refere-se ao uso não-invasivo de um composto luminescente para detectar e medir concentrações de oxigênio dissolvido em um recipiente rígido, especialmente uma garrafa, uma bandeja, uma caixa de papelão, uma matéria-prima de tampa associada com uma bandeja, uma bolsa ereta ou recipiente de papelão. A medição é feita independente da concentração de oxigênio da atmosfera circundante. A invenção é especialmente útil como uma verificação de garantia de qualidade para verificar a ativação do sequestrante de oxigênio durante a montagem de produtos engarrafados, e pacotes de atmosfera modificada e a vácuo. O método de acordo com a invenção é mais rápido medindo a concentração de oxigênio dentro do espaço superior de um pacote montado.  
(71) Cryovac, Inc. (US)  
(72) Charles R. Barmore, Drew V. Speer, Thomas D. Kennedy, Marvin R. Havens  
(74) Dannemann, Siemsen, Bigler & Ipanema Moreira  
(85) 06/06/2005  
(86) PCT US2003/038901 de 08/12/2003  
(87) WO 2004/052644 de 24/06/2004

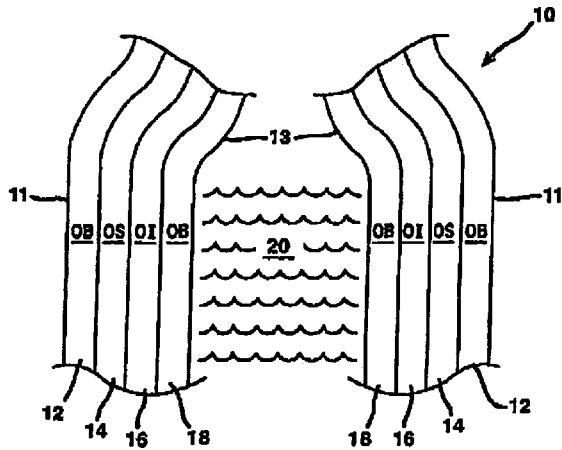

(21) **PI 0317045-4** (22) 17/10/2003 1.3  
 (30) 23/12/2002 US 10/328.730  
 (51) A61L 9/01, A61L 9/014, A61L 15/18, A61L 15/46  
 (54) COMPOSIÇÃO DE CONTROLE DE ODOR  
 (57) "COMPOSIÇÃO DE CONTROLE DE ODOR". Fornecida uma composição de controle de odor que inclui um composto de óxido de silício e um metal de transição em uma quantidade que varia entre 0,2% em peso e 10% em peso da composição de controle de odor. O composto de óxido de silício é formado partir de uma fonte de silício e um molde (por exemplo, molde de ciclodextrina).  
 (71) Kimberly-Clark Worldwide, Inc. (US)  
 (72) Roger Bradshaw Quincy, III, John G. Macdonald  
 (74) Orlando de Souza  
 (85) 06/06/2005  
 (86) PCT US2003/032846 de 17/10/2003  
 (87) WO 2004/060411 de 22/07/2004

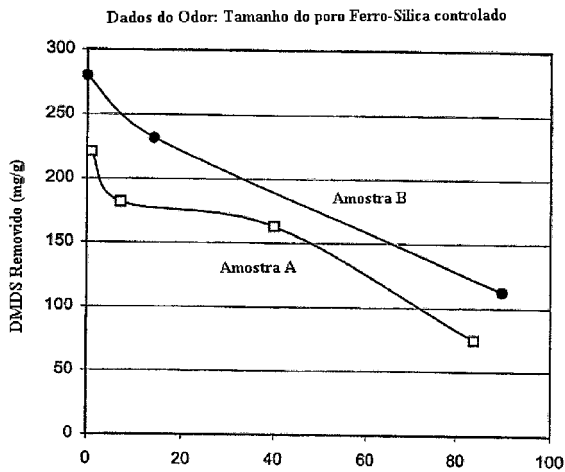

(21) **PI 0317046-2** (22) 03/11/2003 1.3  
 (30) 20/12/2002 US 10/325,461  
 (51) D21H 17/53  
 (54) PRODUTOS DE LIMPEZA QUE TÊM UM COEFICIENTE DE FRICÇÃO BAIXO NO ESTADO ÚMIDO E PROCESSO PARA SUA PRODUÇÃO  
 (57) "PRODUTOS DE LIMPEZA QUE TÊM UM COEFICIENTE DE FRICÇÃO BAIXO NO ESTADO ÚMIDO E PROCESSO PARA SUA PRODUÇÃO". São reveladas folhas de fundo que têm um coeficiente de fricção reduzido no estado úmido. De acordo com a presente invenção, as folhas de fundo podem ser tratadas com um óxido de polietileno de alto peso molecular, um óxido de polietileno derivado ou um copolímero de acrilato contendo porções de polietileno. A folha de fundo pode ser única ou múltipla. A folha de fundo pode ser um produto de papel, como um lenço facial, um papel higiênico ou uma toalha de papel. Alternativamente, a folha de fundo pode ser um lenço pré-umedecido.  
 (71) Kimberly-Clark Worldwide, Inc. (US)  
 (72) Thomas G. Shannon, David A. Soerens  
 (74) Orlando de Souza  
 (85) 06/06/2005  
 (86) PCT US2003/034899 de 03/11/2003  
 (87) WO 2004/061228 de 22/07/2004

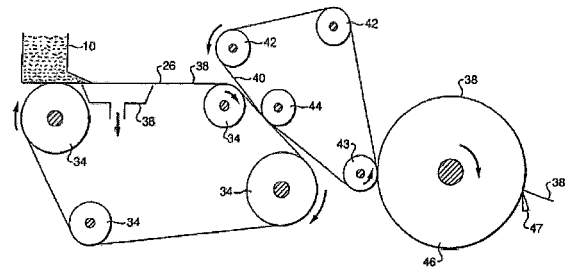

(21) **PI 0317047-0** (22) 05/12/2003 1.3  
 (30) 05/12/2002 FR 02/15348  
 (51) C07C 67/08  
 (54) PROCESSO CONTÍNUO DE PREPARO DE LACTATO DE ETILA  
 (57) "PROCESSO CONTÍNUO DE PREPARO DE LACTATO DE ETILA". A invenção se refere a um processo contínuo de preparo de lactato de etila por esterificação de ácido láctico por meio do etanol, em presença de um catalisador que consiste em extrair em contínuo, do meio reacional de esterificação a uma taxa de conversão parcial do ácido láctico, uma mistura que compreende lactato de etila, etanol, água e diversos produtos pesados, depois de se submeter essa mistura a uma separação flash, sob pressão reduzida, da qual sai um fluxo de cabeça, compreendendo uma mistura de lactato de etila, de etanol e de água, mistura essa que alimenta, em sua parte baixa, uma coluna de destilação fracionada.  
 (71) Arkema (FR)  
 (72) Serge Tretjak, Rémy Teissier  
 (74) Orlando de Souza  
 (85) 06/06/2005  
 (86) PCT FR2003/003598 de 05/12/2003  
 (87) WO 2004/052825 de 24/06/2004

(21) **PI 0317048-9** (22) 07/11/2003 1.3  
 (30) 20/12/2002 US 10/326,912  
 (51) A61F 13/472  
 (54) PRODUTO ABSORVENTE INTERLABIAL DE DISPERSÃO RETARDADA  
 (57) "PRODUTO ABSORVENTE INTERLABIAL DE DISPERSÃO RETARDADA". Um produto absorvente interlabial configurado para disposição principalmente dentro do vestíbulo de uma usuária do sexo feminino, inclui uma folha de cobertura geralmente permeável a líquidos, uma folha de fundo geralmente impermeável a líquidos, e um material absorvente disposto entre a folha de cobertura e a folha de fundo. Uma combinação adesiva hidrossolúvel temporalmente retardada une as folhas de cobertura e de fundo com o material absorvente ensanduchado entre elas. A combinação adesiva é configurada de forma a manter a integridade estrutural do produto por um período de tempo de, pelo menos, duas horas após o produto ser imerso em água ao ser descarregado, enquanto se assegura que o produto se dissolverá dentro de 24-72 horas após a descarga.  
 (71) Kimberly-Clark Worldwide, Inc. (US)  
 (72) Patricia A. Mitchler, Heather A. Sorebo, Susan Weyenberg, Ann Marie Przepasniak  
 (74) Orlando de Souza  
 (85) 06/06/2005  
 (86) PCT US2003/035782 de 07/11/2003  
 (87) WO 2004/060248 de 22/07/2004

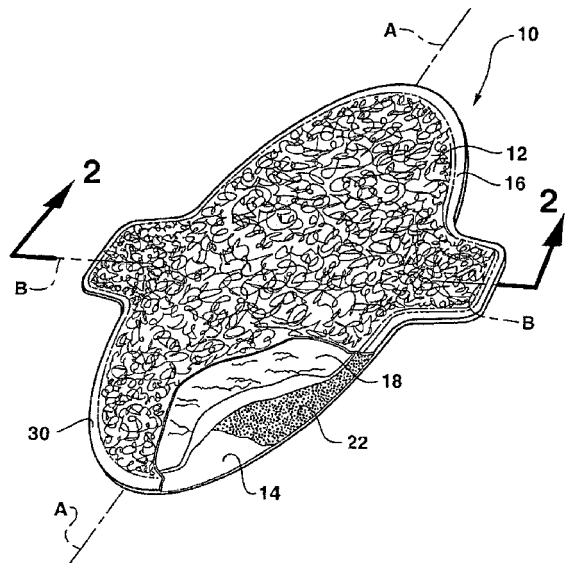

(21) **PI 0317049-7** (22) 03/12/2003 1.3  
 (30) 06/12/2002 GB 02 28512.0  
 (51) G06F 3/033

## (54) DISPOSITIVO SENSÍVEL AO CONTATO

(57) "DISPOSITIVO SENSÍVEL AO CONTATO". A presente refere-se a um dispositivo sensível ao contato que compreende um membro (12) capaz de suportar as ondas de flexão, três sensores (16) montados sobre o membro (12) para medir a vibração de onda de flexão no membro, por meio de que cada sensor (16) determina um sinal de onda de flexão medido e um processador o qual calcula um local de um contato sobre o membro dos sinais de onda de flexão medidos. O processador calcula um ângulo de fase para cada sinal de onda de flexão medido e uma diferença de fase entre os ângulos de fase de pelo menos dois pares de sensores de modo que pelo menos duas diferenças de fase são calculadas das quais o local do contato é determinado.

(71) New Transducers Limited (GB)

(72) Nicholas Patrick Roland Hill, Darius Martin Sullivan

(74) Dannemann, Siemsen, Bigler & Ipanema Moreira

(85) 06/06/2005

(86) PCT GB2003/005268 de 03/12/2003

(87) WO 2004/053781 de 24/06/2004

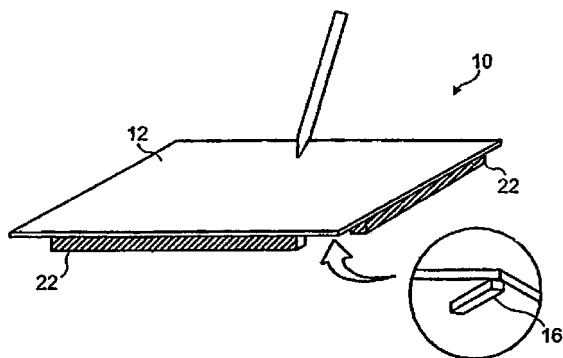

(21) PI 0317050-0 (22) 20/12/2003

(30) 17/01/2003 DE 103 01 675.9

(51) C08K 5/17, C08K 5/3462, C08L 27/04

(54) SISTEMA ESTABILIZANTE PARA ESTABILIZAÇÃO DE PVC

(57) "SISTEMA ESTABILIZANTE PARA ESTABILIZAÇÃO DE PVC". A presente invenção refere-se a misturas estabilizadoras compreendendo pelo menos a) uma alcolamina ou um produto de reação de um epóxido monofuncional ou polifuncional e amônia ou uma dialquil(aril)amina ou monoalquil(aril)amina monofuncional ou polifuncional, e b) uma uracila ou um produto inicial e um sal de perclorato opcional.

(71) Crompton Vinyl Additives GmbH (DE)

(72) Thomas Hopfmann, Hans-Helmut Friedrich, Karl-Josef Kuhn, Wolfgang Wehner

(74) Dannemann, Siemsen, Bigler & Ipanema Moreira

(85) 06/06/2005

(86) PCT EP2003/014691 de 20/12/2003

(87) WO 2004/065470 de 05/08/2004

1.3

(21) PI 0317051-9 (22) 22/05/2003

(30) 20/12/2002 US 10/324.936

(51) B06B 3/00, B22F 3/15

(54) TROMPA ULTRA-SÔNICA PARA TRANSPORTAR ENERGIA ULTRA-SÔNICA PARA UM LOCAL DE FUNCIONAMENTO PARA APLICAR A ENERGIA ULTRA-SÔNICA A PELO MENOS UM ARTIGO EM UM LOCAL DE FUNCIONAMENTO E MÉTODO PARA FABRICAR A TROMPA

(57) "TROMPA ULTRA-SÔNICA PARA TRANSPORTAR ENERGIA ULTRA-SÔNICA PARA UM LOCAL DE FUNCIONAMENTO PARA APLICAR A ENERGIA ULTRA-SÔNICA A PELO MENOS UM ARTIGO EM UM LOCAL DE FUNCIONAMENTO E MÉTODO PARA FABRICAR A TROMPA". Uma trompa ultra-sônica com amplitude de expansão e contração radial substancial e uniformemente isotrópica em todas as direções radiais após excitação. A trompa tem uma microestrutura caracterizada por alinhamento direcional de grãos aleatoriamente isotrópico. Um método para fabricação de uma trompa.

(71) Kimberly-Clark Worldwide, INC (US)

(72) Norman R. Stegelmann

(74) Orlando de Souza

(85) 06/06/2005

(86) PCT US2003/016495 de 22/05/2003

(87) WO 2004/060581 de 22/07/2004

1.3

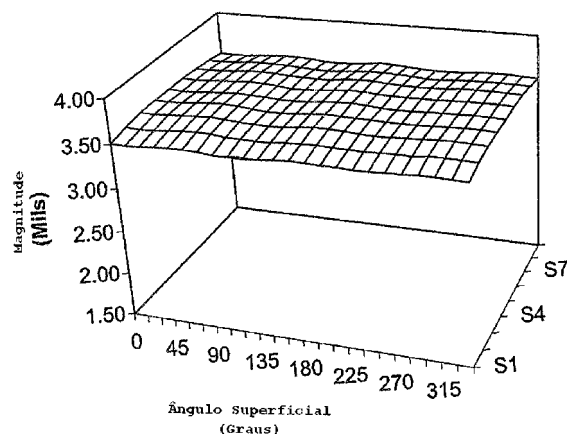

(21) PI 0317052-7 (22) 04/12/2003

(30) 05/12/2002 US 60/431.096

(51) C07C 43/162, C07C 43/164, C07C 49/115, C07C 49/12, C07C 49/225, A61K 31/085, A61K 31/121, A61K 31/517, A61K 31/502, A61P 35/00

(54) COMPOSTO, MÉTODOS PARA TRATAR CÂNCER OU DOENÇA NEOPLÁSTICA E UMA INFECÇÃO FÚNGICA, PARA INIBIR O DESENVOLVIMENTO DE UMA CÉLULA CANCEROSA OU CÉLULA NEOPLÁSTICA E DE UM FUNGO E PARA INDUZIR A CITOTOXICIDADE EM UMA CÉLULA CANCEROSA OU CÉLULA NEOPLÁSTICA, E, COMPOSIÇÃO

(57) "COMPOSTO, MÉTODOS PARA TRATAR CÂNCER OU DOENÇA NEOPLÁSTICA E UMA INFECÇÃO FÚNGICA, PARA INIBIR O DESENVOLVIMENTO DE UMA CÉLULA CANCEROSA OU CÉLULA NEOPLÁSTICA E DE UM FUNGO E PARA INDUZIR A CITOTOXICIDADE EM UMA CÉLULA CANCEROSA OU CÉLULA NEOPLÁSTICA, E, COMPOSIÇÃO". A presente invenção diz respeito a Compostos de Diterpenóide, composições que compreendem uma quantidade eficaz de um Composto de Diterpenóide e métodos úteis para tratar ou prevenir câncer ou um distúrbio neoplástico que compreende administrar uma quantidade eficaz de um Composto de Diterpenóide. Os compostos, composições e métodos da invenção também são úteis para inibir o desenvolvimento de uma célula cancerosa ou célula neoplástica ou para induzir apoptose em uma célula cancerosa ou neoplástica. Os compostos, composições e métodos da invenção são ainda úteis para tratar ou prevenir uma infecção fúngica. Os compostos, composições e métodos da invenção também são úteis para inibir o desenvolvimento de um fungo.

(71) Gemin X Biotechnologies Inc. (CA), Galileo Pharmaceuticals, Inc. (US)

(72) Pierre Beauparlant, Giorgio Attardo, Zhiying Zhang, Angela M. Stafford, Rosa Ubillas, James B. McAlpine, Samuel Fortin, Sasmita Tripathy

(74) Momsen, Leonardos & Cia.

(85) 06/06/2005

(86) PCT US2003/038659 de 04/12/2003

(87) WO 2004/052282 de 24/06/2004

1.3

(21) PI 0317053-5 (22) 11/09/2003

(30) 19/12/2002 US 10/325.500

(51) A61F 13/49, A61F 13/514, A61F 13/539

(54) ROUPA ÍNTIMA DESCARTÁVEL COM UMA INSERÇÃO ABSORVENTE DISTENSÍVEL E MÉTODO PARA USO DA MESMA

(57) "ROUPA ÍNTIMA DESCARTÁVEL COM UMA INSERÇÃO ABSORVENTE DISTENSÍVEL E MÉTODO PARA USO DA MESMA". Uma roupa íntima inclui um painel de corpo e uma inserção absorvente que tem uma folha traseira conectada a uma folha de topo e uma porção de retenção disposta entre a folha traseira e a folha de topo. Pelo menos uma dentre a folha traseira e a folha de topo é distensível e inclui um material elástico. Pelo menos uma dentre a folha traseira e a folha de topo é conectada ao painel de corpo. Um método de uso de roupa íntima descartável inclui a distensão de pelo menos uma dentre a folha traseira e a folha de topo. Um método de instrução a um usuário sobre o uso da roupa íntima descartável também é provido.

(71) Kimberly-Clark Worldwide, Inc. (US)

(72) Paul T. Van Gompel, Yung H. Huang, Russell E. Thorson

(74) Orlando de Souza

(85) 06/06/2005

(86) PCT US2003/028637 de 11/09/2003

(87) WO 2004/060249 de 22/07/2004

1.3

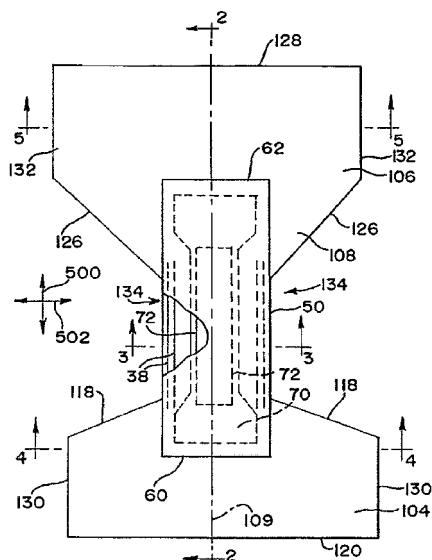

(21) PI 0317054-3 (22) 14/11/2003

1.3

(30) 04/12/2002 US 60/430,662

(51) B65D 41/30

(54) TAMPA OCA, DISPENSADOR, MÉTODO PARA FABRICAR UM DISPENSADOR, MECANISMO DE VEDAÇÃO E FECHAMENTO PARA RECIPIENTES

(57) "TAMPA OCA, DISPENSADOR, MÉTODO PARA FABRICAR UM DISPENSADOR, MECANISMO DE VEDAÇÃO E FECHAMENTO PARA RECIPIENTES". Um dispensador de tampa de encaixe. A tampa compreende uma parede lateral que a envolve radialmente, um topo que se estende radialmente a partir de uma abertura da tampa substancialmente central até a parede lateral. A tampa compreende ainda um batente adaptado para engatar de modo vedável uma abertura receptora de uma peça receptora, uma estrutura de suporte que suporta o batente em uma posição espaçada da abertura da tampa e um anel interno da tampa formado sobre uma superfície interna da parede lateral da tampa. Um perfil da estrutura de suporte forma uma passagem entre a abertura da tampa e um espaço oco dentro da tampa.

(71) Graham Packaging Company, L.P. (US)

(72) Rafael Francisco Berrittella, Norberto Oscar Gomez

(74) Orlando de Souza

(85) 06/06/2005

(86) PCT US2003/036525 de 14/11/2003

(87) WO 2004/050485 de 17/06/2004

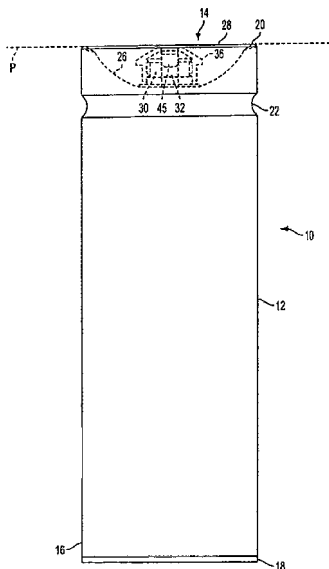

(21) PI 0317055-1 (22) 05/12/2003

1.3

(30) 05/12/2002 FR 02/15347

(51) C07C 67/08

(54) PROCESSO CONTÍNUO DE PREPARO DE LACTATO DE ETILA

(57) "PROCESSO CONTÍNUO DE PREPARO DE LACTATO DE ETILA". A invenção se refere a um processo contínuo de preparo de lactato de etila por esterificação de ácido láctico por meio do etanol, em presença de um catalisador que consiste em fazer reagir esse ácido láctico com o etanol, segundo uma relação molar inicial etanol/ácido láctico pelo menos igual a 2,5; em presença de um catalisador, ao refluxo do meio reacional que se situa a

aproximadamente 100°C, sob uma pressão absoluta que vai de 150 a 300 kPa, esse processo sendo caracterizado pelo fato de se extrair em contínuo, do meio reacional de esterificação, uma mistura gasosa água - etanol próxima do azeótropo; depois que se desidrata essa mistura gasosa diretamente por meio de peneiras moleculares, depois que se recupera dessa desidratação um fluxo gasoso de etanol, podendo ser reciclado no meio reacional de esterificação e um fluxo constituído de água e de etanol que é submetido a uma destilação do qual se obtém água e um azeótropo água - etanol que é injetado na cabeça da coluna de destilação da mistura gasosa extraída do meio reacional de esterificação; depois que se extrai em contínuo o lactato de etila bruto que é submetido a uma purificação da qual se obtém um lactato de etila de elevada pureza e produtos pesados.

(71) Arkema (FR)

(72) Georges Martino-Gauchi, Rémy Teissier

(74) Orlando de Souza

(85) 06/06/2005

(86) PCT FR2003/003599 de 05/12/2003

(87) WO 2004/052826 de 24/06/2004

(21) PI 0317056-0 (22) 20/11/2003

1.3

(30) 05/12/2002 FR 02/15360

(51) F24C 15/00, D06F 75/38, C23C 28/04, F24C 14/00

(54) APARELHO AQUECEDOR REVESTIDO COM UM REVESTIMENTO AUTO-LIMPANTE

(57) "APARELHO AQUECEDOR REVESTIDO COM UM REVESTIMENTO AUTO-LIMPANTE". A invenção se refere a um aparelho aquecedor (1) que compreende um suporte metálico (2) em que pelo menos uma parte é revestida com um revestimento auto-limpante. O revestimento inventivo consiste de uma camada externa (4) em contato com o ar ambiente e compreendendo pelo menos um tipo de catalisador de oxidação selecionado entre os óxidos platinoídeos, pelo menos uma camada interna (3) que é disposta entre o suporte metálico e a camada externa e que compreende pelo menos um tipo de catalisador de oxidação selecionado entre os óxidos dos elementos de transição do grupo IB. O aparelho aquecedor inventivo pode ser realizado, por exemplo na forma de uma base de ferro de passar roupa consistindo de uma base aquecedora (6) fornecida com elementos aquecedores (7) ou um dispositivo de cozimento. O dito suporte metálico pode ser revestido com uma camada intermediária de esmalte (5). Um método para revestimento do suporte metálico de um aparelho aquecedor com o dito revestimento é também revelado.

(71) Seb S.A. (FR)

(72) Stéphanie Pessayre, Henry Boulud

(74) Araripe &amp; Associados

(85) 06/06/2005

(86) PCT FR2003/003429 de 20/11/2003

(87) WO 2004/061371 de 22/07/2004

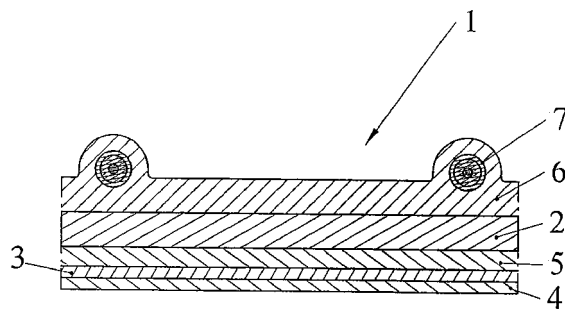

(21) PI 0317057-8 (22) 16/07/2003

1.3

(30) 19/12/2002 US 10/326.026

(51) D21F 1/52, D21F 2/00

(54) DISPOSITIVO A VÁCUO PARA APARELHO DE FABRICAÇÃO DE MANTA DE PAPEL

(57) "DISPOSITIVO A VÁCUO PARA APARELHO DE FABRICAÇÃO DE MANTA DE PAPEL". Um dispositivo de vácuo para um equipamento para produção de manta de papel tem uma carcaça (100) tendo uma superfície externa voltada para a manta (110) e um canal de vácuo (120) se estendendo dentro da carcaça e tendo uma abertura (176) na superfície voltada para a manta. Uma fonte de vácuo (202) está em comunicação fluida com o canal de vácuo e pode ser operada para retirar um vácuo na manta de papel (24) através de uma abertura no canal de vácuo. Um sistema de distribuição de fluido (210) pode ser operado para distribuir o fluido de limpeza no canal de vácuo onde a fonte de vácuo pode ser operada durante a distribuição de fluido de limpeza no canal de vácuo. Em outra configuração, o sistema de distribuição de fluido pode ser operado para distribuir o fluido de limpeza no canal de vácuo em uma direção de distribuição de fluido que é pelo menos parcialmente diferente da direção do fluxo do vácuo dentro do canal de vácuo.

(71) Kimberly-Clark Worldwide, Inc. (US)

(72) Sheldon John Hilger

(74) Orlando de Souza

(85) 06/06/2005

(86) PCT US2003/022202 de 16/07/2003

(87) WO 2004/061212 de 22/07/2004

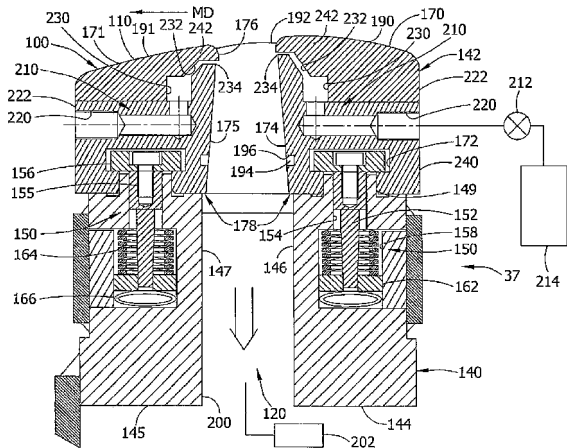

(21) **PI 0317058-6** (22) 16/09/2003 **1.3**  
 (30) 23/12/2002 US 10/328.751  
 (51) D04H 1/46, D04H 13/00  
 (54) MATERIAIS TÊXTEIS EMARANHADOS CONTENDO FIBRAS CURTAS  
 (57) "MATERIAIS TÊXTEIS EMARANHADOS CONTENDO FIBRAS CURTAS" É proposto um material têxtil emaranhado que contém uma trama não tecida, hidraulicamente emaranhada com um componente fibroso. A trama não tecida é formada a partir de fibras curtas e é enrugada. Em uma modalidade, por exemplo, a trama não tecida é uma trama cardada e enrugada ligada por pontos. Podem ser obtidas propriedades excelentes de manejo de líquidos de acordo com a presente invenção sem resultar nas capacidades precárias de manejo de líquidos freqüentemente associadas com tramas não tecidas ligadas por pontos. Na verdade, o material têxtil emaranhado da presente invenção pode ter um melhor volume, maciez e tensão capilar.  
 (71) Kimberly-Clark Worldwide, Inc. (US)  
 (72) Ralph L. Anderson, Eugenio Go Varona  
 (74) Orlando de Souza  
 (85) 06/06/2005  
 (86) PCT US2003/029175 de 16/09/2003  
 (87) WO 2004/061182 de 22/07/2004

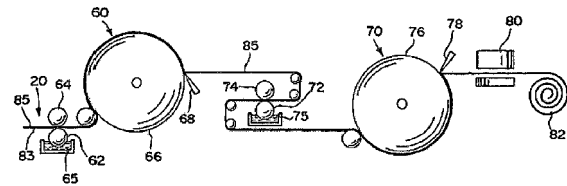

(21) **PI 0317059-4** (22) 19/12/2003 **1.3**  
 (30) 21/12/2002 KR 10-2002-0082120; 28/12/2002 KR 10-2002-0085858  
 (51) C22B 1/14  
 (54) MÉTODOS E EQUIPAMENTO DE PRODUÇÃO DE FERRO FUNDIDO  
 (57) "MÉTODOS E EQUIPAMENTO DE PRODUÇÃO DE FERRO FUNDIDO". Método e equipamento para fabricar ferro fundido incluindo produzir material de redução de finos de ferro reduzido direto e aditivos calcinados misturados, sendo o material de redução produzido a partir de leitos fluidizados múltiplos; carregando o material de redução em pelo menos um par de prensas de rolete; comprimindo com roletes o material de redução através de um par de prensas de rolete para produzir material compactado contínuo tendo ranhuras formadas nas superfícies comprimidas; esmagando o material compactado; carregando o material compactado triturado num leito compactado de carvão; e suprindo oxigênio para o leito compactado de carvão para fabricar ferro fundido, em que, na produção do material compactado, o material compactado é formado de tal maneira que são formados ângulos agudos e obtusos entre uma linha central formada ao longo de um comprimento de uma seção reta que é cortada ao longo de uma direção longitudinal perpendicular a uma direção axial das prensas de rolete e linhas de conexão que conectam ranhuras mais próximas uma à outra através da área da seção reta. Um equipamento para a produção de ferro fundido executa o método acima para o fabrico de ferro fundido. Os processos envolvidos na produção de ferro fundido que usam a presente invenção são convenientes, eficientes e atuam de forma a melhorar a produtividade e permitem maior flexibilidade com respeito à operação do equipamento durante a produção do material compactado.  
 (71) Posco (KR)  
 (72) Hoo-Geun Lee, Sun-Kee Shin, Tae-In Kang, Deuk-Chae Kim, Chang-Oh Kang, Kwang-Hee Lee, Sang-Hoon Joo, Sung-Gon Kim  
 (74) Hugo Silva, Rosa & Maldonado-Prop. Int  
 (85) 06/06/2005  
 (86) PCT KR2003/002789 de 19/12/2003  
 (87) WO 2004/057042 de 08/07/2004

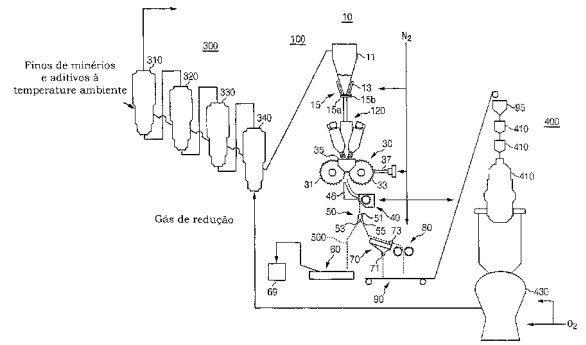

(21) **PI 0317061-6** (22) 24/11/2003 **1.3**  
 (30) 05/12/2002 FI 20022150  
 (51) C22B 7/04  
 (54) MÉTODO PARA TRATAMENTO DE ESCÓRIA  
 (57) "MÉTODO PARA TRATAMENTO DE ESCÓRIA". A presente invenção se refere a um método para tratamento de escória gerada na produção de cobre vesiculado, processado diretamente a partir de um concentrado em um forno de fusão de material em suspensão, tal como, um forno de fusão a arco, a fim de recuperar o cobre, de modo que pelo menos uma parte da escória é lixiviada em pelo menos uma etapa.  
 (71) Outokumpu Oyj (FI)  
 (72) Hanniala, Pekka, Saarinen, Risto, Kojo, Ilkka  
 (74) Thomaz Thedim Lobo - Magnus Aspeby  
 (85) 06/06/2005  
 (86) PCT FI2003/000898 de 24/11/2003  
 (87) WO 2004/050925 de 17/06/2004

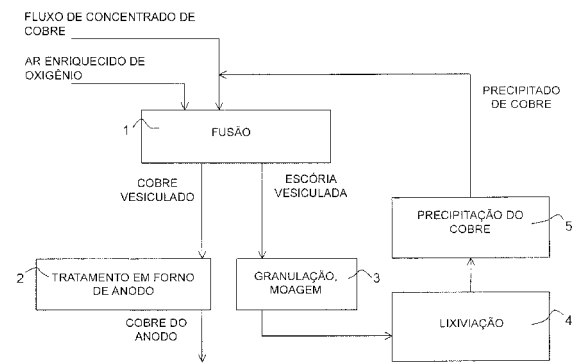

(21) **PI 0317062-4** (22) 12/09/2003 **1.3**  
 (30) 20/12/2002 US 10/325.685  
 (51) B23K 26/08, B65H 75/02  
 (54) MÉTODO E SISTEMA PARA CORTE DE NÚCLEOS COM LASER  
 (57) "MÉTODO E SISTEMA PARA CORTE DE NÚCLEOS COM LASER" Um sistema para corte de núcleos usados para enrolamento dos materiais de manta ou como uma estrutura de base para recipientes e outros dispositivos é provido. O sistema usa um tubo de guia de núcleo (24) em um aspecto para posicionar um núcleo de formação contínua (12) enquanto um feixe de laser é dirigido ao núcleo para cortar onu nos comprimentos desejados. Um método para uso do sistema é adicionalmente provido.  
 (71) Kimberly-Clark Worldwide, INC. (US)  
 (72) Steven J. Wojcik, Nathan C. Harris  
 (74) Orlando de Souza  
 (85) 06/06/2005  
 (86) PCT US2003/029004 de 12/09/2003  
 (87) WO 2004/060601 de 22/07/2004

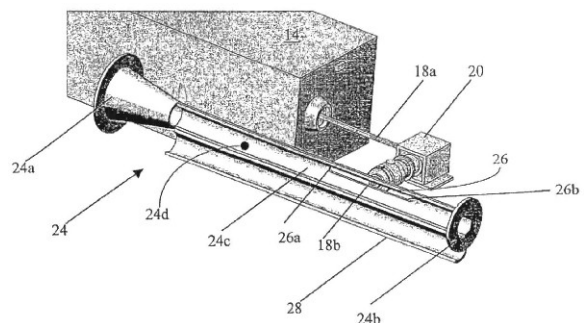

(21) **PI 0317063-2** (22) 06/11/2003 **1.3**  
 (30) 19/12/2002 US 10/325.510  
 (51) A46B 9/04  
 (54) ESCOVA DE DENTES  
 (57) "ESCOVA DE DENTES" É revelada uma escova de dentes incluindo cerdas dispersas de modo uniforme sobre uma superfície base. Em várias combinações, as cerdas podem ser orientadas individualmente em um ângulo

incluso menor do que 90 graus com um eixo longitudinal da escova de dentes; substancialmente, todas as cerdas podem, individualmente, ficar em contato com pelo menos uma das outras cerdas, as cerdas podendo definir uma superfície de cerda cilíndrica arqueada e/ou as cerdas podendo ser dispersas aleatoriamente dentro de um grupo único.

(71) 3M Innovative Properties Company (US)

(72) Patrick J. Townley, Paul E. Hansen, David E. Johnson, Steven J. Maxa

(74) Momsen, Leonardos & Cia

(85) 06/06/2005

(86) PCT US2003/035604 de 06/11/2003

(87) WO 2004/060108 de 22/07/2004

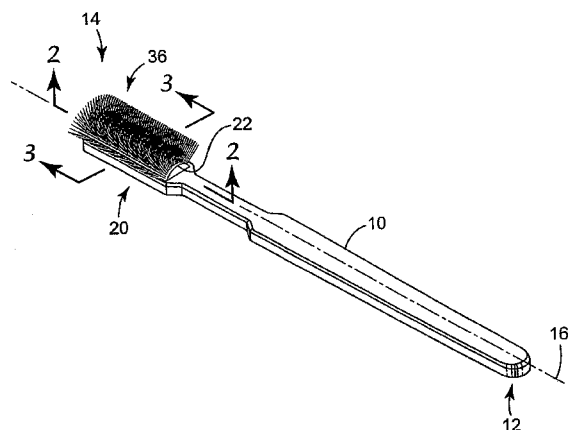

(21) PI 0317064-0 (22) 05/12/2003

1.3

(30) 06/12/2002 US 60/431,267

(51) A61K 31/44, C12N 5/00, C12N 5/02

(54) ADMINISTRAÇÃO DE CÉLULAS DENDRÍTICAS PARCIALMENTE AMADURECIDAS IN VITRO PARA O TRATAMENTO DE TUMORES

(57) "ADMINISTRAÇÃO DE CÉLULAS DENDRÍTICAS PARCIALMENTE AMADURECIDAS IN VITRO PARA O TRATAMENTO DE TUMORES". A presente invenção refere-se a populações de células compreendendo células dendríticas parcialmente amadurecidas que podem ser usadas para a administração a indivíduos tendo um tumor. As células dendríticas parcialmente amadurecidas, que estiveram em contato com um agente de amadurecimento de células dendríticas durante cerca de 1 a cerca de 10 horas, ou mais, absorvem e processam antígenos de tumor eficazmente na área do sítio do tumor, completam o amadurecimento e podem, subsequente, migrar para os linfonodos de um indivíduo tratado. Uma vez no linfonodo, as células dendríticas apresentando antígenos agora completamente amadurecidas secretam as citocinas apropriadas (por exemplo TNF  $\alpha$  e IL12) e contactam as células T induzindo uma resposta imune antitumoral substancial.

(71) Northwest Biotherapeutics, INC. (US)

(72) Marnix L. Bosch

(74) Dannemann, Siemsen, Bigler & Ipanema Moreira

(85) 06/06/2005

(86) PCT US2003/038672 de 05/12/2003

(87) WO 2004/053072 de 24/06/2004

(21) PI 0317065-9 (22) 01/12/2003

1.3

(30) 06/12/2002 IT MI2002595

(51) D03D 15/00, D04H 13/00

(54) TECIDO COM UMA BASE DE TIRAS DE PANO NÃO-TECIDO

(57) "TECIDO COM UMA BASE DE TIRAS DE PANO NÃO-TECIDO" Descreve-se um produto têxtil o qual é composto de uma trama e de uma urdidura, em que a trama e/ou a urdidura são compostas de tiras de pano não-tecido. Este produto é aplicado na produção de panos para limpeza de assoalhos, flanelas, guardanapos, mantas para camas, mantas para sofás, forros de colchão, forros para assentos de veículos, capachos, etc.. As tiras de pano não-tecido são compostas preferivelmente de fibras entrelaçadas hidraulicamente ou termo-ligadas, e com uma base de materiais tais como viscoso, polietileno, polipropileno, poliamida, polpa de celulose. A invenção inclui também produtos têxteis misturados, em que os produtos não-tecidos são combinados com outros materiais que não materiais não-tecidos, tais como lã, seda, fibras sintéticas, etc.. Este método é vantajosamente, embora não exclusivamente, empregado para reciclar mesmo os materiais de refugo derivados de processamento de pano não-tecido.

(71) Orlandi S.P.A. (IT)

(72) Orlandi, Vittorio

(74) Thomaz Thedim Lobo / Magnus Aspeby

(85) 06/06/2005

(86) PCT EP2003/013503 de 01/12/2003

(87) WO 2004/053216 de 24/06/2004

(21) PI 0317066-7 (22) 05/12/2003

1.3

(30) 05/12/2002 DE 102 56 953.3

(51) C08G 18/54, B22C 1/22

(54) PROCESSO PARA A FABRICAÇÃO DE CORPOS DE MOLDE, EM PARTICULAR, DE NÚCLEOS, MOLDES E ALIMENTADORES PARA A TÉCNICA DE FUNDIÇÃO

(57) "PROCESSO PARA A FABRICAÇÃO DE CORPOS DE MOLDE, EM PARTICULAR, DE NÚCLEOS, MOLDES E ALIMENTADORES PARA A TÉCNICA DE FUNDIÇÃO". A presente invenção refere-se a um processo para a fabricação de corpos de molde, em particular, de núcleos, moldes e alimentadores para a técnica de fundição, abrangendo as seguintes etapas: a. produção de uma composição, contendo i pelo menos, uma resina fenólica na forma sólida ii pelo menos, um poliisocianato, e iii pelo menos, um material à prova de combustão, sendo que, a composição é produzida a uma temperatura que está abaixo da temperatura de fusão da, pelo menos uma, resina fenólica; a. desmoldagem da composição para formar um corpo de molde; b. aumento da temperatura da composição acima do ponto de fusão da, pelo menos uma, resina fenólica para o endurecimento da mistura. Além disso, a invenção refere-se a corpos de molde, em particular, a núcleos, moldes, bem como, a alimentadores para a técnica de fundição que são obtidos com este processo, bem como, a uma composição, como a que é empregada neste processo.

(71) Ashland-Südchemie-Kernfest GMBH (DE)

(72) Antoni Gieniec, Henning Rehse, Dieter Koch, Günter Weicker, Dietmar Chmielewski

(74) Danneman, Siemsen, Bigler & Ipanema Moreira

(85) 06/06/2005

(86) PCT EP2003/013777 de 05/12/2003

(87) WO 2004/050738 de 17/06/2004

(21) PI 0317067-5 (22) 04/12/2003

1.3

(30) 06/12/2002 GB 0228533.6

(51) C07D 409/12

(54) DERIVADO CRISTALINO DE 2-(5-CLOROTIEN-2-IL)-N-[(3S)-1-[(1S)-1-METIL-2-MORFOLIN-4-IL-2-OXOETIL]-2-OXOPIRROLIDIN-3-IL) ETENOSULFONAMIDA

(57) "DERIVADO CRISTALINO DE 2-(S-CLOROTIEN-2-IL)-N-[(3S)-1-[(1S)-1-METIL-2-MORFOLIN-4-IL-2-OXOETIL]-2-OXOPIRROLIDIN-3-IL) ETENOSULFONAMIDA" (E)-2-(S-Clorotien-2-il)-N-[(3S)-1-[(1S)-1-metil-2-morfolin-4-il-2-oxoetil]-2-oxopirrolidin-3-il)etenossulfonamida na forma substancialmente cristalina, formulações farmacêuticas deste, processos para prepará-lo, e seu uso na medicina, particularmente o uso na melhora de uma condição clínica para a qual um inibidor do fator Xa é indicado.

(71) Glaxo Group Limited (GB)

(72) Philip C. Dell'Orco, Henry Anderson Kelly, Gita Punjabhai Shah, Nigel

Stephen Watson, Robert John Young

(74) Nellie Anne Daniel Shores

(85) 06/06/2005

(86) PCT EP2003/013800 de 04/12/2003

(87) WO 2004/052878 de 24/06/2004

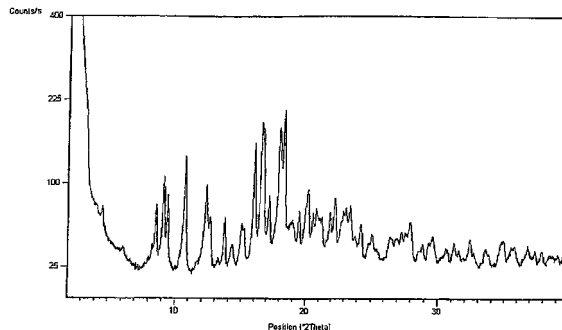

(21) PI 0317068-3 (22) 20/11/2003

1.3

(30) 04/12/2002 JP 2002-352761

(51) C07C 29/80, C07C 29/141, C07C 31/02, C07C 31/125, C07B 61/00

(54) MÉTODO PARA PRODUÇÃO DE ÁLCOOL

(57) "MÉTODO PARA PRODUÇÃO DE ÁLCOOL" Um método para produção de um álcool onde um aldeído é hidrogenado e o produto resultante é submetido à destilação para purificação, caracterizado pelo fato de que a alimentação para o processo de destilação contém oxigênio em uma quantidade de 0,0034 mol/s ou menos por 1 kg/s de álcool de produto no total. O método permite a redução da concentração de um aldeído no álcool de produto e a produção do álcool tendo elevada pureza, com boa eficiência em baixo custo.

(71) Mitsubishi Chemical Corporation (JP)

(72) Hiroki Kawasaki, Yuichi Fujita

(74) Nellie Anne Daniel Shores

(85) 06/06/2005

(86) PCT JP2003/014840 de 20/11/2003

(87) WO 2004/050592 de 17/06/2004

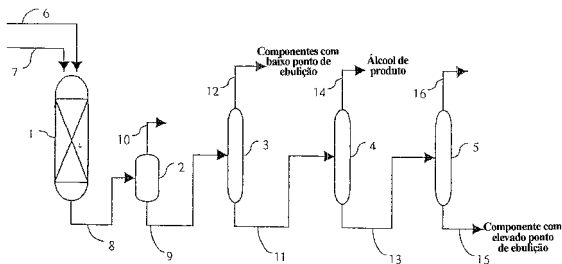

(21) **PI 0317069-1** (22) 12/12/2003 **1.3**  
 (30) 13/12/2002 FR 02/15849  
 (51) C04B 24/08, C04B 28/02  
 (54) PROCESSO PARA AUMENTAR A REPELÊNCIA À ÁGUA DE UMA COMPOSIÇÃO DE LIGANTES, PRODUTO E UTILIZAÇÃO DO MESMO  
 (57) "PROCESSO PARA AUMENTAR A REPELÊNCIA À ÁGUA DE UMA COMPOSIÇÃO DE LIGANTES, PRODUTO E UTILIZAÇÃO DO MESMO" A presente invenção refere-se a um processo para aumentar a repelência à água de composições de ligantes hidráulicos bem como as composições suscetíveis de serem obtidas por este processo e suas utilizações no domínio da construção  
 (71) Rhodia Chimie (FR)  
 (72) Jean-Christophe Castaing, Gary Baker, Philippe Jost  
 (74) Momsen, Leonardos & Cia  
 (85) 07/06/2005  
 (86) PCT FR2003/003699 de 12/12/2003  
 (87) WO 2004/054941 de 01/07/2004

(21) **PI 0317070-5** (22) 20/11/2003 **1.3**  
 (30) 23/12/2002 US 10/328,564  
 (51) B41M 5/00  
 (54) ARTIGO CONVERTIDO EM IMAGEM, E SINALIZAÇÃO  
 (57) "ARTIGO CONVERTIDO EM IMAGEM, E, SINALIZAÇÃO" A invenção refere-se a artigos compreendendo um substrato que compreende uma camada receptora de tinta e uma imagem impressa por jato de tinta, assim como a métodos de impressão por jato de tinta. A camada receptora de tinta compreende certos polímeros contendo uretano e misturas.  
 (71) 3M Innovative Properties Company (US)  
 (72) Bret W. Ludwig, Jeffrey O. Emslander, Caroline M. Ylitalo, Oh Sang Woo, Jennifer L. Lee, Richard L. Severance  
 (74) Momsen, Leonardos & Cia  
 (85) 07/06/2005  
 (86) PCT US2003/037275 de 20/11/2003  
 (87) WO 2004/060687 de 22/07/2004

(21) **PI 0317071-3** (22) 05/12/2003 **1.3**  
 (30) 03/01/2003 US 10/336,476  
 (51) F16K 1/42  
 (54) ANEL DE SEDE PARA UMA VÁLVULA, E, CONJUNTO DE ANEL DE SEDE A VÁLVULA  
 (57) "ANEL DE SEDE PARA UMA VÁLVULA, E, CONJUNTO DE ANEL DE SEDE E VÁLVULA" Um anel de sede melhorado (100), corpo da válvula (230) e conjunto de anel de sede e válvula (10) têm características de auto-alinhamento que reduzem vazamento sem a necessidade de um nível inaceitavelmente alto de torque de montagem. O anel de sede (100) inclui pelo menos um aro de superfície de apoio de empuxo anular (122) para receber um tampão da válvula (160) para abrir e fechar a válvula. O anel da sede (100) inclui adicionalmente roscas (204) posicionadas na sua superfície exterior para casar com roscas no corpo da válvula (230) para fornecer uma vedação secundária do anel de sede (160) para abrir e fechar a válvula. O anel da sede (100) inclui adicionalmente roscas (204) posicionadas na sua superfície exterior para casar com roscas no corpo da válvula (230) para fornecer uma vedação secundária do anel de sede (160) para abrir e fechar a válvula. O anel da sede (100) inclui adicionalmente roscas (204) posicionadas na sua superfície exterior para casar com roscas no corpo da válvula (230) para fornecer uma vedação secundária do anel de sede (160) para abrir e fechar a válvula. A fim de impedir vazamento inaceitável, um ponto de contato (206) é provido para assentar uma superfície de contato do corpo angulada (236) da válvula para formar uma vedação de contato primário superior. O conjunto de anel de vedação para válvula reduz exigências de torque, alinha devidamente o anel de sede dentro da cavidade e reduz vazamento.  
 (71) Fisher Controls International LLC (US)  
 (72) William Everett Wears, Lynn Dean Mahncke  
 (74) Momsen, Leonardos & Cia  
 (85) 07/06/2005  
 (86) PCT US2003/038765 de 05/12/2003  
 (87) WO 2004/063608 de 29/07/2004

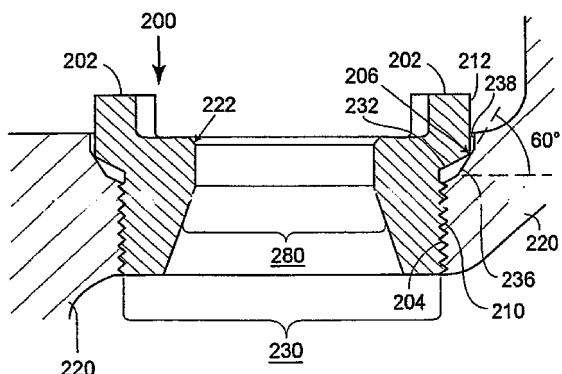

(21) **PI 0317072-1** (22) 22/10/2003

**1.3**

(30) 20/12/2002 US 10/325,493  
 (51) D21H 21/16, D21H 23/70  
 (54) PRODUTO DE PAPEL TRATADO COM ADITIVO HIDROFÓBICO  
 (57) "PRODUTO DE PAPEL TRATADO COM ADITIVO HIDROFÓBICO". Produtos de papel tratados sobre duas superfícies com uma composição resistente a líquido são divulgados. Os produtos de papel podem ser, por exemplo, tecidos para banho, tecidos faciais, papéis toalha e limpadores industriais. As composições resistentes a líquido podem incluir qualquer aditivo que proporcione benefícios ao produto. Por exemplo, a composição resistente a líquido pode ser um amaciante contendo um aditivo hidrofóbico. Em uma modalidade, o aditivo hidrofóbico é poli-siloxano. De acordo com a presente invenção, a composição resistente à água é aplicada a cada superfície de acordo com um padrão. Cada um dos padrões inclui áreas tratadas e não tratadas. Os padrões são posicionados sobre o produto de papel de modo que as áreas não tratadas sobre uma superfície estão em correspondência com as áreas tratadas sobre a outra superfície da folha.  
 (71) Kimberly-Clark Worldwide, INC (US)  
 (72) Benjamin Sarbo, Lisa Ann Flugge, Matthew Higgins, Jeff Loritz, Bozena Nogaj, Mary Philip, Darnell Radtke, Thomas G. Shannon  
 (74) Flávia Salim Lopes  
 (85) 07/06/2005  
 (86) PCT US2003/033654 de 22/10/2003  
 (87) WO 2004/061233 de 22/07/2004

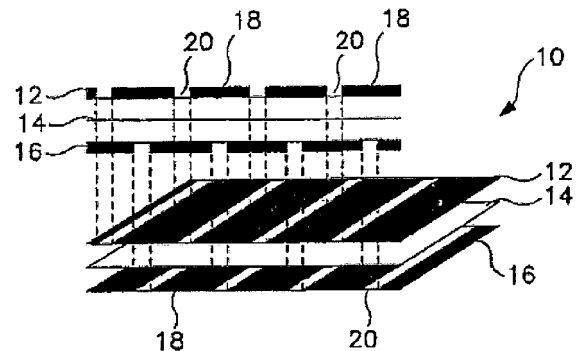

(21) **PI 0317073-0** (22) 03/11/2003 **1.3**  
 (30) 17/12/2002 US 10/321,899  
 (51) A44B 18/00  
 (54) ESTRUTURA DE PELÍCULA UNITÁRIA DE UMA RESINA POLIMÉRICA, E, MÉTODO DE FORMAR UMA TIRA COM PROJEÇÕES VERTICAIS  
 (57) "ESTRUTURA DE PELÍCULA UNITÁRIA DE UMA RESINA POLIMÉRICA, E, MÉTODO DE FORMAR UMA TIRA COM PROJEÇÕES VERTICAIS". Método para formar uma projeção polimérica unitária ou fecho, compreendendo uma camada de base e uma multiplicidade de projeções afastadas ou membros em gancho, projetando-se da superfície superior da camada de base unitária, o método genericamente incluindo extrusão de modelagem de uma resina termoplástica através de uma placa de matriz ou molde. Uma placa de matriz, se utilizada, é conformada para formar uma camada de base e cristas espaçadas, projetando-se acima de uma superfície da camada de base. Quando a matriz forma as cristas ou nervuras afastadas, o formato de seção transversal das projeções é formado pela placa de matriz. As cristas são então cortadas em locais afastados ao longo de seus comprimentos, para formar distintas partes cortadas das cristas. As partes cortadas são então tratadas termicamente, resultando em encolhimento de pelo menos uma parte de pelo menos a espessura da parte cortada de 5 a 90 por cento, preferivelmente 30 a 90 por cento, desse modo formando distintas projeções verticais.  
 (71) 3M Innovative Properties Company (US)  
 (72) Ronald W. Aussen, Jayshree Seth  
 (74) Momsen, Leonardos & Cia.  
 (85) 07/06/2005  
 (86) PCT US2003/034994 de 03/11/2003  
 (87) WO 2004/060096 de 22/07/2004

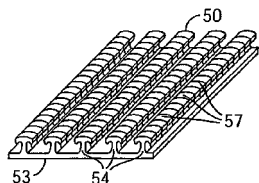
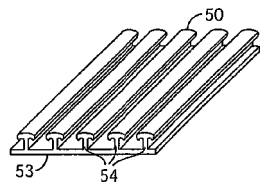
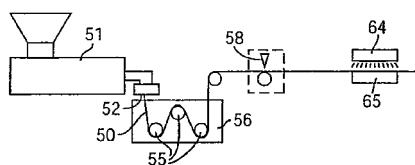

(21) **PI 0317074-8** (22) 28/11/2003

1.3

(30) 09/12/2002 FR 0215541

(51) F16L 15/04

(54) MÉTODO PARA PRODUIR UMA CONEXÃO TUBULAR ROSQUEADA, ANEL DE VEDAÇÃO DEFORMÁVEL, CONJUNTO, E, CONEXÃO TUBULAR ROSQUEADA

(57) "MÉTODO PARA PRODUIR UMA CONEXÃO TUBULAR ROSQUEADA, ANEL DE VEDAÇÃO DEFORMÁVEL, CONJUNTO, E, CONEXÃO TUBULAR ROSQUEADA". Em uma conexão rosqueada com roscas afiladas macho e fêmea (3, 4), é fornecido um alojamento anular (20) na vizinhança da extremidade livre do elemento fêmea (2), cujo alojamento acomoda uma porção de um anel de vedação deformável (130) que é comprimido radialmente, enquanto uma borda de retenção (143) do anel (130) é imobilizada em um outro alojamento anular (18) do elemento fêmea por uma nervura (53) no elemento macho. Aplicação para conectar tubos para poços de hidrocarbonetos.

(71) Vallourec Mannesmann Oil & Gas France (FR) , Sumitomo Metal Industries, LTD. (JP)

(72) Gabriel Roussie

(74) Momen, Leonardos & Cia.

(85) 07/06/2005

(86) PCT EP2003/014843 de 28/11/2003

(87) WO 2004/053376 de 24/06/2004

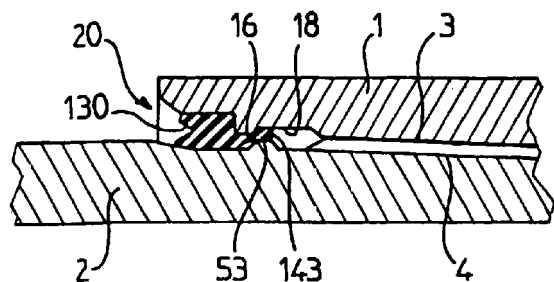

(21) **PI 0317075-6** (22) 26/11/2003

1.3

(30) 09/12/2002 FR 0215617

(51) H01P 1/208

(54) FILTRO DE PASSAGEM DE FAIXA COM RESPOSTA PSEUDOELÍPTICA

(57) "FILTRO DE PASSAGEM DE FAIXA COM RESPOSTA PSEUDOELÍPTICA". A invenção propõe um filtro de plano-H com irises indutivas que apresenta uma resposta quase elíptica enquanto retém a mesma compactidade que um filtro tendo uma resposta Chebyshev. A invenção torna ainda possível utilizar-se um grande número de zeros de transmissão. Para essa finalidade, é proposto um filtro de guia de onda compreendendo pelo menos uma cavidade (4) delimitada por pelo menos duas irises indutivas (7). O filtro compreende ainda pelo menos uma inserção flutuante (1) colocada em uma das irises indutivas (7). A invenção também é um processo para fabricar o filtro de guia de onda que incorpora pelo menos uma inserção.

(71) Thomson Licensing S.A. (FR)

(72) Dominique Lo Hine Tong, Charline Guguen, Walid Karoui

(74) Nellie Anne Daniel Shores

(85) 07/06/2005

(86) PCT EP2003/050899 de 26/11/2003

(87) WO 2004/054031 de 24/06/2004

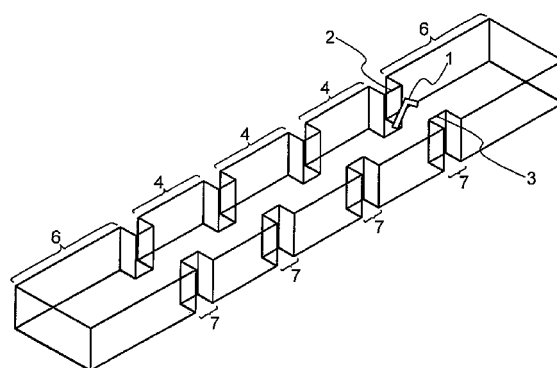

(21) **PI 0317076-4** (22) 24/11/2003

1.3

(30) 09/12/2002 EP 02080223.7

(51) H04L 29/06

(54) MÉTODO PARA PESQUISAR DADOS EM UMA REDE NÃO HIERÁRQUICA CONECTANDO PARES, COMPUTADOR, APARELHO PARA PESQUISAR DADOS EM UMA REDE NÃO HIERÁRQUICA CONECTANDO PARES, E, PRODUTO DE PROGRAMA DE COMPUTADOR

(57) "MÉTODO PARA PESQUISAR DADOS EM UMA REDE NÃO HIERÁRQUICA CONECTANDO PARES, COMPUTADOR, APARELHO PARA PESQUISAR DADOS EM UMA REDE NÃO HIERÁRQUICA CONECTANDO PARES, E, PRODUTO DE PROGRAMA DE COMPUTADOR". A invenção provê um método e aparelho para pesquisar de modo mais eficiente redes não hierárquicas quanto a dados. Redes não hierárquicas grandes compreendem milhões de clientes pares, ou simplesmente pares, possuindo enormes quantidades de objetos de dados disponíveis. A pesquisa de todos os pares despende muito tempo, portanto, um pequeno grupo - rede privada - é formado dentro da rede não hierárquica. Pares para esta rede privada são selecionados quando satisfazem pelo menos a um critério. Este critério relaciona-se, por exemplo, a subscrições do par a serviços de fornecimento de dados ou à consulta de pesquisa. A rede ou redes privadas podem ser formadas na inicialização do aparelho de acordo com a invenção, ou mesmo logo após ser submetido uma consulta de pesquisa.

(71) Koninklijke Philips Electronics N.V. (NL)

(72) Marc A. Peters, Wilhelmus H. G. M. Van Den Boomen

(74) Momen, Leonardos & Cia

(85) 07/06/2005

(86) PCT IB2003/005416 de 24/11/2003

(87) WO 2004/054201 de 24/06/2004

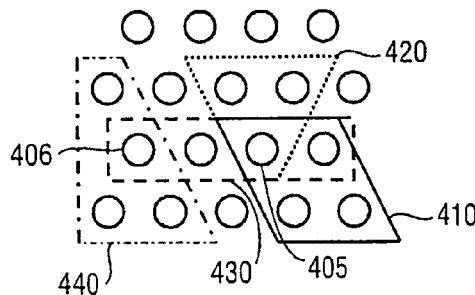

400

(21) **PI 0317077-2** (22) 02/12/2003

1.3

(30) 08/12/2002 DE 102 57 419.7; 08/04/2003 DE 103 16 273.9

(51) B62D 65/00, B65G 21/06

(54) DISPOSITIVO PARA MONTAGEM, SINTONIA E TESTE DE VEÍCULO A MOTOR

(57) "DISPOSITIVO PARA MONTAGEM, SINTONIA E TESTE DE VEÍCULOS A MOTOR". A presente invenção refere-se a um dispositivo para a montagem, sintonia e teste de veículos a motor. Fábricas de automóveis são fornecidas com linhas de montagem, ao longo das quais os componentes são distribuídos para um automóvel que deve ser produzido, são montados e, se necessário, processados adicionalmente por seres humanos ou robôs. No final das linhas de montagem, os automóveis sob produção são continuamente avançados em rodas por meio de transportadores tipo avental com acionadores tipo corrente, corda ou correia. Esses transportadores tipo avental podem ser embutidos no chão e podem engatar a roda esquerda, direita ou todas as rodas do automóvel. Se apenas um transportador tipo avental for utilizado, o automóvel roda nas outras duas rodas. O objetivo da invenção é criar um dispositivo para a montagem de veículos a motor, que possa ser instalado em qualquer lugar em um salão plano sem modificação do teto ou do chão e que seja transportável. O dito objetivo é alcançado pelo fato de o dispositivo da invenção poder ser montado a partir de componentes individuais, transportáveis, modulares, e interconectáveis que podem ser instalados em uma superfície plana sem a utilização de poços ou criação de carga no chão. O dito dispositivo engloba os mecanismos de transporte e as unidades de montagem para os veículos a motor a serem montados.

(71) Dürr Aktiengesellschaft (DE)

(72) Gerhard Mogck, Frédéric de Moliere, Klaus Werner Thomer, Thomas Tentrup  
 (74) Dannemann, Siemsen, Bigler & Ipanema Moreira  
 (85) 07/06/2005  
 (86) PCT DE2003/003982 de 02/12/2003  
 (87) WO 2004/052715 de 24/06/2004

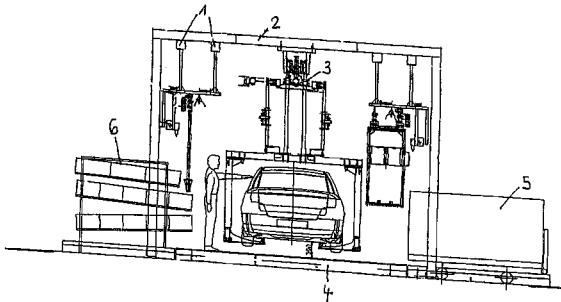

(21) **PI 0317078-0** (22) 24/10/2003 **1.3**  
 (30) 13/12/2002 US 10/318,570  
 (51) B29C 55/08  
 (54) MÉTODO E APARELHO PARA ESTIRAR UMA FOLHA CONTÍNUA, E, FOLHA CONTÍNUA  
 (57) "MÉTODO E APARELHO PARA ESTIRAR UMA FOLHA CONTÍNUA". São divulgados aparelho e métodos para estirar uma ou mais zonas (I-V) de uma folha contínua (40). Folhas contínuas que incluem zonas estiradas ou ativadas são também divulgadas. Cada uma das zonas na folha contínua é estirada na direção que cruza a folha contínua (8), isto é, na direção transversal (8) à direção longitudinal da folha contínua (8). O estiramento pode ser feito continuamente a medida em que a folha contínua está avançando através do aparelho na direção longitudinal da folha contínua. O estiramento pode ocorrer na ausência de contato físico com a zona estirada da folha contínua. A deformação induzida nas zonas estiradas pode ser introduzida gradualmente em uma distância de estiramento. A deformação pode aumentar a uma velocidade linear. Os métodos e aparelho de estiramento podem ser usados para ativar uma zona ou zonas elásticas em uma folha contínua.  
 (71) 3M Innovative Properties Company (US)  
 (72) Michael R. Gorman, Rodney K. Hehenberger  
 (74) Momsen, Leonardos & Cia  
 (85) 07/06/2005  
 (86) PCT US2003/033723 de 24/10/2003  
 (87) WO 2004/054785 de 01/07/2004

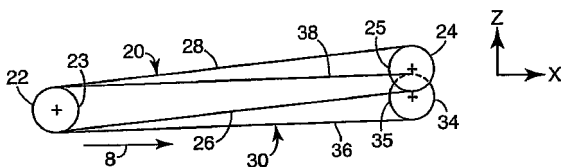

(21) **PI 0317079-9** (22) 11/09/2003 **1.3**  
 (30) 19/12/2002 US 10/325,481  
 (51) A61F 13/15  
 (54) ROUPA ÍNTIMA DESCARTÁVEL COM UM MEMBRO DE GANCHO DESTACÁVEL E MÉTODO PARA USO DA MESMA  
 (57) "ROUPA ÍNTIMA DESCARTÁVEL COM UM MEMBRO DE GANCHO DESTACÁVEL E MÉTODO PARA USO DA MESMA". Uma roupa íntima inclui um membro de chassi de corpo alongável em pelo menos uma primeira direção entre uma primeira condição e uma segunda condição. O membro de chassi de corpo tem um alongamento maior quando na segunda condição do que quando na primeira condição. A roupa íntima descartável ainda inclui um membro de gancho conectado de forma destacável ao membro de chassi de corpo em pelo menos um local de afixação. Pelo menos uma porção de pelo menos um local de afixação é destacada conforme o membro de chassi de corpo é alongado entre as primeira e segunda condições. Em uma modalidade preferida, o membro de gancho inclui um componente absorvente. Métodos de uso da roupa íntima e instruções para um usuário quanto ao uso do artigo de vestuário também são providos.  
 (71) Kimberly-Clark Worldwide, INC. (US)  
 (72) Paul T. Van Gompel, Russell E. Thorson  
 (74) Flávia Salim Lopes  
 (85) 07/06/2005  
 (86) PCT US2003/028638 de 11/09/2003  
 (87) WO 2004/060237 de 22/07/2004

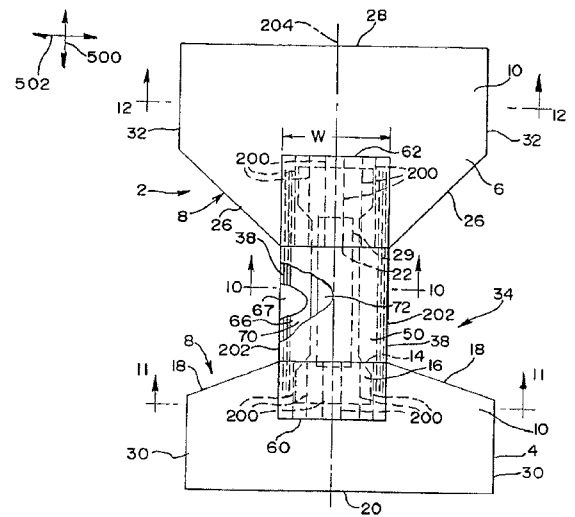

(21) **PI 0317080-2** (22) 19/12/2003 **1.3**  
 (30) 20/12/2002 FR 02/16383  
 (51) G01N 33/68, C12Q 1/37  
 (54) MÉTODO DE DETECÇÃO DA PRP, EMPREGANDO UM LIGANTE ADJUVANTE MACROCÍCLICO  
 (57) "MÉTODO DE DETECÇÃO DA PRP, EMPREGANDO UM LIGANTE ADJUVANTE MACROCÍCLICO". A presente invenção refere-se a um método de detecção de formas do príônio patogênicas, responsáveis pelas encefalopatias espongiformes subagudas transmissíveis, caracterizado por ser adicionado em uma amostra biológica suscetível de conter a PrP<sup>sc</sup>, um ligante adjuvante macrocíclico (AML), livre ou ligado a um suporte, sendo depois relacionado a uma suspensão resultante com um anticorpo anti-PrP<sup>sc</sup> quando é detectada a presença de PRP.  
 (71) Agence Francaise de Securite Sanitaire Des Aliments - AFSSA (FR) , Center National de La Recherche Scientifique - CNRS (FR) , Universite Claude Bernard Lyon (FR) , Biomerieux (FR)  
 (72) Aly Moussa, Anthony William Coleman, Patrick Shanhgaldian, Erick da Silva, Ambroise Martin, Adina Nicoleta Lazar, Edwiges Leclere, Marilyn Dupin, Hervé Perron  
 (74) Matos e Associados - Advogados  
 (85) 07/06/2005  
 (86) PCT FR03/003857 de 19/12/2003  
 (87) WO 2004/059322 de 15/07/2004

(21) **PI 0317081-0** (22) 25/11/2003 **1.3**  
 (30) 23/12/2002 US 10/328,059  
 (51) C11D 3/37  
 (54) COMPOSIÇÃO DE TRATAMENTO PARA LAVAGEM DE ROUPA, E MÉTODO PARA DEPOSITAR UM POLÍMERO SOBRE UM SUBSTRATO  
 (57) "COMPOSIÇÃO DE TRATAMENTO PARA LAVAGEM DE ROUPA, E, MÉTODO PARA DEPOSITAR UM POLÍMERO SOBRE UM SUBSTRATO". Uma composição de tratamento para lavagem de roupa incluindo pelo menos um material polimérico incluindo uma porção de polímero catiónico e uma porção polidialquilssiloxano, e pelo menos um outro componente. Um método para depositar o material polimérico sobre um substrato e o uso do polímero para trazer um benefício de cuidado para um tecido também são reivindicados.  
 (71) Unilever N.V. (NL)  
 (72) Wilfried Blokzijl, Robert John Carswell, Dominique Charmot, Robert Alan Hunter, Mingjun Liu, Paul Mansky, Victor Nava-Salgado, Giovanni Francesco Unali  
 (74) Momsen, Leonardos & Cia  
 (85) 07/06/2005  
 (86) PCT EP2003/013825 de 25/11/2003  
 (87) WO 2004/056952 de 08/07/2004

(21) **PI 0317082-9** (22) 22/05/2003 **1.3**  
 (30) 20/12/2002 US 10/326,328  
 (51) B06B 3/00, B22F 3/15  
 (54) COMPONENTE DE TRANSFERÊNCIA DE ENERGIA ACÚSTICA PARA TRANSPORTE DE ENERGIA ACÚSTICA E MÉTODO DE FABRICAÇÃO DO MESMO  
 (57) "COMPONENTE DE TRANSFERÊNCIA DE ENERGIA ACÚSTICA PARA TRANSPORTE DE ENERGIA ACÚSTICA E MÉTODO DE FABRICAÇÃO DO MESMO". A presente invenção se refere a um componente de transferência de energia acústica para transportar energia acústica, o componente tendo um corpo de componente de metal moldado que tem uma amplitude de expansão e contração substancial e uniformemente isotrópica mediante excitação acústica e a um método de fabricação de um componente de transferência de energia acústica tendo um corpo de componente com uma amplitude de expansão e contração uniformemente isotrópica mediante excitação acústica.  
 (71) Kimberly-Clark Worldwide, INC. (US)  
 (72) Norman R. Stegelmann  
 (74) Flávia Salim Lopes  
 (85) 07/06/2005  
 (86) PCT US2003/016497 de 22/05/2003  
 (87) WO 2004/060582 de 22/07/2004

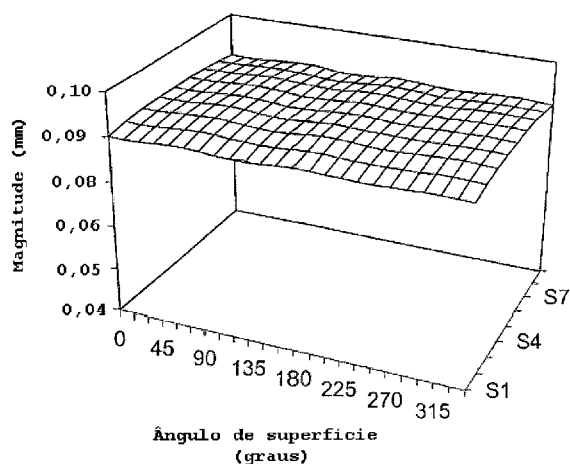

- (21) **PI 0317083-7** (22) 12/09/2003 **1.3**  
 (30) 23/12/2002 US 10/328.846  
 (51) D04H 13/00, B32B 5/26, B32B 7/08, A47L 13/16  
 (54) TECIDO COMPOSTO E MÉTODO PARA FORMAR UM TECIDO  
 (57) "TECIDO COMPOSTO E MÉTODO PARA FORMAR UM TECIDO". É propiciado um tecido composto que inclui uma trama não-trançada perfurada emaranhada hidraulicamente com um componente fibroso. A trama não-trançada perfurada contém fibras termoplásticas e o componente fibroso compreende mais que aproximadamente 50% em peso do tecido. Podem ser alcançadas excelentes propriedades de manuseio de líquido de acordo com a presente invenção. O tecido emaranhado da presente invenção pode também ter melhor volume, maciez e tensão capilar.  
 (71) Kimberly-Clark Worldwide, Inc. (US)  
 (72) Ralph L. Anderson, Eugenio Varona  
 (74) Orlando de Souza  
 (85) 07/06/2005  
 (86) PCT US2003/028824 de 12/09/2003  
 (87) WO 2004/061185 de 22/07/2004

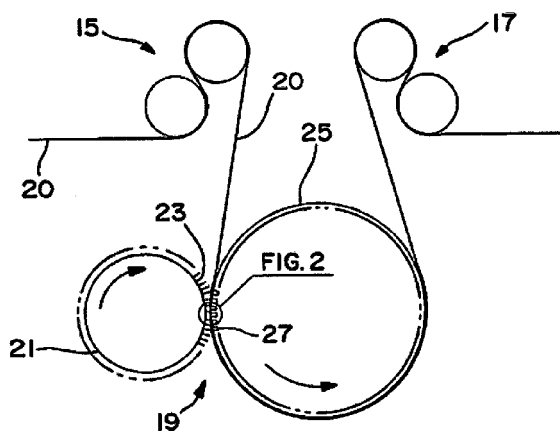

- (21) **PI 0317084-5** (22) 26/09/2003 **1.3**  
 (30) 20/12/2002 US 10/325.470  
 (51) B32B 27/32, B32B 25/10, B32B 25/14, B23B 3/26, A61F 13/15, B29D 9/00, B29C 55/18, D04H 13/00, A61L 15/24  
 (54) LAMINADO EXTENSÍVEL TENDO PROPRIEDADES DE ESTIRAMENTO APERFEIÇOADAS E MÉTODO PARA FAZER O MESMO  
 (57) "LAMINADO EXTENSÍVEL TENDO PROPRIEDADES DE ESTIRAMENTO APERFEIÇOADAS E MÉTODO PARA FAZER O MESMO". Laminado extensível tendo deformação e histerese aperfeiçoadas é divulgado. O laminado extensível inclui uma trama não trançada extensível laminada em uma folha elastomérica que foi estirada mecanicamente na direção transversal após laminação. Um método para fabricar o laminado extensível inclui a laminação de uma trama não trançada extensível em uma folha elastomérica para formar um laminado e estirar mecanicamente o laminado em uma direção transversal por pelo menos cerca de 50%.  
 (71) Kimberly-Clark Worldwide, Inc. (US)  
 (72) Michael T. Morman, Sjon-Paul Lee Conyer, Gregory Todd Sudduth, Randall James Palmer, David Michael Matela, Prasad Shrikrishna Potnis  
 (74) Orlando de Souza  
 (85) 07/06/2005  
 (86) PCT US2003/030259 de 26/09/2003  
 (87) WO 2004/060669 de 22/07/2004

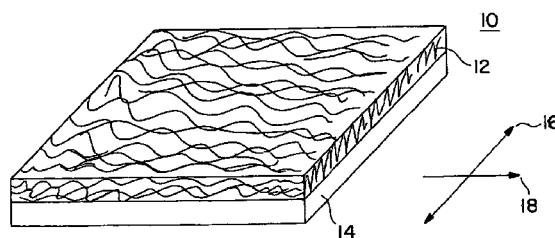

- (21) **PI 0317085-3** (22) 02/12/2003 **1.3**  
 (30) 09/12/2002 CN 02156125.7  
 (51) H04N 5/232  
 (54) CÂMERA DIGITAL  
 (57) "CÂMERA DIGITAL". A presente invenção prove uma câmera digital melhorada que habilita um usuário a gravar de modo conveniente e preciso, vídeo ou imagens do próprio usuário. Em uma realização da invenção, uma câmera digital compreende um corpo de câmera e um painel de visor conectado destacavelmente ao corpo da câmera. O painel de visor inclui um circuito de controle remoto que é configurado para operar sem fio a câmera, de tal modo que um usuário pode gravar quaisquer conteúdos vistos no painel de visor. Em uma outra realização da invenção, a câmera inclui adicionalmente um motor fixado ao corpo da câmera, e o circuito de controle remoto controla o motor para focalizar a lente e um objeto desejado. O circuito de controle remoto inclui uma interface de comunicação sem fio que suporta pelo menos um dos seguintes protocolos: Bluetooth, Zigbee, IEEE 802.11 e infravermelho. A invenção é aplicável a ambas câmeras de vídeo digital e de imagens paradas.  
 (71) Koninklijke Philips Electronics N. V (NL)  
 (72) Qingming Zhong  
 (74) Momsen, Leonardos & Cia  
 (85) 07/06/2005  
 (86) PCT IB2003/005579 de 02/12/2003  
 (87) WO 2004/054241 de 24/06/2004

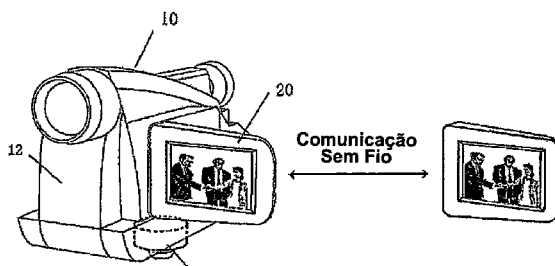

- (21) **PI 0317086-1** (22) 15/12/2003 **1.3**  
 (30) 23/12/2002 IT MI2002A002758  
 (51) C07D 239/54, A01N 43/54, C07D 403/12, C07D 413/12, C07D 403/10, C07D 417/10, C07D 417/12, C07D 239/56, C07D 413/10  
 (54) URACILAS, PROCESSO A PREPARAÇÃO DE COMPOSTOS, USO DE URACILAS, MÉTODO PARA O CONTROLE DE ERVAS DANINHAS EM ÁREAS CULTIVADAS, E, COMPOSIÇÕES HERBICIDAS  
 (57) "URACILAS, PROCESSO A PREPARAÇÃO DE COMPOSTOS, USO DE URACILAS, MÉTODO PARA O CONTROLE DE ERVAS DANINHAS EM ÁREAS CULTIVADAS, E, COMPOSIÇÕES HERBICIDAS". São descritas novas uracilas, tendo fórmula geral (I) e seu uso como herbicidas.  
 (71) Isagro Ricerca S.r.l. (IT)  
 (72) Giovanni Meazza, Piero Paravidino, Franco Bettarini, Luca Fornara  
 (74) Momsen, Leonardos & Cia  
 (85) 07/06/2005  
 (86) PCT EP2003/014469 de 15/12/2003  
 (87) WO 2004/056785 de 08/07/2004

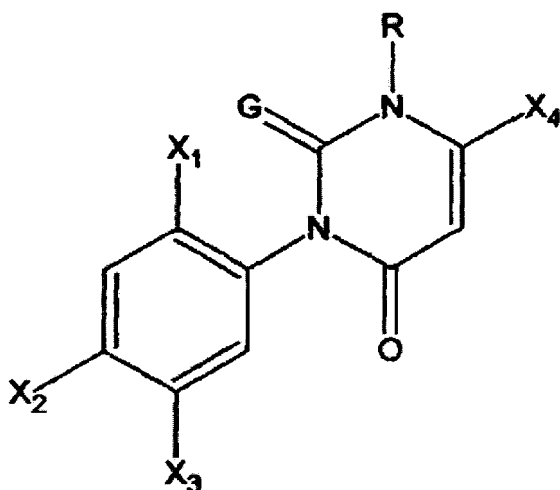

- (21) **PI 0317087-0** (22) 19/08/2003 1.3  
 (30) 07/12/2002 CN 02 154 700.9  
 (51) H04L 12/14  
 (54) SISTEMA DE SERVIÇO DE WLAN E MÉTODO PARA COBRANÇA, COM BASE EM UM FLUXO DE DADOS DE USUÁRIO  
 (57) "SISTEMA DE SERVIÇO DE WLAN E MÉTODO PARA COBRANÇA, COM BASE EM UM FLUXO DE DADOS DE USUÁRIO". A presente invenção refere-se a um sistema de serviço de WLAN para cobrança com base no fluxo de dados de usuário, e o sistema inclui: um equipamento de usuário de WLAN, uma rede de acesso WLAN, uma Porta de Dados de Pacote e uma unidade de serviço de cobrança que gera uma informação de cobrança e é conectada à Porta de Dados de Pacote; a invenção também mostra um método de cobrança com base no fluxo de dados de usuário, e neste método uma Porta de Dados de Pacote toma estatísticas para o fluxo de dados de usuário atual para a obtenção da informação de fluxo de dados original que então é transmitida para a unidade de serviço de cobrança; tendo recebido a informação relacionada à cobrança original, a unidade de serviço de cobrança gera uma informação de cobrança que então é transferida para um sistema de cobrança. Com este sistema e método, a passagem de pacotes de dados através da Porta de Dados de Pacote pode ser cobrada com base no fluxo de dados.  
 (71) Huawei Technologies CO., LTD. (CN)  
 (72) Wenlin Zhang  
 (74) Dannemann, Siemsen, Bigler & Ipanema Moreira  
 (85) 07/06/2005  
 (86) PCT CN2003/000692 de 19/08/2003  
 (87) WO 2004/054170 de 24/06/2004

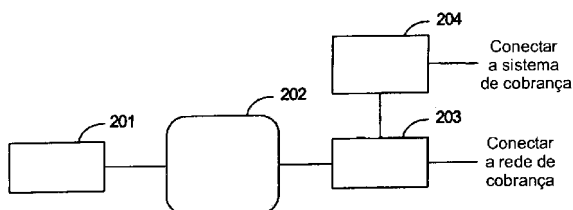

- (21) **PI 0317088-8** (22) 16/09/2003 1.3  
 (30) 23/12/2002 US 10/328.758  
 (51) B32B 3/26, B32B 5/22, B32B 27/08, B32B 27/32, A61L 15/46, A61F 13/15, C08K 3/04, C08K 3/26, C08L 23/08, B29C 55/06, B29C 47/06  
 (54) PELÍCULAS RESPIRÁVEIS DE CAMADAS MÚLTIPLAS PARA USO EM PRODUTOS ABSORVENTES  
 (57) "PELÍCULAS RESPIRÁVEIS DE CAMADAS MÚLTIPLAS PARA USO EM PRODUTOS ABSORVENTES". Fornecida uma película respirável de múltiplas camadas que contém uma camada base e pelo menos uma camada de pele. A camada de pele é incorporada com um enchedor que é capaz de reduzir odores. A camada base pode ser substancialmente livre do enchedor redutor de odores para manter a integridade da película resultante. Como resultado, foi descoberto que a película de múltiplas camadas da presente invenção pode ser usada para reduzir odores em uma variedade de aplicações, enquanto ainda mantém a desejada capacidade de respirar.  
 (71) Kimberly-Clark Worldwide, Inc (US)  
 (72) Ann Louise McCormack, Roger Bradshaw Quincy, III, Chuck Edmundson  
 (74) Flávia Salim Lopes  
 (85) 07/06/2005  
 (86) PCT US2003/029174 de 16/09/2003  
 (87) WO 2004/060649 de 22/07/2004

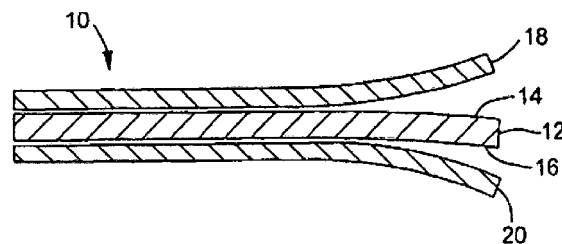

- (21) **PI 0317089-6** (22) 16/12/2003 1.3  
 (30) 16/12/2002 KR 10-2002-0080484; 07/03/2003 US 60/452.550  
 (51) G11B 20/12  
 (54) MÍDIA DE ARMAZENAMENTO DE INFORMAÇÕES PARA ARMAZENAMENTO DE DADOS DE CONTEÚDOS CINEMATográficos, MÍDIA DE ARMAZENAMENTO DE INFORMAÇÕES PARA ARMAZENAMENTO DE DADOS DE CONTEÚDOS CINEMATográficos DE MÚLTIPLOS ÂNGULOS DE PERSPECTIVA, APARELHO E MÉTODO PARA GRAVAÇÃO DE DADOS DE CONTEÚDOS CINEMATográficos, E MÍDIA PASSÍVEL DE LEITURA POR COMPUTADOR  
 (57) "MÍDIA DE ARMAZENAMENTO DE INFORMAÇÕES PARA ARMAZENAMENTO DE DADOS DE CONTEÚDOS CINEMATográficos, MÍDIA DE ARMAZENAMENTO DE INFORMAÇÕES PARA ARMAZENAMENTO DE DADOS DE CONTEÚDOS CINEMATográficos DE MÚLTIPLOS ÂNGULOS DE PERSPECTIVA, APARELHO E MÉTODO PARA GRAVAÇÃO DE DADOS DE CONTEÚDOS CINEMATográficos, E MÍDIA PASSÍVEL DE LEITURA POR COMPUTADOR". Trata-se de uma mídia de armazenamento de informações na qual são armazenadas estruturas de dados para suporte de operação de múltiplos ângulos de perspectiva incluindo correntes de dados de clip de AV para respectivos dados de ângulos de perspectiva de dados de conteúdos cinematográficos relativos a múltiplos ângulos de perspectiva. Como informações adicionais para cada corrente de dados de clip de AV, são gravadas informações de clip em uma área de armazenamento em uma localização separada da área das correntes de dados de clip de AV. As informações de clip incluem informações de ponto de salto ('jumping-point') para realização de saltos para um outro ângulo de perspectiva. Cada uma das correntes de dados de clip de AV pode ser gravada em uma área de gravação contígua, ou pode ser dividida em unidades intercaladas menores que são intercaladas com unidades das outras correntes de dados de clip de AV.  
 (71) Samsung Electronics Co., Ltd. (KR)  
 (72) Kil-Soo Jung, Seong-Jin Moon, Jung-Wan Ko, Jung-Kwon Heo, Sung-Wook Park, Hyun-Kwon Chung  
 (74) Paulo C. Oliveira & Cia  
 (85) 08/06/2005  
 (86) PCT KR2003/002753 de 16/12/2003  
 (87) WO 2004/055809 de 01/07/2004

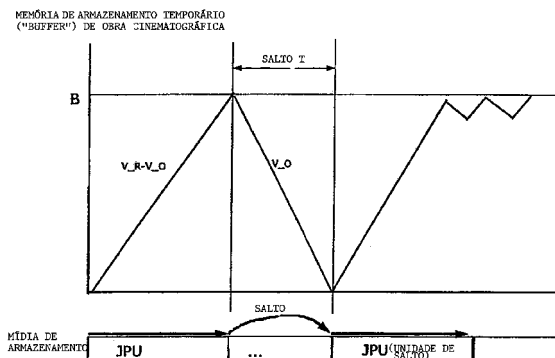

- (21) **PI 0317090-0** (22) 18/11/2003 1.3  
 (30) 10/12/2002 US 60/432.269  
 (51) C08L 69/00  
 (54) COMPOSIÇÕES TERMOPLÁSTICAS PROJETADAS DE ESCOAMENTO ALTO E PRODUTOS FABRICADOS DAS MESMAS  
 (57) "COMPOSIÇÕES TERMOPLÁSTICAS PROJETADAS DE ESCOAMENTO ALTO E PRODUTOS FABRICADOS DAS MESMAS". Composições termoplásticas projetadas de escoamento alto fabricadas de um polímero hospedeiro termoplástico e um polímero modificador de escoamento de peso molecular baixo e produtos fabricados das mesmas. O polímero modificador de escoamento é fabricado por polimerização de pelo menos um monômero aromático vinílico e pelo menos um monômero (met)acrilato. Os termoplásticos projetados de fluxo alto fornecem capacidade de escoamento e processabilidade aperfeiçoadas, sem sacrificar a resistência ao impacto ou resistência térmica.  
 (71) Johnson Polymer, LLC (US)  
 (72) Gary A. Deeter, Thomas J. Greeley, Marco A. Villalobos  
 (74) Nellie Anne Daniel Shores  
 (85) 08/06/2005  
 (86) PCT US2003/037006 de 18/11/2003  
 (87) WO 2004/052991 de 24/06/2004

- (21) **PI 0317091-8** (22) 28/10/2003 1.3  
 (30) 10/12/2002 DE 102 57 499.5  
 (51) C07C 1/20

(54) PROCESSO PARA PREPARAÇÃO DE 1-OLEFINAS ATRAVÉS DA DISSOCIAÇÃO CATALÍTICA DE 1-ALCOXIALCANOS

(57) "PROCESSO PARA PREPARAÇÃO DE 1-OLEFINAS ATRAVÉS DA DISSOCIAÇÃO CATALÍTICA DE 1-ALCOXIALCANOS". A presente invenção refere-se a um processo para a preparação de 1-olefinas a partir de 1-alcoxialcanos, especialmente à preparação de 1-octeno a partir de 1-alcoxiocetano, através de dissociação de álcool catalisada básica.

(71) Oxeno Olefinchemie GmbH (DE)

(72) Alfred Kaizik, Dietrich Maschmeyer, Dirk Röttger, Franz Nierlich, Cornelia Borgmann

(74) Dannemann, Siemsen, Bigler & Ipanema Moreira

(85) 08/06/2005

(86) PCT EP2003/011919 de 28/10/2003

(87) WO 2004/052809 de 24/06/2004

(21) **PI 0317092-6** (22) 09/12/2003 **1.3**

(30) 09/12/2002 US 10/315,673

(51) H04Q 7/38, H04M 1/2745

(54) CHAMADA INTERNACIONAL PARA REDES SEM FIO

(57) "DISCAGEM INTERNACIONAL PARA REDES SEM FIO". A presente invenção descreve sistemas e técnicas relacionados às comunicações internacionais através de uma rede. Os sistemas e técnicas envolvem recuperar informações a partir de uma rede, identificar um código de acesso internacional relacionado às informações recuperadas e efetuar uma chamada internacional através da rede usando o código de acesso internacional. Alternativamente, o código de acesso internacional pode ser recuperado diretamente a partir da rede. É enfatizado que este resumo é provido para cumprir as regras que requerem um resumo, que permitirá a um pesquisador ou a outro leitor, averiguar rapidamente o assunto da revelação técnica. É apresentado com o entendimento de que não será usado para interpretar ou limitar o escopo ou o significado das reivindicações.

(71) Qualcomm Incorporated (US)

(72) John W. Nasielski

(74) Dayana C Kilim

(85) 08/06/2005

(86) PCT US2003/039391 de 09/12/2003

(87) WO 2004/054310 de 24/06/2004

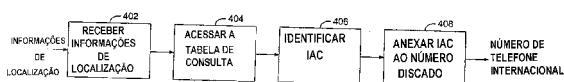

(21) **PI 0317093-4** (22) 03/12/2003 **1.3**

(30) 09/12/2002 US 10/314,730

(51) D21H 17/70, D21C 9/00

(54) COMPOSITO DE CARGA-FIBRA, MÉTODO PARA PRODUZIR O MESMO, E, PAPEL.

(57) "COMPOSITO DE CARGA-FIBRA, MÉTODO PARA PRODUZIR O MESMO, E, PAPEL". A presente invenção refere-se a um composto de carga-fibra, a um processo para sua produção, ao uso de tal na manufatura de produtos de papelão ou papel e ao papel produzido do mesmo. Mais particularmente a invenção refere-se a um composto de carga-fibra no qual a morfologia e o tamanho de partícula da carga mineral são estabelecidos antes do desenvolvimento da ligação na fibra. Ainda mais particularmente, a presente invenção refere-se a um composto de carga-fibra de PCC, no qual as propriedades ópticas e físicas desejadas do papel produzido do mesmo são realizadas.

(71) Specialty Minerals (Michigan) Inc. (US)

(72) Geoffrey Lamar Hughes

(74) Momsen, Leonardos & Cia

(85) 08/06/2005

(86) PCT US2003/038360 de 03/12/2003

(87) WO 2004/053228 de 24/06/2004

(21) **PI 0317094-2** (22) 04/12/2003 **1.3**

(30) 09/12/2002 US 10/314,712

(51) A61K 7/38

(54) SAL DE ALUMÍNIO LIVRE DE ZIRCÔNIO, E, COMPOSIÇÃO ANTIPERSPIRANTE

(57) "SAL DE ALUMÍNIO LIVRE DE ZIRCÔNIO, E, COMPOSIÇÃO ANTIPERSPIRANTE". Um sal de alumínio isento de zircônio, que: (a) tem uma relação molar de alumínio para cloreto na faixa de 0,5 a 2,5:1; (b) compreende um material de tamponamento contendo nitrogênio em uma quantidade tal que a relação do material contendo nitrogênio para alumínio situa-se na faixa de 0,05 a 0,26:1, e em que o material contendo nitrogênio é selecionado do grupo consistindo de um material de tamponamento contendo nitrogênio de fórmula (1), em que n é um número na faixa de 1 a 20, e cada um dentre R<sup>1</sup>, R<sup>2</sup> e R<sup>3</sup> é independentemente selecionado do grupo consistindo de hidrogênio, metila e etila; e (c) o sal tem um pH na faixa de 2 a 4 em uma concentração de 15%; em que o sal é livre de qualquer outro material removedor de haleta e tem um valor de pelo menos 0,50 para a relação calculada como: área do Pico 5/área total sob o Pico 2 + Pico 3 + Pico 4 + Pico 5.

(71) Colgate-Palmolive Company (US)

(72) Xiaozhong Tang, Lin Fei, Suman Chopra, Peter Hilliard, Jr.

(74) Momsen, Leonardos & Cia

(85) 08/06/2005

(86) PCT US2003/038486 de 04/12/2003

(87) WO 2004/052325 de 24/06/2004

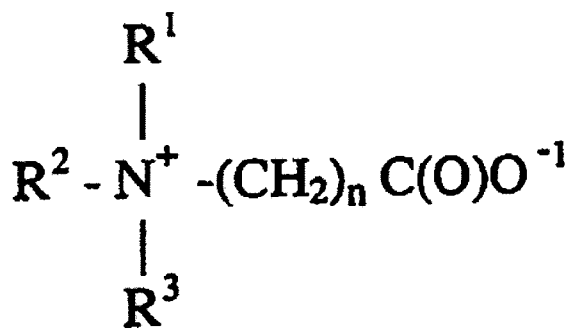

(21) **PI 0317095-0** (22) 15/12/2003 **1.3**

(30) 16/12/2002 US 60/433,690

(51) A61K 31/55, A61K 31/00, A61K 31/437, A61P 31/18

(54) USO DE UMA COMBINAÇÃO CONTENDO UM INIBIDOR DA TRANSCRIPTASE REVERSA SEM SER DE NUCLEOSÍDEO (NNRTI) COM UM INIBIDOR CITOCROMO P450, TAL COMO INIBIDORES DA PROTEASE

(57) "USO DE UMA COMBINAÇÃO CONTENDO UM INIBIDOR DA TRANSCRIPTASE REVERSA SEM SER DE NUCLEOSÍDEO (NNRTI) COM UM INIBIDOR DO CITOCROMO P450, TAL COMO INIBIDORES DA PROTEASE". A presente invenção refere-se a um processo melhorado para a utilização de um NNRTI no tratamento da infecção pelo HIV-1, que compreende a administração a um ser humano, que necessita do tratamento para a infecção pelo HIV-1, de uma quantidade terapêuticamente eficaz do dito NNRTI ou de um sal farmacologicamente aceitável do mesmo e uma quantidade de um inibidor dos citocromos P450 que é suficiente para elevar, melhorar ou estender as concentrações no plasma do dito NNRTI.

(71) Boehringer Ingelheim International GMBH (DE)

(72) Michael Graham Cordingley

(74) Dannemann, Siemsen, Bigler & Ipanema Moreira

(85) 08/06/2005

(86) PCT EP2003/014224 de 15/12/2003

(87) WO 2004/05486 de 01/07/2004

(21) **PI 0317096-9** (22) 03/12/2003 **1.3**

(30) 12/12/2002 US 60/432,911

(51) C07D 231/12, C07D 401/06, C07D 401/12, C07D 403/06, C07D 403/12, C07D 417/06, C07D 405/12, C07D 471/04, C07D 413/06, C07D 233/64, A61K 31/4155, A61K 31/415, A61K 31/4427, A61K 31/4709, A61K 31/4725, A61K 31/4178, A61K 31/5355, A61K 31/506

(54) COMPOSTOS DE PIRAZOL E IMIDAZOL E SUAS UTILIZAÇÕES

(57) "COMPOSTOS DE PIRAZOL E IMIDAZOL E SUAS UTILIZAÇÕES". Descrevem-se aqui compostos de Fórmula (I) que atuam como ligantes de receptor de canabinóide e suas utilizações no tratamento de doenças, condições e/ou distúrbios modulados pelos antagonistas do receptor de canabinóide em animais.

(71) Pfizer Products INC. (US)

(72) Robert Lee Dow, Marlys Hammond

(74) Nellie Anne Daniel Shores

(85) 08/06/2005

(86) PCT IB2003/005835 de 03/12/2003

(87) WO 2004/052864 de 24/06/2004

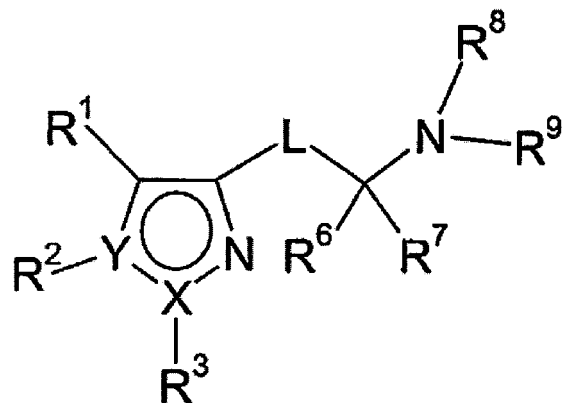

(21) **PI 0317097-7** (22) 09/12/2003 **1.3**

(30) 09/12/2002 US 10/315,690

(51) H04Q 7/32

(54) DOWNLOAD E EXIBIÇÃO DE INDICADORES DE SISTEMA EM SISTEMAS DE COMUNICAÇÃO SEM FIO

(57) "DOWNLOAD E EXIBIÇÃO DE INDICADORES DE SISTEMA EM SISTEMAS DE COMUNICAÇÃO SEM FIO". Técnicas de download e exibição de indicadores de sistema por terminais sem fio com base no status de

roaming. Um indicador inclui textos e/ou gráficos. Os indicadores de sistema incluem indicadores de sistemas locais e indicadores de sistema de roaming, que incluem indicadores de grupo e indicadores específicos. Um indicador de sistema local é associado com um ou vários sistemas locais, um indicador de grupo é associado com um ou vários valores de indicador de roaming, e um indicador específico é associado com um ou vários valores SID. Um terminal é fornecido com um indicador de sistema local, indicadores de grupo, e indicadores específicos. O terminal exibe o indicador de sistema local quando obtém o serviço do sistema local e um indicador de sistema de roaming quando obtém serviço de um sistema de roaming. O indicador de sistema de roaming em particular a ser exibido depende do valor de indicador de roaming e do valor SID para o sistema de roaming. Os indicadores de sistema podem ser descarregados para o terminal através de sinalização pelo ar.

- (71) Qualcomm Incorporated (US)  
 (72) Nobuyuki Uchida  
 (74) Dayana C Kilim  
 (85) 08/06/2005  
 (86) PCT US2003/039390 de 09/12/2003  
 (87) WO 2004/054299 de 24/06/2004

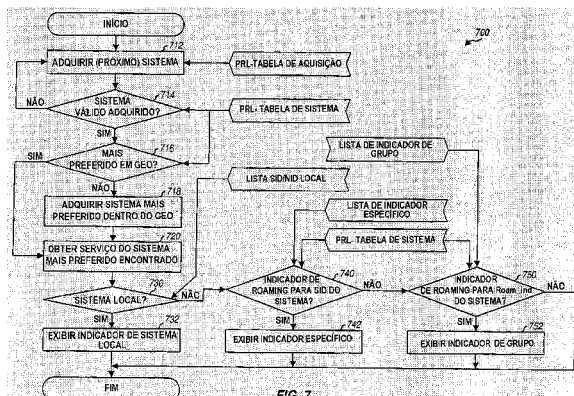

- (21) **PI 0317098-5** (22) 04/12/2003 1.3  
 (30) 09/12/2002 US 10/315.800  
 (51) H04M 3/42  
 (54) SISTEMA E MÉTODO PARA REALIZAR HANDSHAKE ENTRE DISPOSITIVOS SEM FIO E SERVIDORES  
 (57) "SISTEMA E MÉTODO PARA REALIZAR HANDSHAKE ENTRE DISPOSITIVOS SEM FIO E SERVIDORES". Um sistema, método e programa de computador para comunicação de dados, ou "handshaking", entre dispositivos sem fio e um servidor em uma rede sem fio. Mediante uma comunicação do dispositivo sem fio com o servidor, o servidor obtém os dados do dispositivo sem fio que indicam os atributos do dispositivo sem fio, e o servidor determina o acesso do dispositivo sem fio, com base nos atributos do dispositivo sem fio, para os aplicativos residentes nesse servidor ou em outros dispositivos do computador na rede sem fio.  
 (71) Qualcomm Incorporated (US)  
 (72) Jason B. Kenagy, Robert D. Briggs, Gina M. Lombardi, Mark Staskauskas, Marc S. Phillips, Robert J. Miller  
 (74) Dayana C Kilim  
 (85) 08/06/2005  
 (86) PCT US2003/038801 de 04/12/2003  
 (87) WO 2004/054279 de 24/06/2004

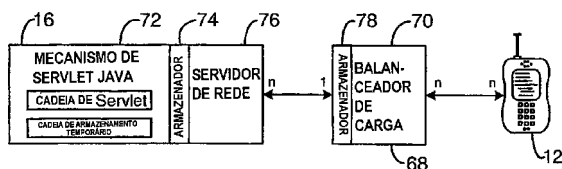

- (21) **PI 0317099-3** (22) 09/12/2003 1.3  
 (30) 09/12/2002 US 60/431,851  
 (51) A61K 31/335, C07D 305/14  
 (54) MÉTODO IN VITRO PARA INIBIR A FUNÇÃO E/OU PROLIFERAÇÃO DE UMA JANUS TIROSINA QUINASE 3, MÉTODO DE TESTE IN VITRO PARA AUXILIAR NA IDENTIFICAÇÃO DE SUBSTÂNCIAS QUE SÃO ÚTEIS COMO IMUNOSSUPRESSORES TERAPÊUTICOS, MÉTODO IN VITRO PARA AUXILIAR NA IDENTIFICAÇÃO DE UM NOVO MEDICAMENTO IMUNOSSUPRESSOR, MÉTODO IN VITRO PARA INIBIR A FUNÇÃO E/OU PROLIFERAÇÃO DE UMA CÉLULA EXPRESSANDO A JANUS TIROSINA QUINASE 3, USO DE PELO MENOS UM COMPOSTO, COMPOSTO QUÍMICO ISOLADO OU PURIFICADO E COMPOSIÇÃO FARMACÊUTICA  
 (57) "MÉTODO IN VITRO PARA INIBIR A FUNÇÃO E/OU PROLIFERAÇÃO DE UMA JANUS TIROSINA QUINASE 3, MÉTODO DE TESTE IN VITRO PARA AUXILIAR NA IDENTIFICAÇÃO DE SUBSTÂNCIAS QUE SÃO ÚTEIS COMO IMUNOSSUPRESSORES TERAPÊUTICOS, MÉTODO IN VITRO PARA AUXILIAR NA IDENTIFICAÇÃO DE UM NOVO MEDICAMENTO IMUNOSSUPRESSOR, MÉTODO IN VITRO PARA INIBIR A FUNÇÃO E/OU PROLIFERAÇÃO DE UMA CÉLULA EXPRESSANDO A JANUS TIROSINA QUINASE 3, USO DE PELO MENOS UM COMPOSTO, COMPOSTO QUÍMICO ISOLADO OU PURIFICADO E COMPOSIÇÃO FARMACÊUTICA". São descritos métodos para inibir ou romper a Janus tirosina quinase 3 (Jak3),

dependente da função das células de origem linfóide ou mielóide, especialmente para bloquear a proliferação e função dos linfócitos (p.ex., células-T, células-B). É empregado um composto base de Mannich, ou um derivativo ou composto modificado, que é capaz de seletivamente inibir Jak3, enquanto afetando outras atividades da proteína tirosina quinase em uma menor extensão ou não em absoluto, para fornecer efeitos benéficos, tais como mitigação de rejeição de transplante e alívio de respostas alérgicas, com menos efeitos colaterais do que com os agentes imunossuppressores convencionais.

- (71) The Board Of Regents Of The University Of Texas System (US)  
 (72) Robert A. Kirken, Barry D. Kahan, Stanislaw M. Stepkowski, Waldemar Priebe, Izabela Fokt, Szymon Kosinski  
 (74) Momsen, Leonardo & CIA  
 (85) 08/06/2005  
 (86) PCT US2003/038993 de 09/12/2003  
 (87) WO 2004/052359 de 24/06/2004

- (21) **PI 0317100-0** (22) 03/12/2003 1.3  
 (30) 09/12/2002 US 10/314,778  
 (51) D21H 17/70, D21H 11/16, D21H 23/04, D21H 17/67  
 (54) COMPOSITO DE CARGA-FIBRA, MÉTODO PARA PRODUZIR O MESMO, E PAPEL  
 (57) "COMPOSITO DE CARGA-FIBRA, MÉTODO PARA PRODUZIR O MESMO, E PAPEL". A presente invenção refere-se a um composto de carga-fibra, a um processo para sua produção, ao uso de tal na manufatura de produtos de papelão ou papel e ao papel produzido do mesmo. Mais particularmente a invenção refere-se a um composto de carga-fibra no qual a morfologia e o tamanho de partícula da carga mineral são estabelecidos antes do desenvolvimento da ligação na fibra. Ainda mais particularmente, a presente invenção refere-se a um composto de carga-fibra de PCC, no qual as propriedades ópticas e físicas desejadas do papel produzido do mesmo são realizadas.  
 (71) Specialty Minerals (Michigan) INC. (US)  
 (72) Geoffrey Lamar Hughes  
 (74) Momsen, Leonards & Cia  
 (85) 08/06/2005  
 (86) PCT US2003/038358 de 03/12/2003  
 (87) WO 2004/053227 de 24/06/2004

- (21) **PI 0317101-9** (22) 08/12/2003 1.3  
 (30) 09/12/2002 US 10/314.337  
 (51) B65D 1/08, A24D 3/04  
 (54) DISPOSITIVO DE INJEÇÃO DE ESPUMA E MÉTODO DE ENCHIMENTO DE CAVIDADES  
 (57) "DISPOSITIVO DE INJEÇÃO DE ESPUMA E MÉTODO DE ENCHIMENTO DE CAVIDADES". A presente invenção refere-se a sistema e método para adicionar material, tal como material de espuma às cavidades ou áreas espaçadas dentro de um filtro de cigarro ou haste de filtro. Uma correia é proporcionada e adaptada para ser acionada sincronicamente com um filtro de cigarro ou haste de filtro móvel. Uma pluralidade de agulhas de injeção se projetam da correia em intervalos espaçados, com o espaçamento entre as agulhas coincidindo com um espaçamento entre as cavidades dentro de um filtro de cigarro ou haste de filtro. Uma câmara contendo um material de espuma expansível está em comunicação de fluido com uma ou mais das agulhas de injeção em uma ou mais posições ao longo de um curso deslocado pelas agulhas de injeção.  
 (71) Philip Morris Products S.A (CH)  
 (72) Charles Gary Atwell  
 (74) Dannemann, Siemsen, Bigler & Ipanema Moreira  
 (85) 08/06/2005  
 (86) PCT US2003/038745 de 08/12/2003  
 (87) WO 2004/052129 de 24/06/2004

- (21) **PI 0317102-7** (22) 02/12/2003 1.3  
 (30) 10/12/2002 GB 0228787.8; 11/04/2003 GB 0308460.5  
 (51) A61K 31/5375, A61K 31/5377, A61P 15/00, C07D 265/30, C07D 413/04  
 (54) DERIVADOS DE MORFOLINA PARA UTILIZAÇÃO COMO AGONISTAS DA DOPAMINA NO TRATAMENTO DA DISFUNÇÃO SEXUAL I.A  
 (57) "DERIVADOS DE MORFOLINA PARA UTILIZAÇÃO COMO AGONISTAS DA DOPAMINA NO TRATAMENTO DA DISFUNÇÃO SEXUAL I.A.". A presente invenção proporciona compostos de fórmula (I) (Ia) e (Ib), em que: A é selecionado a partir de C-X e N, B é selecionado a partir de C-Y e N, R<sup>1</sup> é selecionado a partir de H e alquil (C<sub>1</sub>-C<sub>6</sub>), R<sup>2</sup> é selecionado a partir de H e alquil (C<sub>1</sub>-C<sub>6</sub>), X é selecionado a partir de H, HO, C(O)NH<sub>2</sub>, NH<sub>2</sub>, Y é selecionado a partir de H, HO, NH<sub>2</sub>, Br, Cl e F, Z é selecionado a partir de H, HO, F, CONH<sub>2</sub> e CN; e sais, solvatos e pró-fármacos farmacologicamente aceitáveis dos mesmos; com as condições que: para um composto de fórmula (I) (Ia) ou (Ib), quando A é C-X, B é C-Y, pelo menos, um de X, Y e Z deve ser OH; para um composto de fórmula (I), quando A é C-X e B é C-Y, Y é H, Z é H, R<sup>1</sup> é H e R<sup>2</sup> é H, então X não pode ser OH; estes compostos são úteis como agonistas da dopamina para o tratamento da disfunção sexual i.a.  
 (71) Pfizer INC. (US)  
 (72) Charlotte Moroa Norfor, Andrew Douglas Baxter, Andrew Simon Cook, David Hepworth, Stephen Kwok-Fung Wong  
 (74) Nellie Anne Daniel Shoes  
 (85) 08/06/2005  
 (86) PCT IB2003/005683 de 02/12/2003  
 (87) WO 2004/052372 de 24/06/2004

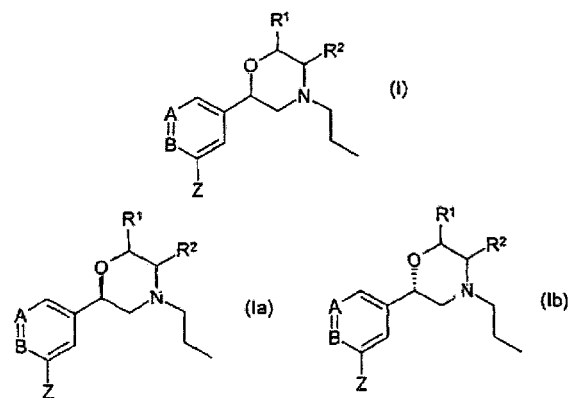

- (21) **PI 0317103-5** (22) 11/12/2003 1.3  
 (30) 19/12/2002 US 60/435.022; 19/12/2002 US 60/435.147; 19/12/2002 US 60/435.422  
 (51) A61K 9/16, A61K 31/155  
 (54) DISPERSÕES SÓLIDAS COMPREENDENDO UM FÁRMACO HIGROSCÓPICO E/OU DELIQUESCENTE  
 (57) "DISPERSÕES SÓLIDAS COMPREENDENDO UM FÁRMACO HIGROSCÓPICO E/OU DELIQUESCENTE". Fornece-se uma composição farmacêutica que compreende uma dispersão sólida que tem um meio veicular que compreende (a) um agente formador de matriz selecionado entre hidróxi-etil-celulose, hidróxi-propil-celulose, hidróxi-propil-metil-celulose, ftalato de hidróxi-propil-metil-celulose, poli(vinil-pirrolidona), polietilenoglicol, glicerídeos poliglicolizados, ciclodextrinas e carbômeros, e (b) uma carga, e tendo um fármaco higroscópico e/ou deliqüescente dispersado ou dissolvido no meio veicular. A composição é, de forma aceitável, não higroscópica.  
 (71) Pharmacia Corporation (US)  
 (72) Jay S. Trivedi, Rajeev D. Gokhale  
 (74) Nellie Anne Daniel Shoes  
 (85) 08/06/2005  
 (86) PCT US2003/039510 de 11/12/2003  
 (87) WO 2004/060353 de 22/07/2004

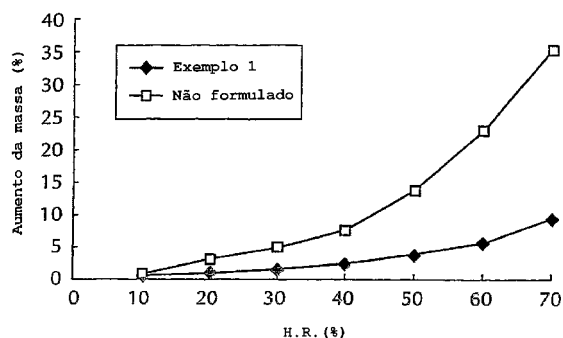

- (21) **PI 0317104-3** (22) 11/12/2003 1.3  
 (30) 19/12/2002 US 60/434.985; 17/10/2003 US 10/687.986  
 (51) A61K 47/44, A61K 31/545  
 (54) COMPOSIÇÕES FARMACÊUTICAS DISPERSÁVEIS  
 (57) "COMPOSIÇÕES FARMACÊUTICAS DISPERSÁVEIS". Fornece-se uma composição farmacêutica incluindo um veículo que compreende (a) um óleo anfipático dispersável em água e insolúvel em etanol, (b) cera microcristalina, e (c) um veículo não aquoso farmacêuticamente aceitável, e tendo uma substância antibacteriana, em uma quantidade eficaz do ponto de vista antibacteriano, estavelmente dispersa no veículo. A composição é adequada para administração de uma infusão intramamária em um animal produtor de leite para o tratamento e/ou prevenção da mastite ou de outras doenças do úber, bem como para administração ótica para tratamento e/ou na prevenção de uma infecção do ouvido.  
 (71) Pharmacia & Upjohn Company (US)  
 (72) Nancy J. Britten, Niki A. Waldron, John W. Burns  
 (74) Nellie Anne Daniel Shoes  
 (85) 08/06/2005  
 (86) PCT US2003/039508 de 11/12/2003  
 (87) WO 2004/060345 de 22/07/2004

- (21) **PI 0317105-1** (22) 07/12/2003 1.3  
 (30) 09/12/2002 EP 02 027437.9  
 (51) G10K 11/168  
 (54) COMPÓSITO DE FORRO ULTRALEVE  
 (57) "COMPÓSITO DE FORRO ULTRALEVE". A presente invenção refere-se a um compósito ultraleve redutor de ruído (1) que compreende um filme leve acusticamente transparente (6) entre uma camada subjacente (5) e uma camada de resistência ao fluxo de ar (4). Este compósito permite ajustar facilmente e precisamente as propriedades acústicas equilibrando o comportamento de absorção e de transmissão sonora do compósito (1). Esta

camada de resistência ao fluxo de ar (4) tem uma resistência ao fluxo de ar entre 500 NS/m<sup>3</sup> e 10.000 NS/m<sup>3</sup> e uma gramatura entre 200 g/m<sup>2</sup> e 3.000 g/m<sup>2</sup>. A camada subjacente (5) tem um valor de rigidez na faixa entre 100 Pa e 100.000 Pa. O filme leve (6) pode consistir em uma folha sintética e tem, de preferência, uma espessura de 0,01 mm.

- (71) Rieter Technologies AG (CH)  
 (72) Hameed S. Khan, James H. Fisher, Steven D. Tessoroff, Peter Ehrler  
 (74) Dannemann, Siemsen, Bigler & Ipanema Moreira  
 (85) 08/06/2005  
 (86) PCT EP2003/013870 de 07/12/2003  
 (87) WO 2004/053833 de 24/06/2004

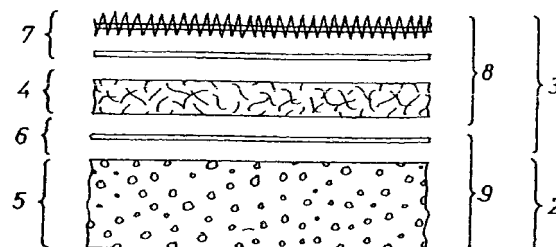

- (21) **PI 0317106-0** (22) 09/12/2003 1.3  
 (30) 09/12/2002 DE 102 57 592.4  
 (51) B60S 1/24, F16C 11/06  
 (54) PINO DE CABEÇA ESFÉRICA ARTICULAÇÃO ESFÉRICA, E, GRUPO ESTRUTURAL CONSISTINDO DE DUAS ARTICULAÇÕES ESFÉRICAS  
 (57) "PINO DE CABEÇA ESFÉRICA, ARTICULAÇÃO ESFÉRICA, E, GRUPO ESTRUTURAL CONSISTINDO DE DUAS ARTICULAÇÕES ESFÉRICAS". A invenção se refere a um pino de cabeça esférica com uma esfera (12) e um pino (16) conectado com a esfera (16), que é caracterizado pelo fato de que a esfera é provida com um recesso (18) em seu lado afastado ao pino, cujo diâmetro corresponde aproximadamente ao diâmetro do pino.  
 (71) Valeo Systemes D'Essuyage (FR)  
 (72) Bruno Edgner-Walter, Reinhard Edele  
 (74) Momsem, Leonardos & Cia  
 (85) 08/06/2005  
 (86) PCT EP2003/013909 de 09/12/2003  
 (87) WO 2004/052700 de 24/06/2004

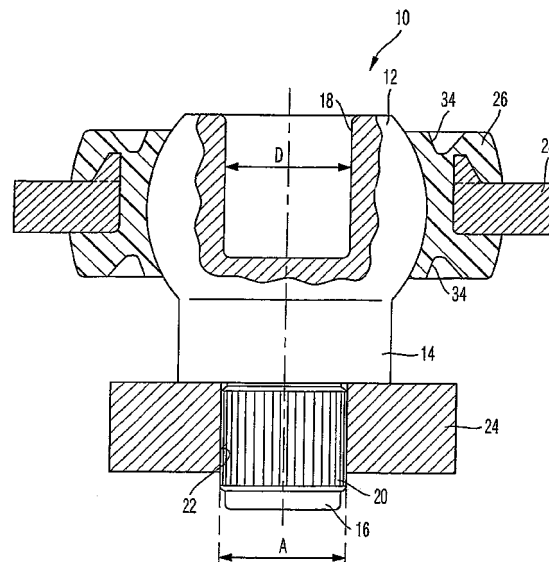

- (21) **PI 0317107-8** (22) 09/12/2003 1.3  
 (30) 09/12/2002 EP 02293036.6  
 (51) C10G 65/04, C10G 67/04  
 (54) PROCESSO PARA A PREPARAÇÃO DE UM ÓLEO BASE  
 (57) "PROCESSO PARA A PREPARAÇÃO DE UM ÓLEO BASE". Processo para a preparação de um óleo base que tem um índice de viscosidade entre 80 e 140 partindo de um óleo destilado ou desasfaltado por (a) contato da carga de alimentação na presença de hidrogênio com um catalisador de hidrodessulfurização sulfetado que compreende níquel e tungstênio sobre um veículo ácido amorfo de sílica - alumina e (b) realização de uma etapa de redução de ponto de fluidez sobre o efluente da etapa (a) para obter o óleo base.  
 (71) Shell Internationale Research Maatschappij B.V. (NL)  
 (72) Patrick Moureaux, Johannes Anthonius Robert Van Veen  
 (74) Molsen, Leonardos & Cia  
 (85) 08/06/2005  
 (86) PCT EP2003/050966 de 09/12/2003

(87) WO 2004/053029 de 24/06/2004

- (21) **PI 0317108-6** (22) 03/12/2003 **1.3**  
 (30) 10/12/2002 GB 0228753.0  
 (51) A23K 1/00, A23K 1/10, A23K 1/16, A23K 1/18, A01K 67/033  
 (54) MÉTODO DE PRODUZIR ALIMENTO PARA CRIATURAS AQUÁTICAS, ALIMENTO, ALIMENTO PARA CRIATURAS AQUÁTICAS E MÉTODO DE PRODUZIR ALIMENTO  
 (57) "MÉTODO DE PRODUZIR ALIMENTO PARA CRIATURAS AQUÁTICAS, ALIMENTO, ALIMENTO PARA CRIATURAS AQUÁTICAS E MÉTODO DE PRODUZIR ALIMENTO". Um alimento para peixe compreendendo uma pluralidade de pelotas ou partículas, cada pelota ou partícula tendo como seu componente principal um produto de poliqueto cultivado fresco junto com pelo menos um outro material orgânico ou que ocorre naturalmente, de modo a proporcionar uma dieta composta compreendendo um balanceamento de vários nutrientes conforme requerido pela criatura aquática para a qual o alimento é destinado.  
 (71) Anthony George Smith (GB)  
 (72) Anthony George Smith  
 (74) Bhering Advogados  
 (85) 08/06/2005  
 (86) PCT GB03/005290 de 03/12/2003  
 (87) WO 2004/052118 de 24/06/2004

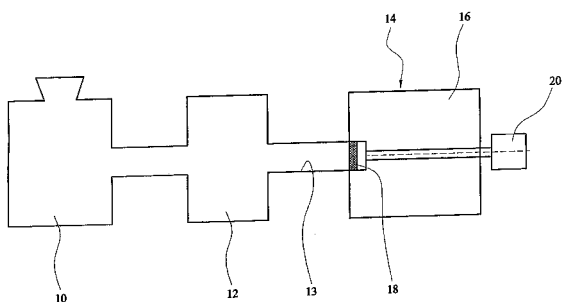

- (21) **PI 0317109-4** (22) 10/12/2003 **1.3**  
 (30) 10/12/2002 JP 358152/2002; 31/07/2003 JP 284529/2003  
 (51) C10M 115/08, C10M 169/06  
 (54) COMPOSIÇÃO DE GRAXA DE URÉIA, E, MÉTODOS DE LUBRIFICAÇÃO DE UM SUPORTE, E DE UMA SUPERFÍCIE DESLIZANTE  
 (57) "COMPOSIÇÃO DE GRAXA DE URÉIA, E, MÉTODOS DE LUBRIFICAÇÃO DE UM SUPORTE, E DE UMA SUPERFÍCIE DESLIZANTE". É descrita uma composição de graxa de uréia compreendendo um óleo base e de 2 a 30% em peso de um agente de espessamento, com relação ao peso total da composição de graxa de uréia, e em que o dito agente de espessamento é selecionado de: (1) uma mistura de um composto (a) e um composto (b), contendo o composto (a) em 20 a 80% molar em relação à quantidade total do composto (a) e do composto (b); (2) uma mistura formada pela misturação de um composto (c) com a mistura (1); ou (3) um composto (c) sozinho, em que os compostos são representados pela fórmula geral (a)  $R_1NHCONHR_2NHCONHR_3$ ; (b)  $R_3NHCONHR_2NHCONHR_3$ ; e (c)  $R_1NHCONHR_2NHCONHR_3$ ; em que  $R_2$  é um grupo difenilmetano,  $R_1$  é um grupo alquila saturado C6-10, e  $R_3$  é um grupo alquila saturado e/ou insaturado C14-40, em que grupos alquila insaturados constituem pelo menos 20% molar do grupo alquila  $R_3$ .  
 (71) Shell Internationale Research Maatschappij B.V. (NL)  
 (72) Kouichi Numazawa, Takahiro Ozaki, Kazushige Ohmura, Keiji Tanaka  
 (74) Momsen, Leonardos & Cia  
 (85) 08/06/2005  
 (86) PCT EP2003/050980 de 10/12/2003  
 (87) WO 2004/053032 de 24/06/2004

- (21) **PI 0317110-8** (22) 28/11/2003 **1.3**  
 (30) 11/12/2002 US 60/432,527  
 (51) A61K 31/439, A61K 31/46, A61P 25/28, A61P 25/16  
 (54) TRATAMENTO DE DOENÇAS COM COMBINAÇÕES DE AGONISTAS DO RECEPTOR NICOTÍNICO DA ACETILCOLINA ALFA 7 E OUTROS COMPOSTOS  
 (57) "TRATAMENTO DE DOENÇAS COM COMBINAÇÕES DE AGONISTAS DO RECEPTOR NICOTÍNICO DA ACETILCOLINA ALFA 7 E OUTROS COMPOSTOS". A presente invenção refere-se a composições e métodos para tratar doenças ou condições com um agonista completo de  $\alpha 7-nAChR$  e um inibidor de colinesterase, e ou beta-secretase e ou gama-secretase.  
 (71) Pharmacia & Upjohn Company LLC (US)  
 (72) Jeffrey Wayne Corbett, Vincent Edward Groppi, Jr.  
 (74) Dannemann, Siemsen, Bigler & Ipanema Moreira  
 (85) 08/06/2005  
 (86) PCT IB2003/005525 de 28/11/2003  
 (87) WO 2004/052348 de 24/06/2004

- (21) **PI 0317111-6** (22) 05/12/2003 **1.3**  
 (30) 10/12/2002 DE 102 58 476.1  
 (51) G05B 19/23  
 (54) PROCESSO E DISPOSITIVO PARA O COMANDO DEPENDENTE DA POSIÇÃO DE UM ELEMENTO DE REGULAGEM EM UM VEÍCULO AUTOMOTOR  
 (57) "PROCESSO E DISPOSITIVO PARA O COMANDO DEPENDENTE DA POSIÇÃO DE UM ELEMENTO DE REGULAGEM EM UM VEÍCULO AUTOMOTOR". A invenção refere-se a um processo para o comando dependente da posição de um elemento de regulagem móvel em um veículo

automotor, que pode ser movimentado por meio de um dispositivo de regulagem acionado eletricamente. O referido dispositivo de regulagem apresenta uma pluralidade de modos de operação diferentes, e características de um sinal de acionamento do dispositivo de regulagem, em particular, uma ondulação de uma corrente de acionamento, são avaliadas para a determinação da posição do elemento. De acordo com a invenção, uma grandeza característica ( $P_i$ ) que influencia o movimento de acionamento do dispositivo de regulagem e/ou um valor característico ( $P_i$ ) que caracteriza o dispositivo de regulagem são avaliados para a determinação de um valor de erro da posição determinada do elemento móvel, e os modos de operação do dispositivo de regulagem são comandados em função do valor de erro determinado. O processo da invenção habilita os modos de operação diferentes do dispositivo de regulagem para ser comandado, de uma forma simples e de custos efetivos, de acordo com os parâmetros (grandezas características e/ou valores característicos) (por exemplo, flutuações da fiação elétrica, número de processos de reversão, temperatura de operação etc.) de tal modo que, em seguida ou durante condições de operação críticas do dispositivo de regulagem, os requisitos de segurança em termos de operação do dispositivo de regulagem são sempre atendidos. Isso pode ser realizado, por exemplo, pela desativação da operação automática do dispositivo de regulagem ou pela normalização da posição do elemento móvel de acordo com o valor de erro determinado.  
 (71) Brose Fahrzeugteile GMBH & CO Kommanditgesellschaft, Coburg (DE)

- (72) Jürgen Seeberger, Carsten Abert  
 (74) Dannemann, Siemsen, Bigler & Ipanema Moreira  
 (85) 09/06/2005  
 (86) PCT DE2003/004089 de 05/12/2003  
 (87) WO 2004/053603 de 24/06/2004

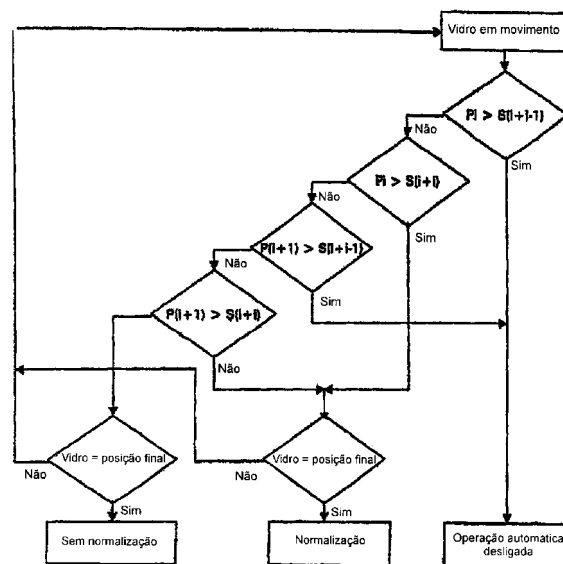

- (21) **PI 0317112-4** (22) 02/08/2003 **1.3**  
 (30) 11/12/2000 DE 102 58 066.9  
 (51) C10B 43/08, C10K 1/06, F28G 9/00, F23J 15/06  
 (54) DISPOSITIVO DE REFRIGERAÇÃO DE GÁS PARA GÁS DE FORNO DE COQUE  
 (57) "DISPOSITIVO DE REFRIGERAÇÃO DE GÁS PARA GÁS DE FORNO DE COQUE". A invenção refere-se a um dispositivo de refrigeração de gás para gás de forno de coque que contém constituintes que se condensam, com um canal de gás (6) através do qual flui gás de forno de coque, elementos de trocador de calor no interior do canal de gás (6) que são atravessados por um agente de refrigeração, e um dispositivo de borrifar (2) acima dos elementos de trocador de calor, sendo que a superfície de trocador de calor, voltada para o gás, dos elementos de trocador de calor é molhada com líquido que é alimentado pelo dispositivo de borrifar (2). De acordo com a invenção, os elementos de trocador de calor (5) são configurados como chapas de refrigeração (5), através das quais flui o agente de refrigeração e são combinadas com distanciadores (7) que formam canais para pelo menos um pacote de trocadores de calor. O e que o pacote de trocadores de calor é disposto com orientação vertical das chapas de refrigeração (5) no canal de gás (6), sendo que os canais de gás formados pelos distanciadores (7) são supridos pelo lado superior pelo líquido que sai do dispositivo de borrifar (2) e através dos quais flui o gás de forno de coque.  
 (71) Uhdé GmbH. (DE)  
 (72) Holger Thielert  
 (74) Momsen, Leonardos & Cia.  
 (85) 09/06/2005  
 (86) PCT EP2003/008580 de 02/08/2003  
 (87) WO 2004/053023 de 24/06/2004

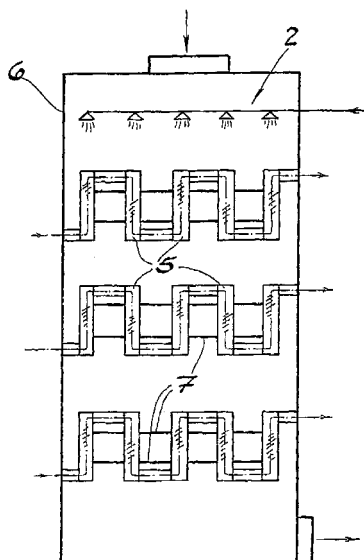

- (21) **PI 0317113-2** (22) 08/12/2003  
 (30) 09/12/2002 US 60/431,812  
 (51) A61K 31/70, A61K 31/65, A61K 31/52, A61K 31/505  
 (54) TIMINA DIOXOLANO E COMBINAÇÕES PARA USO CONTRA CEPAS RESISTENTES A 3TC/AZT DE HIV  
 (57) "TIMINA DIOXOLANO E COMBINAÇÕES PARA USO CONTRA CEPAS RESISTENTES A 3TC/AZT DE HIV". A presente invenção refere-se ao uso de um composto de dioxolano timina de acordo com a estrutura química da Fórmula (I): em que R<sup>1</sup> é H, um grupo acila, um grupo C<sup>1</sup>-C<sup>20</sup> alquila ou éter, um grupo fosfato, difosfato, trifosfato ou fosfodiéster, para uso no tratamento de infecções pelo HIV que exibe resistência a 3TC e/ou ao AZT. Preferencialmente, os compostos de acordo com a presente invenção são combinados com pelo menos um agente anti-HIV que inibe o HIV por um mecanismo sem ser através da inibição da timidina quinase (TK). Estes agentes incluem os selecionados entre os inibidores de nucleosídeos da transcriptase reversa (NRTI), os inibidores não nucleosídeos da transcriptase reversa, os inibidores da protease, os inibidores de fusão, entre outros. Estes agentes são geralmente selecionados do grupo que consiste em 3TC (Lamivudina), AZT (Zidovudina), (-)-FTC, ddI (Didanosina), ddC (zalcitabina), abacavir (ABC), tenofovir (PMPA), D-D4FC (Reverset), D4T (Estavudina), Racivir, L-D4FC, NVP (Nevirapina), DLV (Delavirdina), EFV (Efavirenz), SQVM (mesilato de Saquinavir), RTV (Ritonavir), IDV (Indinavir), SQV (Saquinavir), NFV (Neftinavir), APV (Amprenavir), LPV (Lopinavir), fuseon e misturas dos mesmos. Os agentes dependentes da TK, tais como o AZT e o D4T, podem ser utilizados em combinação com um dos compostos da dioxolano timina de acordo com a presente invenção, mas o uso de tais agentes pode ser menos preferido. Em composições preferidas de acordo com a presente invenção, R<sup>1</sup> é preferencialmente H ou um grupo C<sub>2</sub>-C<sub>18</sub> acila ou um grupo monofosfato. As composições farmacêuticas e os métodos de redução da probabilidade de um paciente com risco de contrair uma infecção por HIV contraia a infecção também são outros aspectos da presente invenção.  
 (71) The University Of Georgia Research Foundation, INC. (US) , Emory University (US)  
 (72) Chung K. Chu, Raymond F. Schinazi  
 (74) Dannemann, Siemsen, Bigler & Ipanema Moreira  
 (85) 09/06/2005  
 (86) PCT US2003/039029 de 08/12/2003  
 (87) WO 2004/052296 de 24/06/2004

1.3

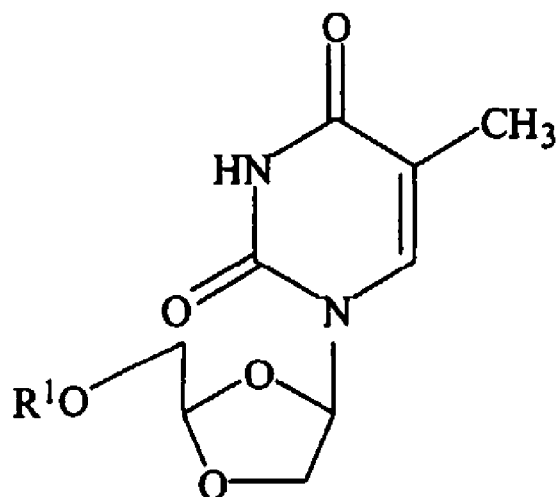
(21) **PI 0317114-0** (22) 08/12/2003

1.3

- (30) 10/12/2002 US 10/315,669  
 (51) B43K 5/18, B43K 8/08  
 (54) INSTRUMENTO PARA ESCREVER, E, MÉTODO PARA MELHORAR A RESISTÊNCIA AO VAZAMENTO DE UM INSTRUMENTO PARA ESCREVER  
 (57) "INSTRUMENTO PARA ESCREVER, E, MÉTODO PARA MELHORAR A RESISTÊNCIA AO VAZAMENTO DE UM INSTRUMENTO PARA ESCREVER". A presente invenção refere-se a um instrumento para escrever que contém um reservatório de tinta, um meio para se escrever e uma ponta para escrever. Vantajosamente, um polímero superabsorvente pode estar associado com qualquer elemento ou componente do instrumento para escrever para absorver um meio para escrever até uma extensão suficiente para evitar um vazamento anormal ou indesejado do meio para escrever. O SAP pode incluir, mas não é limitado a, polímeros e copolímeros de preferência presentes na ou próximo a superfície do elemento ou do componente do instrumento para escrever em uma quantidade tal que o SAP não interfira substancialmente na comunicação desejada ou no fluxo do meio para escrever proveniente do reservatório para a ponta para escrever durante o uso normal. Instrumentos para escrever de acordo com a presente invenção devem exibir maior resistência ao vazamento do meio para escrever.  
 (71) Bic Corporation (US)  
 (72) Michael T. Nowak, Larry G. Thomas  
 (74) Momsen, Leonardos & Cia  
 (85) 09/06/2005  
 (86) PCT US2003/039201 de 08/12/2003  
 (87) WO 2004/052659 de 24/06/2004

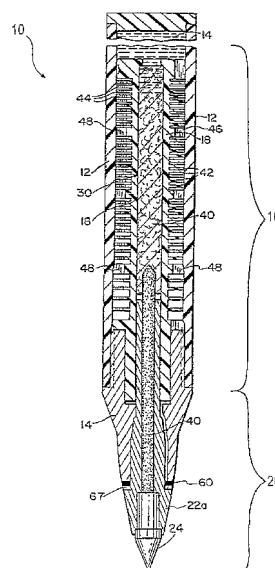
(21) **PI 0317115-9** (22) 17/11/2003

1.3

- (30) 19/12/2002 US 10/324,242  
 (51) C08F 2/01, C08F 2/06, B01J 19/18  
 (54) PROCESSO CONTÍNUO PARA PRODUIR UM MATERIAL ORGÂNICO TENDO UMA ARQUITETURA VISADA  
 (57) "PROCESSO CONTÍNUO PARA PRODUIR UM MATERIAL ORGÂNICO TENDO UMA ARQUITETURA VISADA". A presente invenção apresenta um processo contínuo para a produção de materiais polimerizados de arquiteturas controladas sob condições de carga com teor de sólidos elevado. Os materiais

são produzidos sob condições agitadas de fluxo tamponado e temperatura controlada.

- (71) 3M Innovative Properties Company (US)
- (72) James M. Nelson, Ryan E. Marx, Michael J. Annen, Duane D. Fansler, Maureen A. Kavanagh, Babu N. Gaddam
- (74) Momsen, Leonardos & Cia
- (85) 09/06/2005
- (86) PCT US2003/036479 de 17/11/2003
- (87) WO 2004/060927 de 22/07/2004

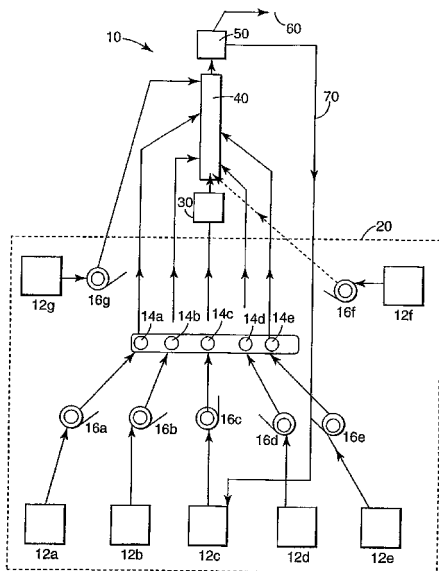

- (21) **PI 0317116-7** (22) 11/09/2003 1.3
- (30) 23/12/2002 US 10/328,425
- (51) A61F 15/00
- (54) RECEPTÁCULO PARA APLICADOR DE INSERÇÃO PARA INCONTINÊNCIA
- (57) "RECEPTÁCULO PARA APLICADOR DE INSERÇÃO PARA INCONTINÊNCIA". Um receptáculo para o armazenamento e a distribuição de aplicadores para inserções para incontinência. O receptáculo inclui pelo menos uma primeira embalagem individual contendo um transportador e incluindo um primeiro indicador de referência e pelo menos uma segunda embalagem individual contendo um êmbolo que combina com o transportador para a distribuição de uma inserção para incontinência disposta no transportador e incluindo um segundo indicador de referência.
- (71) Kimberly-Clark Worldwid, INC (US)
- (72) MaryAnn Zunker
- (74) Orlando de Souza
- (85) 09/06/2005
- (86) PCT US2003/028640 de 11/09/2003
- (87) WO 2004/060256 de 22/07/2004

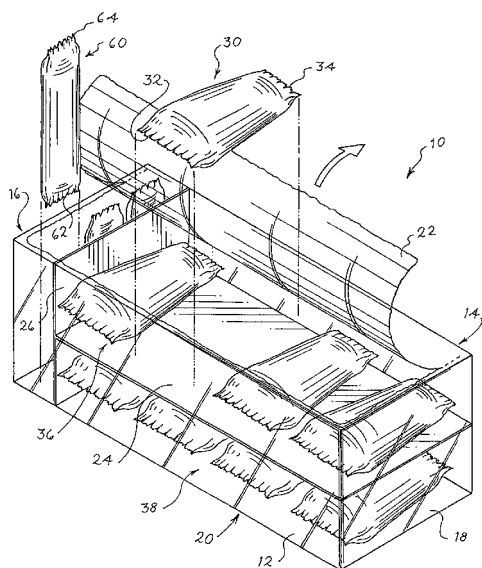

- (21) **PI 0317117-5** (22) 03/11/2003 1.3
- (30) 23/12/2002 US 10/327,836
- (51) A61L 15/22, A61L 15/60
- (54) ESTRUTURA ABSORVENTE DE ALTA CAPACIDADE E MÉTODO PARA A PRODUÇÃO DA MESMA
- (57) "ESTRUTURA ABSORVENTE DE ALTA CAPACIDADE E MÉTODO PARA A PRODUÇÃO DA MESMA" Um núcleo absorvente para uso em um artigo

absorvente, tal como uma fralda, calça de treinamento, produto para higiene feminina ou um produto para incontinência inclui uma primeira camada absorvente estabilizada e uma segunda camada absorvente que contém um superabsorvente e fibras absorventes tratadas com um agente de densificação não-fugitivo.

- (71) Kimberly-Clark Worldwid, INC (US)
- (72) David Arthur Fell, Cornelius J. Bosselaar
- (74) Orlando de Souza
- (85) 09/06/2005
- (86) PCT US2003/034901 de 03/11/2003
- (87) WO 2004/060415 de 22/07/2004

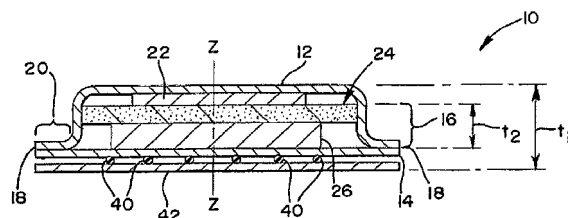

- (21) **PI 0317118-3** (22) 24/12/2003 1.3
- (30) 27/12/2002 GB 0230217.2
- (51) C12N 15/52, C07D 313/00, C12P 17/08, C12R 1/465
- (54) MOLÉCULA ISOLADA OU RECOMBINANTE DE ÁCIDO NUCLEICO, POLIPEPTÍDEO ISOLADO, CONSTRUÇÃO DE ÁCIDO NUCLEICO, MÉTODOS DE MODIFICAR UMA POLICETÍDEO SINTASE PARENTAL, DE MODIFICAR UMA POLICETÍDEO SINTASE DE BORRELIDINA PARENTAL, DE INCREMENTAR A CAPACIDADE DE UMA CÉLULA HOSPEDEIRA EM PRODUIR BORRELIDINA, OU UM DERIVADO DE BORRELIDINA OU ANÁLOGO EM UMA CÉLULA HOSPEDEIRA, DE MODIFICAR UMA CÉLULA HOSPEDEIRA, DE PRODUIR UM POLICETÍDEO MODIFICADO DE BORRELIDINA OU SEU DERIVADO EM UMA CÉLULA HOSPEDEIRA E DE SÍNTESE DE POLICETÍDEOS, VETOR, CÉLULA HOSPEDEIRA, E, COMPOSTO
- (57) "MOLÉCULA ISOLADA OU RECOMBINANTE DE ÁCIDO NUCLEICO, POLIPEPTÍDEO ISOLADO, CONSTRUÇÃO DE ÁCIDO NUCLEICO, MÉTODOS DE MODIFICAR UMA POLICETÍDEO SINTASE PARENTAL, DE MODIFICAR UMA POLICETÍDEO SINTASE DE BORRELIDINA PARENTAL, DE INCREMENTAR A CAPACIDADE DE UMA CÉLULA HOSPEDEIRA EM PRODUIR BORRELIDINA, OU UM DERIVADO DE BORRELIDINA OU ANÁLOGO EM UMA CÉLULA HOSPEDEIRA, DE MODIFICAR UMA CÉLULA HOSPEDEIRA, DE PRODUIR UM POLICETÍDEO MODIFICADO DE BORRELIDINA OU SEU DERIVADO EM UMA CÉLULA HOSPEDEIRA E DE SÍNTESE DE POLICETÍDEOS, VETOR, CÉLULA HOSPEDEIRA, E, COMPOSTO". A presente invenção refere-se à biossíntese de policetídeos e derivados a partir da clonagem de ácidos nucleicos que codificam uma policetídeo sintase e outras proteínas associadas envolvidas na síntese do policetídeo borrelidina. Proporciona-se materiais e métodos incluindo sistemas de enzimas, ácidos nucleicos, vetores e células para a preparação de policetídeos, incluindo borrelidina e seus análogos e derivados. Proporciona-se também moléculas inéditas de policetídeos.
- (71) Biotica Technology Limited (GB) , The University Of Oviedo (ES)
- (72) Jose A. Salas, Carmen Mendez, Carlos Olano, Cesar Sanchez, Alfredo F. Brana, Barrie Wilkinson, Christine J. Martin, Steven Moss, Peter F. Leadlay, Markiyani Oliynyk
- (74) Momsen, Leonardos & Cia
- (85) 09/06/2005
- (86) PCT GB2003/005704 de 24/12/2003
- (87) WO 2004/058976 de 15/07/2004

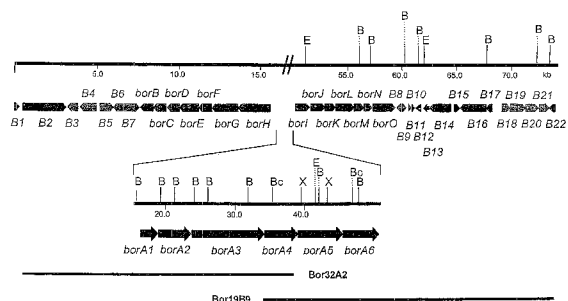

- (21) **PI 0317119-1** (22) 10/12/2003 1.3
- (30) 10/12/2002 JP 2002-357556; 11/06/2003 JP 2003-166082; 27/06/2003 JP 2003-183766
- (51) C07D 237/28, C07D 471/04, A61K 31/502, A61K 31/5025, A61P 35/00
- (54) AGENTE ANTITUMOR, INIBIDOR DE PROLIFERAÇÃO CELULAR, E, ANÁLOGO DE 3-FENIL-CINOLINA
- (57) "AGENTE ANTITUMORI INIBIDOR DE PROLIFERAÇÃO CELULAR, E, ANÁLOGO DE 3-FENIL-CINOLINA" Um homólogo de 3-fenil-cinolina ou um sal farmacologicamente aceitável do mesmo; e um agente citostático ou um agente antitumor contendo o mesmo.
- (71) Nippon Kayaku Kabushiki Kaisha (JP)
- (72) Shunsuke Kuroiwa, Junko Odanaka, Sakiko Maruyama, Yoshitaka Sato, Arihiro Tomura, Hiroshi Sato, Yoshikazu Suzuki
- (74) Momsen, Leonardos & Cia

(85) 09/06/2005  
 (86) PCT JP2003/015767 de 10/12/2003  
 (87) WO 2004/052886 de 24/06/2004

(21) **PI 0317120-5** (22) 08/12/2003 **1.3**  
 (30) 09/12/2002 US 10/314,671  
 (51) F02M 25/07, F02D 41/04  
 (54) MODIFICAÇÃO COM BASE NA VELOCIDADE DO MOTOR DA RECIRCULAÇÃO DE GÁS DE EXAUSTÃO DURANTE FENÔMENOS TRANSITÓRIOS DE ABASTECIMENTO  
 (57) "MODIFICAÇÃO COM BASE NA VELOCIDADE DO MOTOR DA RECIRCULAÇÃO DE GÁS DE EXAUSTÃO DURANTE FENÔMENOS TRANSITÓRIOS DE ABASTECIMENTO". A presente invenção refere-se aos dados da velocidade do motor N e os dados do abastecimento de combustível do motor MFDES que são processados por uma estratégia (22) que multiplica (28) os dados do fenômeno transitório de abastecimento de combustível MFDES TRANSIENT e os dados do modificador com base na velocidade EGR\_N\_TRANS\_MULT para desenvolver os dados do fenômeno transitório de abastecimento de combustível com base na velocidade. Os dados do fenômeno transitório de abastecimento de combustível com base na velocidade são então processados de acordo com uma função (32) que correlaciona os valores de um modificador de fenômeno transitório de abastecimento de combustível com os valores dos dados do fenômeno transitório de abastecimento de combustível com base na velocidade para desenvolver os dados do modificador de recirculação de gás de exaustão. Os dados da modificação de recirculação de gás de exaustão e os dados da recirculação de gás de exaustão básica são multiplicados (34) para desenvolverem os dados da recirculação de gás de exaustão modificada, e o gás de exaustão é recirculado de acordo com os dados da recirculação de gás de exaustão modificada. O uso da velocidade do motor como um determinante da extensão com relação à qual a taxa EGR básica deve ser modificada durante um fenômeno transitório de abastecimento de combustível permite um melhor controle sobre certas emissões de exaustão sobre certas faixas de velocidade.

(71) International Engine Intellectual Property Company, LLC (US)  
 (72) Michael Kennedy, Michael J. McNulty, James T. Beaucaire, David V. Rodgers  
 (74) Dannemann, Siemsen, Bigler & Ipanema Moreira  
 (85) 09/06/2005  
 (86) PCT US2003/038864 de 08/12/2003  
 (87) WO 2004/053323 de 24/06/2004

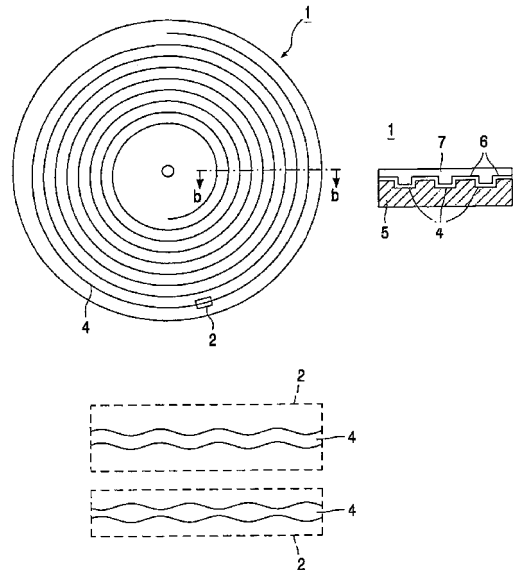

(21) **PI 0317122-1** (22) 17/10/2003 **1.3**  
 (30) 23/12/2002 US 10/328,729

(51) A61L 15/22, A61L 15/46, C01B 31/08  
 (54) ARTIGO ABSORVENTE QUE CONTÉM UM SUBSTRATO DE CARBONO ATIVADO

(57) "ARTIGO ABSORVENTE QUE CONTÉM UM SUBSTRATO DE CARBONO ATIVADO". oferecido um artigo absorvente, contendo um substrato aplicado com um revestimento de carbono ativado. O revestimento de carbono ativado é formado de uma mistura de material polimérico e de um agente de ativação. A mistura é ativada por aquecimento até uma temperatura de aproximadamente 100°C até aproximadamente 250°C. Como resultado da presente invenção, foi descoberto que um substrato pode ser formado, que é absorvente, sendo também capaz de realizar outras funções, tais como servir de agente de controle de odores.

(71) Kimberly-Clark Worldwide, Inc. (US)  
 (72) Jeff Lindsay, Elizabeth Deibler Gadsby, Roger Quincy, Fung-Jou Chen, Richard Arnold Borders, Ronald L. Edens, Christian Mangun  
 (74) Orlando de Souza  
 (85) 09/06/2005  
 (86) PCT US2003/032849 de 17/10/2003  
 (87) WO 2004/060414 de 22/07/2004

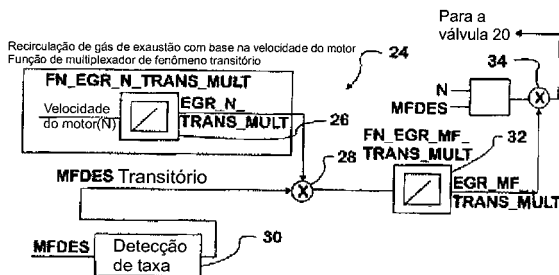

(21) **PI 0317121-3** (22) 18/11/2003 **1.3**  
 (30) 13/12/2002 EP 02080327.6  
 (51) G11B 7/00, G11B 7/007, G11B 20/10, G11B 20/12  
 (54) PORTADORA DE GRAVAÇÃO ÓPTICA, MÉTODO PARA GRAVAR INFORMAÇÃO EM UMA CAMADA DE INFORMAÇÃO DE UMA PORTADORA DE GRAVAÇÃO, E, DISPOSITIVO DE GRAVAÇÃO

(57) "PORTADORA DE GRAVAÇÃO ÓPTICA MÉTODO PARA GRAVAR INFORMAÇÃO EM UMA CAMADA DE INFORMAÇÃO DE UMA PORTADORA DE GRAVAÇÃO, E, DISPOSITIVO DE GRAVAÇÃO" A invenção relaciona-se a uma portadora de gravação que compreende conjuntos múltiplos de parâmetros de gravação para um processo de gravação. Os parâmetros de gravação definem uma assim chamada estratégia de escrita para converter um sinal de informação a ser gravada em um feixe de radiação pulsado para gravar a informação na portadora de gravação. Provenho conjuntos múltiplos de parâmetros de gravação, cada conjunto sendo relacionado a uma faixa específica de velocidades de gravação, gravações de boa qualidade são obtidas em várias velocidades de gravação.

(71) Koninklijke Philips Electronics N.V. (NL)  
 (72) Johannes H. M. Spruit, Johannes C. N. Rijpers  
 (74) Momsen, Leonardos & Cia.  
 (85) 09/06/2005  
 (86) PCT IB2003/005276 de 18/11/2003  
 (87) WO 2004/055787 de 01/07/2004

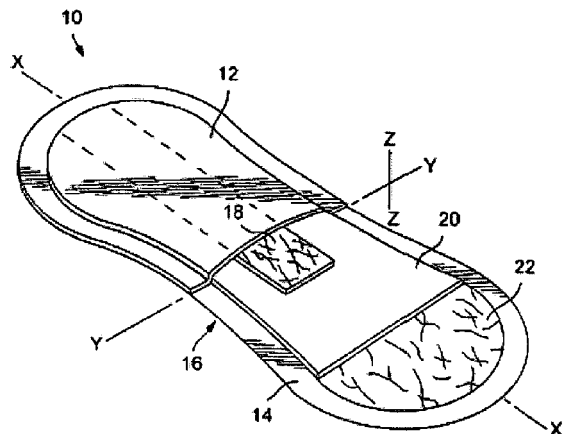

(21) **PI 0317123-0** (22) 08/12/2003 **1.3**  
 (30) 12/12/2002 EP 02027827.1; 04/02/2003 EP 03002387.3; 19/02/2003 US 60/448,211

(51) H01R 13/631  
 (54) PLUGUE PARA INSERÇÃO EM UM SOQUETE E CONECTOR INCLUINDO PELO MENOS UM PLUGUE

(57) "PLUGUE PARA INSERÇÃO EM UM SOQUETE E CONECTOR INCLUINDO PELO MENOS UM PLUGUE". Plugue (12) para inserção em um soquete (24) compreendendo uma primeira (13) e uma segunda (15) barra mutuamente espaçadas, cada uma tendo uma primeira seção essencialmente rígida (14) e uma segunda seção essencialmente flexível (16) configurada para se engatar amovivelmente com o soquete. O plugue é adaptado para permitir segura conexão mecânica e liberação da conexão mecânica no uso comum assim como permitir desconexão da conexão caso uma força mecânica demasiadamente forte na direção errônea que poderia romper as barras caso aplicada. A altura do plugue é também limitada para que possa ser usada para aparelhos eletrônicos portáteis muito delgados, tais como telefones celulares do tipo flippe.

(71) Sony Ericsson Mobile Communications AB (SE)  
 (72) Hans de Jonge  
 (74) Momsen, Leonardos & Cia.  
 (85) 09/06/2005  
 (86) PCT EP2003/013874 de 08/12/2003  
 (87) WO 2004/054043 de 24/06/2004

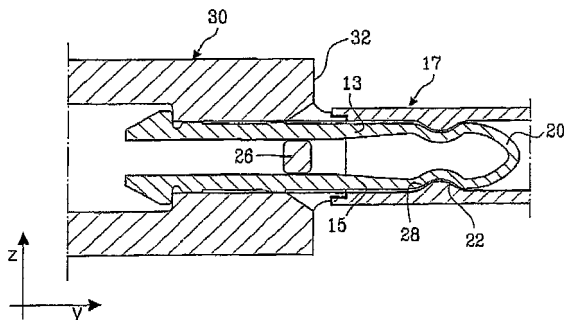

(21) **PI 0317124-8** (22) 10/12/2003 **1.3**  
 (30) 11/12/2002 DK PA2002 01898  
 (51) C12N 9/42, C11D 3/386  
 (54) COMPOSIÇÃO DETERGENTE, E, PROCESSOS PARA LAVAR UM TECIDO E UMA SUPERFÍCIE DURA  
 (57) "COMPOSIÇÃO DETERGENTE, E, PROCESSOS PARA LAVAR UM TECIDO E UMA SUPERFÍCIE DURA". A presente invenção refere-se a uma composição detergente compreendendo uma endo-glucanase que provê um melhorado desempenho de detergência. A invenção também refere-se a uma composição detergente compreendendo uma combinação de uma endo-glucanase e outras enzimas. Um aspecto da invenção refere-se a um processo para lavar um tecido ou superfície dura com o detergente de endo-glucanase.  
 (71) Novozymes A/S (DK)  
 (72) Keith Gibson, Lone Hansen  
 (74) Momsen, Leonardos & Cia  
 (85) 09/06/2005  
 (86) PCT DK2003/000844 de 10/12/2003  
 (87) WO 2004/053039 de 24/06/2004

(21) **PI 0317125-6** (22) 09/12/2003 **1.3**  
 (30) 09/12/2002 US 10/314,754  
 (51) B62D 55/084, F16F 1/38  
 (54) CONJUNTO DE MANCAL ELASTOMÉRICO DE LIGAÇÃO DE EQUALIZADOR DE DOZER DE ESTEIRAS MÓVEIS  
 (57) "CONJUNTO DE MANCAL ELASTOMÉRICO DE LIGAÇÃO DE EQUALIZADOR DE DOZER DE ESTEIRAS MÓVEIS". A presente invenção refere-se a um conjunto de mancal elastomérico (40) de ligação de equalizador de dozer de esteiras móveis, incluindo um elemento concêntrico externo (62) operável para encaixar fixamente uma estrutura de furo de ligação de equalizador associada com uma primeira porção extrema de um elemento estrutural de ligação de equalizador, em que o elemento concêntrico externo (62) é disposto substancialmente dentro da estrutura de furo de ligação de equalizador. O conjunto de mancal elastomérico de ligação de equalizador de dozer incluindo também um elemento concêntrico interno (60) operável para encaixar fixamente uma estrutura de pino associada com um segundo elemento estrutural de conjunto de armação de roletes de esteiras móveis, em que o elemento concêntrico interno (60) é disposto substancialmente dentro do elemento concêntrico externo (62). O conjunto de mancal elastomérico de ligação de equalizador de dozer ainda incluindo uma seção elastomérica (64) disposta entre o elemento concêntrico interno (60) e o elemento concêntrico externo (62), em que a seção elastomérica (64) é ligada a uma superfície externa do elemento interno (60) e a uma superfície interna do elemento externo (62) e em que a seção elastomérica é operável para acomodar movimentos axial, basculante e de torção da segunda estrutura de pino de elemento estrutural de conjunto de armação de roletes de esteiras móveis em relação ao primeiro elemento estrutural de ligação de equalizador.  
 (71) Lord Corporation (US)  
 (72) Robert Joseph Michael, William James Galloway  
 (74) Dannemann, Siemsen, Bigler & Ipanema Moreira  
 (85) 09/06/2005  
 (86) PCT US2003/039169 de 09/12/2003  
 (87) WO 2004/052714 de 24/06/2004

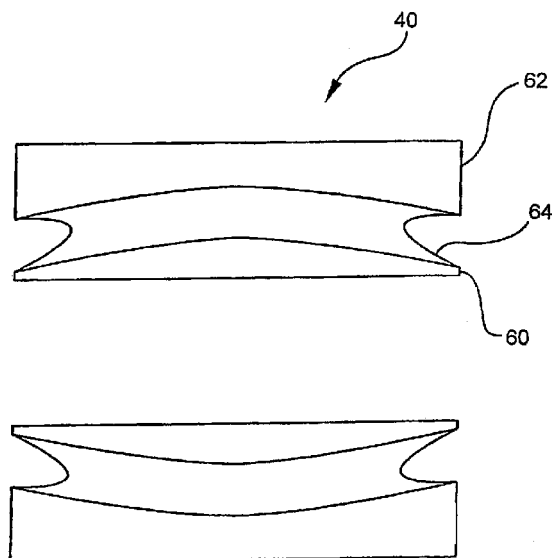

(21) **PI 0317126-4** (22) 17/11/2003 **1.3**  
 (30) 10/12/2002 EP 02 027483.3  
 (51) C07D 417/12, A61K 31/433, A61K 31/4245, A61P 43/00, C07D 413/12  
 (54) DERIVADOS DE INDOL E O USO DOS MESMOS COMO LIGANTES DE 5-HT  
 (57) "DERIVADOS DE INDOL E O USO DOS MESMOS COMO LIGANTES DE 5-HT". A presente invenção refere-se a derivados de indol da Fórmula (I) na qual R1, R2, R3, X, A, n, m e p têm os significados indicados acima.  
 (71) Merck Patent Gesellschaft Mit Beschränkter Haftung (DE)  
 (72) Günter Hölzemann, Helene Crassier, Henning Böttcher, Timo Heinrich, Kai Schiemann, Joachim Leibrock, Cristoph Van Amsterdam, Gerd Bartoszyk, Christoph Seyfried  
 (74) Dannemann, Siemsen, Bigler & Ipanema Moreira  
 (85) 09/06/2005  
 (86) PCT EP2003/012810 de 17/11/2003  
 (87) WO 2004/052886 de 24/06/2004

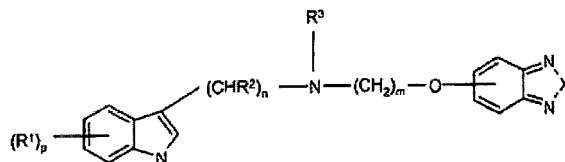

(21) **PI 0317127-2** (22) 09/12/2003 **1.3**  
 (30) 10/12/2002 NO 20025911  
 (51) E21B 23/06  
 (54) DISPOSITIVO DE DUTO DE CABO EM UM OBTURADOR DE INCHAMENTO  
 (57) "DISPOSITIVO DE DUTO DE CABO EM UM OBTURADOR DE INCHAMENTO". A presente invenção refere-se a um dispositivo de duto de cabo em um obturador de inchamento (1) da espécie em que o obturador (1) é adaptado para ser capaz de vedar um anel (3) e em que o obturador de inchamento (1) é dotado de pelo menos uma abertura (6) através dele adaptada para constituir um duto para um cabo (12).  
 (71) Rune Freyer (NO)  
 (72) Rune Freyer  
 (74) Dannemann, Siemsen, Bigler & Ipanema Moreira  
 (85) 09/06/2005  
 (86) PCT NO2003/000410 de 09/12/2003  
 (87) WO 2004/057715 de 08/07/2004

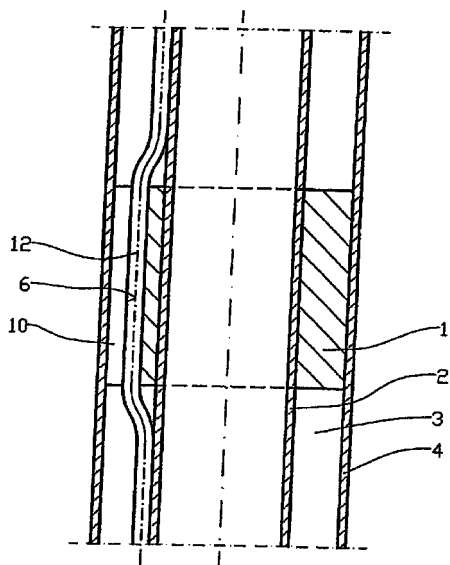

TINTA AOS SUBSTRATOS" Substratos impressos, composições de tinta e métodos para tratamento de substratos para melhorar a adesão de uma composição de tinta a um substrato hidrofóbico são proporcionados. As composições de tinta e substratos impressos incluem um polissacarídeo, um polissacarídeo modificado, um derivado de um polissacarídeo ou um derivado de polissacarídeo modificado. O método envolve contato de pelo menos uma porção de um substrato hidrofóbico com uma composição que compreende um polissacarídeo, um polissacarídeo modificado, um derivado de polissacarídeo ou um derivado de polissacarídeo modificado e, então, impressão de um padrão ou outros indícios sobre pelo menos uma porção do substrato hidrofóbico que foi contactado com um polissacarídeo, um polissacarídeo modificado, um derivado de polissacarídeo ou um derivado de polissacarídeo modificado usando-se uma composição de tinta.  
 (71) Kimberly-Clark Worldwide, Inc. (US)  
 (72) Hue Scott Snowden, Lavada Campbell Boggs, Ali Yahiaoui  
 (74) Orlando de Souza  
 (85) 09/06/2005  
 (86) PCT US2003/037048 de 18/11/2003  
 (87) WO 2004/061200 de 22/07/2004

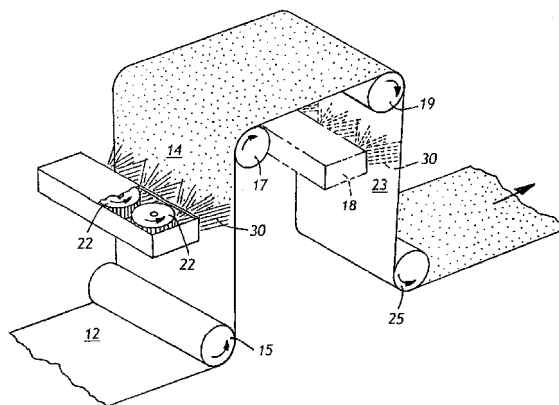

(21) **PI 0317128-0** (22) 02/12/2003 **1.3**  
 (30) 09/12/2002 US 60/431,880; 04/11/2003 US 10/701.095  
 (51) H04B 7/212, H04Q 7/00, H04B 17/00  
 (54) APARELHO E MÉTODO PARA EFETUAR RELATÓRIO DE AMBIENTE DE RÁDIO EM UM CANAL DE SINALIZAÇÃO COMUM REVERSO  
 (57) "APARELHO E MÉTODO PARA EFETUAR RELATÓRIO DE AMBIENTE DE RÁDIO EM UM CANAL DE SINALIZAÇÃO COMUM REVERSO". Aparelho e método para efetuar relatório de ambiente de rádio em um canal de sinalização comum reverso. Quando uma conexão RF dedicada entre uma unidade remota (RU) (118) e o equipamento de infra-estrutura (109) está sendo liberado, a RU recebe uma primeira mensagem da infraestrutura instruindo a RU para efetuar relatórios de potência piloto ocasional no canal de sinalização comum reverso (r-csch) enquanto a RU está no estado desocupado. Na versão referida, o relatório de potência piloto é limitado por um número máximo de relatórios e/ou um limite de tempo para preservar a vida útil da bateria e impedir o congestionamento r-csch no sistema. Preferivelmente, uma Mensagem de Relatório de Ambiente de Rádio, aqui genericamente referida como a segunda mensagem, porta informação de ambiente de rádio (REI), como a potência piloto e a fase dos melhores pilotos medidos, e ajuda a infra-estrutura tanto com o acompanhamento da localização RU como com a seleção de um conjunto forte de pilotos para a designação do canal.  
 (71) Motorola, Inc. (US)  
 (72) Christopher R. Schmidt, John M. Harris, Sean S. Kelley  
 (74) Orlando de Souza  
 (85) 09/06/2005  
 (86) PCT US2003/038410 de 02/12/2003  
 (87) WO 2004/054134 de 24/06/2004

(21) **PI 0317130-2** (22) 05/12/2003 **1.3**  
 (30) 11/12/2002 GB 0228819.9  
 (51) A24B 15/28  
 (54) ARTIGO DE FUMAR, E, MÉTODO DE MELHORAMENTO DO ODORES RESIDUAL DE UM ARTIGO DE FUMAR EM UM AMBIENTE  
 (57) "ARTIGO DE FUMAR, E, MÉTODO DE MELHORAMENTO DO ODORES RESIDUAL DE UM ARTIGO DE FUMAR EM UM AMBIENTE" A presente invenção refere-se a um artigo de fumar que compreende duas camadas de material envolvente, o material envolvente externo tendo uma permeabilidade de ar de pelo menos 200 U.C., e tendo uma permeabilidade maior que o material envolvente interno. Flavorizante encapsulado é mantido entre os materiais envoltivos interno e externo. A técnica de encapsulação é dependente do flavorizante a ser encapsulado e da relação de fornecimento de flavorizante de corrente lateral para corrente principal requerida. A fumaça de corrente lateral pode ser alterada sem alterar a fumaça da corrente principal, desta forma alterando os odores do ambiente.  
 (71) British American Tobacco (Investments) Limited (GB)  
 (72) Debra Demeter Woods  
 (74) Momsen, Leonardos & Cia.  
 (85) 09/06/2005  
 (86) PCT GB2003/005310 de 05/12/2003  
 (87) WO 2004/052128 de 24/06/2004

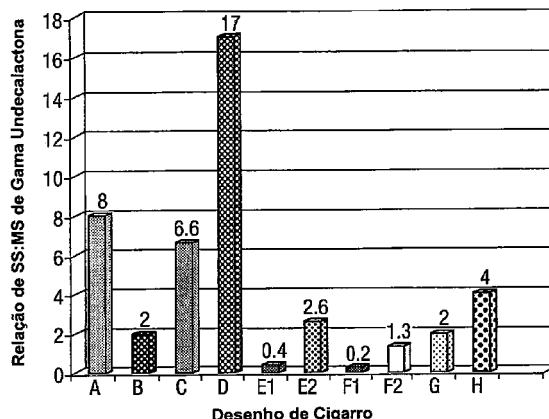
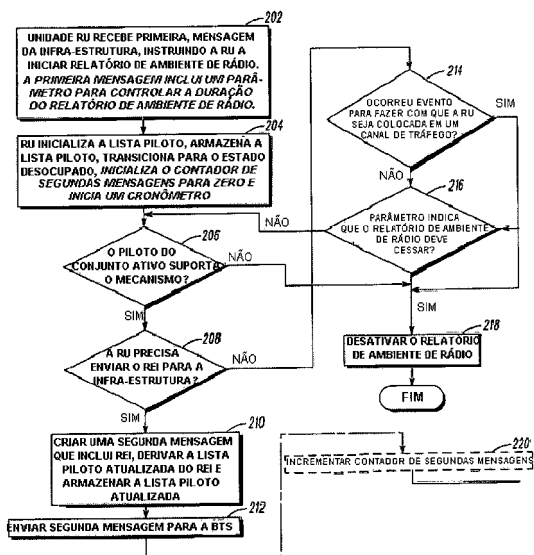

(21) **PI 0317129-9** (22) 18/11/2003 **1.3**  
 (30) 23/12/2002 US 10/328.452  
 (51) D06P 1/48, D06P 1/50, D06M 15/03, D06P 1/46  
 (54) TRATAMENTO DE SUBSTRATOS PARA MELHORA DA ADESÃO DE TINTA AOS SUBSTRATOS  
 (57) "TRATAMENTO DE SUBSTRATOS PARA MELHORA DA ADESÃO DE

(21) **PI 0317131-0** (22) 08/09/2003 **1.3**  
 (30) 09/12/2002 US 10/314.915  
 (51) A41B 9/02, A41B 9/04, A41B 9/12, A61F 13/15  
 (54) MÉTODO DE FABRICAÇÃO DE UMA CALÇA TENDO COSTURAS

LATERAIS E PERNAS PENDENTES E CALÇA INCLUINDO O ENVOLTÓRIO DE ROUPA FEITO DE UMA TRAMA

(57) "MÉTODO DE FABRICAÇÃO DE UMA CALÇA TENDO COSTURAS LATERAIS E PERNAS PENDENTES E CALÇA INCLUINDO O ENVOLTÓRIO DE ROUPA FEITO DE UMA TRAMA". Método de fabricação de um calção no estilo boxeador tendo costuras laterais, uma região entre as pernas contraída e pernas pendentes. Uma trama plana é proporcionada. Porções são removidas da trama plana para definir aberturas de pernas. A trama plana então é contraída elástica ou inelasticamente em áreas selecionadas ao longo da trama plana entre as aberturas de pernas. A trama plana é cortada em pedaços separados, dobrada e costuras laterais são formadas. A calça pode incluir um absorvente.

(71) Kimberly-Clark Worldwide, Inc. (US)

(72) Heather Schenck Mortell, Joseph Daniel Coenen, Robert Lee Popp

(74) Orlando de Souza

(85) 09/06/2005

(86) PCT US2003/028238 de 08/09/2003

(87) WO 2004/052131 de 24/06/2004

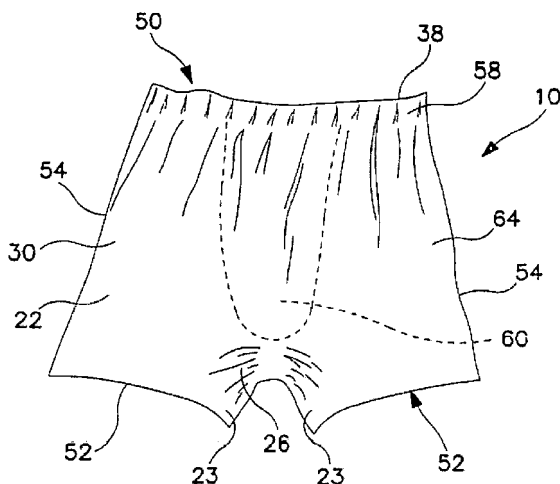

(21) PI 0317132-9 (22) 09/12/2003

1.3

(30) 09/12/2002 US 60/431,949

(51) A01N 61/00, A61K 31/00, G01N 33/00, A01K 67/00, C12N 15/00

(54) MÉTODOS DE DIAGNÓSTICO E TRATAMENTO DE DOENÇA PULMONAR INTERSTICIAL

(57) "MÉTODOS DE DIAGNÓSTICO E TRATAMENTO DE DOENÇA PULMONAR INTERSTICIAL". A presente invenção refere-se um método de tratamento de doença pulmonar em um indivíduo compreendendo a administração, a um indivíduo que precisa de tal tratamento, de uma quantidade terapêuticamente eficaz de uma formulação compreendendo um produto terapêutico de SP-C. De preferência, o produto terapêutico de SP-C é um agente selecionado do grupo consistindo em uma proteína SP-C isolada, uma molécula de ácido nucléico isolada que codifica uma proteína SP-C, um anticorpo receptor de SP-C específico que estimula a atividade do receptor ou uma composição farmacêuticamente aceitável dos mesmos. A presente invenção também proporciona métodos de produção de um camundongo com uma ruptura alvejada em um gene da proteína C tensoativa (SP-C). A presente invenção também proporciona um camundongo transgênico produzido através de uma ruptura alvejada em um gene da proteína C tensoativa (SP-C). A presente invenção ainda proporciona uma célula ou linhagem de célula de um camundongo transgênico produzida através de ruptura em um gene da proteína C tensoativa (SP-C).

(71) Children's Hospital Medical Center (US)

(72) Jeffrey A. Whitsett, Stephen A. Glasser

(74) Dannemann, Siemsen, Bigler & Ipanema Moreira

(85) 09/06/2005

(86) PCT US2003/038915 de 09/12/2003

(87) WO 2004/056310 de 08/07/2004

(21) PI 0317133-7 (22) 05/12/2003

1.3

(30) 09/12/2002 EP 02293035.8

(51) C10G 45/62, C10G 45/64, C10G 65/12, C10M 171/02

(54) PROCESSO PARA PREPARAR UM LUBRIFICANTE

(57) "PROCESSO PARA PREPARAR UM LUBRIFICANTE". A invenção refere-se a um processo para preparar um lubrificante tendo uma viscosidade dinâmica a -35°C abaixo de 5000 cP, realizando-se as seguintes etapas: (a) contactar uma alimentação contendo mais que 50% em peso de cera na presença de hidrogênio com um catalisador compreendendo um componente de metal do Grupo VIII suportado em um suporte de óxido refratário, e (b) contactar o efluente da etapa (a) com uma composição de catalisador compreendendo um metal nobre do Grupo VIII, um aglutinante e cristálitos de zeólito do tipo MTW para obter um produto tendo um ponto de despejamento menor que o efluente da etapa (b) e tendo um índice de viscosidade maior que 120, e (c) adicionar um aditivo diminuidor de ponto de despejamento ao óleo base conforme obtido na etapa (b).

(71) Shell Internationale Research Maatschappij B. V. (NL)

(72) Gerard Benard, Eric Duprey, Patrick Moureaux, Johannes Anthonius Robert Van Veen

(74) Momsen, Leonardos & Cia.

(85) 09/06/2005

(86) PCT EP2003/050946 de 05/12/2003

(87) WO 2004/053027 de 24/06/2004

(21) PI 0317136-1 (22) 04/12/2003

1.3

(30) 11/12/2002 DE 102 57 696.3

(51) C01F 11/18, C09J 11/04, C08K 3/26, F26B 3/347, F26B 5/04

(54) CARBONATO DE CÁLCIO ULTRA-SECO, PROCESSO PARA A PRODUÇÃO DE PARTÍCULAS DE CARBONATO DE CÁLCIO ULTRA-SECO, E, USO DE CARBONATO DE CÁLCIO ULTRA-SECO

(57) "CARBONATO DE CÁLCIO ULTRA-SECO, PROCESSO PARA A PRODUÇÃO DE PARTÍCULAS DE CARBONATO DE CÁLCIO ULTRA-SECO, E, USO DE CARBONATO DE CÁLCIO ULTRA-SECO". A invenção refere-se a partículas de carbonato de cálcio ultra-seco, assim como a um processo de secagem de partículas de carbonato de cálcio, assim como ao uso deste carbonato de cálcio. De acordo com a invenção, as partículas de carbonato de cálcio são secadas com microondas. A secagem pode ser executada em um instalação de correia contínuo, um instalação de câmara, ou uma instalação de forno tubular rotativo. As partículas de carbonato de cálcio podem ser produzidas com um grau de secagem de 0 a 0,1% de H<sub>2</sub>O.

(71) Solvay Chemicals GmbH (DE)

(72) Christoph Nover, Helmut Dillenburg

(74) Momsen, Leonardos & Cia.

(85) 09/06/2005

(86) PCT EP2003/013663 de 04/12/2003

(87) WO 2004/052784 de 24/06/2004

(21) PI 0317137-0 (22) 10/12/2003

1.3

(30) 10/12/2002 US 60/432,607

(51) B05D 3/10, B05D 7/00, B32B 7/12, B32B 9/00, B32B 27/00, B32B 31/20, B41M 3/12, B44C 1/165, B44F 9/04

(54) MÉTODOS PARA FABRICAR UM LAMINADO DE ROCHA E PARA PRODUZIR UMA PLACA DE ROCHA DOTADA DE UMA ESPESSURA DESEJADA, E, LAMINADO DE ROCHA

(57) "MÉTODOS PARA FABRICAR UM LAMINADO DE ROCHA E PARA PRODUZIR UMA PLACA DE ROCHA DOTADA DE UMA ESPESSURA DESEJADA, E, LAMINADO DE ROCHA". Um laminado de rocha (400) é apresentado que inclui uma camada de rocha (100) e uma camada flexível (200). A camada de rocha (300) tem uma pluralidade de poros que podem receber fluido. A camada flexível (300) é posicionada acima da camada de rocha (100) e tem uma parte que se estende para o interior dos poros da camada de rocha (100). Adicionalmente é apresentado um método para fabricar um laminado de rocha. O método inclui fornecer uma rocha (100) dotada de uma superfície exposta (110) e aplicar um polímero (200) que se liga com a superfície exposta (100). O polímero (200) é levantado juntamente com a correspondente parte ligada (300) da superfície exposta e é levantado da rocha (110A).

(71) Smartslate, Inc. (US)

(72) Richard J. Whiting

(74) Momsen, Leonardos & Cia.

(85) 09/06/2005

(86) PCT US2003/039471 de 10/12/2003

(87) WO 2004/052561 de 24/06/2004

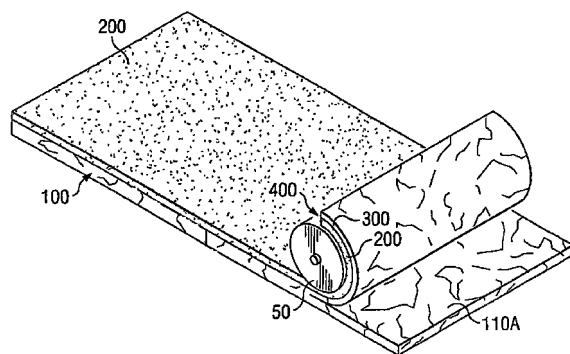

(21) PI 0317138-8 (22) 15/12/2003

1.3

(30) 23/12/2002 US 60/436,041; 10/12/2003 US 10/734,006

(51) D04H 1/42, D04H 3/00, D01F 6/62, D01F 6/92

(54) MANTA NÃO TECIDA DE ALTA RESISTÊNCIA A PARTIR DE UM POLIÉSTER ALIFÁTICO

(57) "MANTA NÃO TECIDA DE ALTA RESISTÊNCIA A PARTIR DE UM POLIÉSTER ALIFÁTICO". A presente invenção prove uma manta não tecida preparada a partir de um polímero de poliéster alifático o qual tem resistência ao rasgamento suficiente e é biodegradável. As mantas não tecidas biodegradáveis da presente invenção são preparadas a partir de uma combinação de polímero que tem de cerca de 65% em peso a cerca de 99% em peso de um polímero de poliéster alifático biodegradável e de cerca de 1% em peso a cerca de 35% em peso de um segundo polímero selecionado a partir do grupo que consiste em um polímero que tem um ponto de fusão menor do que o polímero de poliéster alifático biodegradável, um polímero que tem um peso molecular menor do que o polímero de poliéster alifático biodegradável e misturas dos mesmos. Surpreendentemente, as mantas não tecidas da presente invenção têm uma resistência ao rasgamento maior do que a resistência ao rasgamento de uma manta não tecida preparada a partir do polímero de poliéster alifático biodegradável apenas. Além disso, outras propriedades da manta não tecida resultante, tais como resistência à tração e energia para romper, não são afetadas de forma adversa pela adição do segundo polímero, de formas que tornam a manta não tecida resultante

inutilizável para sua finalidade pretendida.

- (71) Kimberly-Clark Worldwide, Inc. (US)  
 (72) Mark G. Reichmann, Ann Louise McCormack, Maya Aroch, Joy Francine Jordan, Peter Michailovich Kobylivker, Rowland Jaynes McClellan, Jr., Palani Raj Ramaswami Wallajapet, Vasily Aramovich Topolkaravev, Dennis Y. Lee, Steven R. Stopper  
 (74) Orlando de Souza  
 (85) 09/06/2005  
 (86) PCT US2003/040159 de 15/12/2003  
 (87) WO 2004/059058 de 15/07/2004

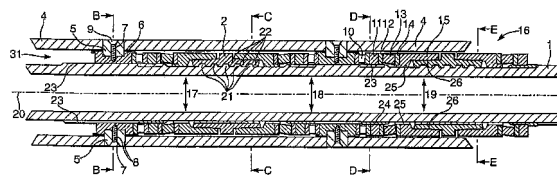

- (21) **PI 0317140-0** (22) 12/12/2003 **1.3**  
 (30) 12/12/2002 EP 02080230.2; 24/02/2003 EP 03075523.5  
 (51) E21B 4/00, F16C 41/02  
 (54) MONTAGEM DE FERRAMENTA DE FURO DE SONDAÇÃO, SISTEMA DE MANCAL, E, MÉTODO PARA PROJETAR UMA MONTAGEM DE FERRAMENTA DE FURO DE SONDAÇÃO  
 (57) "MONTAGEM DE FERRAMENTA DE FURO DE SONDAÇÃO, SISTEMA DE MANCAL, E, MÉTODO PARA PROJETAR UMA MONTAGEM DE FERRAMENTA DE FURO DE SONDAÇÃO". Montagem de ferramenta de furo de sondagem incluindo um alojamento e um mandril alcançando ao longo de uma direção axial no alojamento e um sistema de mancal para transferir uma carga axial entre o alojamento e o mandril e permitir rotação do alojamento relativo e sobre o mandril, em que o sistema de mancal inclui pelo menos dois estágios de mancal, cada um arranjado para transferir parte da carga axial, por meio de que cada estágio de mancal inclui meio de mancal e meio de atenuação para distribuir a carga substancialmente proporcionalmente através dos estágios de mancal respectivos.  
 (71) Shell Internationale Research Maatschappij B.V. (NL)  
 (72) Serge Mathieu Roggeband  
 (74) Momsen, Leonardos & Cia.  
 (85) 09/06/2005  
 (86) PCT EP2003/050996 de 12/12/2003  
 (87) WO 2004/053287 de 24/06/2004

- (21) **PI 0317143-4** (22) 11/12/2003 **1.3**  
 (30) 23/12/2002 US 10/328,450  
 (51) D04H 13/00, D04H 3/16, A47L 13/16, B32B 5/02  
 (54) PANO DE ESFREGAR FORMADO POR UM TECIDO COMPÓSITO E MÉTODO PARA FORMAR UM TECIDO  
 (57) "PANO DE ESFREGAR FORMADO POR UM TECIDO COMPÓSITO E MÉTODO PARA FORMAR UM TECIDO". Trata-se de um tecido compósito que compreende uma rede não trançada fiada continuamente estretida e encrespada de fibras de um componente entrelaçadas hidraulicamente com um componente fibroso que compreende fibras celulósicas. A rede não trançada contém fibras termoplásticas e o componente fibroso compreende mais do que cerca de 50% por peso do tecido.  
 (71) Kimberly-Clark Worldwide, INC. (US)  
 (72) Ralph L. Anderson, Eugenio Go Varona  
 (74) Orlando de Souza  
 (85) 09/06/2005  
 (86) PCT US2003/039736 de 11/12/2003  
 (87) WO 2004/061187 de 22/07/2004

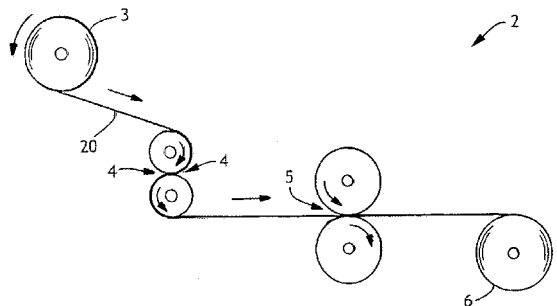
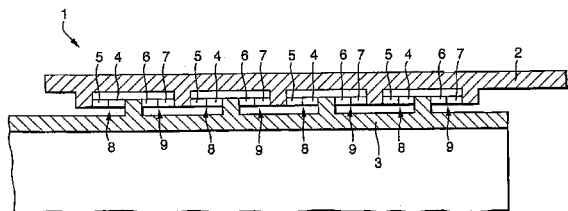

- (21) **PI 0317141-8** (22) 07/11/2003 **1.3**  
 (30) 23/12/2002 US 10/328,338  
 (51) A61L 15/46  
 (54) ARTIGO ABSORVENTE COM UM AGENTE ATIVO VISÍVEL ESTAMPADO  
 (57) "ARTIGO ABSORVENTE COM UM AGENTE ATIVO VISÍVEL ESTAMPADO". Um artigo absorvente incluindo um agente de controle de odor depositado em uma estampa visível sobre uma camada de material do artigo é descrito. O agente de controle de odor apresenta uma estampa de contraste marcante sobre um fundo definido pela camada de material. Em uma modalidade particular, o artigo absorvente é um artigo de cuidado feminino.  
 (71) Kimberly-Clark Worldwide, Inc. (US)  
 (72) Cheryl Ann Mocadlo  
 (74) Flávia Salim Lopes  
 (85) 09/06/2005  
 (86) PCT US2003/035783 de 07/11/2003  
 (87) WO 2004/060421 de 22/07/2004

- (21) **PI 0317144-2** (22) 08/12/2003 **1.3**  
 (30) 09/12/2002 US 60/432,298  
 (51) A61K 39/012, A61K 39/00, A61K 39/35, C12P 21/06  
 (54) VACINA COCCÍDICA E MÉTODOS DE PREPARAR E EMPREGAR A MESMA  
 (57) "VACINA COCCÍDICA E MÉTODOS DE PREPARAR E EMPREGAR A MESMA". A presente invenção refere-se a uma vacina para coccidiose em frangos preparada de quatro espécies de Elmeria atenuadas: E. acervulina, E. maxima, E. mitis e E. tenella. A vacina foi similar a ou superior a outras drogas anticoccídicas na estimulação à imunidade protetora contra coccidiose.  
 (71) University Of Georgia Research Foundation, INC. (US)  
 (72) Larry R. McDougald, Alberta L. Fuller  
 (74) Dannemann, Siemsen, Bigler & Ipanema Moreira  
 (85) 09/06/2005  
 (86) PCT US2003/038903 de 08/12/2003  
 (87) WO 2004/052393 de 24/06/2004

- (21) **PI 0317142-6** (22) 12/12/2003 **1.3**  
 (30) 12/12/2002 EP 02080230.2; 24/02/2003 EP 03075523.5; 11/03/2003 EP 03075712.4  
 (51) E21B 4/00, E21B 4/02  
 (54) SISTEMA PARA USO EM UM FURO DE SONDAÇÃO, TAL COMO UM FURO DE POÇO PARA ACOPLAR AXIALMENTE UMA EXTREMIDADE TUBULAR COM UM MANDRIL, E, CONJUNTO DE CONEXÃO  
 (57) "SISTEMA PARA USO EM UM FURO DE SONDAÇÃO, TAL COMO UM FURO DE POÇO PARA ACOPLAR AXIALMENTE UMA EXTREMIDADE TUBULAR COM UM MANDRIL E, CONJUNTO DE CONEXÃO". Sistema para acoplar duas extremidades tubulares para uso em um poço, o sistema compreendendo uma primeira extremidade tubular, uma segunda extremidade tubular para inserção no interior da primeira extremidade tubular em alinhamento axial com a mesma, desse modo formando um espaço anular entre a primeira extremidade tubular e a segunda extremidade tubular, e um conjunto de conexão para acoplar axialmente a primeira extremidade tubular com a segunda extremidade tubular com isto o conjunto de conexão pelo menos parcialmente se estende no espaço anular.  
 (71) Shell Internationale Research Maatschappij B.V. (NL)  
 (72) Serge Mathieu Roggeband  
 (74) Momsen, Leonardos & Cia.  
 (85) 09/06/2005  
 (86) PCT EP2003/050991 de 12/12/2003  
 (87) WO 2004/053286 de 24/06/2004

- (21) **PI 0317145-0** (22) 06/08/2003 **1.3**  
 (30) 11/12/2002 DE 102 58 067.7  
 (51) B01D 53/14, B01D 5/00, F28D 5/00  
 (54) PROCESSO PARA REFRIGERAÇÃO DE VAPOR ASCENDENTE EM UMA COLUNA DE DESSORÇÃO, E, COLUNA DE DESSORÇÃO PARA REALIZAÇÃO DO MESMO  
 (57) "PROCESSO PARA REFRIGERAÇÃO DE VAPOR ASCENDENTE EM UMA COLUNA DE DESSORÇÃO, E, COLUNA DE DESSORÇÃO PARA REALIZAÇÃO DO MESMO". A invenção refere-se a um processo para refrigeração de vapor ascendente (3) em uma coluna de dessecção (2) por meio de um condensador (1) disposto no topo da coluna de dessecção (2), configurado como trocador de calor indireto e atravessado por um líquido de refrigeração, sendo que o líquido de refrigeração entra pelo lado de fundo do condensador (1) e flui para cima através de canais (8) verticais dispostos no condensador (1). De acordo com a invenção, o líquido de refrigeração é enriquecido com ácido sulfídrico antes de sua entrada no condensador (1) e após a absorção de calor, sai como transbordamento (6) pelo lado superior do condensador (1) através de aberturas superiores (10) dos canais (8).  
 (71) Uhd GMBH. (DE)  
 (72) Holger Thielert  
 (74) Momsen, Leonardos & Cia.  
 (85) 09/06/2005  
 (86) PCT EP2003/008681 de 06/08/2003  
 (87) WO 2004/052509 de 24/06/2004

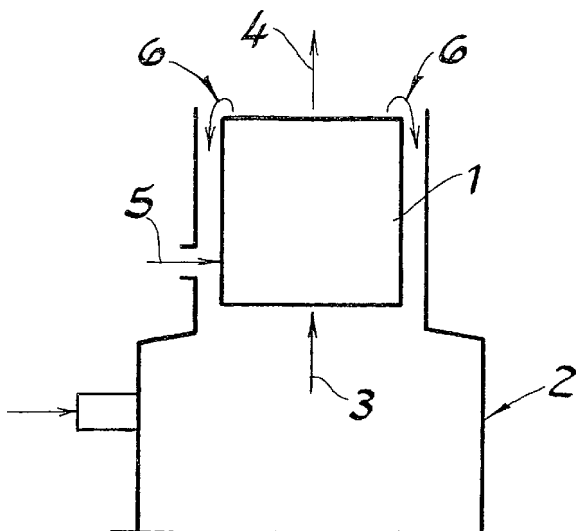

(21) PI 0317146-9 (22) 08/12/2003 1.3  
 (30) 09/12/2002 US 60/431,885  
 (51) C07H 19/06, A61K 31/7068, A61P 31/12  
 (54) DERIVADO DE HEMISSULFATO DE AZIDO CITOSINA CRISTALINO ANIDRO  
 (57) "DERIVADO DE HEMISSULFATO DE AZIDO CITOSINA CRISTALINO ANIDRO". A presente invenção refere-se ao sal de hemissulfato de 1-[4(S)azido-2(S),3(R)-dihidróxi-4-(hidroximetil)-1(R)-ciclopentil]citosina (Ia) com melhores estabilidade e propriedades físicas que facilitam a fabricação, manuseio e formulação de (1) e suas formas cristalinas polimórficas.  
 (71) F. Hoffmann-La Roche AG (CH)  
 (72) Terrence Joseph Connolly, Joseph Armstrong Martin, Anthony Prince, Keshab Sarma  
 (74) Dannemann, Siemsen, Bigler & Ipanema Moreira  
 (85) 09/06/2005  
 (86) PCT EP2003/013899 de 08/12/2003  
 (87) WO 2004/052906 de 24/06/2004

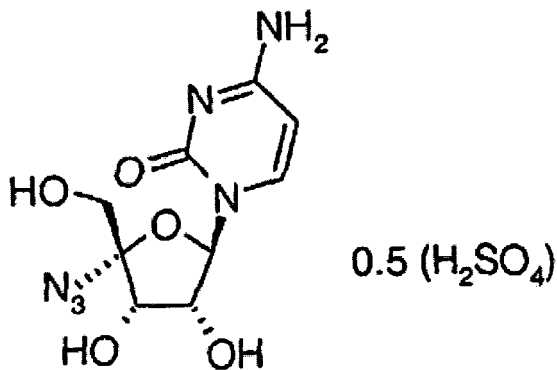

(21) PI 0317147-7 (22) 27/11/2003 1.3  
 (30) 11/12/2002 KR 10-20020078889; 27/01/2003 KR 10-20030005212; 17/02/2003 KR 10-20030009893; 03/03/2003 KR 10-20030013199  
 (51) G11B 20/18, G06F 12/10, G11B 7/004  
 (54) MÉTODO DE GERENCIAR GRAVAÇÃO SOBREPOSTA EM UM DISCO ÓTICO DE GRAVAÇÃO APENAS UMA VEZ, MÉTODO DE GRAVAR INFORMAÇÃO DE GERENCIAMENTO EM UM DISCO ÓTICO DE GRAVAÇÃO APENAS UMA VEZ E APARELHO PARA GRAVAR/REPRODUZIR UM DISCO ÓTICO DE GRAVAÇÃO APENAS UMA VEZ  
 (57) "MÉTODO DE GERENCIAR GRAVAÇÃO SOBREPOSTA EM UM DISCO ÓTICO DE GRAVAÇÃO APENAS UMA VEZ, MÉTODO DE GRAVAR INFORMAÇÃO DE GERENCIAMENTO EM UM DISCO ÓTICO DE GRAVAÇÃO APENAS UMA VEZ E APARELHO PARA GRAVAR/REPRODUZIR UM DISCO ÓTICO DE GRAVAÇÃO APENAS UMA VEZ". Um método de gerenciar gravação sobreposta, e um método de gravar informação de gerenciamento em um disco ótico de gravação apenas uma vez, podem possibilitar a realização de uma gravação sobreposta, lógica, no disco e dessa forma aumentar a eficiência de uso do disco. O método inclui gravar em substituição os dados que devem ser gravados em sobreposição em uma área especificada do disco onde a gravação está concluída, em uma outra área de dados fisicamente separada da área especificada no disco, e produzir e gravar informação de gerenciamento para reproduzir os dados fisicamente gravados em substituição.  
 (71) LG Electronics INC. (KR)  
 (72) Yong Cheol Park, Sung Dae Kim  
 (74) Bhering Advogados  
 (85) 09/06/2005  
 (86) PCT KR2003/002595 de 27/11/2003  
 (87) WO 2004/053874 de 24/06/2004

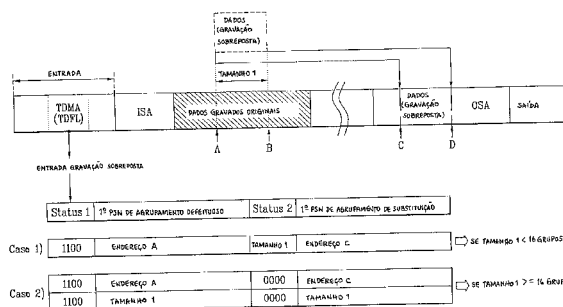

(21) PI 0317148-5 (22) 29/09/2003 1.3  
 (30) 10/12/2002 US 60/432,165  
 (51) F16B 39/284  
 (54) CONJUNTO DE PORCA GAIOLA POSSUINDO UMA GAIOLA FLEXÍVEL  
 (57) "CONJUNTO DE PORCA GAIOLA POSSUINDO UMA GAIOLA FLEXÍVEL". A presente invenção refere-se ao conjunto de porca gaiola possuindo uma porca e uma gaiola. A gaiola possui uma base que tem uma abertura de passagem e um par de porções de braços flexíveis, os quais são capazes de suportar a porca pela base. O conjunto de porca gaiola é soldado a uma peça de trabalho. A peça de trabalho é passada através de um revestimento do tipo e-coat ou banho ELPO. Como as porções de braços flexíveis da gaiola suportam a porca pela base, a possibilidade da porca ficar presa ao estajo é reduzida. Um fixador ou prendedor é inserido através de uma abertura da base e é acoplado por rosqueamento com a porca. À medida que a fixação é liberado, é aplicada uma força à porca, de tal forma que as porções de braço da estajo se flexionem e permitam que a porca entre em contato e fique fixada contra a base.  
 (71) Textron INC. (US)  
 (72) James Patrick Clinch, Paul Douglas Purdy  
 (74) Dannemann, Siemsen, Bigler & Ipanema Moreira  
 (85) 09/06/2005  
 (86) PCT US2003/030557 de 29/09/2003  
 (87) WO 2004/053342 de 24/06/2004

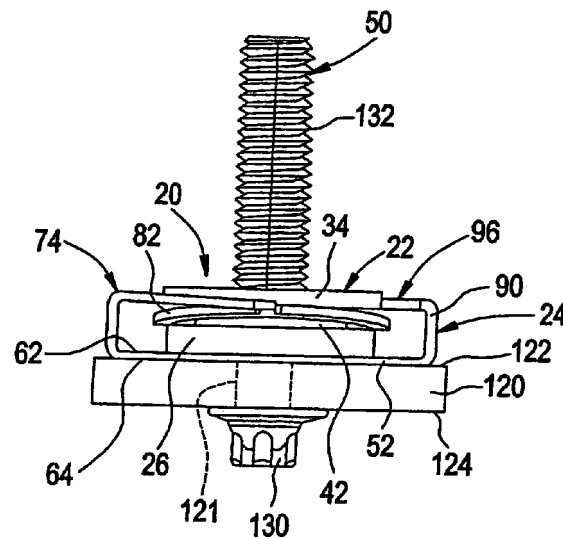

(21) PI 0317149-3 (22) 12/12/2003 1.3  
 (30) 13/12/2002 US 10/318,963  
 (51) A23L 2/52, A61K 7/16, A61K 33/42  
 (54) MÉTODOS PARA USO DE UMA COMPOSIÇÃO PARA BEBIDAS  
 (57) "MÉTODO PARA USO DE UMA COMPOSIÇÃO PARA BEBIDAS". A presente invenção refere-se a um método para tratamento de erosão dental, para prevenção de descoloração dental ou ambos, incluindo a administração oral a um mamífero (de preferência um ser humano) de uma composição para bebidas com um pH superior a cerca de 5,5, sendo que a dita composição para bebidas contém um composto com a seguinte estrutura: em que n é um número inteiro com valor médio na faixa de cerca de 7 a cerca de 100, e cada um de M, M' e M'' é, independentemente, selecionado do grupo consistindo em sódio e potássio. A presente invenção refere-se, também, a kits contendo a composição para bebidas anteriormente mencionada, juntamente com informações de que o uso da dita composição para bebidas proporciona tratamento contra a erosão dental, a descoloração dental, ou ambos.  
 (71) The Procter & Gamble Company (US)  
 (72) Gary Stephenson, Dale Alan Cooper, Robert Vincent Faller, Arif Ali Baig  
 (74) Vieira de Mello Advogados  
 (85) 09/06/2005  
 (86) PCT US2003/039629 de 12/12/2003  
 (87) WO 2004/054390 de 01/07/2004

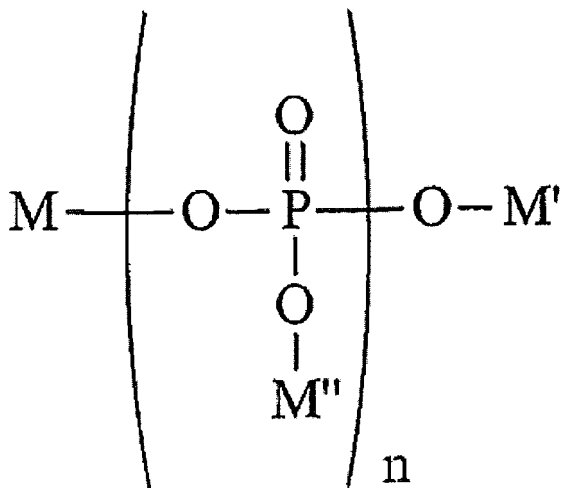

(21) **PI 0317169-8** (22) 18/11/2003 **1.3**  
 (30) 12/12/2002 US 10/317.529  
 (51) H04Q 7/20  
 (54) MÉTODO E DISPOSITIVO PARA ESCOLHA DE UM ALGORITMO DE SELEÇÃO DE SISTEMA QUE É DEPENDENTE DA LOCALIZAÇÃO  
 (57) "MÉTODO E DISPOSITIVO PARA ESCOLHA DE UM ALGORITMO DE SELEÇÃO DE SISTEMA QUE É DEPENDENTE DA LOCALIZAÇÃO". É descrito uma unidade de comunicação sem fio 200, e um correspondente método na mesma, que é disposta e construída para escolher um algoritmo de seleção de sistema que é usado para selecionar um sistema para fornecer serviço para a unidade de comunicação sem fio e compreende: meio para associar uma localização com a unidade de comunicação sem fio 223, 215; um controlador 209 para escolher um algoritmo de seleção de sistema a partir de uma pluralidade de algoritmos com base na localização, onde o algoritmo escolhido inclui parâmetros de varredura (FIG.3) que variam com a localização; e um receptor 205 controlado pelo controlador de acordo com o algoritmo escolhido para pesquisar um sistema para fornecer serviço para a unidade de comunicação sem fio; e método correspondente dentro da mesma.  
 (71) Motorola, INC. (US)  
 (72) Michael Kotzin  
 (74) Orlando de Souza  
 (85) 10/06/2005  
 (86) PCT US2003/037244 de 18/11/2003  
 (87) WO 2004/056136 de 01/07/2004

(72) Damien Mandy, Thierry Mouglin  
 (74) Dannemann, Siemsen, Bigler & Ipanema Moreira  
 (85) 10/06/2005  
 (86) PCT FR2003/003673 de 11/12/2003  
 (87) WO 2004/055736 de 01/07/2004

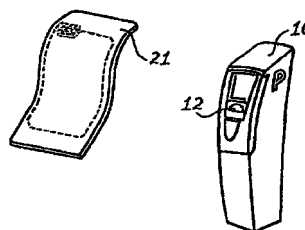
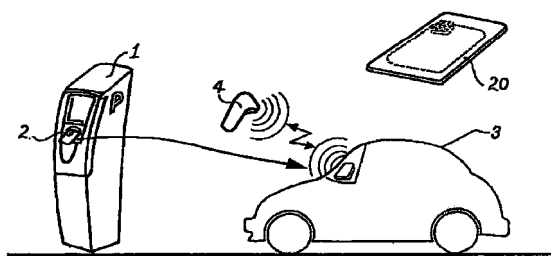

(21) **PI 0317171-0** (22) 02/12/2003 **1.3**  
 (30) 10/12/2002 KR 10-2002-0078167  
 (51) G11B 20/10  
 (54) MÍDIA DE ARMAZENAMENTO DE INFORMAÇÕES PARA UTILIZAÇÃO COM UM APARELHO DE GRAVAÇÃO E/OU REPRODUÇÃO, MÉTODO DE GRAVAÇÃO DE INFORMAÇÕES EM UMA MÍDIA DE ARMAZENAMENTO DE INFORMAÇÕES E/OU DE REPRODUÇÃO DE INFORMAÇÕES DE MÍDIA DE ARMAZENAMENTO DE INFORMAÇÕES, E APARELHO DE GRAVAÇÃO E/OU REPRODUÇÃO PARA UTILIZAÇÃO COM UMA MÍDIA DE ARMAZENAMENTO DE INFORMAÇÕES  
 (57) "MÍDIA DE ARMAZENAMENTO DE INFORMAÇÕES PARA UTILIZAÇÃO COM UM APARELHO DE GRAVAÇÃO E/OU REPRODUÇÃO, MÉTODO DE GRAVAÇÃO DE INFORMAÇÕES EM UMA MÍDIA DE ARMAZENAMENTO DE INFORMAÇÕES E/OU DE REPRODUÇÃO DE INFORMAÇÕES DA MÍDIA DE ARMAZENAMENTO DE INFORMAÇÕES, E APARELHO DE GRAVAÇÃO E/OU REPRODUÇÃO PARA UTILIZAÇÃO COM UMA MÍDIA DE ARMAZENAMENTO DE INFORMAÇÕES". Trata-se de uma mídia de armazenamento de informações que possui áreas de dados de usuário e áreas de dados adicionais, e padrões de sincronização para distinção entre as áreas de dados adicionais e as áreas de dados de usuário. A mídia de armazenamento de informações inclui uma área de dados de usuário em que são gravados dados de usuário e uma área de dados adicional localizada em pelo menos uma das áreas localizadas anteriormente ou após a área de dados de usuário. Segundos padrões de sincronização utilizados na área de dados adicional são diferentes de primeiros padrões de sincronização utilizados na área de dados de usuário.  
 (71) Samsung Electronics Co., Ltd (KR)  
 (72) Kiu-Hae Jung, Jae-Seong Shim, Kyung-Geun Lee  
 (74) Paulo C. Oliveira & Cia  
 (85) 10/06/2005  
 (86) PCT KR03/02627 de 02/12/2003  
 (87) WO 2004/053870 de 24/06/2004

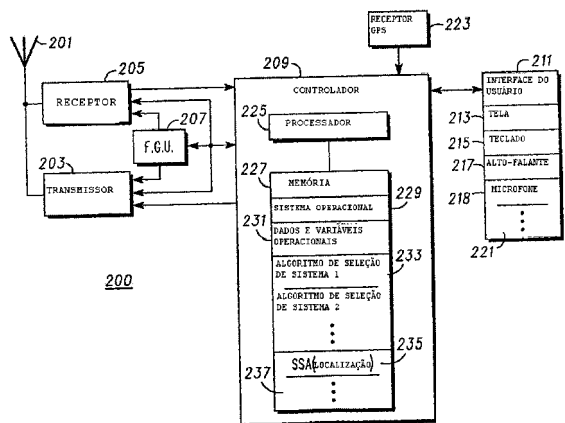

(21) **PI 0317170-1** (22) 11/12/2003 **1.3**  
 (30) 12/12/2002 FR 02/15881  
 (51) G07B 15/02  
 (54) PROCESSO PARA GERAR LOCAIS DE ESTACIONAMENTO PAGO, UTILIZANDO BILHETES DE ESTACIONAMENTO ELETRÔNICOS  
 (57) "PROCESSO PARA GERAR LOCAIS DE ESTACIONAMENTO PAGO, UTILIZANDO BILHETES DE ESTACIONAMENTO ELETRÔNICOS". A presente invenção refere-se a um processo para gerar locais de estacionamento pago do tipo que utiliza um terminal (1,10) que estabelece, contra pagamento, um bilhete (2, 20, 21) de estacionamento para um usuário, esse bilhete portando uma hora limite de estacionamento autorizado correspondente a esse pagamento efetuado e sendo destinado a ser deixado no veículo (3) do usuário para permitir-lhe o controle por um agente de fiscalização, caracterizado pelo fato de esse bilhete ser um bilhete eletrônico (2, 20, 21) de tipo transponder e pelo fato de o agente de fiscalização ser munido de uma leitora portátil (4) que permite controlar por sinal de rádio os dados registrados nesse bilhete eletrônico (2, 20, 21).  
 (71) Parkeon (FR)

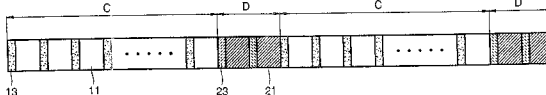

(21) **PI 0317172-8** (22) 11/12/2003 **1.3**  
 (30) 12/12/2002 US 10/318,778  
 (51) H04L 29/06, H04L 12/56  
 (54) DETERMINAÇÃO ANTECIPADA DE SUPORTE A REDE PARA IP MÓVEL  
 (57) "DETERMINAÇÃO ANTECIPADA DE SUPORTE DE REDE PARA IP MÓVEL". Em um sistema de comunicação sem fio é revelado um método para determinação antecipada de suporte de rede para IP móvel. Um nó móvel está em comunicação com uma rede sem fio. Depois de realizado um teste para verificação de uma condição de desconexão, onde a condição de desconexão é uma indicação antecipada de não suporte de rede para o IP móvel conforme identificado por ao menos um pedido de autenticação. A indicação antecipada refere-se à identificação do não suporte para IP móvel antes ou durante a conexão de pacote de rede. Se a condição de desconexão for encontrada, o nó móvel se desconecta da rede sem fio. Se a condição de desconexão não for encontrada, o nó móvel permanece conectado à rede sem fio.  
 (71) Qualcomm Incorporated (US)  
 (72) Jeffrey Dyck, Marcello Liroy, Nischal Abrol  
 (74) Sheila Araujo

- (85) 10/06/2005
- (86) PCT US03/39587 de 11/12/2003
- (87) WO 2004/056068 de 01/07/2004

CONDIÇÕES DE DESCONEXÃO

- A. ANTES OU DURANTE ORIGNAÇÃO. O SUPORTE DE REVISÃO DE PROTOCOLO PELA REDE SEM FIO É MENOR QUE PREVÊ.
- B. DURANTE A NEGOCIAÇÃO LCP E ESCOLHA A AUTENTICAÇÃO PELA REDE SEM FIO.
- C. DURANTE A NEGOCIAÇÃO IPCP. A REDE SEM FIO ENVA UMA CONFIGURAÇÃO SEM CONFIRMAÇÃO COMPREENDENDO UMA OPÇÃO DE ENDEREÇO IP.
- D. DURANTE O REGISTRO DO IP MÓVEL E ANTES DE SER ENVIADA A MENSAGEM DA SOLICITAÇÃO DE REGISTRO NENHUMA MENSAGEM DE AVISO DE AGENTE É RECEBIDA PELO NO MÓVEL EM RESPOSTA A UMA MENSAGEM DE SOLICITAÇÃO DE AGENTE.

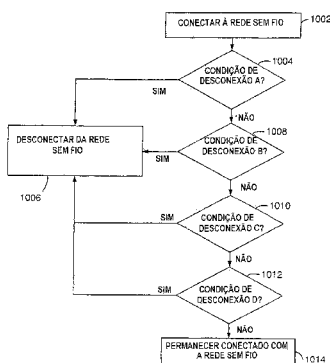

- (21) PI 0317173-6 (22) 09/12/2003 1.3
- (30) 11/12/2002 US 60/432,760; 04/12/2003 US 10/729,070
- (51) H04L 25/02, H04B 7/06, H04B 7/08, H04L 1/06
- (54) DERIVAÇÃO DE VETORES PRÓPRIOS PARA PROCESSAMENTO ESPACIAL EM SISTEMAS DE COMUNICAÇÃO MIMO
- (57) "DERIVAÇÃO DE AUTOVETORES PARA PROCESSAMENTO ESPACIAL EM SISTEMAS DE COMUNICAÇÃO MIMO". São descritas técnicas para derivar autovetores com base em referência direcionada e usados para processamento espacial. Uma referência direcionada é uma transmissão piloto através de um automodo de um canal MIMO por período de símbolo usando um vetor de direcionamento para tal automodo. A referência direcionada é usada para estimar tanto uma matriz  $\underline{\Sigma}$  de valores singulares como uma matriz U de autovetores esquerdos de uma matriz H de resposta de canal. Uma matriz U com colunas ortogonalizadas pode ser derivada com base nas estimativas de  $\underline{\Sigma}$  e U, por exemplo usando-se fatorização QR, computação de erro mínimo quadrático, ou decomposição polar. As estimativas de  $\underline{\Sigma}$  e U (ou a estimativa de  $\underline{\Sigma}$  e a matriz U) podem ser usadas para a filtração casada de uma transmissão de dados recebida através de um primeiro link. A estimativa U da matriz U pode também ser usada para o processamento espacial de uma transmissão de dados através de um segundo link (para primeiro e segundo links recíprocos).
- (71) Qualcomm Incorporated (US)
- (72) John W. Ketchum, Mark S. Wallace, Peter Gaal
- (74) Sheila Araujo / API 718
- (85) 10/06/2005
- (86) PCT US2003/039392 de 09/12/2003
- (87) WO 2004/054191 de 24/06/2004

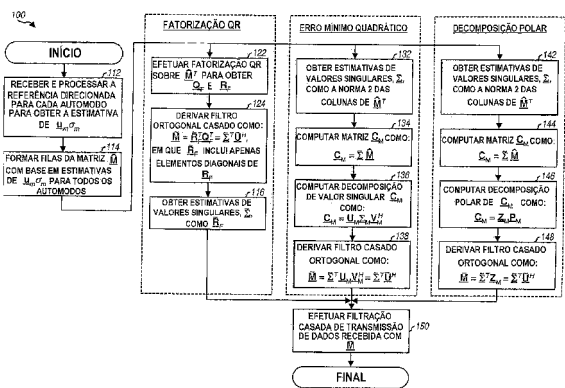

- (21) PI 0317175-2 (22) 10/12/2003 1.3
- (30) 11/12/2002 US 10/317,907
- (51) C12N 5/10, C12N 15/00, C12N 15/85
- (54) PROCEDIMENTO DE SINCRONIZAÇÃO DE PROTOCOLO DE LINK RÁDIO
- (57) "PROCEDIMENTO DE SINCRONIZAÇÃO DE PROTOCOLO DE LINK RÁDIO". Para mitigar ressincronizações, quadros de controle de sincronização RLP associados a uma sessão de dados em pacote podem ser seqüencialmente numerados. Um único número de seqüência pode ser atribuído a um processo de sincronização completo associado à iniciação de uma sessão de dados em pacote. Por exemplo, o número de seqüência pode permanecer o mesmo em todos os quadros de controle de sincronização (SYNC, SYNC/ACK, ACK) de uma sessão de dados em pacote específica. Quando um quadro de sincronização for recebido fora de ordem dentro de uma única seqüência, ele pode ser ignorado sob determinadas condições. Por exemplo, se um quadro SYNC com um número de seqüência O for recebido fora de ordem após um quadro ACK com número de seqüência o ser recebido, a estação móvel pode ignorar o quadro SYNC fora de ordem. Assim, uma ressincronização RLP é evitada devido a pacotes de sincronização RLP fora de ordem.
- (71) Qualcomm Incorporated (US)
- (72) Sivaramkrishna Veerapalli, Baaziz Achour, Sai Yiu Duncan Ho, Lei Shen, Nischal Abrol
- (74) Sheila Araujo

- (85) 10/06/2005
- (86) PCT US2003/039496 de 10/12/2003
- (87) WO 2004/053114 de 24/06/2004

- (21) PI 0317176-0 (22) 11/12/2003 1.3
- (30) 12/12/2002 GB 02 29202.3; 16/12/2002 GB 02 29280.3
- (51) C07C 51/347, C07B 49/00, C07C 65/01, C07K 1/04
- (54) PROCESSO PARA A SÍNTESE DE PEPTÍDEOS CONTENDO UMA SUBESTRUTURA DE 4-HIDRÓXI-PROLINA
- (57) "PROCESSO PARA A SÍNTESE DE PEPTÍDEOS CONTENDO UMA SUBESTRUTURA DE 4-HIDRÓXI-PROLINA". A presente invenção refere-se a processos para preparo de peptídeos e a intermediários envolvidos em tais processos, por exemplo um processo para preparo de um composto de fórmula VIII em que R<sub>12</sub> e R<sub>13</sub> são como definidos aqui.
- (71) Novartis AG (CH)
- (72) Bernhard Wiefeld, Walter Prikoszovich
- (74) Dannemann, Siemsen, Bigler & Ipanema Moreira
- (85) 10/06/2005
- (86) PCT EP2003/014082 de 11/12/2003
- (87) WO 2004/052817 de 24/06/2004

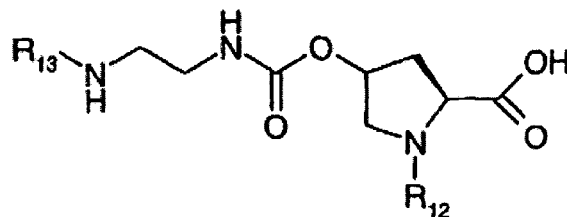

- (21) PI 0317177-9 (22) 12/12/2003 1.3
- (30) 13/12/2002 EP 02 080325.0; 10/01/2003 EP 03 075123.4
- (51) A61K 31/35, A61K 31/135, A61K 9/52, A61K 9/20, A61K 47/36
- (54) PREPARAÇÕES DE LIBERAÇÃO CONTROLADA COMPREENDENDO TRAMADOL E TOPIRAMATO
- (57) "PREPARAÇÕES DE LIBERAÇÃO CONTROLADA COMPREENDENDO TRAMADOL E TOPIRAMATO". A presente invenção refere-se a uma preparação farmacêutica oral, adequada para dosagem a cada 24 horas, compreendendo um substrato, cujo substrato compreende uma quantidade farmacologicamente eficaz de tramadol ou um sal deste e uma quantidade farmacologicamente eficaz de topiramato e onde o referido substrato pode ser revestido com um revestimento de liberação controlada; a referida preparação tendo uma taxa de dissolução específica in vitro.
- (71) Cilag AG (CH)
- (72) Dieter Bachmann, Reza Eivaskhani, Christian Braun, René Spycher, Brian Strong
- (74) Dannemann, Siemsen, Bigler & Ipanema Moreira
- (85) 10/06/2005
- (86) PCT EP2003/014474 de 12/12/2003
- (87) WO 2004/054571 de 01/07/2004

- (21) PI 0317178-7 (22) 11/12/2003 1.3
- (30) 12/12/2002 GB 02 29003.9
- (51) B05C 19/02, B05D 1/24
- (54) PROCESSO DE REVESTIMENTO DE PÓ
- (57) "PROCESSO DE REVESTIMENTO DE PÓ". A presente invenção refere-se a um processo para formação de um revestimento sobre um substrato, incluindo as etapas de efetuar carga triboestática de um corpo de pó estabelecendo um leito fluidizado do corpo de pó em uma câmara de fluidificação de pelo menos uma parte, a qual é condutora, aplicar uma voltagem à parte condutora da câmara de fluidificação, imergir um substrato que é eletricamente não-condutor ou pobremente condutor, tanto eletricamente isolado quanto ligado à terra, total ou parcialmente no leito fluidizado, retirar o substrato do leito fluidizado e formar partículas aderentes do pó em um revestimento contínuo sobre pelo menos parte do substrato.
- (71) Akzo Nobel Coatings International B.V. (NL)
- (72) Kevin Jeffrey Kittle, Michele Falcone
- (74) Dannemann, Siemsen, Bigler & Ipanema Moreira
- (85) 10/06/2005
- (86) PCT EP2003/014167 de 11/12/2003
- (87) WO 2004/052558 de 24/06/2004

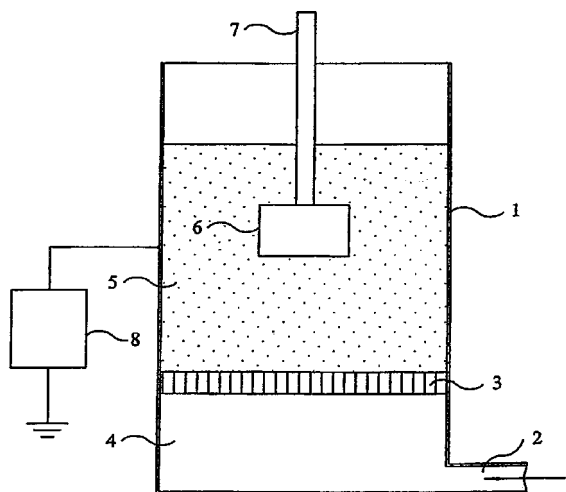

(21) **PI 0317179-5** (22) 08/12/2003 **1.3**  
 (30) 12/12/2002 US 10/317,505  
 (51) A61K 7/16, A61K 7/18  
 (54) MÉTODO PARA OTIMIZAR A ABSORÇÃO DE ÍON FLUORETO SOBRE OS DENTES  
 (57) "MÉTODO PARA OTIMIZAR A ABSORÇÃO DE ÍON FLUORETO SOBRE OS DENTES". Um método é provido para otimizar a absorção de íon fluoreto sobre os dentes em que uma composição dentifíria líquida que contém um veículo oralmente aceitável, um abrasivo e um fluoreto que libera íon fluoreto em uma concentração suficiente para liberar 3000 a 6000 ppm de íon fluoreto, a viscosidade da composição estando na faixa de 10.000 a 50.000 cps. A absorção de íon fluoreto e seu benefício anti-cárie conjunto é otimizado quando a composição é administrada durante a escovação dos dentes.  
 (71) Colgate-Palmolive Company (US)  
 (72) Marilou T. Joziak, Steven W. Fisher  
 (74) Momsen, Leonardos & Cia  
 (85) 10/06/2005  
 (86) PCT US2003/039003 de 08/12/2003  
 (87) WO 2004/054530 de 01/07/2004

(21) **PI 0317180-9** (22) 12/12/2003 **1.3**  
 (30) 17/12/2002 SE 0203720-8  
 (51) B60R 19/56  
 (54) DISPOSIÇÃO DE PROTEÇÃO CONTRA DESLOCAMENTO PARA UM VEÍCULO E MÉTODO DE MONTAGEM DE UMA TAL DISPOSIÇÃO  
 (57) "DISPOSIÇÃO DE PROTEÇÃO CONTRA DESLOCAMENTO PARA UM VEÍCULO E MÉTODO DE MONTAGEM DE UMA TAL DISPOSIÇÃO". A presente invenção se refere a uma disposição de proteção contra deslocamento (para-choque) (underrun protection device) para um veículo (1) compreendendo um chassi (3), um elemento de impacto (7) disposta no veículo em uma localização correspondendo a um estresse antecipado (a uma carga esperada) a partir de uma força (F) no evento de uma possível colisão com um outro veículo (2), na qual o elemento de impacto (7) compreende um feixe transverso superior (7<sup>1</sup>) e um feixe transverso inferior (7<sup>2</sup>), que está fixado para o referido feixe transverso superior (7<sup>1</sup>). A invenção também se refere a um método de montagem de uma tal disposição.  
 (71) Volvo Lastvagnar AB (SE)  
 (72) Andersson Jörgen  
 (74) Thomas Thedim Lobo  
 (85) 10/06/2005  
 (86) PCT SE2003/001950 de 12/12/2003  
 (87) WO 2004/054849 de 01/07/2004

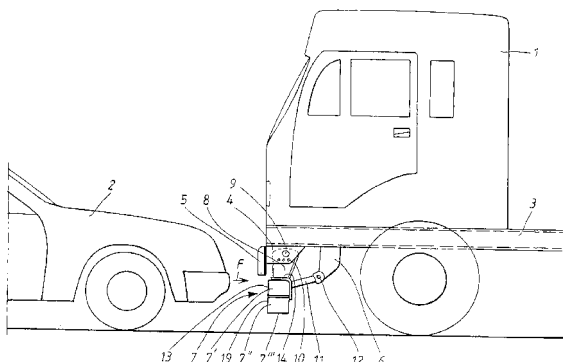

(21) **PI 0317181-7** (22) 10/12/2003 **1.3**  
 (30) 13/12/2002 US 60/433,138  
 (51) G01S 5/14, G01S 1/02  
 (54) CALIBRAGEM E CORREÇÃO DE SISTEMA PARA SISTEMAS DE

**LOCALIZAÇÃO DE POSIÇÃO POR SATÉLITE**

(57) "SISTEMA DE CALIBRAGEM E CORREÇÃO PARA SISTEMAS DE LOCALIZAÇÃO DE POSIÇÃO POR SATÉLITE". Para fornecer medições de posição precisas e rápidas em um sistema de localização de posição móvel prático, o receptor GPS é calibrado, um erro de frequência no próximo período de tempo é previsto utilizando-se uma primeira frequência travada em um sinal transmitido externamente, e uma segunda frequência é gerada por um oscilador GPS. Para se prever o erro no próximo período de tempo, várias medições são realizadas através do tempo, estimativas de erro são realizadas, uma função erro é aproximada em resposta ao conjunto de estimativas de erro. Esse erro previsto é então utilizado para corrigir o receptor GPS no próximo período de tempo. Em uma implementação, um dispositivo portátil de múltiplas funções é descrito para fornecer a comunicação celular utilizando uma rede de estações celulares que operam em frequências celulares ideais predefinidas, e também para fornecer a localização de posição utilizando satélites GPS que transmitem sinais GPS em uma frequência GPS predefinida.

(71) Qualcomm Incorporated (US)  
 (72) Norman F. Krasner  
 (74) Sheila Araujo  
 (85) 10/06/2005  
 (86) PCT US2003/039495 de 10/12/2003  
 (87) WO 2004/055543 de 01/07/2004

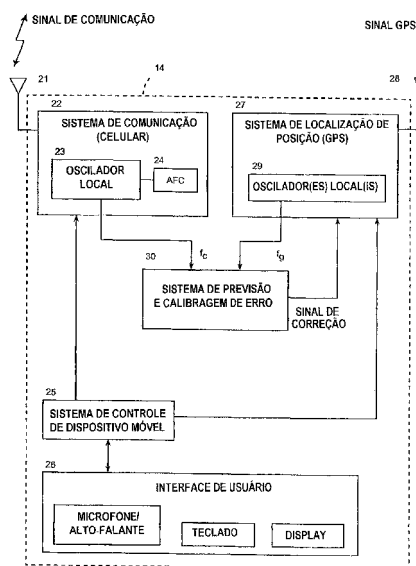

(21) **PI 0317182-5** (22) 10/12/2003 **1.3**  
 (30) 10/12/2002 US 10/315,658  
 (51) A61B 1/32  
 (54) SISTEMA E KIT RETRATOR E SISTEMA E MÉTODO PARA RETRAIR TECIDO ORGÂNICO  
 (57) "SISTEMA E KIT RETRATOR E SISTEMA E MÉTODO PARA RETRAIR TECIDO ORGÂNICO". A presente invenção provê um sistema retrator cirúrgico aperfeiçoado, útil para prender tecido orgânico longe do campo cirúrgico durante um procedimento medico ou odontológico. Em um modo de realização, o sistema retrator cirúrgico é compreendido de um membro tubular, tal como uma cânula, e de um membro retrator. Em um modo de realização, o membro retrator pode ser em forma de anel. O membro retrator pode ter preferencialmente uma abertura através do mesmo para receber a cânula. Um membro de encaixe associado ao membro retrator pode ser provido para encaixar a cânula de modo rotatório. Em um modo de realização, a cânula pode ter taraxas externas que são encaixadas de modo capaz de desencatar com o membro de encaixe e permite ajustar o grau ou a quantidade de retração de tecido orgânico. A cânula pode ser configurada para ser usada com e presa ao cabo para facilitar o uso do sistema retrator. Um método de uso do sistema retrator também é revelado.  
 (71) Ross J. Hamel (US) , James Velikaris (US) , Sean Kerr (US)  
 (72) Ross J. Hamel, James Velikaris, Sean Kerr  
 (74) Momsen, Leonardos & Cia  
 (85) 10/06/2005  
 (86) PCT US2003/039386 de 10/12/2003  
 (87) WO 2004/052180 de 24/06/2004

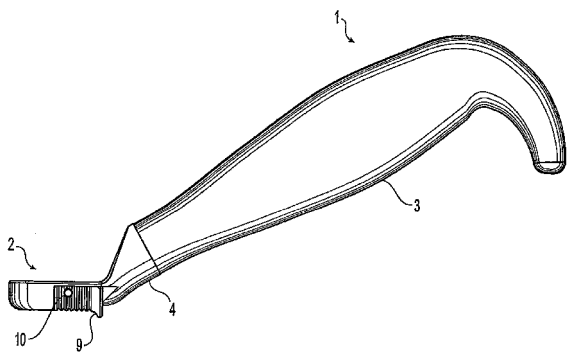

- (21) **PI 0317185-0** (22) 10/12/2003 1.3  
 (30) 13/12/2002 US 60/433,315  
 (51) F04F 1/00  
 (54) BOMBA DE FLUIDO ACIONADA POR PRESSÃO DE GÁS  
 (57) "BOMBA DE FLUIDO ACIONADA POR PRESSÃO DE GÁS". É divulgada uma bomba de fluido acionada por pressão de gás que tem um tanque da bomba com uma entrada de líquido e uma saída de líquido. Um conjunto de bóia fica disposto no interior do tanque da bomba e é móvel entre uma posição de nível baixo e uma posição de nível alto. Uma mola de compressão é conectada entre o conjunto da bóia e um componente pivô. Pela força aplicada pela mola de compressão, o componente pivô gira para uma primeira posição, quando a bóia atingir sua posição de nível alto, e gira para uma segunda posição, quando a bóia atingir sua posição de nível baixo. Um conjunto da válvula é conectado ao dito componente pivô para comutar entre a via de propulsão e a via de exaustão pela atuação de um modo de ação rápida pela rotação do dito componente pivô entre a dita primeira posição e a dita segunda posição. Um sistema de amortecimento pode ser conectado ao conjunto da válvula para desacelerar o movimento do conjunto da válvula entre a parte motriz e a parte de exaustão.  
 (71) Jon W. Dukes (US) , Rickie A. Pendergrass (US) , Drew Platts (US) , Jairo L. Soares (BR/SP)  
 (72) Jon W. Dukes, Rickie A. Pendergrass, Drew L. Platts, Jairo L. Soares  
 (74) Momsen, Leonardos & Cia  
 (85) 10/06/2005  
 (86) PCT US2003/039095 de 10/12/2003  
 (87) WO 2004/055367 de 01/07/2004

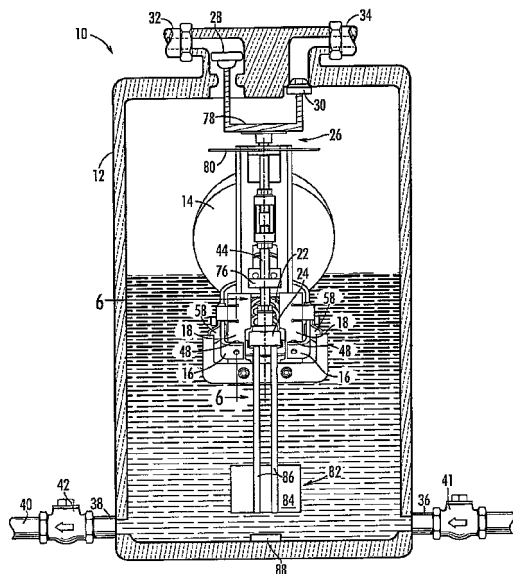

- (21) **PI 0317230-9** (22) 12/12/2003 1.3  
 (30) 13/12/2002 US 60/433,634  
 (51) A61K 31/46, A61K 31/445, C07D 451/04, A61P 31/18  
 (54) COMPOSTO, COMPOSIÇÃO, MÉTODOS DE ANTAGONIZAR UMA ATIVIDADE DO RECEPTOR DE QUIMIOCINA CCR-5, E DE TRATAR UMA INFECÇÃO VIRAL EM UM PACIENTE, E, USO DE UM COMPOSTO  
 (57) "COMPOSTO, COMPOSIÇÃO, MÉTODOS DE ANTAGONIZAR UMA ATIVIDADE DO RECEPTOR DE QUIMIOCINA CCR-5, E DE TRATAR UMA INFECÇÃO VIRAL EM UM PACIENTE, E, USO DE UM COMPOSTO". A presente invenção diz respeito aos compostos da fórmula (I) ou seus derivados farmacologicamente aceitáveis, úteis no tratamento ou profilaxia de doenças e distúrbios relacionados com CCR5, por exemplo, na inibição de replicação do HIV, a prevenção ou tratamento de uma infecção pelo HIV e no tratamento da síndrome da deficiência imuno adquirida (AIDS) resultante.  
 (71) Smithkline Beecham Corporation (US)  
 (72) Wieslaw Mieczyslaw Kazmierski, Christopher Joseph Aquino, Neil Bifulco, Eric Eugene Boros, Brian Andrew Chauder, Pek Yoke Chong, Maosheng Duan, Felix Deanda Jr, Cecilia Suarez Koble, Ed Williams McLean, Jennifer Poole Peckham, Anglique C. Perkins, James Benjamin Thompson, Dana Vanderwall  
 (74) Momsen, Leonardos & Cia  
 (85) 10/06/2005  
 (86) PCT US2003/039644 de 12/12/2003

(87) WO 2004/054974 de 01/07/2004

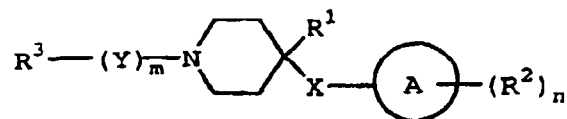

- (21) **PI 0317430-1** (22) 19/12/2003 1.3  
 (30) 20/12/2002 US 60/434,962  
 (51) C07D 471/06  
 (54) COMPOSTOS INIBIDORES DE QUINASE-2 DE PROTEÍNA ATIVADA POR QUINASE DE PROTEÍNA ATIVADA POR MITÓGENO  
 (57) "COMPOSTOS INIBIDORES DE QUINASE-2 DE PROTEÍNA ATIVADA POR QUINASE DE PROTEÍNA ATIVADA POR MITÓGENO". A presente invenção refere-se a descritos compostos que inibem a cinase-2 de proteína ativada por cinase de proteína ativada por mitógeno (MK-2). São descritos métodos para usar esses compostos para a inibição de MK-2 e para a prevenção ou tratamento de uma doença ou distúrbio que seja mediado pro TNF $\alpha$ , em que o método envolve administrar ao paciente um composto inibidor de MK-2 da presente invenção. Também são descritos composições terapêuticas, composições farmacêuticas e kits, que contêm os presentes compostos inibidores de MK-2.  
 (71) Pharmacia Corporation (US)  
 (72) David R. Anderson, Matthew W. Mahoney, Dennis P. Phillion, Thomas E. Rogers, Marvin J. Meyers, Gennadiy Poda, Shridhar G. Hedge, Megh Singh, David B. Reitz, Kun K. Wu, Ingrid P. Buchler, Jin Xie, William F. Vernier  
 (74) Dannemann, Siemsen, Bigler & Ipanema Moreira  
 (85) 17/06/2005  
 (86) PCT US2003/040811 de 19/12/2003  
 (87) WO 2004/058762 de 15/07/2004

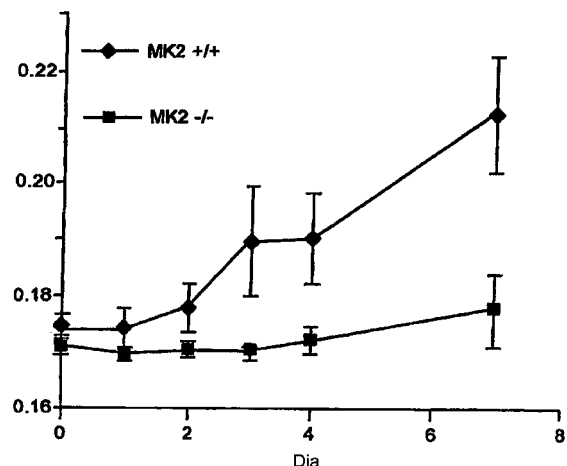

- (21) **PI 0405641-8** (22) 10/02/2004 1.3  
 (51) C10G 11/18  
 (54) APARELHO E PROCESSO PARA O CRAQUEAMENTO CATALÍTICO FLUIDO EM REATOR DESCENDENTE  
 (57) "APARELHO E PROCESSO PARA O CRAQUEAMENTO CATALÍTICO FLUIDO EM REATOR DE FLUXO DESCENDENTE". É descrito um aparelho para craqueamento catalítico em fluxo descendente que compreende um 'riser' (10) de catalisador regenerado que carrega catalisador regenerado e um fluido carreador, esses sendo dirigidos através de uma seção transversal (20) para um distribuidor (30) que centrifuga gás e separa catalisador do fluido carreador, o catalisador sendo dirigido para um reator de fluxo descendente (50) através de uma cesta distribuidora (35) dotada de perfurações (32). A parte superior do reator (50) é provida de injetores de carga (41), que atomizam a carga de modo que a vaporização da carga e a mistura carga e catalisador são otimizadas. Após a reação de craqueamento no reator de fluxo descendente (50), os produtos de reação são separados e catalisador gasto é dirigido para as seções de retificação e regeneração. O processo de FCC efetuado no aparelho da invenção também é descrito.  
 (71) Petroleo Brasileiro S.A. - PETROBRAS. (BR/RJ)  
 (72) Andrea de Rezende Pinho, José Geraldo Furtado Ramos, Wilson Kenzo Huziara, Cláudio Fonseca Machado dos Santos, Mauro Silva, Aurélio Medina Dubois, Nelson Patricio Junior, Jorivaldo Medeiros, Paulo Sérgio Freire, Walcondiney Pereira Nunes, Paulo Sérgio Moreira Assumpção  
 (74) Antônio Cláudio Correa Meyer Sant'anna  
 (85) 13/01/2005  
 (86) PCT GB2004/000527 de 10/02/2004  
 (87) WO 2005/080531 de 01/09/2005

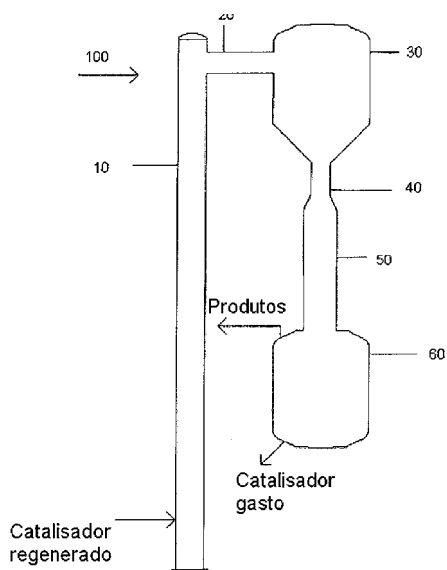

- (21) **PI 0406425-9** (22) 21/07/2004 **1.3**  
 (30) 16/01/2004 US 10/759.738  
 (51) G06F 17/30  
 (54) ADMINISTRAÇÃO REMOTA DE SISTEMA UTILIZANDO AMBIENTE DE LINHA DE COMANDO  
 (57) "ADMINISTRAÇÃO REMOTA DE SISTEMA UTILIZANDO AMBIENTE DE LINHA DE COMANDO". Trata-se de um ambiente de linha de comando que é configurado para receber uma linha de comando que envolve uma pluralidade de nós remotos. O ambiente de linha de comando é configurado para estabelecer uma sessão, a qual pode ser persistente, para cada nó remoto implicado e para iniciar a execução do comando remoto nestes nós. A sessão pode ser designada para uma variável e a execução remota pode ser executada simultaneamente. Os resultados da execução remota são recebidos e podem ser agregados em um vetor. O ambiente de linha de comando pode distribuir a tarefa de estabelecer sessões para outros sistemas para aperfeiçoar o desempenho.  
 (71) Microsoft Corporation (US)  
 (72) Daryl W. Wray, Jeffrey P. Snover, Rajesh Chandrashekar, Shankara Shastry M.C.  
 (74) Nellie Anne Daniel Shoes  
 (85) 24/05/2005  
 (86) PCT US2004/023467 de 21/07/2004  
 (87) WO 2005/074408 de 18/08/2005

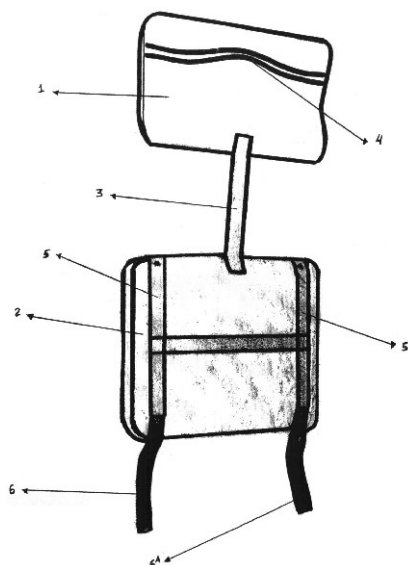

- (21) **MU 8400040-6** (22) 18/03/2004 **3.1**  
 (51) F28D 20/00  
 (54) EQUIPAMENTO TROCADOR DE CALOR EM ARMÁRIO PARA ABRIGO DE EQUIPAMENTOS DE TELECOMUNICAÇÕES  
 (57) "EQUIPAMENTO TROCADOR DE CALOR EM ARMÁRIO PARA ABRIGO DE EQUIPAMENTOS DE TELECOMUNICAÇÕES". Que possui como princípio propiciar a formação de um equipamento trocador de calor (1) em estrutura própria e específica baseada na troca de calor entre dois fluxos de ar opostos, com vistas a possibilitar que o fluxo interno de ar não entre em contato com o fluxo externo de ar, aliado a uma otimizada na manutenção da temperatura interna dos armários (A) em níveis aceitáveis e, tendo como base à incorporação de uma estrutura própria, confeccionada em material metálico ou similar, de formato geral paralelepipedal e contendo customizados, integrados e simetricamente dispostos uma caixa central (2), um conjunto de ventiladores radiais (4) e uma chapa central de troca de calor (5), viabilizando a formação de um conjunto cuja forma e disposição interna e externa possibilitam o perfeito acondicionamento na parte superior do armário para abrigo de equipamentos de telecomunicações.  
 (71) Nilko Metalurgia Ltda (BR/PR)  
 (72) Fraimundo Huscher  
 (74) Brasil Sul Marcas e Patentes S/C Ltda

### 3. Publicação do Pedido

#### 3.1 PUBLICAÇÃO DO PEDIDO DE PATENTE OU DE CERTIFICADO DE ADIÇÃO DE INVENÇÃO

- (21) **MU 8203424-9** (22) 25/09/2002 **3.1**  
 (51) A47C 7/18  
 (54) DISPOSIÇÃO CONSTRUTIVA EM ESTOFADO PARA ENCOSTO E ASSENTO DE CADEIRA  
 (57) "DISPOSIÇÃO CONSTRUTIVA EM ESTOFADO PARA ENCOSTO E ASSENTO DE CADEIRA". Modelo de utilidade de uma disposição com linhas construtivas absolutamente simples e sóbrias, as quais porém, combinadas em conjunto, respondem pela composição de um todo verdadeiramente original, que proporcionará ao usuário, uma melhor postura, preferentemente às crianças que no uso constante e prolongado em ambientes escolares, poderão obter maior conforto, consequentemente minimizando lesões e dores indesejáveis na coluna.  
 (71) Valmir Pereira Coelho (BR/MG)  
 (72) Valmir Pereira Coelho

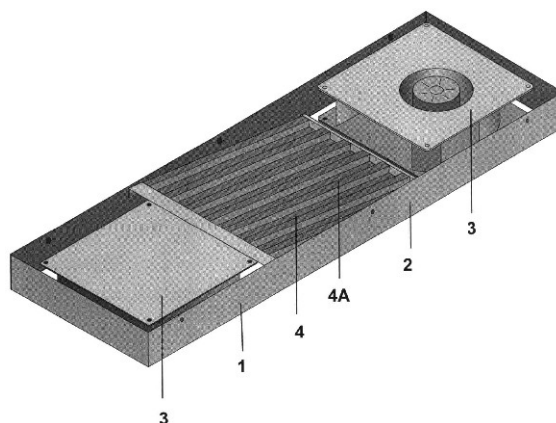

- (21) **MU 8400041-4** (22) 18/03/2004 **3.1**  
 (51) C23F 13/02, H02G 7/00  
 (54) APERFEIÇOAMENTO INTRODUZIDO NO EQUIPAMENTO ELETRÔNICO DO PROTETOR CATÓDICO PARA GRELHAS DE LINHAS DE TRANSMISSÃO AÉREA CONVENCIONAIS  
 (57) "APERFEIÇOAMENTO INTRODUZIDO NO EQUIPAMENTO ELETRÔNICO DO PROTETOR CATÓDICO PARA GRELHAS DE LINHAS DE TRANSMISSÃO AÉREA CONVENCIONAIS". Que, de acordo com as suas características, possui como princípio propiciar a introdução no conjunto do equipamento eletrônico (1), de um aperfeiçoamento próprio e específico diretamente nos terminais de entrada e saída (8), (11) e (14), mais especificamente na introdução de tapes (3), led's (4) e fusíveis (5) e na modificação da relação de espiras nos enrolamentos primários (6) e secundários (7) do transformador (2), possibilitando a este ser alimentado por energia em corrente alternada de baixa tensão de cento e dez e/ou duzentos e vinte volts, com vistas a uma completa proteção das ferragens das superestruturas das torres de transmissão (B) metálicas instaladas ou não e, tendo como base um aperfeiçoamento introduzido ao pedido de patente PI-9502888-9 'Protetor Catódico de Grelhas de Linha de Transmissão Aérea Convencional' do mesmo depositante e inventor.

(71) Instituto de Tecnologia para o Desenvolvimento - LACTEC (BR/PR)  
 (72) José Maurílio da Silva  
 (74) Brasil Sul Marcas e Patentes S/C Ltda

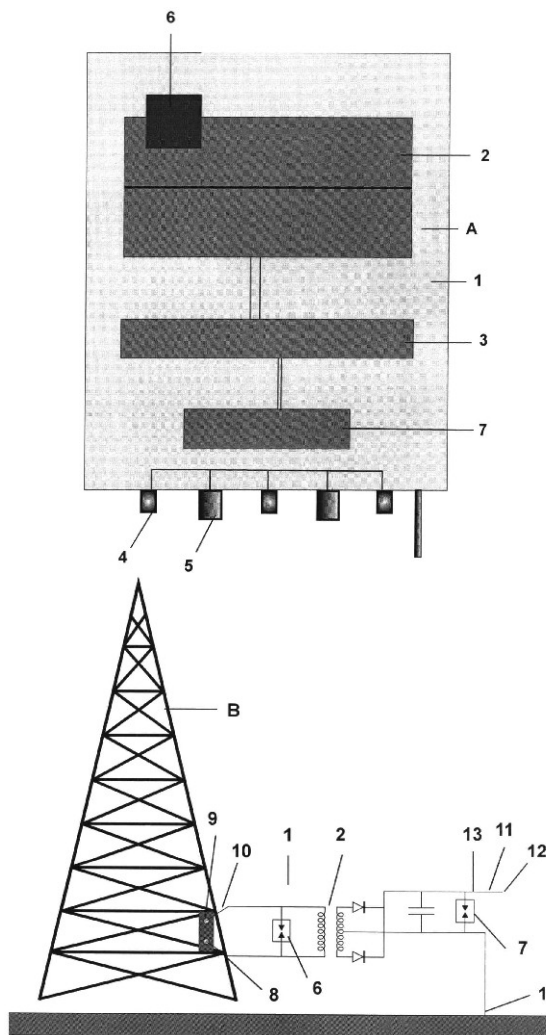

(21) **MU 8400042-2** (22) 19/03/2004 **3.1**

(51) A45D 24/00  
 (54) ADAPTADOR PARA DUAS ESCOVAS DE PENTEAR COM HASTE FIXA PARA SUSTENTAÇÃO  
 (57) "ADAPTADOR PARA DUAS ESCOVAS DE PENTEAR COM HASTE FIXA PARA SUSTENTAÇÃO". Composto por um conjunto que engloba, haste fixa em 'U' (01) que exerce a função 'fechar/abrir' de todo o conjunto, vemos também bocal fixo (02) á haste (01), possuindo neste duas aberturas laterais usada para receber os pinos fixo (04) no bocal que receberá à escova. Bocal (03) que pode ser pequeno, médio ou grande, que possui na parte superior rosca externa universal e na parte inferior dois pinos fixos (04) que ao serem encaixados no bocal da haste penetrará nas duas aberturas laterais ali existentes, fixando com firmeza os bocais. Anéis acolhedores (05) da escova nos tamanhos pequeno, médio ou grande, na parte inferior, rosca interna universal para ser fixada no bocal que possui rosca superior externa. A parte interna do anel que receberá a escova possui 4 (quatro) saliências, vincos, que receberão o cabo da escova que ali se fixarão. Vemos os pinos fixos (04) na parte externa, que ao ser introduzido no bocal da haste, localizará duas aberturas usadas onde se fixarão impedindo assim seu deslocamento.

(71) Valdair de Juste (BR/PR)  
 (72) Valdair de Juste  
 (74) Alberto Silva Santos

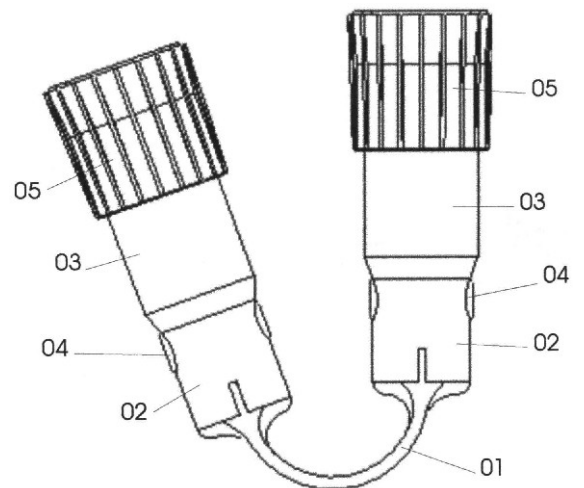

(21) **MU 8400043-0** (22) 19/03/2004 **3.1**

(51) H01R 33/02, H01R 43/01  
 (54) SOQUETE COM LED (DIODO EMISSOR DE LUZ) PARA ILUMINAÇÃO DE RELÓGIO DE INSTRUMENTO AUTOMOTIVO  
 (57) "SOQUETE COM LED (DIODO EMISSOR DE LUZ) PARA ILUMINAÇÃO DE RELÓGIO DE INSTRUMENTO AUTOMOTIVO". Utilizado como fonte de luz nas cores, azul, amarelo, branco, ultra violeta, vermelho, verde, para iluminação visual, decorativa ou de alerta para relógios de instrumentos automotivos, motobikes, caminhão, painéis de controle elétricos, aviso de emergência, operação de máquinas ou onde seja necessário a implantação de um soquete com led (fig 3), que tenha emissão de cores de luz própria, sem precisar que utilize lente colorida para obter a cor desejada, mas que o soquete com led (fig 3) possa emitir a cor necessária, por ter sua emissão de luz com cores mais reais e de maior visualização a maior distância, distinguindo qual é a cor que está acesa para um perfeito diagnóstico de máquina, painel de controle, aviso de saída de emergência ou decoração que necessite de cortes reais para melhor estética. 2. SOQUETE COM LED (DIODO EMISSOR DE LUZ) PARA ILUMINAÇÃO DE RELÓGIO DE INSTRUMENTO AUTOMOTIVO, será futuramente confeccionado em soquete próprio para led, não precisando de adaptação.

(71) Mário Luiz Lenartowicz (BR/PR)  
 (72) Mario Luis Lenartowicz

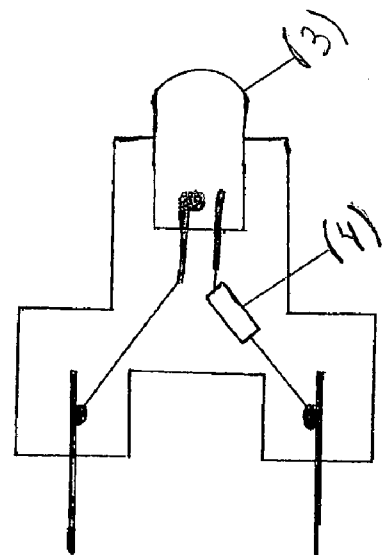

(21) **MU 8400044-9** (22) 19/03/2004 **3.1**

(51) H01R 13/627, H01R 13/42  
 (54) DISPOSIÇÕES INTRODUZIDAS EM TERMINAL GIRATÓRIO PARA CABO TELEFÔNICO  
 (57) "DISPOSIÇÕES INTRODUZIDAS EM TERMINAL GIRATÓRIO PARA CABO TELEFÔNICO". A presente patente de modelo de utilidade refere-se a 'DISPOSIÇÕES INTRODUZIDAS EM TERMINAL GIRATÓRIO PARA CABO TELEFÔNICO' composto por um conjunto de peças capaz de formar um terminal giratório que é instalado na conexão fêmea padrão do fone e permite acople do terminal original do fio do fone. Desta forma se impede que com o uso contínuo o cabo do fone se enrola, evitando avarias a este cabo ou atrapalho ao uso. É composto pelo terminal(1), capa(2), pino giratório(3), porta escova(4) e fios de contato.

(71) Luciano Ghilardi (BR/PR)  
 (72) Luciano Ghilardi  
 (74) Senior's Marcas e Patentes S/C Ltda

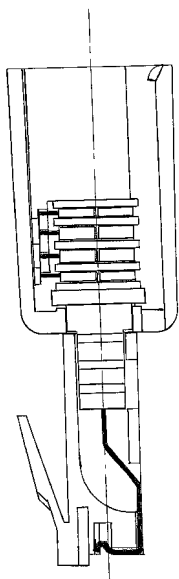

(21) **MU 8400045-7** (22) 19/03/2004

3.1

(51) A47G 19/30

(54) RECIPIENTE UTILIZADO PARA COLOCAÇÃO DE SOBRAS DE OSSOS E ALIMENTOS

(57) "RECIPIENTE UTILIZADO PARA COLOCAÇÃO DE SOBRAS DE OSSOS E ALIMENTOS". O "RECIPIENTE UTILIZADO PARA COLOCAÇÃO DE SOBRAS DE OSSOS E ALIMENTOS", constituída da utilização de materiais diversos para construção de recipientes usados para colocação de sobras de ossos e alimentos que não são consumidos durante as refeições. Possui corpo(1) com a forma de um tronco de árvore e imagem de animal(2) com osso(3) na boca.

(71) Reni Elias dos Reis Fontes (BR/PR)

(72) Reni Elias dos Reis Fontes

(74) Senior's Marcas e Patentes S/C Ltda

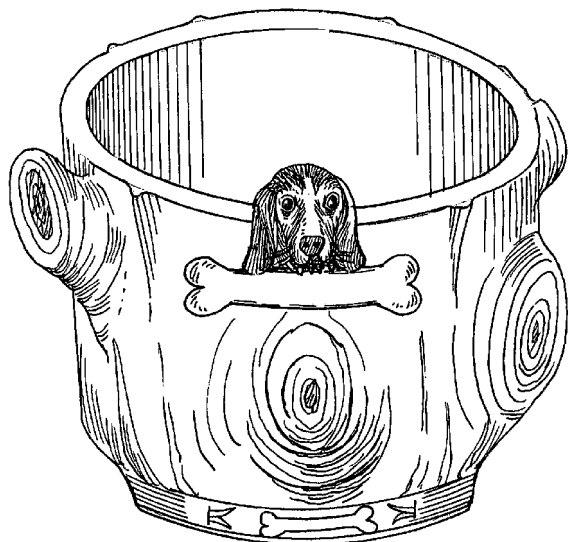

(21) **MU 8400046-5** (22) 22/03/2004

3.1

(51) A47B 96/14

(54) APERFEIÇOAMENTO INTRODUIDO EM SUPORTE AÉREO PARA DEPENDURAR MÓVEIS DIVERSOS EM ALVENARIA

(57) "APERFEIÇOAMENTO INTRODUIDO EM SUPORTE AÉREO PARA DEPENDURAR MÓVEIS DIVERSOS EM ALVENARIA". Refere-se o presente modelo de utilidade a um suporte aéreo utilizado para afixar móveis na parede, caracteriza-se por ser compreendido de um suporte (1); que possui em sua parte frontal dois parafusos (2) que servirão para o correto ajuste do móvel ora instalado; possui um gancho (3) que é ligado aos parafusos frontais (2), onde o respectivo gancho (3) servirá para conectar o suporte aéreo na régua metálica que é afixada na alvenaria; possui o dito suporte em sua parte lateral, duas buchas de afixação (5) que será introduzida no interior do móvel, através de dois furos, possui também dois orifícios (4) que servem para a introdução de parafusos que irão afixar o dito suporte na parte lateral do móvel que será instalado, visa o referido produto proporcionar uma maior e irrestrita agilidade no que tange ao processo de instalação de móveis que serão dependurados na alvenaria, bem como dar a faculdade ao montador do móvel em poder ajustá-lo, alinhando, nivelando, aprumando e corrigindo assim a afixação do móvel ora instalado.

(71) GIVI Mobili Acessórios Para Móveis Ltda (BR/PR)

(72) Gilson Torquato Villatore

(74) Fabiana Carvalho dos Santos

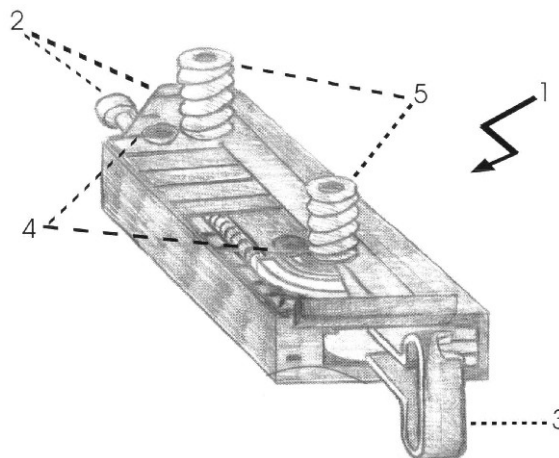

(21) **MU 8400048-1** (22) 24/03/2004

3.1

(51) A47F 5/10

(54) DESLIZADOR PARA GÔNDOLAS

(57) "DESLIZADOR PARA GÔNDOLAS". Caracterizada por consistir em prover um DESLIZADOR PARA GÔNDOLAS, objeto da presente patente de modelo de utilidade, regulagem de fácil manuseio (fig. 04) uma regulagem precisa, no corpo da peça temos ondulações ou roscas (fig. 02 item 01) igual á de um parafuso, tendo seu corpo em um formato cilíndrico, em sua base temos um limitador de altura (fig. 02 item 02) com sua forma hexagonal, sendo ele também uma via de acesso para efetuar a regulagem de altura, entre a base e o limitador de altura tem uma arruela (fig. 01 e fig. 02 item 03) finalidade de proteger a base de atritos contra o limitador, já a base tendo um formato cilíndrico (fig. 01, fig. 02, fig. 03, fig. 04 correspondente ao item 04), em sua parte inferior encontra uma abertura central (fig. 01 item 04) onde podemos ver mais uma via de acesso para efetuar a regulagem de altura (fig. 05 item 06)

(71) Antenor Vieira Borges Filhos (BR/PA)

(72) Antenor Vieira Borges Filhos

(74) Yuri Yacishin da Cunha

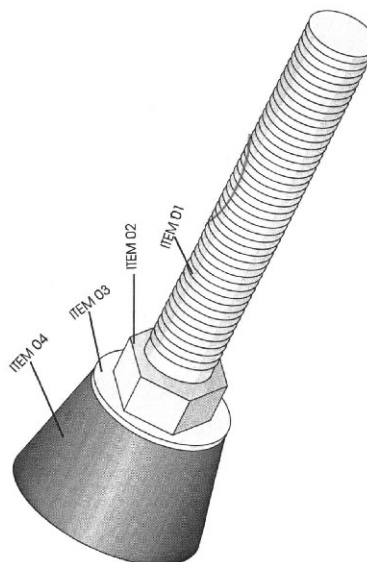

(21) **MU 8400049-0** (22) 25/03/2004

3.1

(51) F16L 11/00

(54) CONFIGURAÇÃO APLICADA EM CAVALETE UTILITÁRIO

(57) "CONFIGURAÇÃO APLICADA EM CAVALETE UTILITÁRIO". Caracterizada por consistir em prover um CAVALETE, objeto da presente patente de utilidade, consiste em prover um cavalete cuja sua utilização pode ser em vários campos diferenciados, como construção civil, colocação de gesso e outros, na figura 01 vemos o cavalete como é armazenado, com a parte telescópica não levantada (item 08) e travada (item 06), os pés fixados e travados ao corpo do cavalete (item 01), na figura 02 vemos os pés já fixados a parte inferior do cavalete, com o auxílio dos mesmos grampos que o fixavam no centro do corpo (item 02), sempre na direção contrária do corpo do cavalete, temos duas barras para fornecer estabilidade (item 03) sendo uma na parte superior e outra inferior, ambas são flexíveis, na figura 03 já em sua forma de utilização com sua parte telescópica acionada, a parte superior sendo ela telescópica, conta com três partes, sendo uma na

horizontal (item 08), e duas na vertical (item 07) cuja, ambas as duas, encontram-se os orifícios de regulagem de altura (item 09).

(71) Francisco Mizidio (BR/PR)

(72) Francisco Mizidio

(74) Yuri Yacishin da Cunha

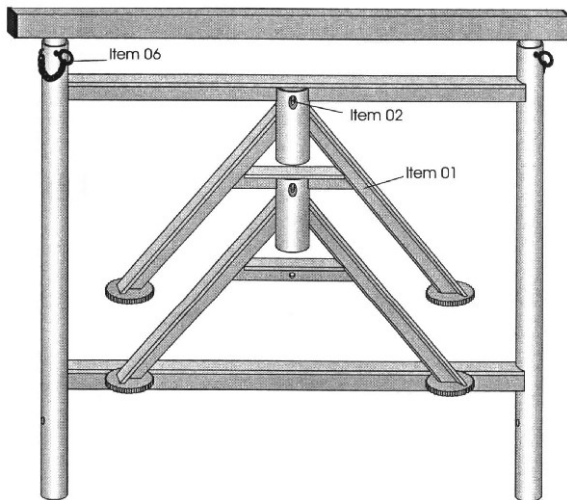

(21) MU 8400050-3 (22) 25/03/2004

(51) H04M 1/247, H04M 1/66, H04M 15/10

(54) DISPOSITIVO PARA GERENCIAR LINHAS TELEFONICAS

(57) "DISPOSITIVO PARA GERENCIAR LINHAS TELEFONICAS". Caracterizada por consistir em prover um gerenciador telefônico objeto da presente patente de modelo de utilidade, sendo um equipamento eletrônico de fácil manuseio, o gerenciador telefônico fornece a possibilidade de criar sublinhas ou sub-contas para cada usuário de uma única linha telefônica, nomear as contas, acesso com senha, sem senha cadastrada acesso bloqueado, fornece um relatório das ligações realizadas, fornece controle de gastos, estabelece créditos para usuários e suas contas, bloqueia números telefônicos, bloqueia também ligações DDD e DDI, conta com indicador de duração de ligações, função de secretaria eletrônica, conta com a função de identificar chamadas, bateria interna, pode utilizar-se de energia elétrica, saída para conexão em uma extensão, conectores de entrada e saída de sinal telefônico, uma placa de circuitos, um visor.

(71) Eraldo de Paula Pereira (BR/PR)

(72) Eraldo de Paula Pereira

(74) Yuri Yacishin da Cunha

3.1

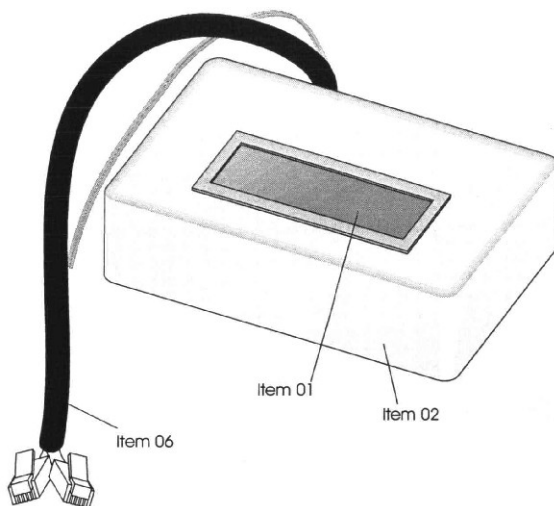

(21) MU 8400051-1 (22) 25/03/2004

(51) B30B 11/00

(54) PEÇA PARA COMPACTAÇÃO DE LÚPULO

(57) "PEÇA PARA COMPACTAÇÃO DE LÚPULO". Caracterizado por compactar lúpulo a granel em tabletes que podem variar de 10g a 100g, constitui-se de uma peça (1) que possibilita a inserção do lúpulo a granel no orifício quadrilátero (2), possui em sua lateral duas barras de sustentação (3) e uma base (4) para o perfeito equilíbrio da peça e para o correto manuseio da mesma, possui também, um acessório (5) que terá por escopo comprimir o lúpulo contido no orifício (2) da peça (1), realizando a compactação do lúpulo a granel em tabletes.

(71) Luiz Stadler (BR/PR)

(72) Luiz Stadler

3.1

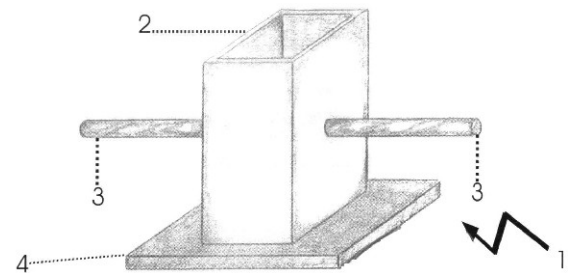

(21) MU 8400052-0 (22) 26/03/2004

(51) F16K 21/00

(54) VÁLVULA DE BLOQUEIO POR SOLENÓIDE

(57) "VÁLVULA DE BLOQUEIO POR SOLENÓIDE". Compreendida por um corpo metálico retangular (1), orifício na parte superior, inferior e laterais esquerda e direita (2, 3, 4 e 5), ambos lotados de rosca interna, orifício de maior diâmetro (3), recebe a cabeça de bloqueio (7), tampa da cabeça (9), com anel de vedação (8), câmara de vazão e bloqueio (6), formada pela continuidade do orifício (3), com estreitamento angular e finalização reta após o encontro com o orifício descentralizado de entrada (4), orifício de saída (5), encontra-se com a câmara (6), orifício (2), onde é rosqueado o tubo de adorno (15), com anel de vedação (14), aloja eixo de acoplamento (10), pistão (11), mola de pressão (12), disco auxiliar (13), e serve de suporte para o solenóide (16), fixado pela porca (17), acoplamentos de entrada e saída (19), arruelas de vedação (18).

(71) Sebastião Rodrigues de Jesus (BR/PR), Fábio Araujo Silva (BR/PR), Osny Pedro da Silva (BR/PR)

(72) Sebastião Rodrigues de Jesus, Fábio Araujo Silva, Osny Pedro da Silva

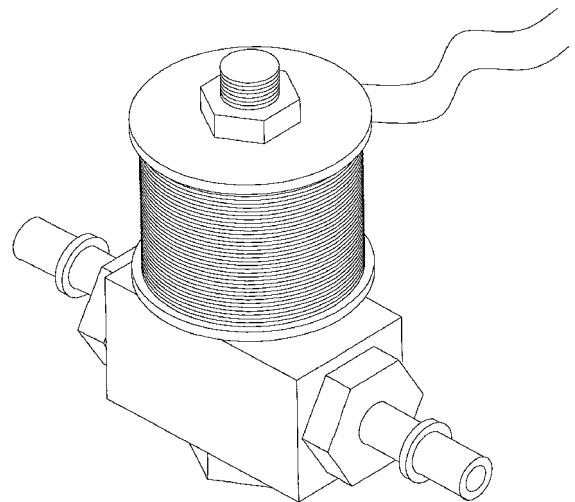

(21) MU 8400184-4 (22) 12/03/2004

(51) G10K 11/16

(54) CONES E POLIEDROS IRREGULARES PIRAMIDAI ABSORVEDORES OU CAPTORES DE VIBRAÇÕES

(57) "CONES E POLIEDROS IRREGULARES PIRAMIDAI ABSORVEDORES OU CAPTORES DE VIBRAÇÕES". Patente de modelo de utilidade, denominada cone e poliedro irregular piramidal absorvedor ou captor de vibrações, compreende num cone ou num poliedro irregular piramidal alongado e verticalizado (1), de metal, alumínio, cobre, latão, bronze ou outra liga metálica qualquer, como por exemplo Zamac, ou qualquer outro material plástico ou sintético, onde este cone ou poliedro, poderá ser oco ou maciço, instalado em quantidades necessárias e suficientes sob os aparelhos de áudio e vídeo, para a captação das vibrações existentes no solo, proporcionando um melhor desempenho destes aparelhos. Por ser um cone ou um poliedro irregular piramidal alongado e verticalizado (1), suas dimensões mostram que o cone ou o poliedro irregular piramidal é sempre mais comprido do que largo. A estas medidas, chamamos de X à distância da extremidade do cone ou do poliedro irregular piramidal até o centro da sua base e de Y ao diâmetro da base, quando for esta um círculo; ou de Y ao eixo maior, quando for esta uma elipse, ou de Y à maior diagonal da figura geométrica da base. A forma da construção do cone ou do poliedro alongado e verticalizado (1) se caracteriza por X ser maior (>) que Y, para que se possa extrair o melhor desempenho dos aparelhos de áudio e vídeo. Outra forma de construção não obterá o resultado esperado destes aparelhos.

(71) Jorge Bruno Fritz Knirsch (BR/SP)

(72) Jorge Bruno Fritz Knirsch

(74) Lucila Lupo

3.1

(21) MU 8400185-2 (22) 11/03/2004

(51) E01C 11/22

(54) DISPOSIÇÃO APLICADA EM BOCA DE LOBO BASCULANTE

(57) "DISPOSIÇÃO APLICADA EM BOCA DE LOBO BASCULANTE". A presente patente de modelo de utilidade refere-se a uma disposição aplicada em boca de lobo basculante, composto de uma estrutura tipo meio fio, que em sua porção central apresenta tampa basculante, que tem por objetivo a retenção temporária do lixo acumulado em vias publicas ou de passeio, de modo a facilitar a limpeza e o recolhimento do lixo, evitando que dito lixo se

3.1

acumule nas galerias de escoamentos de águas pluviais ou de esgotos.

(71) Julio Manske (BR/SC)

(72) Julio Manske

(74) Maria Aparecida Pereira Gonçalves

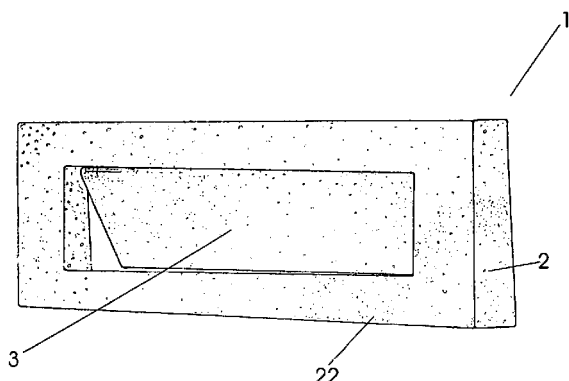

(21) MU 8400187-9 (22) 18/03/2004

3.1

(51) E03D 1/38

(54) BUCHA PARA REDUÇÃO DE VAZÃO REMOVÍVEL PARA CAIXAS DE DESCARGA

(57) "BUCHA PAPA REDUÇÃO DE VAZÃO REMOVÍVEL PARA CAIXAS DE DESCARGA". Refere-se o presente modelo de utilidade a uma bucha (1) para redução de vazão removível para caixas de descarga composta de um corpo tubular (2), que pode tanto ser cilíndrico como cônico, com uma expansão do diâmetro (3) em uma das pontas, sendo que no caso do corpo cônico, a tal expansão está localizada na extremidade de maior diâmetro, sendo que a finalidade desta expansão do diâmetro (3) é servir de flange para alojar a peça na saída (4) da caixa de descarga (5), impedindo que a mesma seja arrastada com a água.

(71) Amanco Brasil S/A (BR/SP)

(72) Evandro Prox

(74) Momsen, Leonardos & Cia

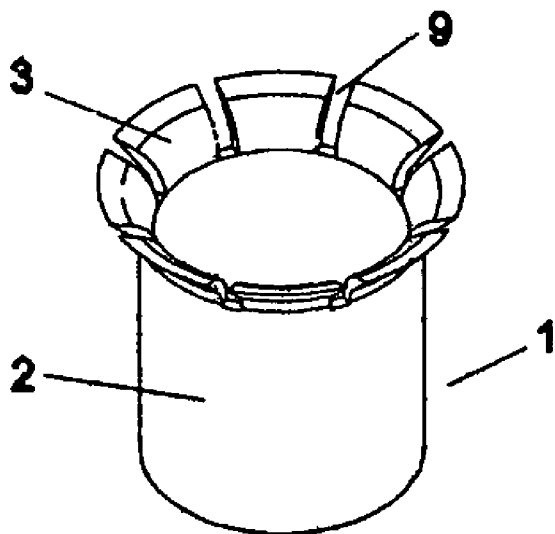

(21) MU 8400197-6 (22) 17/03/2004

3.1

(51) F24F 7/04, F24F 9/00

(54) SISTEMA PARA A DESODORIZAÇÃO DOS BANHEIROS E SUAS CONSEQÜÊNCIAS EM ÔNIBUS DE PASSAGEIROS

(57) "SISTEMA PARA A DESODORIZAÇÃO DOS BANHEIROS E SUAS CONSEQÜÊNCIAS EM ÔNIBUS DE PASSAGEIROS". Consistente em fazer uma instalação, tal que mediante um dueto se conecte o recinto do banheiro com alguma das zonas de baixa pressão que se criam quando o ônibus está em movimento, devido à falta de forma aerodinâmica, que é responsável de provocar as trocas de direção entre a corrente de ar e os contornos exteriores do próprio ônibus ou aditamentos projetados para o mesmo objeto.

(71) Rubens Ferronato (BR/PR)

(72) Rubens Ferronato

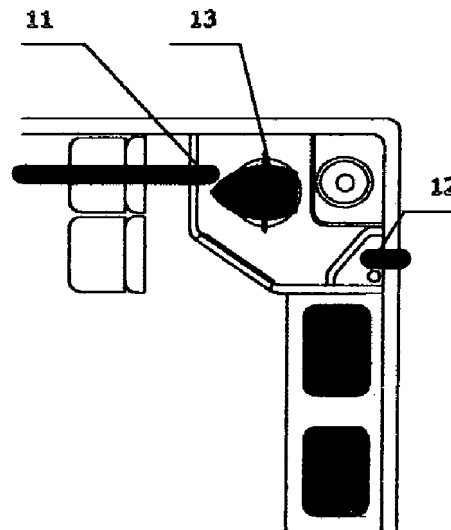

(21) MU 8400198-4 (22) 16/03/2004

3.1

(51) H02B 1/01, H02B 1/30, H05K 7/18, A47B 47/02

(54) APERFEIÇOAMENTOS INTRODUZIDOS EM ARMÁRIO PARA ABRIGO DE EQUIPAMENTOS DE TELECOMUNICAÇÕES

(57) "APERFEIÇOAMENTOS INTRODUZIDOS EM ARMÁRIO PARA ABRIGO DE EQUIPAMENTOS DE TELECOMUNICAÇÕES". Compreendido, de acordo com as suas características, pela introdução no corpo do armário (1) para equipamentos de telecomunicações de um conjunto próprio e específico de dispositivos e aperfeiçoamento na área de resistência e segurança em geral, com vistas a tornar mais segura e confiável a guarda dos mais diversos equipamentos de telecomunicações e a utilização do armário (1) para estes frente a acessos indesejáveis e ação das intempéries em geral e, tendo como base à incorporação e o aperfeiçoamento de diversos componentes próprios e específicos em estruturas próprias confeccionadas em materiais metálicos ou similares, forma e disposição interna e externa que possibilitam o perfeito acondicionamento em seu interior dos mais diversos equipamentos de telecomunicação e que são perfeitamente e adequadamente dispostas (encaixadas e fixadas) na estrutura básica do armário (1).

(71) Nilko Metalurgia Ltda (BR/PR)

(72) Fraimundo Huscher

(74) Brasil Sul Marcas e Patentes S/C Ltda

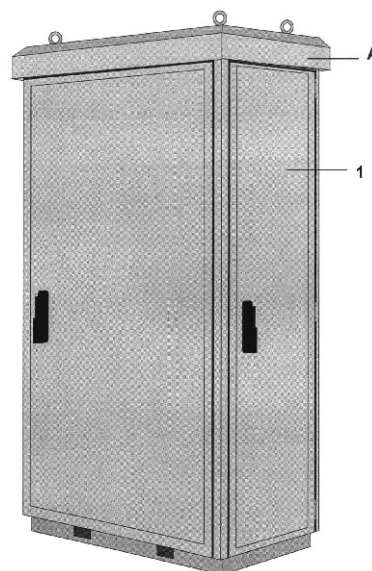

(21) MU 8400199-2 (22) 16/03/2004

3.1

(51) F28F 3/02, H04B 1/036, H05K 7/20

(54) EQUIPAMENTO TROCADOR DE CALOR EM ARMÁRIO PARA ABRIGO DE EQUIPAMENTOS DE TELECOMUNICAÇÕES

(57) "EQUIPAMENTO TROCADOR DE CALOR EM ARMÁRIO PARA ABRIGO DE EQUIPAMENTOS DE TELECOMUNICAÇÕES". Que possui como princípio a formação de um equipamento trocador de calor (1) em estrutura própria e específica baseado na perfeita troca de calor entre o ambiente externo e o interno do armário, com vistas a permitir uma otimização na manutenção da temperatura interna dos armários em níveis aceitáveis, aliado a um aumento da capacidade térmica do conjunto através do redimensionamento do perfil aletado (4A), da geração de turbulência nos fluxos de ar, do aumento da vazão do

ventilador (3) do fluxo externo de ar e do controle da velocidade dos ventiladores (3) e, tendo como base a incorporação de uma estrutura própria contendo customizados, integrados e simetricamente dispostos uma caixa central (2), um conjunto de ventiladores radiais (3), um módulo de troca de calor (4), e um conjunto de sensores de temperatura específicos, viabilizando a formação de um conjunto cuja forma e disposição interna e externa possibilitam o acondicionamento nas portas do armário (B).

(71) Nilko Metalurgia Ltda (BR/PR)

(72) Fraimundo Huscher

(74) Brasil Sul Marcas e Patentes S/C Ltda

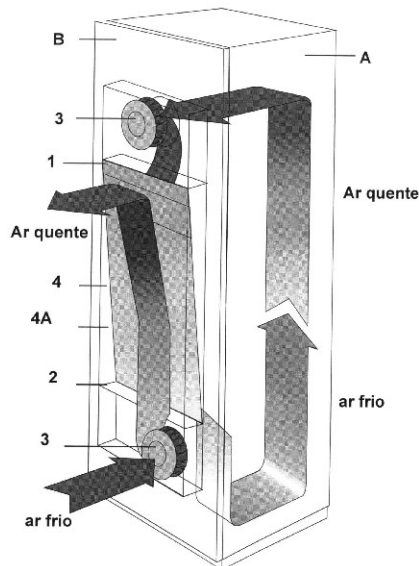

(21) MU 8400200-0 (22) 17/03/2004

3.1

(51) B29D 22/04, A63B 39/08

(54) BOLA DE PLÁSTICO FABRICADA POR PROCESSO DE INJEÇÃO

(57) "BOLA DE PLÁSTICO FABRICADA POR PROCESSO DE INJEÇÃO". A presente Patente refere-se a uma bola de plástico fabricada por processo de injeção, em lugar de utilizar outros processos que na atualidade se utilizam, já que com este processo de injeção, ao ser utilizado proporciona uma série de facilidades que fazem possível a melhora da qualidade das bolas de pin pon e de outras similares utilizadas para outros fins, isto por dispor de uma facilidade consistente em que a forma da peça injetada depende da forma do molde, podendo-se assim ter um desenho do ensamble que uma as duas metades da bola de uma forma diferente às formas utilizadas na fabricação convencional na atualidade. Essa forma do ensamble é a característica própria desta patente. A novidade nesta bola injetada radica em que o ensamble das duas metades da bola está feito de acordo com um molde desenhado para fazer em ela um ensamble diferente não utilizado nas bolas convencionais, com a finalidade de que se aumente sua resistência mecânica à ação dos impactos recebidos durante seu uso, a mais de outras vantagens. Este ensamble ou detalhe diferente que não é possível fazê-lo com os métodos atuais convencionais se explicará mais adiante ao descrever-se os desenhos que se acompanham. O detalhe diferente a que nos referimos consiste em fabricar a junta em forma de macho/fêmea, em que seu ensamble é feito em angulo reto.

(71) Alberto Haschich Jonke (BR/PR)

(72) Alberto Haschich Jonke

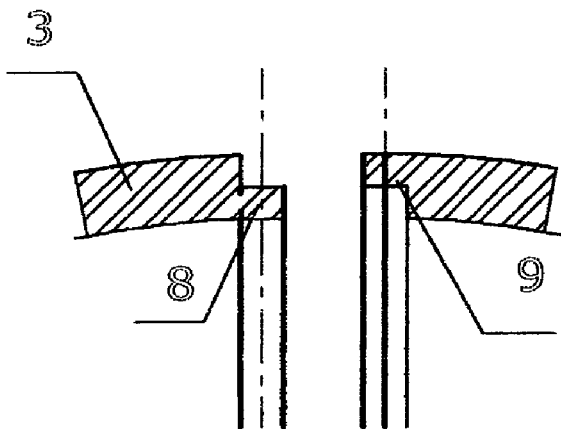

(21) MU 8400201-8 (22) 17/03/2004

3.1

(51) A23N 4/00

(54) ESTRUSORA DE ÓLEO VEGETAL

(57) "ESTRUSORA DE ÓLEO VEGETAL". A presente patente refere-se a uma estrusora mecânica de óleo vegetal, que trabalha em forma diferente das estrusoras conhecidas no mercado atual. O sistema de extração de esta estrusora simplifica o processo e poupa o consumo de energia requerido na sua operação em comparação com as existentes. Outra novidade importante refere-

se à eficiência na extração que supera significativamente às das máquinas convencionais. Por outra parte, dado seu desenho também supera às convencionais por sua simplicidade comparada com o complexo processo das estrusoras convencionais. O novíssimo princípio que simplifica o processo, está baseado em um fato fundamental e simples, que consiste em aproveitar basicamente para liberar o óleo das sementes durante o processo, o efeito da alta pressão que se exercida entre os mesmos grãos que estão em tratamento no interior da máquina em funcionamento, onde essa alta pressão que se te alcança na estrusora, é propiciada pelo sistema de helicóides que trabalham em oposição da presente patente.

(71) Paulo Roberto Galvão (BR/PR)

(72) Paulo Roberto Galvão

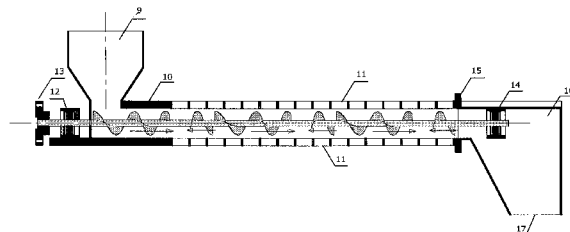

(21) MU 8400202-6 (22) 17/03/2004

3.1

(51) B65B 67/12

(54) PORTA SACOLAS DE PLÁSTICO

(57) "PORTA SACOLAS DE PLÁSTICO". Trata-se de um equipamento destinado para facilitar o auto-serviço no suministro de sacolas de plástico no super mercados, facilitando ao pessoal de atendimento do super mercado o trabalho de manter com eficiência os porta sacolas, evitando-se desperdício de sacolas ao fazer a reposição no momento oportuno e isto de uma maneira rápida. O equipamento consiste em um expedidor de sacolas para o uso do freguês, em o que em forma muito pratica o equipo coloca a sua disposição, para que pegue a sacola com um simples esforço ao retira-la. Por outra parte também facilita o controle de existências, no recebimento do provedor, já que, as sacolas já vêm contadas (Ej. Pacotes de 500 sacolas) colocadas nos pinos portadores dispostos para ser colocados no porta sacolas. A particularidade da Porta Sacolas refere-se ao desenho do equipamento que mediante um simples movimento de elevação depois de pegar o pino porta sacolas vazio se completa a ação de retira-lo do receptáculo, e de maneira também muito simples se coloca o novo já carregado de sacolas introduzindo-o no receptáculo.

(71) Pedro Barcaro (BR/PR)

(72) Pedro Barcaro

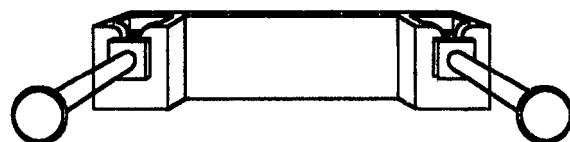

(21) MU 8400203-4 (22) 17/03/2004

3.1

(51) F25D 31/00

(54) DISPOSIÇÃO INTRODUCIDA EM PRÉ-RESFRIADOR DE CONDENSAÇÃO PARA REFRIGERADORES E SIMILARES

(57) "DISPOSIÇÃO INTRODUCIDA EM PRÉ-RESFRIADOR DE CONDENSAÇÃO PARA REFRIGERADORES E SIMILARES". Constituída de um painel pré-resfriador tipo colméia (8), instalado a frente da serpentina condensadora (6) de um sistema de refrigeração (1), e sobre o qual se dispõe um tubo distribuidor (9), que libera um fluxo contínuo de água, que escorre sobre todo o painel pré-resfriador tipo colméia (8), até gotejar dentro de uma calha de captação (10), cujo reservatório é dotado de um nível constante de água controlado por meio de uma bóia alimentada por uma entrada de água, e acoplado a uma bomba (11), acionada juntamente com o sistema de refrigeração (1) e que devolve a água para o tubo distribuidor (9), de forma que quando o sistema de refrigeração (1) está em operação, o ventilador condensador (5) suga o ar de dentro do pleno de ar condensado (4), provocando o deslocamento do ar ambiente através do painel pré-resfriador tipo colméia (8), que faz com que o ar tenha sua umidade relativa elevada e se aproxime da temperatura de bulbo úmido, por absorção de parte da água precipitada, antes de trafegar através da serpentina condensadora (6), que troca calor com o ar.

(71) Racks Refrigeração Ltda. (BR/PR)

(72) Fernando Sayols Marchioro, Eder Paluch

(74) Marcos Aurélio de Jesus

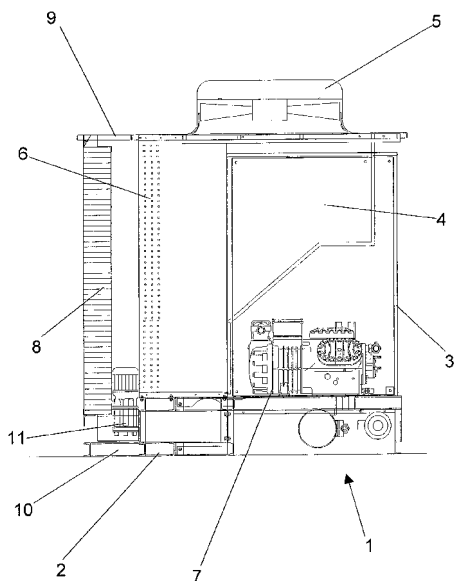

(21) **MU 8400204-2** (22) 17/03/2004 **3.1**

(51) D01H 9/02

(54) DISPOSIÇÃO INTRODUZIDA EM SUPORTE PARA TUBETES APLICADOS EM FILATÓRIOS - TIPO "OPEN END" OU DE ANEL - DE ALGODÃO E SIMILARES

(57) "DISPOSIÇÃO INTRODUZIDA EM SUPORTE PARA TUBETES APLICADOS EM FILATÓRIOS - TIPO 'OPEN END' OU DE ANEL DE ALGODÃO E SIMILARES". Tem por objeto uma prática e inovadora base para o encaixe e a sustentação de tubetes para o enrolamento de fios, pertencente ao campo têxtil, de uso mais precisamente em filatórios do tipo 'Open End' ou de anel e ao qual foi dada original disposição construtiva, com vistas a possibilitar o encaixe de mais de um tipo de tubete no filatório, sem a necessidade de intercâmbio do porta-tubete, visto a presente patente ser constituída de um corpo discoidal (1) dotado de um rebaixo (2) e uma elevação prismática (3) na porção central de uma de suas superfícies, para o encaixe de rolamento e do eixo de revolução proeminente do filatório e que na outra superfície e próximo ao perímetro mais externo está radialmente disposto um rebaixo cônico (4), de cujo perímetro interno solidariamente se eleva uma plataforma (5) e cujo encaixe recepçiona um ou mais tipos de tubetes (6).

(71) I.P.T.C. Ind. Paran. de Tubos e Conicais Ltda (BR/PR)

(72) Alexandre Takatsu Costa

(74) Marcos Aurélio de Jesus

(71) Cristina Elena Soto Gomes (BR/PR)

(72) Cristina Elena Soto Gomes

(74) A Criativa Marcas e Patentes S/C Ltda

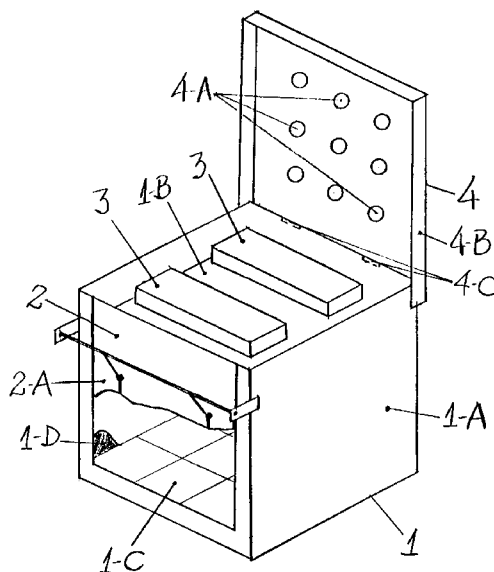

(21) **MU 8400211-5** (22) 12/03/2004 **3.1**

(51) D06F 33/02

(54) DISPOSIÇÃO INTRODUZIDA EM SENSOR DE PESO APLICADO EM MÁQUINAS LAVADORAS DE ROUPA E SIMILARES

(57) "DISPOSIÇÃO INTRODUZIDA EM SENSOR DE PESO APLICADO EM MÁQUINAS LAVADORAS DE ROUPA E SIMILARES". Tem por objeto um prático e inovador sistema que permite a identificação automática da carga de roupa colocada dentro do cesto de lavadora de roupa, sendo constituída de uma máquina lavadora de eixo vertical ou horizontal (1) constituída de um chassi (2) anexo ao gabinete (3), dentro do qual está disposto o conjunto lavante, cujo tanque fixo (4) permanece suspenso ao gabinete (3) por meio de varões de sustentação (8), os quais possuem sensores de deformação (9) do tipo 'strain gauges' entremeados entre si, que se sensibilizam com a alteração do peso total do conjunto lavante, pela introdução de roupa dentro do cesto móvel (5), e envia o sinal proporcional ao peso para um circuito eletrônico (10), que condiciona e amplifica o sinal para o microcontrolador da placa de comando disposto no painel da máquina lavadora de eixo vertical ou horizontal (1), por meio de uma entrada analógica digital, de forma a decodificar e converter o peso adicional, a fim de mostrar ao usuário a quantidade que foi colocada no cesto móvel (5).

(71) Electrolux do Brasil S/A (BR/PR)

(72) Alvaro Volpato Júnior

(74) Marcos Aurélio de Jesus

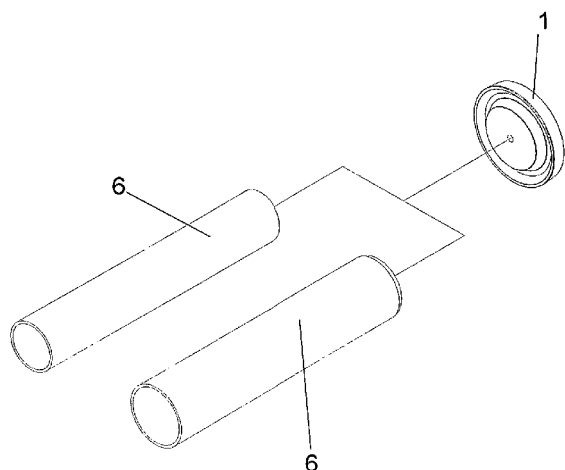

(21) **MU 8400210-7** (22) 12/03/2004 **3.1**

(51) A21B 1/52

(54) DISPOSIÇÕES CONSTRUTIVAS INTRODUZIDAS EM MINIFORNO PORTÁTIL

(57) "DISPOSIÇÕES CONSTRUTIVAS INTRODUZIDAS EM MINIFORNO PORTÁTIL". Refere-se a Patente de Modelo de Utilidade de disposições construtivas introduzidas em miniforno portátil, com a finalidade de disponibilizar aos operadores e aos consumidores em geral um equipamento mais seguro, mais confiável e de alta produtividade, que assa massas, em geral e pizzas em particular, dentro de um padrão homogêneo de qualidade, mais rapidamente, com qualidade uniforme com elevado rendimento, dotado de uma tampa superior (4) com um sistema de basculamento e que protege contra queimaduras, de tijolos refratários ( 1 - C ) internos de maior espessura e com melhor retenção de calor, de isolamento térmico ( 1 - D ) ecológico e de chapa externa ( 1 - A ) em material com maior resistência a intempéries e a corrosão.

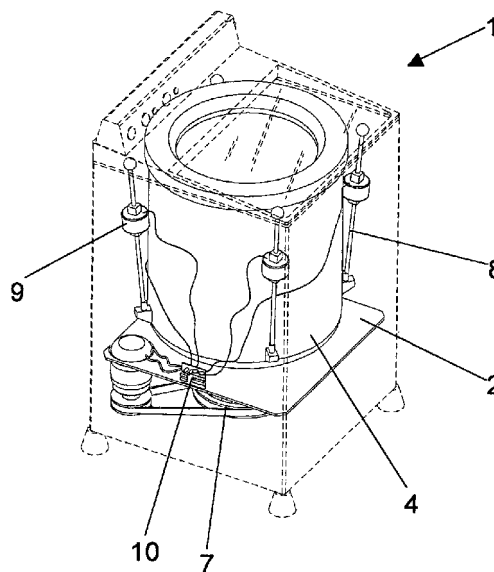

(21) **MU 8400212-3** (22) 15/03/2004 **3.1**

(51) A01D 34/64

(54) DISPOSIÇÕES INTRODUZIDAS EM REMOVEDORA DE RESÍDUOS E CAPINADEIRA HIDRÁULICA

(57) "DISPOSIÇÕES INTRODUZIDAS EM REMOVEDORA DE RESÍDUOS E

CAPINADEIRA HIDRÁULICA". A presente patente de modelo de utilidade refere-se a 'DISPOSIÇÕES INTRODUZIDAS EM REMOVEDORA DE RESÍDUOS E CAPINADEIRA HIDRÁULICA' composto por um conjunto de peças que permite que seja acoplada à dianteira de um trator agrícola e acionada pela sua tomada de força e execute, através de comandos efetuados pelo próprio tratorista, a retirada de vegetação rasteira e de resíduos que ficam alojados nas fendas e sobre o asfalto, pedras, paralelepípedos e laterais de meio fio. A possibilidade de seu braço central(10) elevar e abaixar associada à disponibilidade de girar para a esquerda e à direita pela articulação(6), fazendo uma varredura de cerca de 140°, fornece a flexibilidade de operação necessária para rápida capina e limpeza de vias públicas e calçamentos, inclusive em pontos de difícil acesso. Um borrifo de água de um pulverizador(23) auxilia a limpeza e diminui consideravelmente a formação de poeira. O posicionamento frontal dá ao operador visão total da operação o que implica em sua precisão e segurança.

(71) Hesdra Ferreira (BR/PR) , Bengabier Pereira Assunção (BR/PR)

(72) Hesdra Ferreira, Bengabier Pereira Assunção

(74) Senior's Marcas e Patentes S/C Ltda

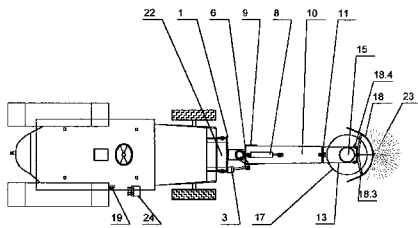
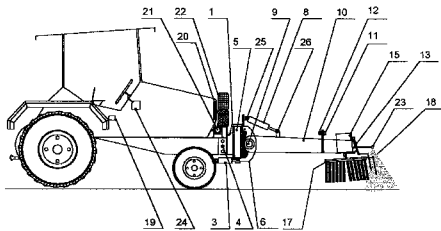

(21) MU 8400213-1 (22) 16/03/2004

3.1

(51) H04B 1/036, H05K 7/20

(54) CONJUNTO DE FILTRO DE MEMBRANA EM ARMÁRIO PARA ABRIGO DE EQUIPAMENTOS DE TELECOMUNICAÇÕES

(57) "CONJUNTO DE FILTRO DE MEMBRANA EM ARMÁRIO PARA ABRIGO DE EQUIPAMENTOS DE TELECOMUNICAÇÕES". Que possui como princípio propiciar a formação de um conjunto de filtro de membrana (1) em estrutura própria e específica instalada internamente ao armário e baseado em um filtro de membrana (2) e um conjunto de ventiladores radiais (3), com vistas a possibilitar que a temperatura interna do armário (A), tenda a ser igual a temperatura do meio ambiente em que o mesmo está instalado, aliado a primordial proteção frente a entrada de água e partículas sólidas no armário (A) e, tendo como base um conjunto de filtro de membrana (1) com grande resistência, segurança e durabilidade, cuja forma e disposição interna e externa possibilitam o perfeito acondicionamento na parte interna do armário (A) para abrigo de equipamentos de telecomunicações.

(71) Nilko Metalurgia Ltda (BR/PR)

(72) Fraimundo Huscher

(74) Brasil Sul Marcas e Patentes S/C Ltda

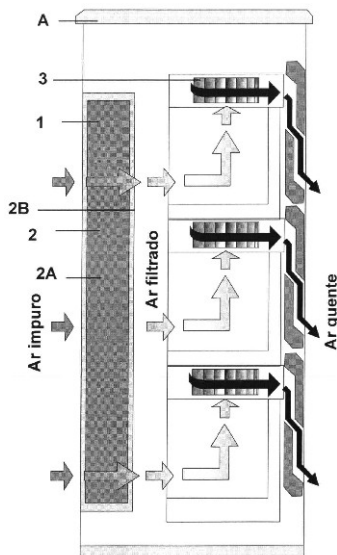

(21) MU 8400330-8 (22) 16/03/2004

3.1

(51) E03F 7/06

(54) DISPOSIÇÃO DE TERMINAL PARA TUBO LADRÃO

(57) "DISPOSIÇÃO DE TERMINAL PARA TUBO LADRÃO". O presente modelo de utilidade trata da nova disposição de terminal para tubo ladrão que visa impedir a entrada indesejada de insetos ou outros pequenos animais no interior do tubo ladrão para reservatórios, cujo terminal compreende um corpo (1), em formato de peça tubular cilíndrica com duas extremidades vazadas, e uma tampa (2), posicionada numa das extremidades do corpo, sendo o terminal encaixável pela outra de suas extremidades, oposta à tampa, num tubo ladrão (3) de um reservatório. A nova disposição é caracterizada pelo fato de que a extremidade sobre a qual tampa (2) está posicionada é uma extremidade chanfrada angular (4), sendo a tampa uma tampa basculante (2) cujo fechamento ocorre apenas pela ação da gravidade.

(71) Amanco Brasil S/A (BR/SP)

(72) Evandro Prox

(74) Momsen, Leonardos & Cia

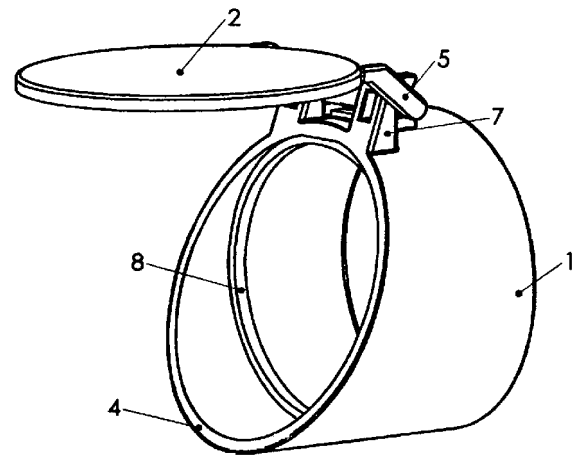

(21) MU 8400331-6 (22) 22/03/2004

3.1

(51) A47G 23/032, B65D 85/44

(54) CONFIGURAÇÃO CONSTRUTIVA EM SUPORTE PARA COPOS E SIMILARES

(57) "CONFIGURAÇÃO CONSTRUTIVA EM SUPORTE PARA COPOS E SIMILARES". A presente invenção de modelo de utilidade se refere a uma configuração construtiva em suporte para copos e similares, que apresenta uma forma retangular prismática montada a partir de uma peça única que é dividida por apenas três linhas de dobradura que formam quatro paredes, onde na parede externa são providos orifícios de acomodação, e duas abas de forma semi-elíptica que formam uma fenda onde se encaixa a baioneta localizada na parede externa oposta, formando um único dispositivo de fechamento.

(71) Celulose Irani S.A. (BR/RS)

(72) Emilio Marcos Martinez

(74) Veirano e Advogados Associados

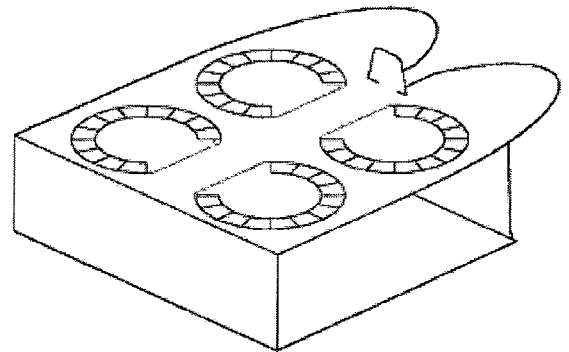

(21) MU 8400347-2 (22) 19/03/2004

3.1

(51) B60J 10/08

(54) DISPOSIÇÃO CONSTRUTIVA INTRODUZIDA EM ELEMENTO ESTRUTURADOR APLICADO A PERFIL DE VEDAÇÃO

(57) "DISPOSIÇÃO CONSTRUTIVA INTRODUZIDA EM ELEMENTO ESTRUTURADOR APLICADO A PERFIL DE VEDAÇÃO". Mais particularmente trata de um elemento estruturador (1) metálico aplicado a perfis (P) de vedação emborrachados, os quais são especialmente desenvolvidos para serem utilizados em automóveis e afins, mais particularmente nas portas, porta-malas, etc., sendo referido elemento estruturador concebido com o intuito intrínseco de permitir total travamento e promover um posicionamento mais seguro, eficaz e pleno do referido perfil de vedação, sendo para tanto, conformado por uma estrutura laminar delgada, confeccionada em material preferencialmente metálico ou outro material de características equivalentes, apresentando formato preferencialmente retangular e alongado, dotada de recortes (9) parciais transpassantes, os quais são posicionados transversalmente, sendo ainda, alinhados e equidistantes entre si.

(71) José Gonçalves Tete (BR/SP)

(72) José Gonçalves Tete  
(74) José Monteiro

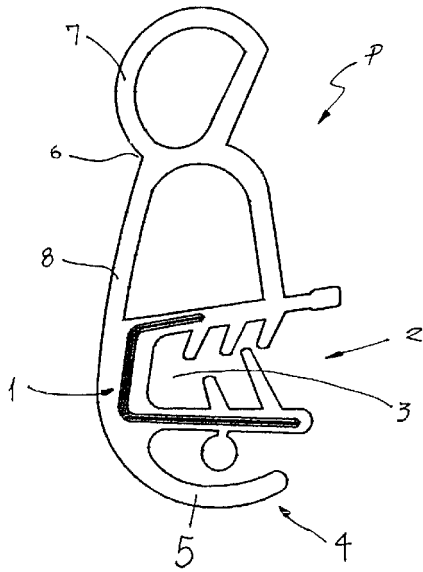

(21) **MU 8400348-0** (22) 19/03/2004 **3.1**

(51) B60J 10/08

(54) DISPOSIÇÃO CONSTRUTIVA INTRODUZIDA EM ELEMENTO ESTRUTURADOR APLICADO A PERFIL DE VEDAÇÃO  
(57) "DISPOSIÇÃO CONSTRUTIVA INTRODUZIDA EM ELEMENTO ESTRUTURADOR APLICADO A PERFIL DE VEDAÇÃO". Mais particularmente trata de um elemento estruturador (1) metálico aplicado a perfis (P) de vedação emborrachados, os quais são especialmente desenvolvidos para serem utilizados em automóveis e afins, mais particularmente nas portas, porta-malas, etc., sendo referido elemento estruturador concebido com o intuito intrínseco de permitir total travamento e promover um posicionamento mais seguro, eficaz e pleno do referido perfil de vedação, sendo para tanto, conformado por uma estrutura laminar delgada, confeccionada em material preferencialmente metálico ou outro material de características equivalentes, apresentando formato preferencialmente retangular e alongado, dotada de recortes (9) parciais transpassantes, os quais são posicionados transversalmente, sendo ainda, alinhados e equidistantes entre si.

(71) José Gonçalves Tete (BR/SP)

(72) José Gonçalves Tete

(74) José Monteiro

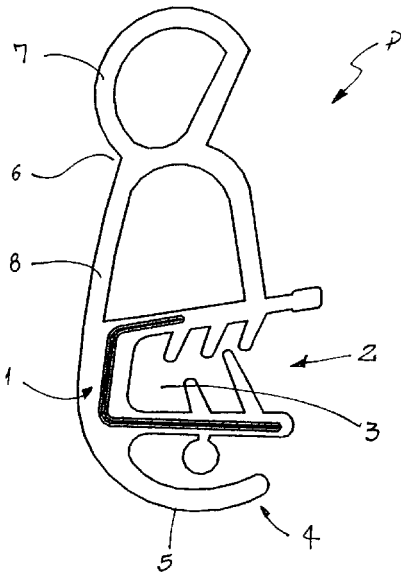

(21) **MU 8400349-9** (22) 19/03/2004 **3.1**

(51) B60J 10/08

(54) DISPOSIÇÃO CONSTRUTIVA INTRODUZIDA EM ELEMENTO ESTRUTURADOR APLICADO A PERFIL DE VEDAÇÃO  
(57) "DISPOSIÇÃO CONSTRUTIVA INTRODUZIDA EM ELEMENTO ESTRUTURADOR APLICADO A PERFIL DE VEDAÇÃO". Mais particularmente trata de um elemento estruturador (1) metálico aplicado a perfis (P) de vedação emborrachados, os quais são especialmente desenvolvidos para serem utilizados em automóveis e afins, mais particularmente nas portas, porta-malas,

etc., sendo referido elemento estruturador concebido com o intuito intrínseco de permitir total travamento e promover um posicionamento mais seguro, eficaz e pleno do referido perfil de vedação, sendo para tanto, conformado por uma estrutura laminar delgada, confeccionada em material preferencialmente metálico ou outro material de características equivalentes, apresentando formato preferencialmente retangular e alongado, dotada de recortes (9) parciais transpassantes, os quais são posicionados transversalmente, sendo ainda, alinhados e equidistantes entre si.

(71) José Gonçalves Tete (BR/SP)

(72) José Gonçalves Tete

(74) José Monteiro

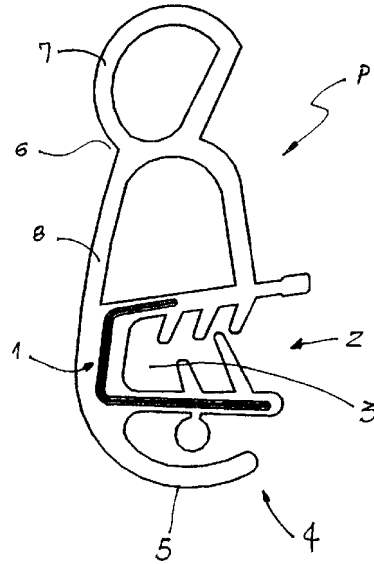

(21) **MU 8400350-2** (22) 19/03/2004

**3.1**

(51) B60J 10/08

(54) DISPOSIÇÃO CONSTRUTIVA INTRODUZIDA EM ELEMENTO ESTRUTURADOR APLICADO A PERFIL DE VEDAÇÃO  
(57) "DISPOSIÇÃO CONSTRUTIVA INTRODUZIDA EM ELEMENTO ESTRUTURADOR APLICADO A PERFIL DE VEDAÇÃO". Mais particularmente trata de um elemento estruturador (1) metálico aplicado a perfis (P) de vedação emborrachados, os quais são especialmente desenvolvidos para serem utilizados em automóveis e afins, mais particularmente nas portas, porta-malas, etc., sendo referido elemento estruturador concebido com o intuito intrínseco de permitir total travamento e promover um posicionamento mais seguro, eficaz e pleno do referido perfil de vedação, sendo para tanto, conformado por uma estrutura laminar delgada, confeccionada em material preferencialmente metálico ou outro material de características equivalentes, apresentando formato preferencialmente retangular e alongado, dotada de recortes (9) parciais transpassantes, os quais são posicionados transversalmente, sendo ainda, alinhados e equidistantes entre si.

(71) José Gonçalves Tete (BR/SP)

(72) José Gonçalves Tete

(74) José Monteiro

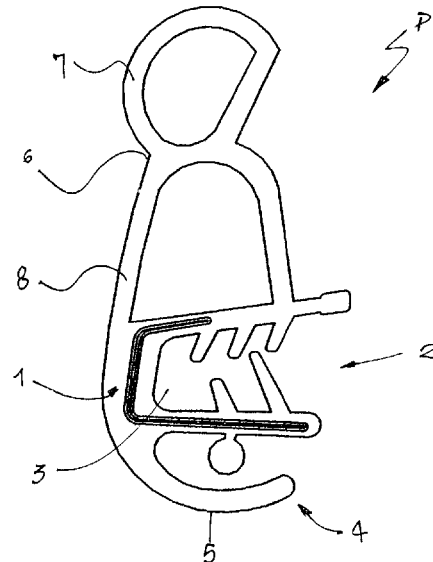

- (21) **MU 8400353-7** (22) 18/03/2004 **3.1**  
 (51) B65D 33/06, B65D 25/28  
 (54) ALÇA PARA EMBALAGENS  
 (57) "ALÇA PARA EMBALAGENS". Dita embalagem (1) constituída de um polígono de formato qualquer, preferencialmente paralelepípedo, possuindo em sua parte superior meios (2) para sua abertura, com alças (3) constituídas de cordões passantes à placa de fixação (4) por seus furos (5) através de pontas (6) com ancoragens (7), dita placa (4) fixada por meios compatíveis entre os materiais escolhidos.  
 (71) Comercial Sesaplast Plásticos LTDA - ME (BR/SP)  
 (72) Valerio Sangalli  
 (74) Advocacia Pietro Ariboni S/C.

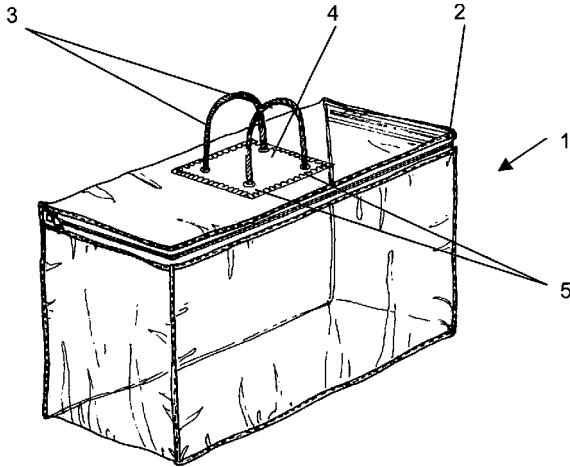

- (21) **MU 8400354-5** (22) 10/03/2004 **3.1**  
 (51) B65D 5/52  
 (54) DISPOSIÇÃO CONSTRUTIVA INTRODUZIDA EM EMBALAGEM PARA ACONDICIONAMENTO DE PRODUTOS EM GERAL  
 (57) "DISPOSIÇÃO CONSTRUTIVA INTRODUZIDA EM EMBALAGEM PARA ACONDICIONAMENTO DE PRODUTOS EM GERAL". Mais particularmente trata de uma embalagem (1) para acondicionamento de produtos em geral, especialmente aqueles passíveis de serem mais bem comercializados se forem visualizados pelos consumidores, como os produtos alimentícios em geral, onde referida embalagem (1) é provida de estrutura extremamente simplificada, porém, reforçada em suas arestas laterais, apresentando assim, total segurança e proteção e proporcionando maior vida útil ao produto nela contido, sendo referida embalagem (1) revestida de grande durabilidade e eficiência, além de ser de baixo custo para a sua exequibilidade industrial, sendo para tanto, conformado a partir de uma estrutura laminar plana e retilínea confeccionada em papel de alta gramatura, papelão ou outro material passível de ser recortado (R), vincado (V) e autotravado em suas arestas (A) principais, de modo a estabelecer-se um aspecto formal preferencialmente prismático de base (2) retangular, sendo a sua face frontal (3) vazada, de forma que ao ser, referida embalagem (1), revestida com filme (4) plástico translúcido ou com outro material de características equivalentes, possa ser plenamente visualizado pelo consumidor, além de ser totalmente protegido pela estrutura da embalagem (1) em questão, cada uma das duas extremidades longitudinais livres das paredes ortogonais (6) maiores é provida de uma lâmina (9) de reforço também extremada por meios de intertravamento e reforço (MIR), lâminas (9) estas posicionadas de modo paralelo à sua base (2).  
 (71) Ind. e Com. de Papéis e Embalagens Artivinc Ltda. (BR/SP)  
 (72) Marcos Cesar de Oliveira  
 (74) Victório Vera Verza

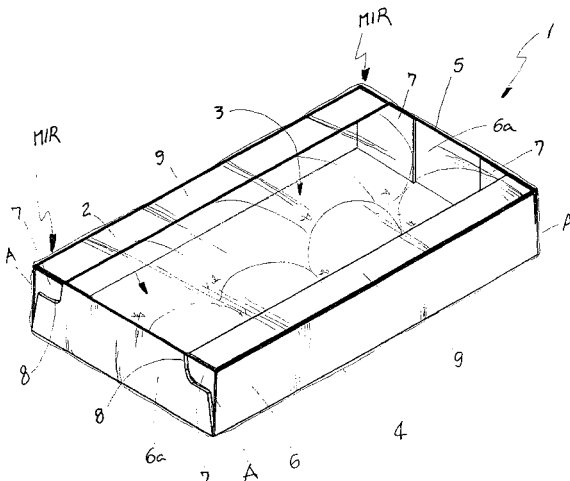

- (21) **MU 8400358-8** (22) 24/03/2004 **3.1**  
 (51) H04M 1/06  
 (54) DISPOSIÇÃO EM GRAMPO

- (57) "DISPOSIÇÃO EM GRAMPO". O presente resumo refere-se a uma patente de modelo de utilidade para grampo, pertencente ao campo dos acessórios de uso junto a aparelhos telefônicos celulares, particularmente a dispositivo de transporte do aparelho compreendido: por capa (1) que contém o aparelho (10), e pelo grampo (20), que recebeu disposição para proporcionar algo prático, compreendendo trecho em 'U' invertido, que é aplicado no cinto (40); por uma guia em 'U' (24)-(25) incorporada na superfície externa do trecho externo (22) do trecho em 'U', dotada de espaço interno de seção em 'T' e com aberturas extremas (26) e laterais (27); dito grampo (20) é formado ainda por pino (28) de cabeça retangular (29) e cuja extremidade oposta à cabeça estende-se de placa-base (30), que fica colada na face posterior da capa (1) que contém o celular (10), pino (28) esse apto a ser acoplado na guia (24)-(25).  
 (71) Mustapha Youssef Awali (BR/SP)  
 (72) Mustapha Youssef Awali  
 (74) Remarca Reg de Marcas e Patentes SC Ltda

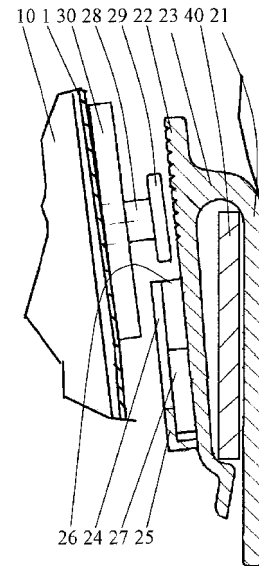

- (21) **MU 8400361-8** (22) 25/03/2004 **3.1**  
 (51) A01D 101/00  
 (54) APERFEIÇOAMENTO INTRODUCIDO EM MÁQUINA PARA O CORTE E EXTRAÇÃO DE EXTENSÕES DE MANTA VEGETAL  
 (57) "APERFEIÇOAMENTO INTRODUCIDO EM MÁQUINA PARA O CORTE E EXTRAÇÃO DE EXTENSÕES DE MANTA VEGETAL". Do tipo de máquina usada em conjugação com um trator, sendo deslocada pela propulsão do trator, sendo que os aperfeiçoamentos consistem na adaptação do equipamento a tratores nacionais; um sistema de arrefecimento constituído por um reservatório (7) de óleo associado a uma radiador de óleo (8) com uma ventoinha interna; a esteira transportadora (4) tem a superfície corrugada e apresenta um rolo (14) rotativo transversal com cerdas duras; um transportador em curva (5) construído por meio de blocos tronco piramidais (16) de seção transversal sextavada cujos eixos (15) são unidos com os eixos adjacentes por meio de polias (17) interligadas por pequenas correias (18) aos eixos adjacentes; e um compartimento de paletização (6) consiste em uma estação de trabalho na parte traseira do trator com uma cobertura (19) que se estende sobre o trator (2), onde funcionários retiram os tapetes da máquina (1), empilhado-os e arrumado-os em pallets.  
 (71) Antonio Firmino Leite (BR/RJ)  
 (72) Antonio Firmino Leite

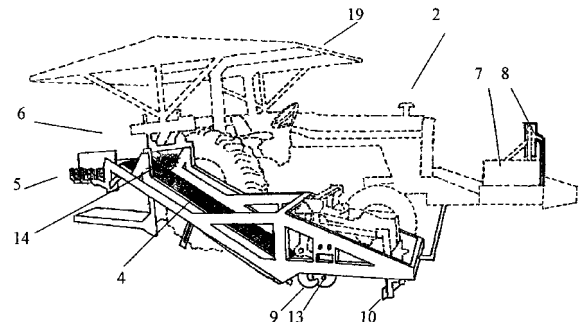

- (21) **MU 8400389-8** (22) 09/03/2004 **3.1**  
 (51) F17C 13/12  
 (54) APERFEIÇOAMENTO EM DISPOSITIVO DE SEGURANÇA PARA BOTTIÃO DE GÁS  
 (57) "APERFEIÇOAMENTO EM DISPOSITIVO DE SEGURANÇA PARA BOTTIÃO DE GÁS". Patente de Modelo de Utilidade para um aperfeiçoamento em dispositivo de segurança para botijão de gás que é compreendido por um corpo principal /, de formato tubular e dotado de rosca 2 interna e de rosca 3 externa, com as quais o citado corpo principal / se junta primeiro com a se 4 da válvula 5 do botijão de gás 6, e depois é instalado o parafuso 7 borboleta 8 do regulador de pressão 9; na presente disposição, o mencionado corpo

principal /, possui em seu interior um anel 10 de vedação, que se aloja entre as reentrâncias / existentes em suas paredes internas e leva um condutor 12, que tem uma ponta arredondada 13 provido de orifício 14 passante dotando em sua parte oposta de uma cavidade 15 concava centralizadora, que se comunica com um orifício 14 passante já mencionado, que age quando uma cabeça 16 redonda acionado pelo para fuso-borboleta 8, se junta com a dita cavidade 15, pressionando o condutor 12 citado no sentido vertical, com a finalidade de ligar a válvula 5 do botijão de gás 6 de cozinha e assim permitindo a livre e segura passagem do gás quando de sua instalação usual.

(71) Benito Bonanno (BR/SP)

(72) Benito Bonanno

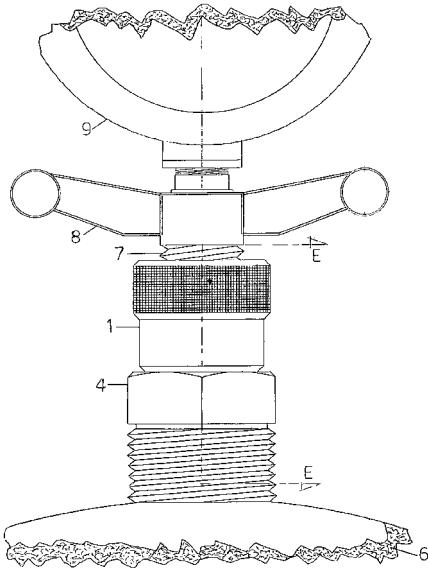

(21) MU 8400391-0 (22) 09/03/2004

(51) A47F 3/06, A47B 57/04

(54) DISPOSIÇÃO CONSTRUTIVA INTRODUCIDA EM ESTRUTURA PARA EXPOSIÇÃO DE PRODUTOS

(57) "DISPOSIÇÃO CONSTRUTIVA INTRODUCIDA EM ESTRUTURA PARA EXPOSIÇÃO DE PRODUTOS". A qual é indicada pela referência numérica (1) e é caracterizada pelo fato de compreender um setor central (2), o qual é formado por módulos estruturais (3), sendo que o referido setor central (2) serve de ponto de partida para dois setores ortogonais laterais (4), cada um dos quais sendo composto por outros módulos estruturais (3); os módulos estruturais (3) podem ser suportes para cabides (A), porta-maquagem (B) dotado com espelho (C), prateleiras (D) produzidas com lâminas de vidro (D1), conjugado de porta-revistas e porta-sapatos (E); a estrutura (1) é complementada por uma estrutura perimetral externa (5) que incorpora, em correspondência aos setores (2) e (4), barramentos superiores (6) que servem como local para a montagem de cortinas; os módulos estruturais (3) são produzidos com tubos metálicos de seção transversal preferivelmente quadrada ou retangular, e com exceção dos módulos configurados como prateleiras (D), apresentam a possibilidade de ajuste de altura de seus componentes complementares (F); um dos componentes complementares (F) é particularmente indicado como (F') sendo dotado com ganchos de uso geral (G); a face frontal das referidas colunas verticais (7) apresenta uma pluralidade de aberturas ou janelas (8) que servem de local para o engate e fixação das estruturas básicas dos componentes complementares (7); unindo os setores laterais (4) pelo extremo oposto ao extremo onde está disposto o setor central (2) é previsto um barramento superior (6), o qual, tal como ocorre com os demais barramentos superiores (6) integrantes da estrutura perimetral externa (5), pode servir como base para a montagem de cortinas.

(71) Sandra Senamo (BR/SP)

(72) Sandra Senamo

(74) Tinoco Soares & Filho Ltda

3.1

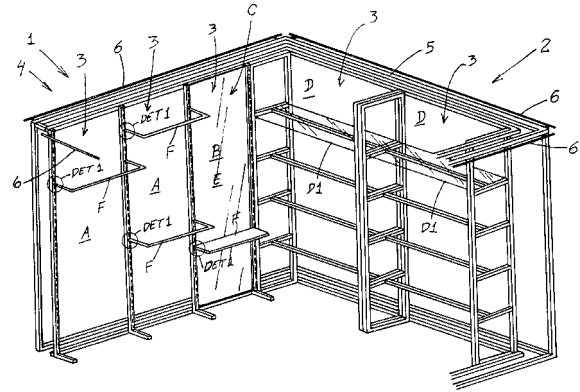

(21) MU 8400392-8 (22) 09/03/2004

(51) E05B 65/02, E05C 9/12

(54) DISPOSIÇÃO CONSTRUTIVA APLICADA EM FECHO MODULAR

(57) "DISPOSIÇÃO CONSTRUTIVA APLICADA EM FECHO MODULAR".

Compreendido pelos módulos de travamento (1), (2), (3) e (4) compostos pelo acoplamento predominantemente cilíndrico (5), o qual é interligado às linqüetas (6) ou (9), por meio do parafuso (7), cujo limite de giro é comandado pela trava de fecho (8), podendo dito acoplamento (5) ser também interligado à engrenagem (10) de acionamento das varetas (11); módulos de acionamento (12), (13), (14) e (15), sendo o módulo (12) composto pelo miolo curto universal, anel o'ring (17), espelho retangular (18), anéis o'ring (19), prolongador flangeado (20) formado por um corpo cilíndrico vazado provido em uma de suas extremidades de um furo quadrado (29) e na outra extremidade de quatro rebaixos (30) diametralmente localizados na borda periférica circundante, e parafuso triobular (21); o módulo (13) composto pelo miolo fenda universal (22), anel o'ring (17), espelho retangular (23), anel o'ring (24), prolongador flangeado (20) formado por um corpo cilíndrico vazado provido em uma de suas extremidades de um furo quadrado (29) e na outra extremidade de quatro rebaixos (30) diametralmente localizados na borda periférica circundante, e parafuso triobular (21); o módulo (14) composto pelo tampão maçaneta (25), maçaneta 'T' (26), anel o'ring (17), espelho retangular (27), anel o'ring (24), prolongador flangeado (20) formado por um corpo cilíndrico vazado provido em uma de suas extremidades de um furo quadrado (29) e na outra extremidade de quatro rebaixos (30) diametralmente localizados na borda periférica circundante, e parafuso triobular (21); o módulo (15) composto pelo tampão maçaneta (25), maçaneta 'L' (28), anel o'ring (17), espelho retangular (27), anel o'ring (24), prolongador flangeado (20) formado por um corpo cilíndrico vazado provido em uma de suas extremidades de um furo quadrado (29) e na outra extremidade de quatro rebaixos (30) diametralmente localizados na borda periférica circundante, e parafuso triobular (21).

(71) Antônio Jorge Freire Lopes (BR/SP)

(72) Antônio Jorge Freire Lopes

(74) Símbolo Marcas e Patentes Ltda

3.1

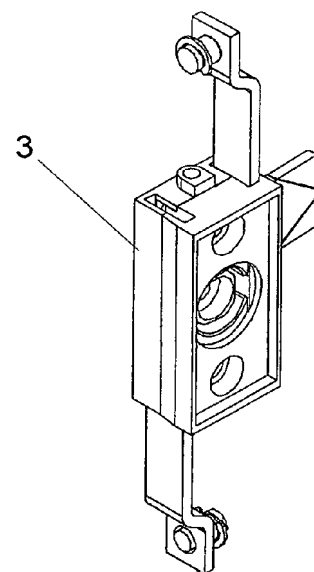

(21) MU 8400393-6 (22) 09/03/2004

(51) B66F 7/26, B66F 5/02

(54) DISPOSIÇÃO EM MACACO

(57) "DISPOSIÇÃO EM MACACO". O presente resumo refere-se a uma patente de modelo de utilidade para macaco, pertencente ao campo dos acessórios de veículos automotor, que recebeu disposição para facilitar a sua utilização em relação ao usual, compreendida pelo macaco prever dispositivo de acionamento (40), formado por um dispositivo de catraca, composto: por roda dentada de

3.1

catraca (41) montada solidária na extremidade (32) do parafuso (30) do macaco; por dente de catraca (42), que trabalha em colaboração com a roda dentada de catraca (41); por estrutura (43) na qual fica montado o dente de catraca (42) e montada na extremidade (32) do parafuso (30) e tendo montada ou tendo meios para poder ser montada uma alavanca (44), na qual atua o usuário.

(71) Giacomo Chiarella (BR/SP)

(72) Giacomo Chiarella

(74) Mercúrio Marcas e Patentes Ltda

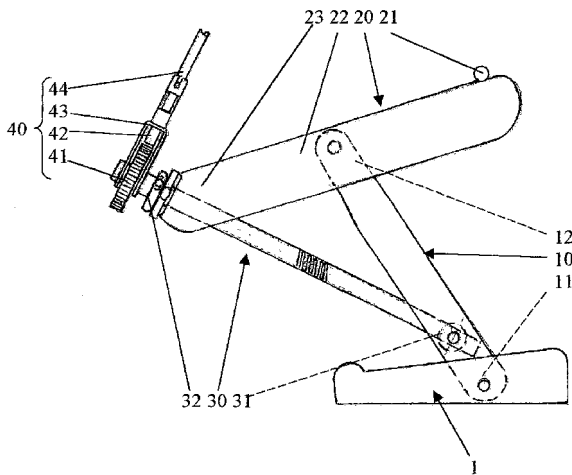

(21) MU 8400395-2 (22) 09/03/2004

3.1

(51) B60B 21/02

(54) DISPOSIÇÃO CONSTRUTIVA INTRODUZIDA EM ARO PARA RODAS DE BICICLETAS

(57) "DISPOSIÇÃO CONSTRUTIVA INTRODUZIDA EM ARO PARA RODAS DE BICICLETAS" Compreendido por uma chapa metálica circular (1), preferencialmente de alumínio, conformada por meio de processo de estampagem, de maneira a obter um perfil em forma de 'V', de modo que a parte central (2) seja provida de uma pluralidade de furos (3) para fixação das cabeças dos raios (4), e fique longe da câmara de ar do pneu (5), sendo que na lateral do aro (1) possam ser inseridas expressões de publicidade ou marcas (6).

(71) Paulo Roberto Oliveira Soares (BR/SP) , Romualdo Oliveira (BR/SP)

(72) Paulo Roberto Oliveira Soares, Romualdo Oliveira

(74) Silva & Guimarães Marcas e Patentes LTDA

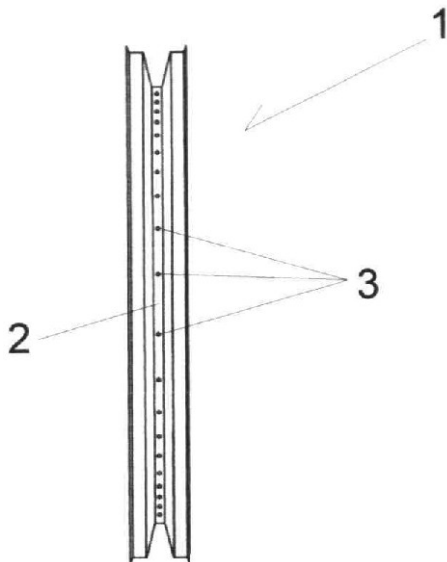

(21) MU 8400396-0 (22) 09/03/2004

3.1

(51) B41F 31/02, B41J 2/175

(54) DISPOSIÇÃO CONSTRUTIVA APLICADA EM MÁQUINA RECARREGADORA DE CARTUCHOS DE TINTA PARA IMPRESSORAS

(57) "DISPOSIÇÃO CONSTRUTIVA APLICADA EM MÁQUINA RECARREGADORA DE CARTUCHOS DE TINTA PARA IMPRESSORAS". Que apresenta uma disposição composta por duas bases independentes, uma para a recarga de tinta preta e outra para recarga de tinta colorida. Dessa maneira é possível serem recarregados os dois tipos diferentes de cargas, sem que para isso precisem ser feitas adaptações ou limpeza no sistema. Além disso, conta com um temporizador digital e contator para desligamento, sendo que este sistema permite um maior controle sobre a produção das recargas dos cartuchos, de maneira que, com esse controle, é possível um melhor monitoramento da quantidade e do tempo de cartuchos recarregados.

(71) Chow Yeou Yih (BR/SP)

(72) Chow Yeou Yih

(74) Cesar Peduti Neto

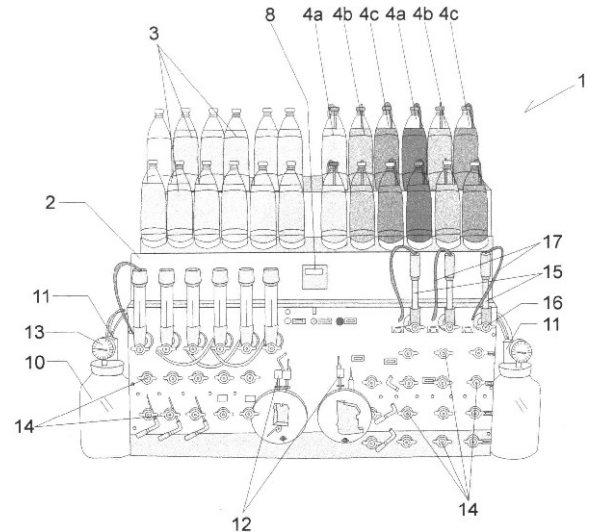

(21) MU 8400397-9 (22) 10/03/2004

3.1

(51) E03D 11/16

(54) DISPOSIÇÃO CONSTRUTIVA EM ANEL DE VEDAÇÃO

(57) "DISPOSIÇÃO CONSTRUTIVA EM ANEL DE VEDAÇÃO". Descrito como o presente modelo de utilidade, apresenta uma solução para os anéis de vedação, possibilitando um uso mais eficiente e prático do mesmo, para tanto, apresenta-se basicamente composta por um anel circular (1), de seção transversal retangular (2) e dotado de um canal (3), cuja abertura é voltada para sua face inferior, preferencialmente produzido em um material polimérico flexível, de maneira que o anel (1) é encaixado junto a extremidade do tubo de saída de esgoto (4), por meio do referido canal (3), cujas dimensões são aproximadamente as mesmas da parede do dito tubo (4), de maneira a ficar disposto entre o referido tubo (4) e a saída (5) do vaso sanitário (6), de modo que quando referido vaso sanitário (6), é montado sobre a entrada do tubo de saída de esgoto (4), a saída do vaso (5) pressiona o referido anel (1), vedando de maneira eficiente e segura a dita conexão, impedindo assim a passagem dos odores provenientes do esgoto para o banheiro.

(71) José Walter Marzinkowski (BR/SP) , Luiz Alberto Swidzinski (BR/SP)

(72) José Walter Marzinkowski, Luiz Alberto Swidzinski

(74) Meiri Moreira Pienegonda

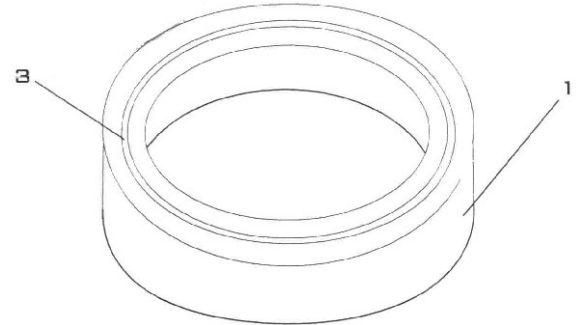

(21) MU 8400398-7 (22) 10/03/2004

3.1

(51) A01K 63/06

(54) AQUÁRIO DE RELAXAMENTO E USO TERAPÊUTICO PARA SERES HUMANOS

(57) "AQUÁRIO DE RELAXAMENTO E USO TERAPÊUTICO PARA SERES HUMANOS". Refere-se a presente invenção, a um inédito e funcional aquário de relaxamento e de uso terapêutico para seres humanos, com formatos geométricos, podendo ser esférico, cilíndrico, cúbico, paralelepipedal, retangular e outros, para alojar uma ou mais pessoas em seu interior, para proporcionar através do estado de gravidade zero e da transparência, um novo tipo de interação entre a pessoa que o ocupar, com o mundo externo, e vice-versa. É provido de um aquário de forma geométrica variada, para armazenar água em seu interior e alojar seres humanos, durante um certo período de tempo, possuindo um sistema de respiração com regulador, alimentado por um compressor de ar remoto, ou outros sistemas mais adequados e convencionais, com um sistema de aquecimento e filtragem da água, jatos de massagem e outros conectados a um módulo remoto.

(71) Maurizio Manciola (BR/SP)

(72) Maurizio Manciola

(74) Ana Paula Mazzei dos Santos Leite

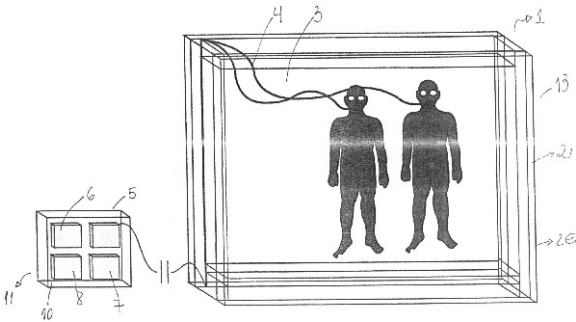

(21) MU 8400399-5 (22) 10/03/2004

3.1

(51) B62M 11/04

(54) ACIONAMENTO DA RODA DE BICICLETA COM RELAÇÃO DE TRANSMISSÃO VARIÁVEL DURANTE UMA ROTAÇÃO DOS PEDAIS

(57) "ACIONAMENTO DA RODA DE BICICLETA COM RELAÇÃO DE TRANSMISSÃO VARIÁVEL DURANTE UMA ROTAÇÃO DOS PEDAIS". Patente de Modelo de Utilidade que é compreendida por uma transmissão por corrente entre uma engrenagem com formato ovalizado 1 solidária aos pedais 2 e 3 e outra engrenagem 5 acoplada a catraca 6 da roda da bicicleta. O momento tórsor resistente nos pedais 2 e 3 resultante da resistência ao rolamento da bicicleta, é produto da força na corrente 4 pela distância medida na perpendicular à mesma até o centro da engrenagem com formato ovalizado 1. Os pedais 2 e 3 são alinhados com o diâmetro menor da engrenagem com formato ovalizado 1, dessa forma a distância é maior quando os pedais 2 e 3 estão próximos da horizontal e as pernas do ciclista exercendo força no sentido do deslocamento instantâneo do pedal com total aproveitamento da força. Quando os pedais 2 e 3 estão próximos da vertical a componente útil da força das pernas geradora de momento motriz é na direção horizontal tangente ao círculo determinado pelos pedais 2 e 3, nessa posição as pernas têm menor capacidade de exercer força, então o ciclista aplicará um esforço mais uniforme ao pedalar independente da posição dos pedais.

(71) Oscar Nishimura (BR/SP)

(72) Oscar Nishimura

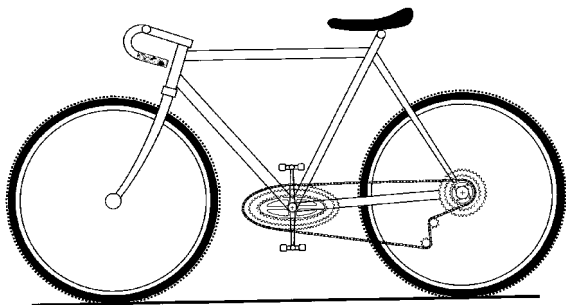

(21) MU 8400400-2 (22) 11/03/2004

3.1

(51) A45C 11/04

(54) ESTOJO INFLÁVEL PARA OBJETOS FRÁGEIS

(57) "ESTOJO INFLÁVEL PARA OBJETOS FRÁGEIS". Patente de modelo de utilidade para um estojo inflável para objetos frágeis que é compreendido por duas lâminas plásticas 2 e 3 sobrepostas de formato e tamanho idênticos tendo em uma delas uma válvula 1 para inflar. Duas laterais paralelas 4 e 5 dessas lâminas sobrepostas são unidas pelas bordas e o conjunto é dobrado ao meio e as extremidades 7 coincidentes são unidas formando um cilindro.

(71) David Mitsuo Haibara (BR/SP)

(72) David Mitsuo Haibara

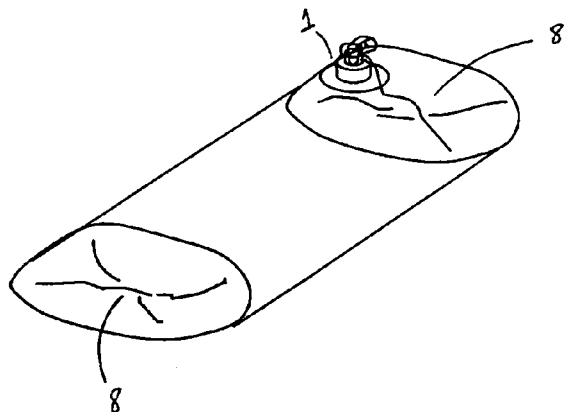

(21) MU 8400402-9 (22) 11/03/2004

3.1

(51) B42F 3/04, B42D 15/00

(54) GUIA INFORMATIVO RÁPIDO

(57) "GUIA INFORMATIVO RÁPIDO". O qual funciona através de cartões não muito maiores que um cartão de visitas, impressos na frente e no verso com informações e elementos de interesse geral, abordando temas turísticos, históricos, culturais, folclóricos, artísticos, religiosos, ecológicos, comerciais, serviços essenciais e de emergência, e muitos outros, assim como divulgando produtos, marcas, empresas, casas comerciais, prestadores de serviços, profissionais liberais, negócios e oportunidades em geral, etc. e contendo uma enorme variedade de informações e orientações de diversas naturezas, tais como: pontos turísticos, casas noturnas, cinemas, teatros, restaurantes, casas de chá, cantinas, agências de viagem, aeroportos, rodoviárias, centros culturais, igrejas, templos e instituições religiosas, museus, bancos, consulados, embaixadas, galerias de arte, casas de conveniências, shopping centers, clubes e estádios, parques de diversões, serviços, correios e telégrafos, emergências, médicos, hospitais, farmácias, centros e postos de saúde, telefones úteis, casas comerciais, lojas de flores, livrarias, locadoras de vídeo, locação de veículos, mapas parciais das cidades, etc., e ditos cartões sendo reunidos e presos por um de seus cantos através de parafuso, colchete, rebite, ilhós ou outros meios, e abrindo-se em forma de leque, de maneira a tomar sua consulta muito fácil e rápida,

(71) Telma Fregate Lira (BR/SP)

(72) Telma Fregate Lira

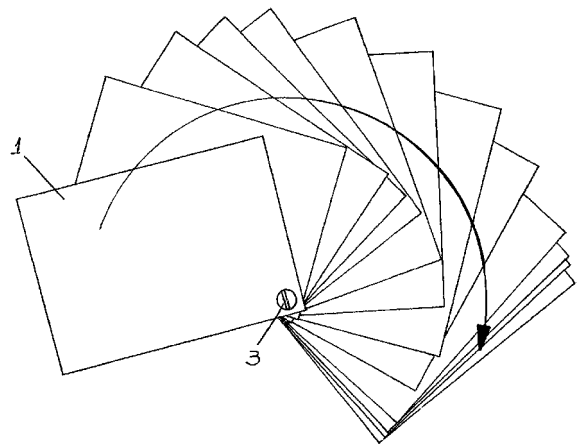

(21) MU 8400403-7 (22) 11/03/2004

3.1

(51) G09F 23/00, B62B 3/00

(54) SUPORTE DE PROPAGANDA PARA CARRINHOS DE SUPERMERCADOS

(57) "SUPORTE DE PROPAGANDA PARA CARRINHOS DE SUPERMERCADOS". Patente de modelo de utilidade para um suporte de propaganda para carrinhos de supermercados, que é compreendido por uma armação tipo moldura (1) na qual é introduzida um envelope transparente no qual é introduzido a informação pretendida, tomando a propaganda mais pessoal e objetiva, pois a mesma estará diante dos olhos de quem conduzir o carrinho de supermercado pelo menos até que os produtos ali adquiridos sobreponha a propaganda.

(71) Edmilson da Silva Satiro (BR/SP)

(72) Edmilson da Silva Satiro

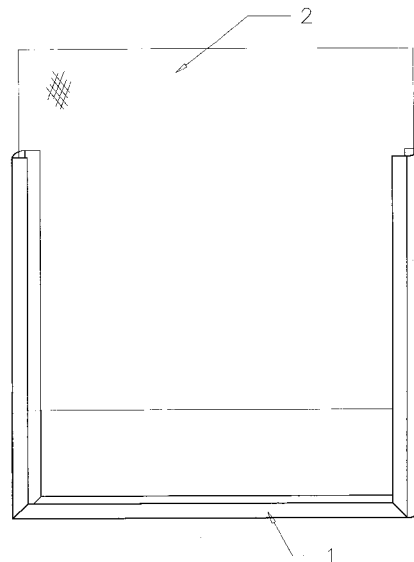

(21) **MU 8400404-5** (22) 12/03/2004 **3.1**  
 (51) A41D 13/10, A41D 19/015  
 (54) DISPOSIÇÃO CONSTRUTIVA EM MUNHEQUEIRA AJUSTÁVEL DOTADA DE ELEMENTO DE APOIO  
 (57) "DISPOSIÇÃO CONSTRUTIVA EM MUNHEQUEIRA AJUSTÁVEL DOTADA DE ELEMENTO DE APOIO". A presente munhequeira ajustável tem como finalidade à utilização na prática de fisiculturismo e musculação. Constituída de uma cinta de nylon (1) ajustável, com uma área de fixação constituída em velcron áspero (2), sendo que na extremidade oposta há uma bolsa (3), a qual é fixada à cinta, por meio de costuras (4) e um passador de ferro (5). A bolsa (3) é mais larga na parte superior e mais fina na inferior, de forma a receber o elemento de apoio em forma de gancho metálico (7). Esta munhequeira, poderá ter como variação de elemento de apoio, garras metálicas (8) que são fixadas a cinta (1) por meio de um cadarço (6) e não diretamente na bolsa.

(66) MU8300652-4 25/04/2003  
 (71) Mario Pires Fernandes Garcia (BR/SP)  
 (72) Mario Pires Fernandes Garcia  
 (74) Crimark Asses. empresarial S/C Ltda

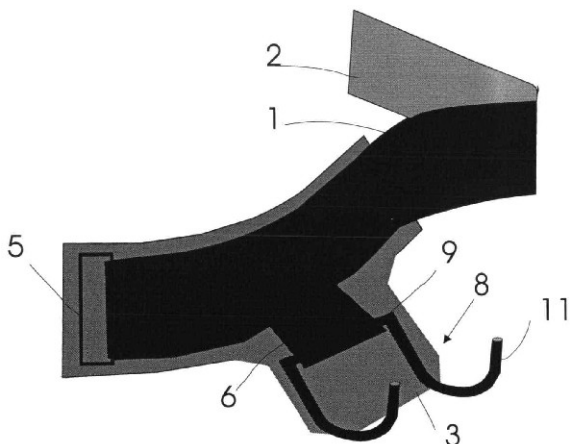

(21) **MU 8400405-3** (22) 12/03/2004 **3.1**  
 (51) A61N 5/06  
 (54) EQUIPAMENTO PARA TRATAMENTO FOTODÉRMICOS, CONTROLADO POR MICROPROCESSADOR ELETRÔNICO, COM SISTEMA DE RECONHECIMENTO AUTOMÁTICO DE FILTRO REMOVÍVEL  
 (57) "EQUIPAMENTO PARA TRATAMENTO FOTODÉRMICOS, CONTROLADO POR MICROPROCESSADOR ELETRÔNICO, COM SISTEMA DE RECONHECIMENTO AUTOMÁTICO DE FILTRO REMOVÍVEL". Refere-se o presente invento a um equipamento (1) com microprocessador eletrônico com sistema inovatório de reconhecimento automático do filtro removível (22), com tecnologia nacional, constituído por um painel de cristal líquido (3) com microeletrônica digital embarcada, com sistemas de comando para fixar e indicar os parâmetros de funcionamento e sistema de ligação direta com o manipulo (8) através de comandos inteligentes, indicadores e visores luminosos (4); conectores inteligentes, tipo macho (5) com 18 pinos terminais (17) e tipo fêmea (6); entrada de ar central (12); suporte do manipulo (8); alça de movimentação (10); filtro de linha com fusível de proteção, chave geral e entrada do cabo AC (14); entrada de ar com filtro ventoinha para refrigeração (12); saídas de ar (13); cabo de silicone (7); manipulo desmontável (8) e respectiva caixa (7); botão de disparo e controle da emissão de luz (15) espelho de disparo (16); parafusos de fixação (18), saída de ar do manipulo (19), janela redutora para emissão de luz (20); controle ou seletor de bloqueio e desbloqueio de disparos (21) e rodas giratórias (11) aplicado para tratamento fotodérmicos.

(71) Indústria Mecânica Fina Indústria e Comércio LTDA EPP (BR/SP)  
 (72) Emílio Gastesi Perez  
 (74) Ednea Casagrande Pinheiro

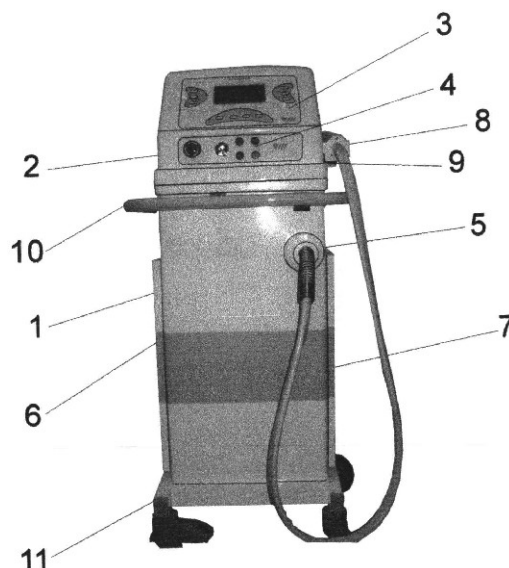

(21) **MU 8400406-1** (22) 12/03/2004 **3.1**  
 (51) G09F 21/04  
 (54) DISPOSIÇÃO EM OUT DOOR MÓVEL  
 (57) "DISPOSIÇÃO EM OUT DOOR MÓVEL". Patente de Modelo de Utilidade para uma disposição em Out Door Móvel compreendido por um chassi ( 3 ) disposto em sua estrutura básica ou seja uma plataforma, que originalmente tem as suas dimensões de 9 metros de comprimento por 2.40 metros máximo de largura, esse chassi 3 é dotado de uma base do Out Door ( 8 ) que é fixado no meio do chassi 3 através de parafusos de fixação ( 9 ) configurando a efetiva fixação do Out Door ( 1 ) ao chassi ( 3 ) . O chassi ( 3 ) tem na sua parte inferior , um eixo onde rodas ( 5 ) normais dão a condição do chassi ( 3 ) se movimentar, acompanhando o movimento de um guia, ou seja de um reboque ( 7 ) ficando através do engate ( 4 ) devidamente ligado ao reboque ( 7 ) . Na estrutura do Out Door ( 1 ) temos a borda ( 2 ) que é um divisor de limites pois é onde a maior área da peça publicitária pode chegar , garantindo a estrutura do Out Door ( 1 ) uma boa e segura condição de estabilidade. Na parte oposta ao engate ( 4 ) do chassi ( 3 ) temos a parte traseira ( 6 ) do chassi ( 3 ) onde encontra-se normalmente os acessórios e componentes básicos de um chassi ( 3 ) , conforme a legislação vigente. E ainda temos fixado ao chassi ( 3 ) pela parte superior do mesmo , ao lado da estrutura do Out Door ( 1 ) um conjunto de Luz externa ( 10 ) que em determinados horários podem ser acessos e trazer a peça publicitária um efeito noturno de sua plena visualização pelo usuário.

(71) Edson Batista Prates (BR/SP)  
 (72) Edson Batista Prates  
 (74) Marcus Antonio Camossa

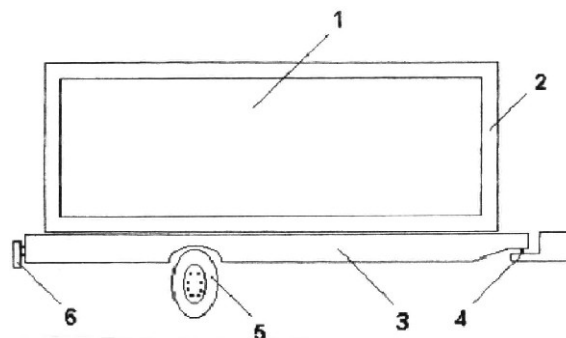

(21) **MU 8400407-0** (22) 12/03/2004 **3.1**  
 (51) A61G 13/10, A41D 17/02, A41D 13/06  
 (54) DISPOSIÇÃO DE PERNEIRA EM BOTA  
 (57) "DISPOSIÇÃO DE PERNEIRA EM BOTA ". Patente de Modelo de Utilidade para uma Disposição de Perneira em Bota que é compreendida por uma haste da perneira ( 6 ) que traz na parte inferior de sua extremidade um adaptador universal ( 2 ) que fará a ligação da perneira com a mesa cirúrgica ( 1 ) comumente utilizada para procedimentos médicos. Caracterizado por esse adaptador universal ( 2 ) tem um orifício próprio para a conexão do pino da perneira ( 3 ) onde ele entra verticalmente até a posição de total conexão , daí utilizando - se da alavanca de travamento ( 8 ) do pino da perneira ( 3 ) , faz - se movimentos rotatórios no sentido horário até o total travamento do pino da perneira ( 3 ) . Daí em diante , no percurso da haste da Perneira ( 6 ) temos a alavanca de travamento da bota ( 5 ) , onde propriamente fica a bota ( 4 ) , suporte este designado para dar sustentação ao pé do paciente. Essa alavanca de travamento da bota ( 5 ) também necessita de total travamento. E na extremidade superior da haste da perneira ( 6 ) temos a empunhadura ( 7 ) que é a parte da perneira em bota onde o profissional médico ou seu assistente tem acesso a movimentação da melhor forma possível para o procedimento médico a perna do paciente , pois todo esse movimento característico conta ainda com um delimitador ( 9 ) que se localiza na ponta da haste da perneira ( 6 ) e que mantém fixa a posição definida para cada procedimento cirúrgico ou médico.

(71) Luiz Fernando Trevisan de Albuquerque (BR/SP)

(72) Luiz Fernando Trevisan de Albuquerque  
(74) Marcus Antonio Camossa

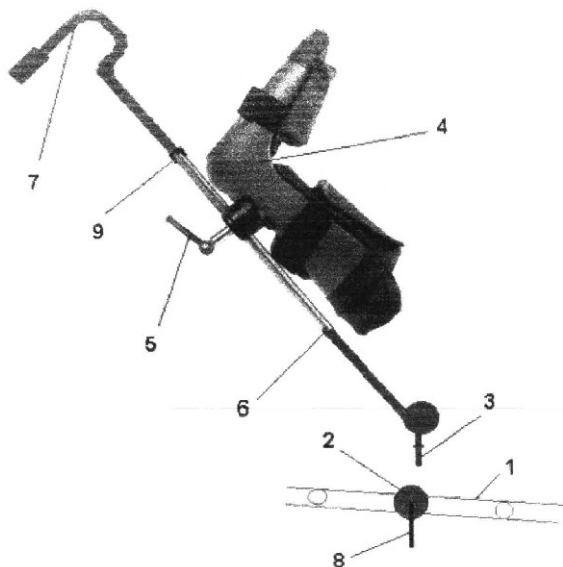

(21) **MU 8400451-7** (22) 19/03/2004 **3.1**  
(51) A47B 29/00, A47F 10/00, D05B 75/00  
(54) DISPOSIÇÃO TÉCNICA INTRODUZIDA EM MESA PARA MÁQUINA DE COSTURA

(57) "DISPOSIÇÃO TÉCNICA INTRODUZIDA EM MESA PARA MÁQUINA DE COSTURA". A presente Patente de Modelo de Utilidade diz respeito à Disposição Técnica Introduzida em Mesa Para Máquina de Costura, caracterizada por ser constituída por O gabinete com tampo (2) e abertura (3) para o encaixe da máquina de costura, possui em suas duas colunas de acionamento telescópico, composto em cada lado da máquina por uma coluna interna (4), regulável pelo acionamento de um motoredutor (7) composto por sem fim/coroa acoplado a um fuso (8) rosqueado, destacando-se que ambos embutidos na coluna externa (5) fixa e dito fuso (8) rosqueado em porca (9) soldada internamente na coluna interna (4) móvel, cujo objetivo deste sistema de transmissão através do motoredutor (7) repassar os esforços do sem-fim/coroa para o fuso (8) rosqueado que em rotação transmite este movimento à porca (9) que solidária a coluna interna (4) e esta guiada pela coluna externa (5), passa a transladar para cima ou para baixo, ressaltando-se ainda que duas roldanas (6) de aperto por rosca do sistema telescópico de colunas laterais, foram previstas no sentido de imobilizar e fixar a altura da mesa de costura com um simples aperto destas roldanas (6) sobre as suas colunas internas (4).

(71) Edson Del Priore (BR/SP)  
(72) Edson Del Priore  
(74) Luiz Roberto L. Brito Silva

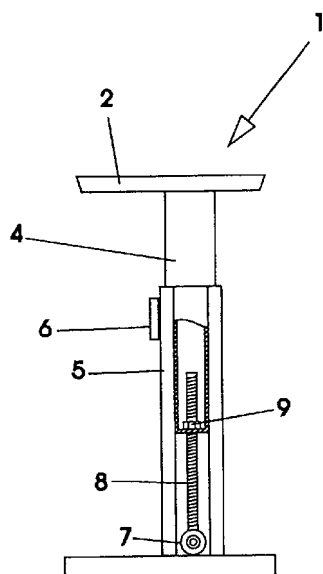

(21) **MU 8400452-5** (22) 19/03/2004 **3.1**  
(51) F16L 37/00  
(54) BATENTE E GUIA DE VÁLVULA PARA MONTAGEM DE ENGATE RÁPIDO, COM CALIBRAGEM PREDETERMINADA  
(57) "BATENTE E GUIA DE VÁLVULA PARA MONTAGEM DE ENGATE

RÁPIDO, COM CALIBRAGEM PREDETERMINADA". Patente de Modelo de Utilidade para um melhoramento efetuado em engate rápido, onde, por meio de um batente (14) apoiado em anel de trava (12) fixado através de um canal (13) efetuado tanto no corpo da peça macho (1) quanto no corpo da peça fêmea (2), pode ser facilmente instalado, em cada corpo, o respectivo conjunto de válvula. O conjunto é completado por uma mola (17) alojada em um pescoço (16) de altura adequada do batente (14) o qual, além de formar uma guia para a haste da válvula, possibilita também sua abertura predeterminada de modo a estabelecer a calibragem necessária para o volume constante de vazão de ar e/ou fluidos. envelope dotado de revestimento interno pertencente ao campo dos artigos de papelaria, o qual foi desenvolvido com o objetivo de proporcionar uma adequada proteção para objetos delicados e/ou frágeis a serem enviados por meio de correspondência. É compreendido por um envelope (1) que pode apresentar-se em diversos tamanhos e formatos - revestido internamente com papel-bolha (4) e dotado, na face interna de sua aba de fechamento (2), de fita adesiva (3) removível que permite fechar e lacrar o mesmo.

(71) Antonio Paulo Previtero (BR/SP)  
(72) Antonio Paulo Previtero  
(74) Mercantil Assessoria em Marcas e Patentes S/C LTDA

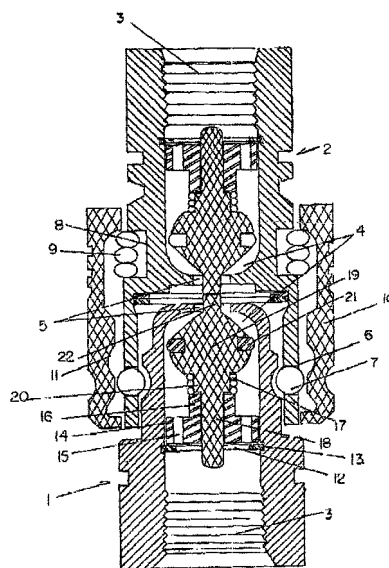

(21) **MU 8400453-3** (22) 19/03/2004 **3.1**  
(51) G01N 21/33

(54) DISPOSIÇÃO APLICADA EM EQUIPAMENTO CONTADOR DE OZÔNIO  
(57) "DISPOSIÇÃO APLICADA EM EQUIPAMENTO CONTADOR DE OZÔNIO". Especialmente de um equipamento (1) contador de ozônio montado a partir de um gabinete (2), sendo capaz de medir a concentração de ozônio a partir de sensores (3) dispostos de maneira a captar a intensidade de luz ultravioleta (4) após passar pelo tubo (6) contendo ozônio e um segundo sensor (3B) capta a luz ultravioleta (4) diretamente de sua fonte, registrando o valor cheio, sem interferências, a diferença entre as leituras, diz respeito a quantidade de ozônio contida no interior do tubo (6).

(71) Anderson Gabriel Vaccari (BR/SP)  
(72) Anderson Gabriel Vaccari  
(74) Vilage Marcas & Patentes S/C Ltda

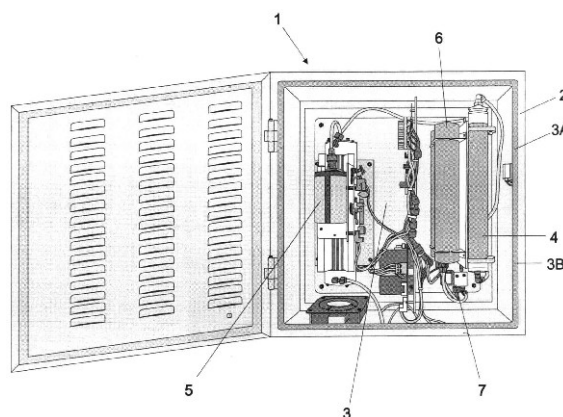

(21) **MU 8400454-1** (22) 19/03/2004 **3.1**  
(51) C01B 13/02  
(54) DISPOSIÇÃO APLICADA EM CONCENTRADOR DE OXIGÊNIO  
(57) "DISPOSIÇÃO APLICADA EM CONCENTRADOR DE OXIGÊNIO". Especialmente de um equipamento concentrador (1) de oxigênio capaz de isolar o oxigênio, do ar induzido do meio ambiente por meio de um compressor

(2), fornecendo um oxigênio com alto grau de pureza e com grande potencial, montado a partir de um gabinete (3) que recepciona torres (4) contíguas interligadas, sendo seu funcionamento controlado por um software (5) específico que monitora toda suas funções como também a qualidade do oxigênio produzido.

(71) Nelson Antonio Felix Beirão (BR/SP)

(72) Nelson Antonio Felix Beirão

(74) Vilage Marcas & Patentes S/C Ltda

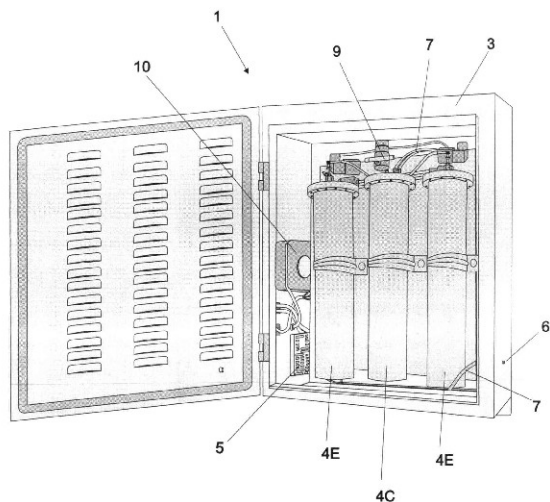

(21) MU 8400455-0 (22) 19/03/2004

3.1

(51) C01B 13/11, C02F 1/78

(54) DISPOSIÇÃO APLICADA EM EQUIPAMENTO GERADOR DE OZÔNIO

(57) "DISPOSIÇÃO APLICADA EM EQUIPAMENTO GERADOR DE OZÔNIO".

Especialmente de um equipamento (1) gerador de ozônio microcontrolado, sendo montado a partir de um compacto gabinete (2), que recepciona dois conjuntos ozonizadores (C) que ao admitirem oxigênio ou ar pressurizado recebem uma descarga elétrica de alta intensidade que associa um átomo de oxigênio a molécula de O<sub>2</sub> gerando a molécula de ozônio (O<sub>3</sub>).

(71) Miqueas de Oliveira Braga (BR/SP)

(72) Miqueas de Oliveira Braga

(74) Vilage Marcas & Patentes S/C Ltda

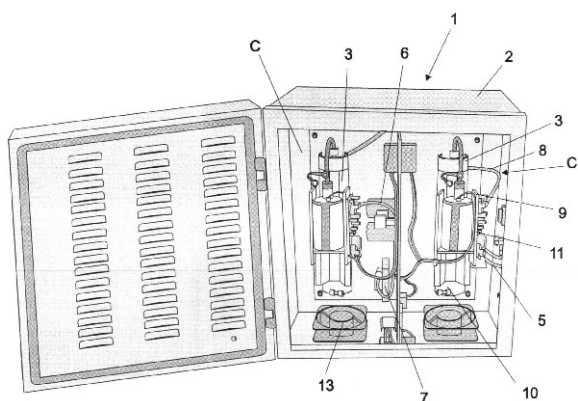

(21) MU 8400456-8 (22) 19/03/2004

3.1

(51) E04H 15/44

(54) DISPOSIÇÃO CONSTRUTIVA INTRODUZIDA EM CASA DOBRÁVEL PARA ENTRETENIMENTO INFANTIL

(57) "DISPOSIÇÃO CONSTRUTIVA INTRODUZIDA EM CASA DOBRÁVEL PARA ENTRETENIMENTO INFANTIL".

Mais particularmente trata de uma casa (1) dobrável notadamente desenvolvida para diversão e entretenimento infantil, dotada de estrutura (E) de sustentação flexível especialmente concebida para proporcionar uma montagem e desmontagem facilitada, segura e rápida, sendo para tanto, constituída por uma estrutura (E) de sustentação composta por pelo menos quatro lâminas (2) flexíveis dotadas de efeito mola, e o fechamento/revestimento (R) da referida casa dobrável (1), o qual é conformado preferencialmente por tecidos coloridos (3) e telas laterais (4), ambos resistentes e laváveis; o fechamento/revestimento (R) da casa de brinquedo (1) é subdividido em pelo menos quatro partes, ou seja, a primeira é configurada pelas paredes laterais esquerda (5) e direita (6), sendo ambas interligadas ao teto e providas de porções de tela (3) laterais; já a segunda e a terceira partes compõe a parede frontal (7) e a parede posterior (9) respectivamente, sendo que, a quarta parte conforma o piso (10); todas as partes do fechamento/revestimento (R) anteriormente citadas são interligadas entre si através de costuras (C), sendo que, as paredes frontal (7), posterior (9) e as duas porções extremas do plano que inclui as paredes laterais (5) e (6), recebem, cada uma delas, um canal (11) conformado a partir de costura (C) ou outro meio adequado, por onde são introduzidas uma lâmina (2); na cumeeira (12) do telhado (13) é previsto ainda, um outro canal (11) por onde passam pelo menos duas hastes (14) tubulares e delgadas, confeccionadas preferencialmente em PVC.

(71) Giuseppe Marano (BR/SP)

(72) Giuseppe Marano

(74) Loyal Trade Mark Ass. da Prop. Industrial S/C Ltda

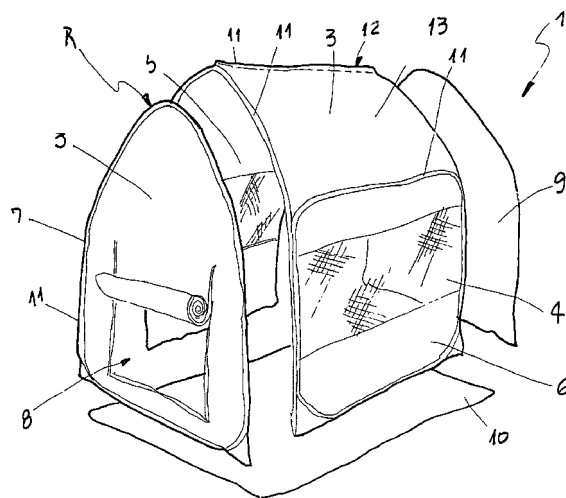

(21) MU 8400457-6 (22) 19/03/2004

3.1

(51) A47G 19/22, B65D 85/72

(54) COPO BIPARTIDO

(57) "COPO BIPARTIDO". Compreendendo um copo (1) que pode ser de vidro,

plástico, papel encerado, ou outros, tendo moldada integralmente uma divisória diametral (2) que divide dito copo em duas partes adjacentes (3) e (4), definindo dois receptáculos independentes destinados ao envasamento de dois tipos de bebidas diferentes e até mesmo de densidades distintas, dito copo sendo dotado de tampa única e removível (5), aplicada sob pressão ou por rosqueamento e podendo ter ou não, superficialmente, um pequeno espaço circular (6) delimitado por microcassete que permite o seu destaque, de maneira a resultar um pequeno orifício para introdução do canudo (7) que permite ao consumidor sorver o produto sem precisar remover a tampa.

(71) Walter Carmo Coriolano Junior (BR/SP)

(72) Walter Carmo Coriolano Junior

(74) Simbolo Marcas e Patentes Ltda

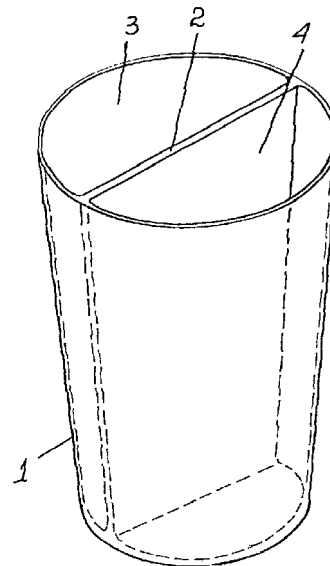

(21) MU 8400458-4 (22) 19/03/2004

3.1

(51) B65D 25/04

(54) GARRAFA BIPARTIDA

(57) "GARRAFA BIPARTIDA". A qual pode ser de vidro ou de plástico tipo PET

(Poli-Tereftalato de Etileno), sendo composta de uma peça única (1) que está dividida internamente por uma divisória diametral (2) moldada integralmente e que faz resultar dois receptáculos adjacentes e independentes (3) e (4), destinados ao envasamento de dois tipos de líquidos iguais ou diferentes, dita garrafa bipartida sendo dotada de duas tampas removíveis e independentes (5) e (6), uma para cada receptáculo (3) e (4), aplicadas sob pressão ou por rosqueamento nos respectivos gargalos.

(71) Walter Carmo Coriolano Junior (BR/SP)

(72) Walter Carmo Coriolano Junior

(74) Simbolo Marcas e Patentes Ltda

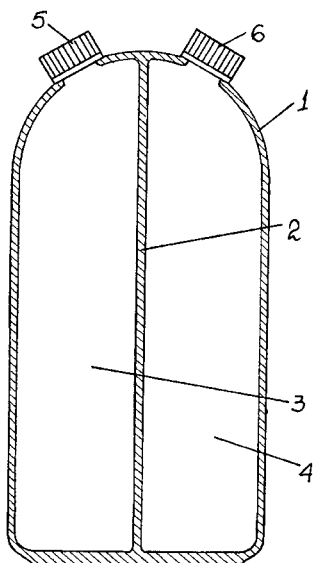

(21) MU 8400459-2 (22) 19/03/2004

3.1

(51) G09B 23/28

(54) DISPOSIÇÃO TÉCNICA INTRODUCIDA EM MANUAL DE ANATOMIA HUMANA

(57) "DISPOSIÇÃO TÉCNICA INTRODUCIDA EM MANUAL DE ANATOMIA HUMANA". A presente Patente de Modelo de Utilidade diz respeito a Disposição Técnica Introduzida em Manual de Anatomia Humana, (1), caracterizada por ser constituída por um livro formado por uma capa (2) e diversas lâminas que mostram a anatomia do corpo humano (3) e pele; sistema muscular (4); sistema digestório (5); sistema respiratório (6); sistema circulatório (7); sistema urinário (8); sistema endócrino (9); sistema nervoso (10) e sistema ósseo (11), e cujo principal característica e diferencial técnico e ser totalmente apresentado em alto relevo, permitindo altos índices de aproveitamento dos conceitos técnico-funcionais e acadêmicos bem como facilitando a incorporação de novos cidadãos no uso do mesmo, permitindo que o mesmo seja utilizado e aproveitado por deficientes físicos, principalmente pessoas cegas ou deficientes visuais.

(71) Mario Fiorentino (BR/SP)

(72) Mario Fiorentino

(74) New Company Marcas e Patentes S/C LTDA

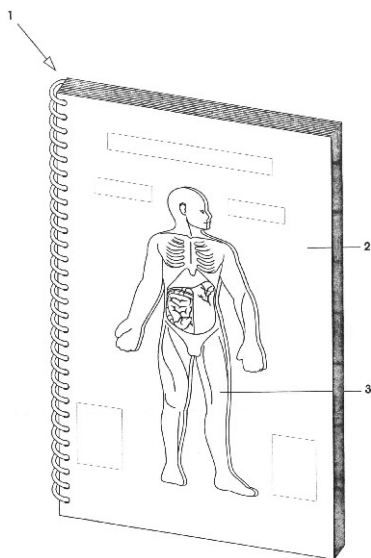

(21) MU 8400460-6 (22) 22/03/2004

3.1

(51) A44B 15/00

(54) CHAVEIRO PORTA-SACOLAS

(57) "CHAVEIRO PORTA-SACOLAS". Que está constituído por uma peça de material rígido - ou não -, em forma cilíndrica, com uma ligeira abertura de aproximadamente 4 mm, que permite colocar as alças de sacolas plásticas dentro do mesmo, facilitando o seu carregamento. Pelo fato de colocar as alças das sacolas no interior do CHAVEIRO PORTA-SACOLAS, o plástico das alças das sacolas não entram em contato com as mãos, evitando que por esta razão o peso das sacolas venha a cansar qualquer desconforto para o usuário. A descrição das vantagens do CHAVEIRO PORTA-SACOLAS é a seguinte: A. Evita desconforto nas mãos; B. Pode-se usar como portador de publicidade e promoções; C. Pela vantagem A., é possível o transporte sem comprimir em excesso os dedos das mãos; D. Agrupar as sacolas sem desordem na hora de

apoiá-las no chão.

(71) Marcos Alex Ribeiro (BR/SP)

(72) Marcos Alex Ribeiro

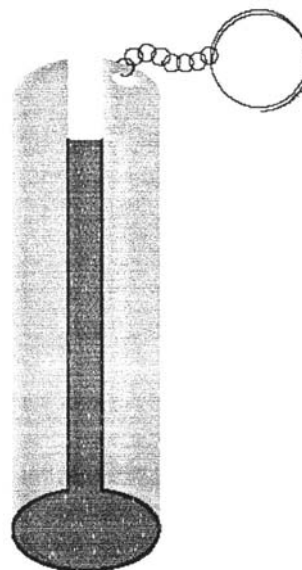

(21) MU 8400461-4 (22) 22/03/2004

3.1

(51) F16M 13/00

(54) SUPORTE PARA MICROCOMPUTADOR

(57) "SUPORTE PARA MICROCOMPUTADOR". O objeto da presente patente de modelo de utilidade é um suporte para microcomputador o qual é composto de 6 peças de aço 1,2,3,4,5,6 e a peça 7 de plástico. Foi desenvolvido para facilitar o uso do microcomputador, qual será anexado a um teclado normal mais um mouse comum os quais dará uma maior mobilidade a ângulo de visão do usuário e melhor ventilação para o equipamento.

(71) José Luiz Gava (BR/SP)

(72) José Luiz Gava

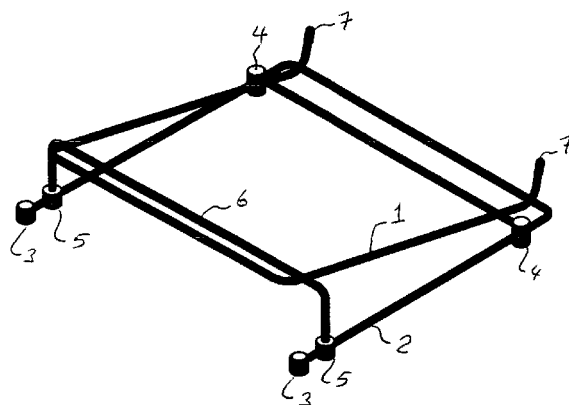

(21) MU 8400462-2 (22) 22/03/2004

3.1

(51) A47J 37/07

(54) DISPOSIÇÃO EM CHURRASQUEIRA COM SISTEMA ANTI-EMIÇÃO DE FUMAÇA

(57) "DISPOSIÇÃO EM CHURRASQUEIRA COM SISTEMA ANTI-EMIÇÃO DE FUMAÇA". Em que a churrasqueira, construída em alvenaria, e constituída pela base (1), corpo (2) pré-coifa (3), coifa (4), chaminé (5) - (castelinho) e cobertura (6), tendo o corpo (2) dividido em duas partes laterais (8) e (9), separadas entre si no sentido de profundidade por uma grelha (10) em posição vertical, agregando no mesmo corpo a zona de fogo, que tem a frente fechada com localização da gaveta de cinzas (11) na região mais baixa, e o compartimento de preparação das carnes, que é frontalmente aberto, e no lado de preparação das carnes (9) sendo disposta uma bandeja aparadora de gordura (12), à qual estão incorporadas uma chapa perpendicular anterior (13) e uma chapa perpendicular posterior (14), em cujas bordas laterais têm realizados pequenos recortes oblíquos (15) para apoio dos espetos (16) com as carnes a serem preparadas, e nessa bandeja sendo colocada uma certa quantidade de água (18), estando prevista uma variante para a bandeja de água aparadora de gordura, a qual tem os pés de apoio (20) prolongados até uma altura conveniente e entre os pares de pés anteriores e posteriores tendo adaptados perfilados transversais (21) cujas bordas superiores são providas de pequenos recortes (22) para apoio dos espetos com as carnes a serem preparadas, e entre cada par de pés de apoio longitudinais e em nível acima dos suportes para os espetos tendo vinculados dois trilhos (23) para suporte de grelha, por sobreposição ou encaixe.

(71) José Augusto Ferreira (BR/SP)  
 (72) José Augusto Ferreira  
 (74) Beerre Assessoria Empresarial S/C LTDA

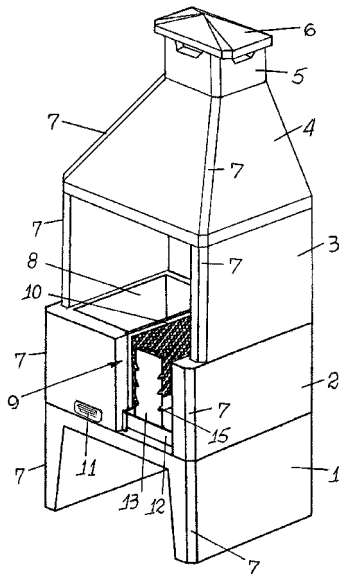

(21) **MU 8400464-9** (22) 22/03/2004

(51) A47G 21/12

(54) DISPOSIÇÃO EM PALITEIRO

(57) "DISPOSIÇÃO EM PALITEIRO". O qual é obtido a partir de uma latinha normal de cerveja e/ou refrigerante, a qual tem as suas partes recortadas, separadas, remodeladas e finalmente remontadas de uma forma diferente, sendo o corpo do paliteiro formado pelo corpo da latinha depois deste ser recortado dentro do limite da sua parte cilíndrica, entre a tampa e a base, e que depois é cortado no sentido de altura, de modo a permitir um arranjo que possa reduzir o diâmetro, e em seguida tendo suas bordas laterais soldadas entre si, formando assim o corpo cilíndrico do paliteiro, e a parte côncava da base da latinha sendo destacada e utilizada para formação da superfície da tampa do paliteiro, e a tampa da latinha sendo removida e definindo a base do paliteiro, que pode ser fixa ou giratória, e uma base de reforço para a tampa, e a montagem do paliteiro podendo ser procedida de três formas diferentes: primeiro - corpo colado por fora da tampa e por fora da base giratória, segundo - corpo colado por dentro da tampa e por dentro da base giratória, terceiro - corpo colado por dentro da tampa e por dentro da base fixa.

(71) Adriano Gomes (BR/SP)

(72) Adriano Gomes

(74) Beerre Assessoria Empresarial S/C LTDA

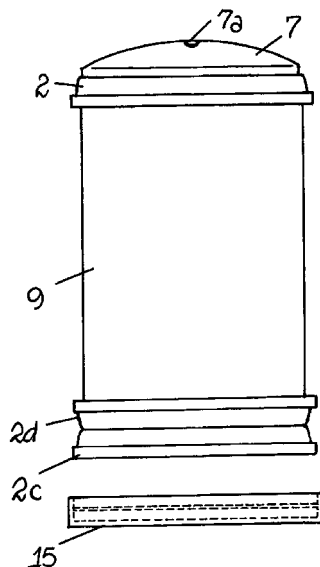

(21) **MU 8400465-7** (22) 22/03/2004

(51) F28D 1/02

(54) DISPOSIÇÃO CONSTRUTIVA INTRODUZIDA EM MÓDULO DE ARREFECIMENTO DIANTEIRO DE VEÍCULO AUTOMOTOR

(57) "DISPOSIÇÃO CONSTRUTIVA INTRODUZIDA EM MÓDULO DE ARREFECIMENTO DIANTEIRO DE VEÍCULO AUTOMOTOR". Sendo que o módulo de arrefecimento dianteiro de veículo em questão é caracterizado pelo fato de compreender uma estrutura geral (1), formada por radiador (2), condensador (3) e defletor (4), onde está alojado o eletroventilador (5).

(71) Delphi Automotive Systems do Brasil Ltda (BR/SP)

(72) Marcelo Pizzo Sorato, Flávio Sawaya Sacamoto

(74) Tinoco Soares & Filho S/C Ltda

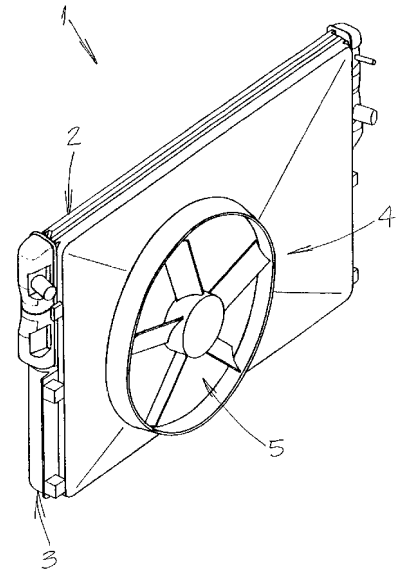

(21) **MU 8400466-5** (22) 23/03/2004

(51) A47G 21/10

(54) PEGADOR DE ALIMENTOS DOTADO DE ORIFÍCIOS

(57) "PEGADOR DE ALIMENTOS DOTADO DE ORIFÍCIOS". Destinado ao setor de alimentação, caracterizado por ser dotado de orifícios (2) em uma ou ambas as conchas (1) para facilitar a retenção dos alimentos, conforme ilustra o desenho do pegador em anexo, podendo as conchas (1) serem de vários formatos, inclusive com garras, evitando-se garras na área da concha (1) que será introduzida no alimento.

(71) Sergio Barci (BR/SP)

(72) Sergio Barci

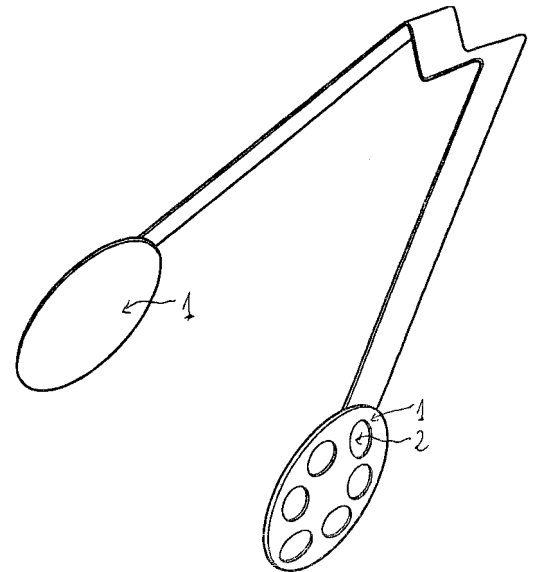

(21) **MU 8400468-1** (22) 24/03/2004

(51) F24C 3/08, F23D 14/02

(54) QUEIMADOR DE GÁS DO TIPO MONOBLOCO

(57) "QUEIMADOR DE GÁS DO TIPO MONOBLOCO". Caracterizado por não ter combustível alimentado por duto central mas sim por anel circular 5 permitindo um corpo 3 de equipatoria livre, prescindindo de bocal de dupla conicidade para operação satisfatória, estavel em toda faixa de uso.

(71) Izak Jacob Fridman (BR/SP)

(72) Izak Jacob Fridman

3.1

3.1

3.1

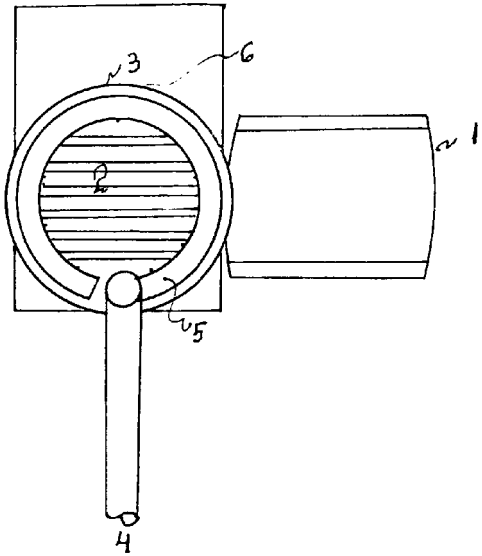

(21) MU 8400469-0 (22) 24/03/2004

3.1

(51) B65D 5/54

(54) EMBALAGEM PARA ABSORVENTES HIGIÊNICOS

(57) "EMBALAGEM PARA ABSORVENTES HIGIÊNICOS". Compreendendo uma caixa prismática retangular (1), disposta horizontalmente, e formada a partir de quatro áreas retangulares, duas maiores (2 e 3), respectivamente de base e topo, e duas menores (4 e 5), formadoras das faces laterais maiores, anterior e posterior, a face de topo (3) comportando um par de prolongamentos extremos (6), figurativos das faces laterais menores, e o conjunto incluindo ainda abas de fechamento, laterais (7,8,9) e extrema (10), esta última dotada de uma estreita faixa longitudinal externa adesiva (11), dita caixa prismática (1) tendo configurada uma tampa articulada e de contorno picotado, formada a partir de duas linhas transversais e extremas de picotes (14), previstas na sua face de topo (3), e que se prolongam, na face lateral anterior e adjacente (5), em duas linhas inclinadas e convergentes de idênticos picotes (15), interligadas por pequena lingueta retangular extrema (16), também picotada e vincada, bem como adjacente a uma pequena janela em arco de círculo (17), recortada na própria face lateral anterior (5) da caixa, o conjunto incluindo ainda, na aba extrema e longitudinal de fechamento (10), uma delgada janela retangular recortada (18), dimensionada e posicionada em correspondência à lingueta retangular e extrema (16) da sua tampa picotada (14-15).

(71) Santher Fabrica de Papel Santa Therezinha S/A (BR/SP)

(72) Plínio Haidar Filho

(74) Sérgio Perocco

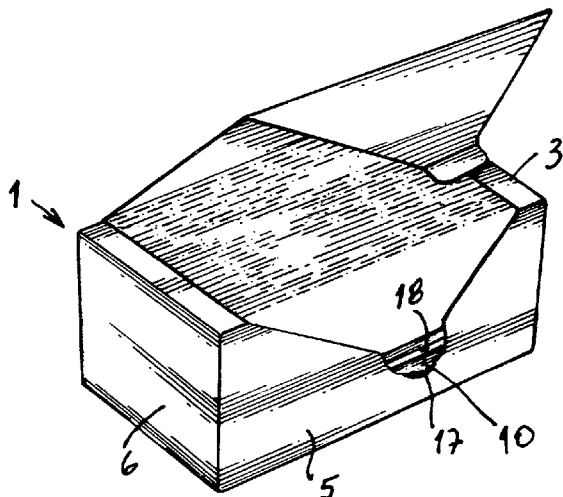

(21) MU 8400472-0 (22) 24/03/2004

3.1

(51) B65D 33/14, B65B 67/12

(54) DISPOSIÇÃO CONSTRUTIVA APLICADA EM SUPORTE MULTI-ALÇAS PARA SACOLAS

(57) "DISPOSIÇÃO CONSTRUTIVA APLICADA EM SUPORTE MUTI-ALÇAS PARA SACOLAS". Compreendido por um corpo principal com extremo superior dotado de um manete com alívio de pega cuja aresta superior detém entalhes de pega, enquanto a aresta inferior projeta ortogonalmente um plano basicamente triangular que incorpora na face superior, centralmente, um ressalto longitudinal oblongo, sendo que as arestas longitudinais da base triangular incorporam múltiplos ganchos que são espaçados e formados por um canal de engate geminado com cavidade de assentamento.

(71) Tadeo Navarro Sanchez (BR/SP)

(72) Tadeo Navarro Sanchez

(74) Marcas Marcantes e Patentes Ltda

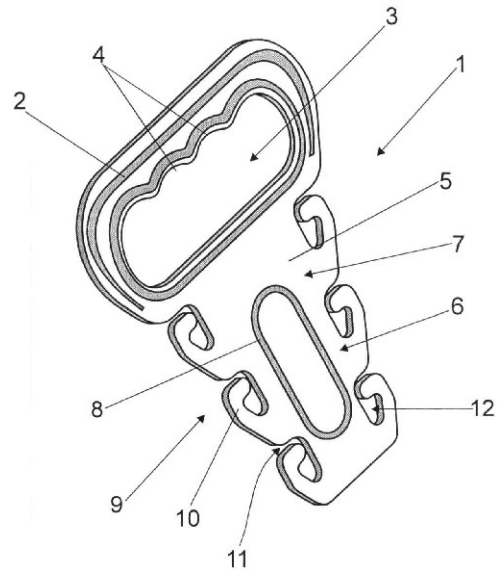

(21) MU 8400477-0 (22) 12/03/2004

3.1

(51) B01D 25/02, E04H 4/16

(54) DISPOSIÇÃO APERFEIÇOADA EM EQUIPAMENTO DE LIMPEZA DE ÁGUA DE PISCINAS

(57) "DISPOSIÇÃO APERFEIÇOADA EM EQUIPAMENTO DE LIMPEZA DE ÁGUA DE PISCINAS". Consiste de um filtro (1) de piscina com dois compartimentos (3), dispoendo de uma abertura lateral junto a borda superior do primeiro compartimento, que cria um dreno (12) favorecendo o escoamento de água que porventura se acumule neste, bem como um adaptador (6) do pré-filtro (4) rebaixado o qual não permite a entrada de ar paralelo na tomada (13) da mangueira (7) de filtragem possuindo também abas (20) equidistantes que impedem a formação de redemoinho na região de sucção, solucionando problemas relacionados com o a falta de eficiência na sucção da água. Outro aperfeiçoamento se refere a instalação de uma válvula (15) de alívio no elemento filtrante (5), que abre a passagem de água quando da saturação deste filtro e finalmente um flange (16) com ajuste de angulação que permite sua instalação em paredes de piscinas inclinadas, de modo que todas as propostas representam um diferencial positivo no mercado consumidor frente aos similares, sem qualquer aumento de custos de fabricação.

(71) Luiz Felipe de Souza Sisson (BR/RS)

(72) Luiz Felipe de Souza Sisson

(74) Vilage Marcas &amp; Patentes S/C Ltda

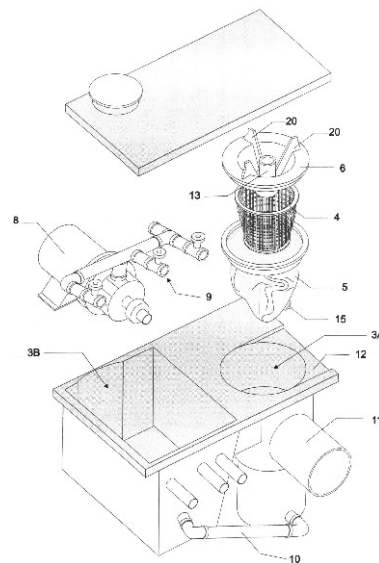

(21) MU 8400478-9 (22) 16/03/2004

3.1

(51) B62M 9/16

(54) DISPOSIÇÃO CONSTRUTIVA INTRODUZIDA EM CONJUNTO PARA TRANSMISSÃO DE MOTOCICLETAS

(57) "DISPOSIÇÃO CONSTRUTIVA INTRODUZIDA EM CONJUNTO PARA TRANSMISSÃO DE MOTOCICLETAS". Constituído por uma transmissão (1) que interliga o conjunto motor (2) e a roda traseira (3); sendo que dito conjunto

de transmissão (1) é composto por uma correa dentada (4), um pinhão (5) e uma coroa (6) adequados ao tipo de correa dentada (4), um esticador (7) e um suporte do esticador (8). As partes da motocicleta (9) são as mesmas já conhecidas pelo estado da técnica, com exceção do novo sistema de transmissão (1) que têm como principal elemento a correa dentada (4), que é disposta sobre o pinhão (5) e a coroa (6), transmitindo o movimento de rotação do pinhão (5), que é fixado ao eixo de rotação da caixa de câmbio (10) do conjunto motor (2), à coroa (6), que é fixada concêntrica ao eixo de rotação da roda traseira (3); dessa maneira o torque produzido pelo conjunto motor (2) é transmitido à roda traseira (3) através da correa dentada (4), promovendo o movimento da motocicleta (9). Também há, no sistema de transmissão (1), um esticador (7) que está preso a um suporte (8) e que por sua vez é fixado ao quadro da moto (9) ou à carcaça do câmbio (10); sendo que este esticador (7) é localizado próximo ao pinhão (5), empurrando a correa dentada (4), de baixo para cima, para manter tensão suficiente a ponto de permitir o bom funcionamento com seu conjunto formado entre o pinhão (5) e a coroa (6), independentemente dos movimentos oscilatórios que a motocicleta e o sistema de suspensão venham a apresentar durante o veículo em trânsito, e dessa maneira proporcionar condições adequadas de trabalho ao sistema de transmissão (1) sem comprometer sua funcionalidade e eficiência.

(71) Nazim Mohamed Auada (BR/SP) , Hussain Said Mourad (BR/SP) , João Homero Molinari (BR/SP)  
(72) Nazim Mohamed Auada, Hussain Said Mourad, João Homero Molinari  
(74) Cesar Peduti Neto

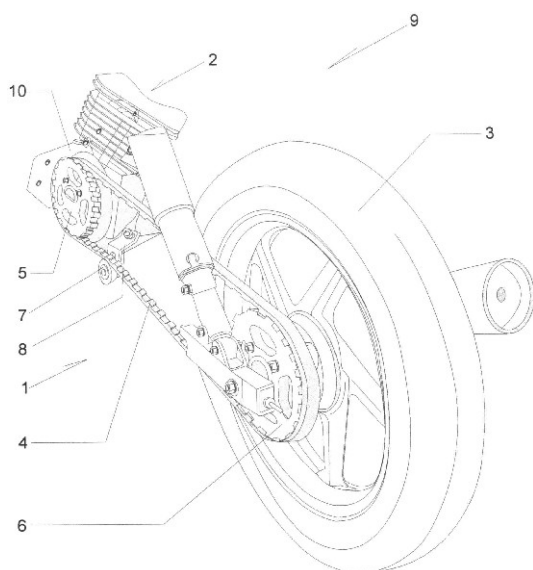

(21) **MU 8400479-7** (22) 16/03/2004 **3.1**

(51) B65D 33/14, B65B 67/12

(54) SUPORTE DE PROTEÇÃO PARA AS MÃOS

(57) "SUPORTE DE PROTEÇÃO PARA AS MÃOS". Patente de modelo de utilidade para um suporte de proteção para as mãos, que é compreendido por peça única, de formato cilíndrico e abóbada 1, sendo na parte de baixo de formato anatômico e na parte superior provido de uma fenda. Na sua parte interna núcleo 2, onde encontra-se um piso denominada área de apoio 6 seguindo a mesma projeção da parte superior 3, na parte superior há uma fenda de passagem e em toda sua extensão 4 sendo que nas extremidades A e B esta fenda se alarga e suas bordas laterais são arredondadas 8 já na sua parte externa inferior tem seu formato anatômico 7, compreender-se também com medidas adequadas fig V e cores variadas.

(71) José Carlos Rodrigues (BR/SP)

(72) José Carlos Rodrigues

(74) Carlos Alberto Rodrigues

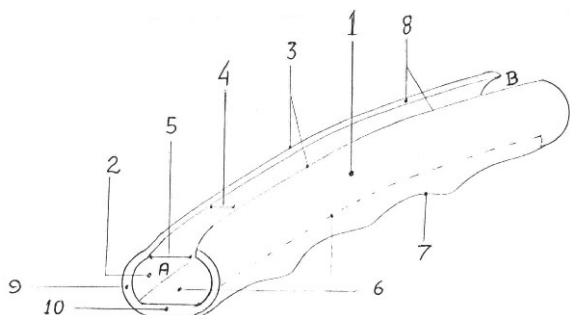

(21) **MU 8400480-0** (22) 16/03/2004 **3.1**

(51) B65D 35/28

(54) EXTRATOR DE CREMES E PASTAS EM BISNAGAS

(57) "EXTRATOR DE CREMES E PASTAS EM BISNAGAS". Patente de Modelo de Utilidade para um extrator de cremes e pastas acondicionados em bisnagas que é compreendido por dois cilindros paralelos (1 e 2) e que apresentam duas ranhuras nas extremidades, onde ficam alojados dois anéis de borracha (3 e 4), mantendo unidos e pressionados os cilindros, um contra o

outro.

(71) Edison de Fraia e Souza (BR/SP)

(72) Edison de Fraia e Souza

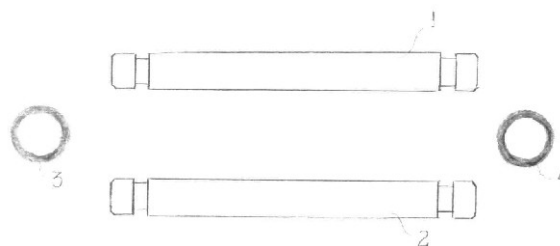

(21) **MU 8400482-7** (22) 17/03/2004

(51) A61G 7/05

(54) APOIO ACOLCHOADO COM FINS TERAPÊUTICOS

(57) "APOIO ACOLCHOADO COM FINS TERAPÊUTICOS". Patente de Modelo de Utilidade para um apoio acolchoado com fins terapêuticos, que é compreendido por um tecido de malha preenchido por microbolinhas de isopor, o qual poderá assumir os formatos ilustrados nas figuras anexas. Confeccionado por microbolinhas de isopor, o apoio torna-se leve, anatômico e sem os inconvenientes de se esfriar, permitindo ao paciente/usuário maior comodidade, manuseio e higienização do local afetado. É lavável e sua secagem é rápida, podendo logo ser reutilizado, reduzindo consideravelmente os odores da transpiração e da urina.

(71) Julia Yamashita (BR/SP)

(72) Julia Yamashita

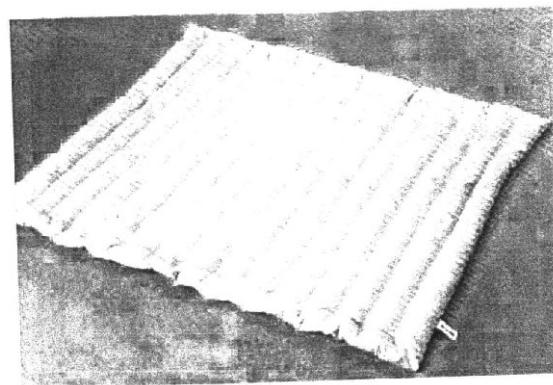

(21) **MU 8400483-5** (22) 17/03/2004

(51) B44C 1/165

(54) DISPOSIÇÃO APLICADA EM ADESIVOS PARA APLICAÇÃO EM PELE

(57) "DISPOSIÇÃO APLICADA EM ADESIVOS PARA APLICAÇÃO EM PELE". Refere-se o presente modelo, a um inédito adesivo de uso medicinal ou não para aplicação em pele, provido de cola hipoalérgica de durabilidade de 1 a 6 dias, que devido ao contato com o ar, vai soltando lentamente, não ferindo a camada superior da pele e não causando alergias. O adesivo possui uma fita dupla face ou de face única, não tecido, a prova de água, com aplicação de strass ou swarovski, brocagem, purpurina ou tinta purpurinada com escala pantoni de cores.

(71) Thatiane Prim (BR/SP) , Isabelle Ollivier (BR/SP)

(72) Thatiane Prim, Isabelle Ollivier

(74) Ana Paula Mazzei dos Santos Leite

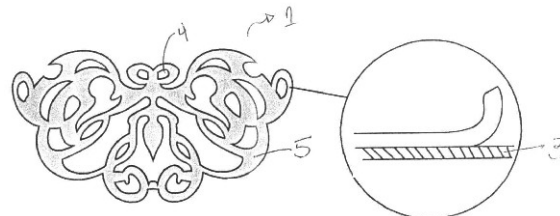

(21) **MU 8400484-3** (22) 17/03/2004

(51) E04C 1/39

(54) TIJOLO APARENTE DE PRECISÃO

(57) "TIJOLO APARENTE DE PRECISÃO". Patente de Modelo de Utilidade para um tijolo aparente de precisão pertencente ao campo dos materiais para a construção civil, compreendido por um tijolo paralelepipedal (1) de dimensões fixas e precisas que visam minimizar os efeitos de irregularidade visual presentes no estado da técnica. Além disso é dotado de dois orifícios (5) transversais que, além de permitirem a passagem de tubulações hidráulicas e elétricas, podem também ser preenchidos com massa de cimento ou concreto contendo ou não barras de aço para se tornarem elementos estruturais (pilares) da edificação. As faces horizontais (6 e 9) e laterais (7 e 10) de cada tijolo possuem, ainda, sulcos (11) e nervuras (8) que possibilitam o perfeito encaixe das peças sem a necessidade de uso de argamassa de assentamento ou de qualquer outro tipo de cola, proporcionando a adequada vedação dos

ambientes a serem separados, uma vez que não permitem a passagem de luz nem de som.

(71) Antoninho Dias (BR/SP)

(72) Antoninho Dias

(74) Temphus's Marcas e Patentes S/C Ltda

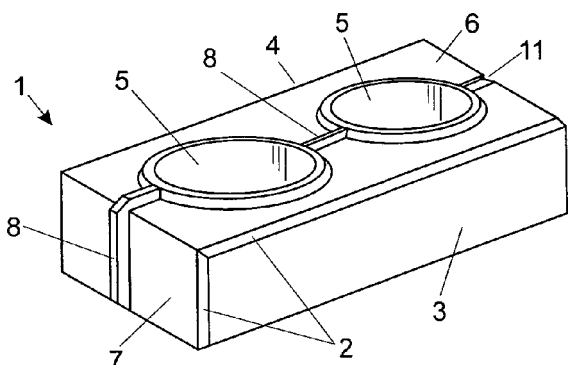

(21) MU 8400491-6 (22) 18/03/2004

(51) A63F 9/12

(54) CUBO INTELIGENTE

(57) "CUBO INTELIGENTE". Patente de modelo de utilidade para um cubo inteligente que é compreendido por peças separadas entre si e com formas geométricas, com encaixes perfeitos, algumas peças mais complexas que as outras, pois nenhuma peça se repete, peças essas que encaixadas entre si se travam e, assim, gradativamente, vai se obtendo o formato do cubo, quando se fixar a última peça e executar o último passo da montagem obtém-se o formato do cubo rígido de maneira que todas as peças fiquem fixas e mesmo fazendo movimentos bruscos não se desmonta sem que haja um jogo na peça 4 para começar o processo de desmontar.

(71) Rubens Mastrocolo (BR/SP)

(72) Rubens Mastrocolo

(74) Rubens Mastrocolo

3.1

(74) New Company Marcas e Patentes S/C Ltda

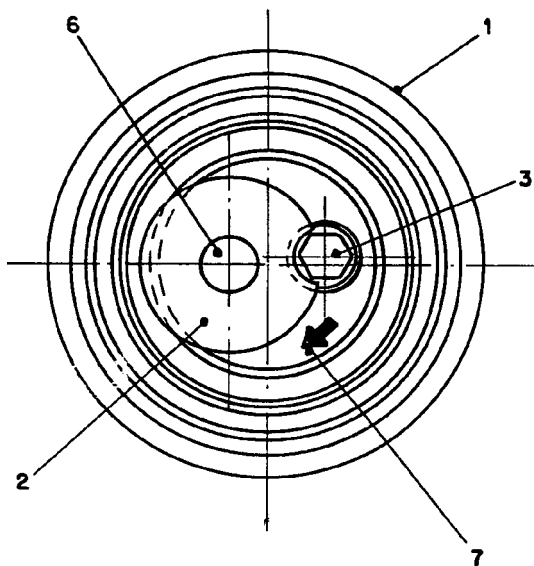

(21) MU 8400493-2 (22) 18/03/2004

(51) B42D 15/02

(54) CARTÃO DE CONGRATULAÇÕES

(57) "CARTÃO DE CONGRATULAÇÕES." Patente de modelo de utilidade para cartão de congratulações que tem o objetivo em prover o cartão com mensagens ocultas dentro de sua 'mensagem normal', no qual somente a quem foi endereçado possa ter acesso, tendo, aos olhos de outros que o manuseie, uma simples mensagem de congratulações, dando segurança e privacidade a quem recebe o cartão. O objeto desta patente é compreendido por um cartão de congratulações 1, com a devida mensagem aparentemente normal 2, mas contida nela uma mensagem oculta 6, tendo acesso através do cartão extra 3, que é separado do cartão de congratulações 1, podendo ser guardado separadamente, ou inutilizado, no qual tem em seu corpo cortes vazados 4, que, sobreposto à mensagem 2, faz surgir a mensagem oculta 6, no qual suas palavras combinam exatamente com os cortes vazados 4, do cartão extra 3, que devem ser lidos na sequência determinada 5. A mensagem oculta pode ser introduzida em qualquer tipo de mensagem de congratulações impresso ou manuscrito, qualquer tipo de cartão, formato e tamanho, podendo ser, o cartão extra, de qualquer tipo, formato e tamanho e, suas combinações de cortes vazados, inumeráveis, servindo, exclusivamente, para aquele cartão 1.

(71) Geraldo Cassoli Junior (BR/SP)

(72) Geraldo Cassoli Junior

3.1

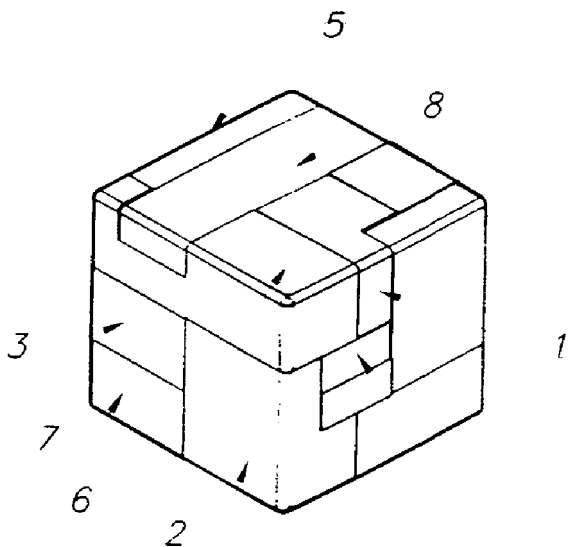

(21) MU 8400492-4 (22) 18/03/2004

(51) F16H 7/08

(54) DISPOSIÇÃO CONSTRUTIVA APLICADA EM ELEMENTO TENSOR PARA EMPREGO DETERMINADO

(57) "DISPOSIÇÃO CONSTRUTIVA APLICADA EM ELEMENTO TENSOR PARA EMPREGO DETERMINADO". A referida disposição construtiva diz respeito a melhoramentos construtivos aplicado no tradicional tensor de correia dentada largamente utilizada no campo da linha automobilística e outros e consiste de um rolamento (1), no qual foi introduzido uma bucha (2) prensada, ladeada por um parafuso (3), tipo Allen sem cabeça de uso comum, trazendo no seu setor traseiro um cubo espaçador (5) alinhado com a dita bucha (2), cujo núcleo possui um orifício passante (6), próprio para permitir que esse elemento tensor possa ser encaixado num dispositivo de sustentação, como um pino, prisioneiro ou outro componente junto ao bloco do motor. A citada bucha (2) serve tanto de trava do aludido parafuso (3), como do conjunto de componentes que integram esse elemento tensor, o qual apresenta uma seta (7) no seu setor dianteiro, indicando o sentido de travamento da bucha (2) sobre o suporte onde se encontra instalada.

(71) Celso de Oliveira (BR/SP), Hermínio Bandeira César Neto (BR/SP), Jackson Bezerra Brito (BR/SP)

(72) Celso de Oliveira, Hermínio Bandeira César Neto, Jackson Bezerra Brito

3.1

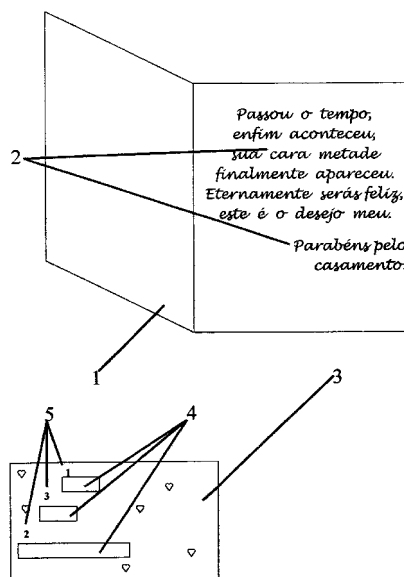

(21) MU 8400497-5 (22) 25/03/2004

(51) E06B 3/46, E04B 2/82

(54) DISPOSIÇÃO CONSTRUTIVA INTRODUZIDA EM ESQUADRIA PARA BOX

(57) "DISPOSIÇÃO CONSTRUTIVA INTRODUZIDA EM ESQUADRIA PARA BOX". Consistindo num conjunto composto por um quadro fixo (1), fixado aos trilhos (2), onde corre a roldana (3) na parte superior, com ajuste de movimento permitido pelo parafuso de regulagem (8), e o pino deslizante (4) na parte

3.1

inferior, e fixado também ao perfil interno (5), que se encaixa ao perfil externo (6), destinado a permitir o ajuste entre a parte metálica e a parte em alvenaria.

(71) Roberto Luis Gasparetto (BR/SP)

(72) Roberto Luis Gasparetto

(74) Tadeu dos Santos Trínha

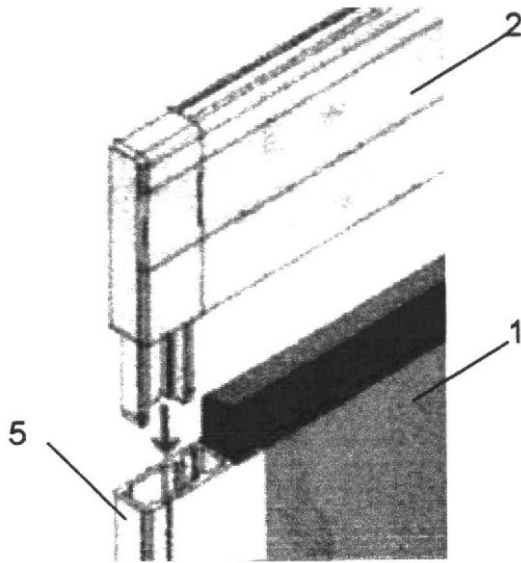

(21) MU 8400498-3 (22) 25/03/2004

(51) A47J 37/06

(54) DISPOSIÇÃO INTRODUCIDA EM GRELHA PARA CHURRASQUEIRA

(57) "DISPOSIÇÃO INTRODUCIDA EM GRELHA PARA CHURRASQUEIRA". Denominada 'chapagrelha', a ser utilizada e comercializada em conjunto com churrasqueiras portáteis ou alvenaria, ou comercializada individualmente, tal peça tendo a condição de oferecer o cozimento mais rápido do alimento, contendo uma área maior, mantendo a grelha comum associada, a qual é vazada para receber a calor do carvão sob o alimento de maneira tradicional, esta peça a qual recebe em um lado dois cabos de pega, também foi projetado a utilização de uma tampa, com as devidos cabos de pegas, a qual será usada somente na área da chapa, com o intuito de oferecer além de uma proteção para o usuário não receber respingos da fritura, e também obter-se um aproveitamento da calor formando uma câmara nesta área.

(71) Wanderley de Carvalho (BR/SP)

(72) Wanderley de Carvalho

(74) Amâncio da Conceição Machado

3.1

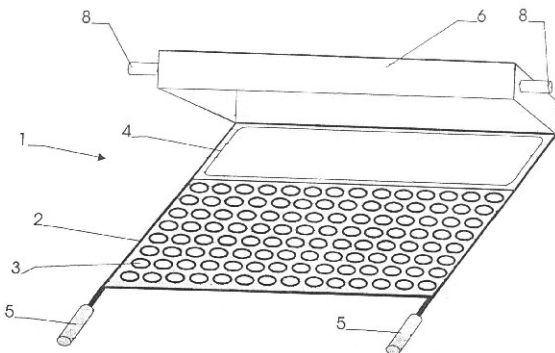

(21) MU 8400499-1 (22) 25/03/2004

(51) A47J 37/07

(54) APERFEIÇOAMENTO CONSTRUTIVO INTRODUCIDO EM CHURRASQUEIRA PRÉ-MOLDADA

(57) "APERFEIÇOAMENTO CONSTRUTIVO INTRODUCIDO EM CHURRASQUEIRA PRÉ-MOLDADA". Representado por uma solução evolutiva que representa ganhos relevantes em termos de desempenho de churrasqueiras, devido a um novo conceito construtivo e funcional introduzido junto ao elemento braseiro (3), sendo este caracterizado por ser formado pela montagem entre o elemento caixa refratária com laterais inclinadas (12), cujas paredes laterais (13) são revestidas de plaquetas refratárias (14), gerando assim um braseiro com câmaras internas (15) e cavidade (16), responsáveis pelo melhor controle da retenção e dissipação energéticos, gerado pela queima de material combustível, acrescentando ainda uma nova disposição construtiva em trilhos de baixo relevo (19) revestidos em aço inox, melhorando o manuseio do elemento grelha e aumentando seu tempo de vida útil.

(71) Durval de Oliveira Rangel Neto (BR/SP)

(72) Durval de Oliveira Rangel Neto

(74) Beerre Assessoria Empresarial S/C Ltda

3.1

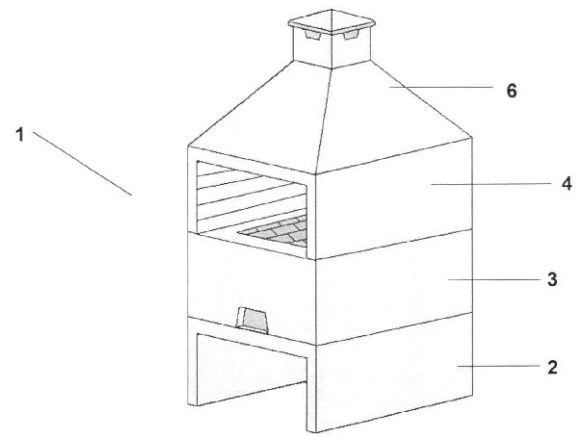

(21) MU 8400501-7 (22) 25/03/2004

(51) B65D 85/34

(54) CAIXA PARA HORTALIÇAS E FRUTAS

(57) "CAIXA PARA HORTALIÇAS E FRUTAS". A qual conta com pilares duplos onde apoiam assentos de canto que contam com as paredes laterais de uma altura tal que deixam uma ventilação lateral da caixa, os pilares duplos dos cantos são o resultado da dobra da extensão dupla dos extremos das frentes, estes cantos duplos servem de apoio aos assentos de cantos que apresentam um talho em forma de arco de círculo, por outro lado, a parte frontal é reforçada centralmente mediante uma extensão superior (8) mostrando também a frente uma pestana oposta da perfuração realizada sobre a linha da dobra do fundo da caixa com a parte dianteira.

(71) Cartonajes International, S.A. (Cartisa) (ES)

(72) Jesus Boveda Berard

(74) Tinoco Soares & Filho Ltda

3.1

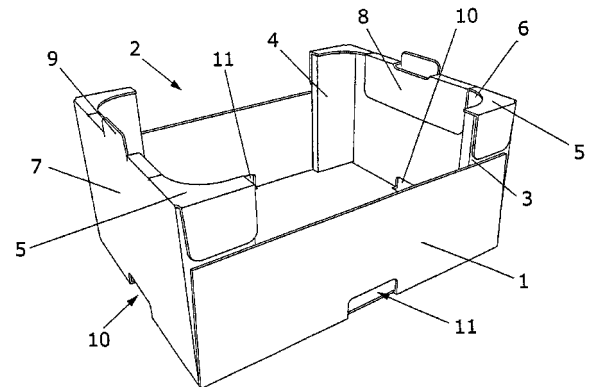

(21) MU 8400502-5 (22) 25/03/2004

(51) B65D 23/08, B65D 41/62

(54) DISPOSIÇÃO INTRODUCIDA EM PROTETOR PARA RECIPIENTES DE BEBIDAS

(57) "DISPOSIÇÃO INTRODUCIDA EM PROTETOR PARA RECIPIENTES DE BEBIDAS". Sendo que o protetor (1) em questão é caracterizado pelo fato de compreender uma peça monobloco (2), produzida em laminado plástico através de processo de termo-formagem a vácuo; a peça monobloco (2) apresenta uma parede anelar contornante (3), bem como uma face circular (4) que recobre a totalidade da região superior do recipiente (R); a peça monobloco (2), no que diz respeito à sua parede contornante (3), conta com trechos em baixo relevo (5), que produzidos na parede anelar contornante (3), atuam, internamente com relação à própria parede anelar contornante (3), como projeções de retenção (6) que se fixam na borda superior recravada (R') do recipiente (R).

(71) Luan Indústria e Comércio Ltda (BR/SP)

(72) Paulo Roberto de Luccia

(74) Tinoco Soares & Filho Ltda

3.1

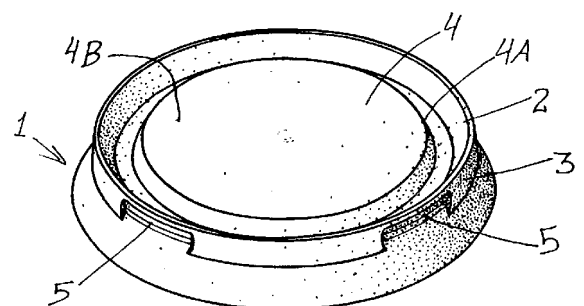

(21) MU 8400503-3 (22) 25/03/2004

(51) F24F 7/007

3.1

(54) CONJUNTO DE ARTICULAÇÕES ENTRE VENTILADOR E SUA COLUNA DE SUPORTE

(57) "CONJUNTO DE ARTICULAÇÕES ENTRE VENTILADOR E SUA COLUNA DE SUPORTE". Descreve-se uma disposição introduzida em um conjunto de articulações entre ventilador e sua coluna de suporte, com menos peças, barateando o custo e permitindo uma simplificação da montagem do dito conjunto, que é formado por uma peça-suporte ( $\Sigma$ ) compreendendo porções discóides ( $\alpha$ ), abas curvas ( $\beta$ ), braços retangulares ( $\Omega$ ) dotados de travas circulares ( $\delta$ ), e hastes verticais cujas extremidades conformam dentes ( $\zeta$ ); o conjunto compreende também uma peça de topo da coluna ( $\psi$ ), constituída por um corpo tronco-retangular ( $\zeta$ ), recortes semi-circulares ( $\mu$ ), um corpo tronco-retangular ( $\sigma$ ) dotado de canais verticais ( $\kappa$ ), cavidades ( $\theta$ ), lingüetas semi-flexíveis ( $\eta$ ) com travas salientes ( $\Gamma$ ), mancais semi-circulares ( $\Xi$ ), e sulcos retangulares conformando cavidades ( $\Lambda$ ); quando as peças ( $\Sigma$ ,  $\Psi$ ) estão acopladas entre si, a peça-suporte ( $\Sigma$ ) apresenta-se colocada sobre a peça de topo ( $\psi$ ); o corpo ( $\sigma$ ) fica disposto entre as porções discóides ( $\alpha$ ), com as travas circulares ( $\delta$ ), nas extremidades dos braços ( $\Omega$ ), alojadas nas cavidades ( $\Xi$ ) e retidas pelas travas ( $\Gamma$ ); além disso, as travas ( $\delta$ ) ficam apoiadas sobre os mancais semi-circulares ( $\Xi$ ), com os dentes retangulares ( $\zeta$ ) alojados nas cavidades ( $\Lambda$ ), o que resulta em travamento da peça ( $\Sigma$ ) na ( $\psi$ ). É possível mover a peça ( $\Sigma$ ) em relação à peça ( $\psi$ ), pressionando-se as abas ( $\beta$ ) para que os dentes ( $\zeta$ ) saiam das cavidades ( $\Lambda$ ), a fim de permitir que a peça ( $\Sigma$ ) pivote em torno das travas ( $\delta$ )/cavidades ( $\delta$ ), movendo o conjunto composto pelo motor elétrico, corpo traseiro, hélice e grades, ao qual está fixada a peça ( $\Sigma$ ), em relação à coluna de apoio do ventilador, à qual está instalada a peça ( $\psi$ ).

(71) Arno S/A (BR/SP)

(72) Rinaldo Planca, José Carlos Veneziano

(74) Cruzeiro/NewMarc Patentes e Marcas Ltda

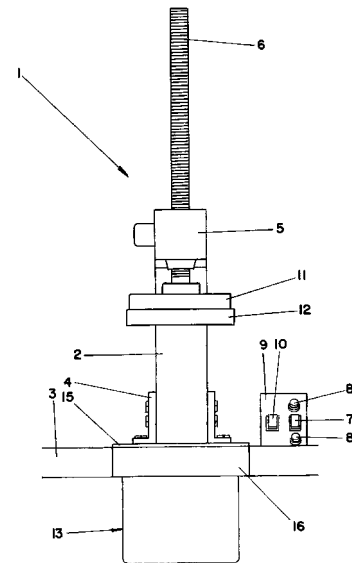

(21) MU 8400505-0 (22) 25/03/2004

3.1

(51) A61M 5/14

(54) FIXADOR PARA EQUIPOS DE SORO DE USO MEDICINAL VETERINÁRIO

(57) "FIXADOR PARA EQUIPOS DE SORO DE USO MEDICINAL VETERINÁRIO". Modelo de utilidade (3) soldado ou não, semelhantes ao tradicional "figura 1", diferenciando-se pelo fato de conter uma base (3) apropriada para a sustentação e fixação do equipo do soro. Em linhas gerais, o novo modelo de utilidade consiste em possuir um novo e adequado meio (3) de usá-lo para tal finalidade. Pode-se ainda imaginar e conceber, diversos fixadores semelhantes a este aqui descrito: (3), diferindo apenas no que concerne às formas, dimensões, proporções, materiais e outros aspectos de importância acessória. Tais conjuntos, porém, permanecerão indissolúvelmente ligados ao espírito e ao escopo desta.

(71) Paulo Marcelo Ferezin (BR/SP)

(72) Paulo Marcelo Ferezin

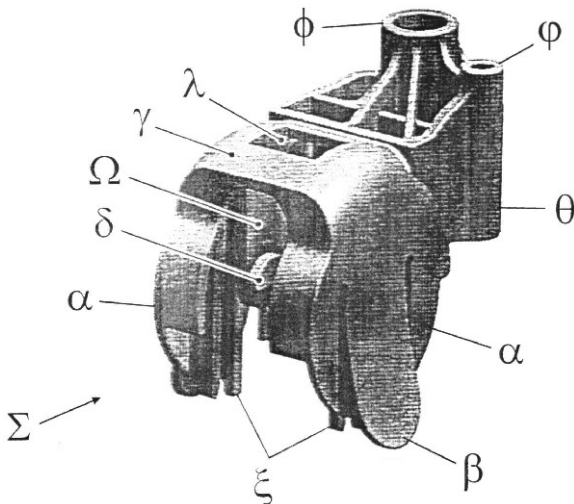

(21) MU 8400504-1 (22) 25/03/2004

3.1

(51) A21C 11/20

(54) DISPOSIÇÃO APLICADA EM EQUIPAMENTO EXTRUSOR DE MASSA ALIMENTÍCIA PARA PÓS-FRITURA

(57) "DISPOSIÇÃO APLICADA EM EQUIPAMENTO EXTRUSOR DE MASSA ALIMENTÍCIA PARA PÓS-FRITURA". Constituída por equipamento (1) com coluna (2) fixada, através de suporte (4), em bancada de trabalho (3) que, por sua vez, sustenta um motoredutor (5) que movimenta verticalmente um eixo rosqueado (6), dito eixo (6) dotado, inferiormente, de base discóide rígida (11) para encaixe de capa moldada em material semi-flexível e inerte (tal como o silicone) (12) do embolo que se encaixa no vão interno do tacho (13), que pode ser inteiriço com pluralidade de orifícios vazados ou ser composto de corpo tubular (14), ambas com flange anelar superior externa (15) para encaixe em suporte (16) na borda da bancada de trabalho (3), com flange anelar inferior interna (17) para apoio de chapa discóide (18), com pluralidade de orifícios decorativos vazados (20) para passagem da massa alimentícia para pós-fritura ou de berços adequados (21) para encaixe de elementos com orifício para obtenção de filetes decorativos maciços (22) ou de filetes decorativos vazados longitudinalmente (23), cujo desenvolvimento visa obter um equipamento que permite fazer a extrusão de massa alimentícia, do tipo com utilização de farináceos, para obter filetes maciços ou vazados para posterior fritura para serem servidos como petiscos ou como complemento de refeições.

(71) Jeronimo Marins (BR/SP)

(72) Jeronimo Marins

(74) Glauco Zoline

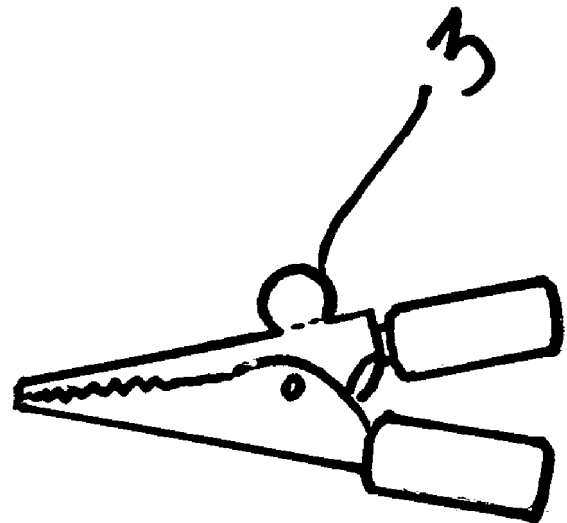

(21) MU 8400506-8 (22) 26/03/2004

3.1

(51) B41K 1/00

(54) CARIMBO MARCADOR DE BABADOS EM ALTO RELEVO

(57) "CARIMBO MARCADOR DE BABADOS EM ALTO RELEVO". Patente de Modelo de Utilidade para um carimbo marcador de babados em alto relevo que consiste em um cabo alongado 1, com um grau cônico na parte inferior 2, com abertura central 3, pino central 4, encaixando-se com a abertura central 3, formando assim a peça (fig. 2) e ponteira 5, onde fica localizado um desenho em alto relevo 6.

(71) José Luiz de Paula (BR/SP)

(72) José Luiz de Paula

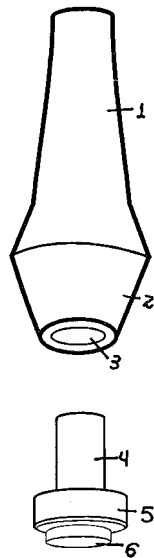

(21) MU 8400507-6 (22) 26/03/2004

3.1

(51) A01D 29/00

(54) APERFEIÇOAMENTO EM COLHEITADEIRA DE AMENDOIM

(57) "APERFEIÇOAMENTO EM COLHEITADEIRA DE AMENDOIM". Que tem por objetivo a erradicação das plantas das colheitas, utilizando tração mecânica mantendo as espigas ou nozes de amendoins na proporção maior que a porção de cada fileira guiando as tais fileiras, pelas hélices inclinadas movendo-as para fora pelo dispositivo inverso, compreendendo também as regulagens (1) (2) (3) (4) (5) (6) (9) (10) (11) e (12) que foram desenvolvidas para permitir um melhor funcionamento, juntamente com a carenagem (13) dotando o presente modelo de uma performance adequada ao trabalho desenvolvida na cultura do amendoim, mais precisamente, na colheita de amendoins maduros. Esta patente pertence ao setor técnico: Mecânica.

(71) João Silvio Biagi (BR/SP)

(72) João Silvio Biagi

(74) Marco Antonio Palocci de Lima Rodrigues

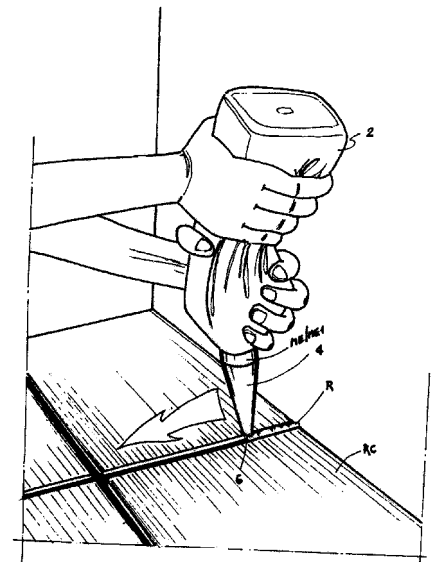

(21) MU 8400513-0 (22) 26/03/2004

3.1

(51) G07F 19/00

(54) DISPOSIÇÃO TÉCNICA INTRODUZIDA EM CARTÃO DE AFINIDADE PARA INSTITUIÇÕES FILANTRÓPICAS E OUTROS

(57) "DISPOSIÇÃO TÉCNICA INTRODUZIDA EM CARTÃO DE AFINIDADE PARA INSTITUIÇÕES FILANTRÓPICAS E OUTROS". A presente Patente de Modelo de Utilidade diz respeito à Disposição Técnica Introduzida em Cartão de Afinidade Para Instituições Filantrópicas e Outros, (1), caracterizada por ser constituída por instituições (3) filantrópicas que frente à necessidade da arrecadação mensal de valores em dinheiro para a manutenção de suas atividades sociais buscaram um convênio com rede credenciada (4) de indústrias, comércios ou prestadoras de serviços, a qual passa a oferecer descontos (6) entre outras vantagens em seus estabelecimentos como forma de incentivo aos contribuintes (5) que colaborarem com ditas instituições (3), destacando-se que foi prevista a adoção de um cartão (2) para o contribuinte (5), efetivado através de certidão, termo de compromisso (7) ou qualquer outra medida jurídica cabível, sendo debitada em conta corrente bancária (8), cartão de crédito, boletos bancários ou outra forma de pagamento, destacando-se ainda que a mesma é dedutível em valor na declaração do Imposto de Renda (9).

(71) Idulio Gerbelli Neto (BR/SP)

(72) Idulio Gerbelli Neto

(74) Anizio Dias de Oliveira

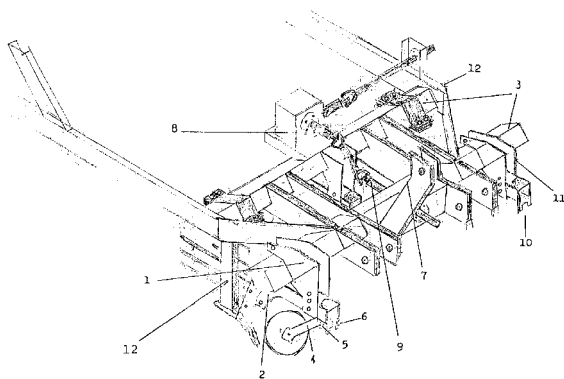

(21) MU 8400512-2 (22) 26/03/2004

3.1

(51) B65D 47/22

(54) DISPOSIÇÃO CONSTRUTIVA INTRODUZIDA EM CONJUNTO DOSADOR PARA APLICAÇÃO DE REJUNTAMENTO DE PISOS, AZULEJOS E CORRELATOS

(57) "DISPOSIÇÃO CONSTRUTIVA INTRODUZIDA EM CONJUNTO DOSADOR PARA APLICAÇÃO DE REJUNTAMENTO DE PISOS, AZULEJOS E CORRELATOS". Mais particularmente trata de um conjunto (1) dosador notadamente desenvolvido para facilitar a aplicação de rejuntamentos de revestimentos cerâmicos, como pisos e azulejos, granitos, porcelanatos e outros revestimentos correlatos, de forma que se obtenha uma substancial economia de matéria-prima conjugada com maior limpeza, além do fato de proporcionar também maior rapidez e eficiência na aplicação do rejuntamento, de modo que se obtenha um produto diferenciado e único para este tipo de aplicação, de forma simplificada e eficiente, sendo para tanto, confeccionado em material preferencialmente plástico ou outro material de características similares, composto basicamente de três partes quais sejam, um recipiente (2) para o armazenamento/conteção do material (R) a ser aplicado, um elemento para auxiliar o abastecimento do dito recipiente (2) tal como, um funil e ainda, bicos dosadores (4) propriamente ditos.

(71) Paulo Sérgio Rodrigues dos Santos (BR/SP)

(72) Paulo Sérgio Rodrigues dos Santos

(74) José Ricardo Gonçalves Azenha

(21) MU 8400514-9 (22) 26/03/2004

3.1

(51) A63G 13/06

(54) DISPOSIÇÃO APLICADA EM BRINQUEDO

(57) "DISPOSIÇÃO APLICADA EM BRINQUEDO". Constituído por base estruturais(1) que tem fixado o rabo(2), almofada(3), cabeça com empunhadura(4) e rédeas(5), por sobre pares de pernas(6) unidas por travessas(7), proporcionando o formato de cavalinho que, acoplado por meio de tirantes(10) a um cavalete(11) estrutural fixo aliado a sapatas(12) de comprimento e largura variáveis, vem possibilitar o movimento de balanço ao brinquedo, em eliminando totalmente a possibilidade da sua capotagem ou queda lateral e, proporcionando um brinquedo infantil móvel, mais leve e de total segurança.

(71) Manuel Antonio Minetto (BR/SP) , Jair Antonio Vieira da Silva (BR/SP)

(72) Jair Antonio Vieira da Silva, Manuel Antonio Minetto

(74) Dinâmica Marcas Patentes

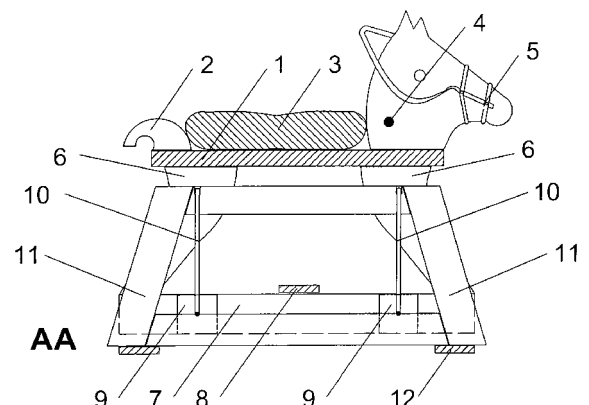

(21) MU 8400588-2 (22) 10/03/2004

3.1

(51) F25D 13/04

(54) FREEZER ECONÔMICO

(57) "FREEZER ECONÔMICO". Compreendendo ser um 'único ambiente seccionado', onde seccionando o gabinete(1) através de portas(3), e reduzindo suas aberturas(2''), é perceptível a redução no deslocamento das massas de ar

frio, considerando que a porta de serviço(4) terá sempre dimensões econômicas para passar somente o vasilhame de uma garrafa, qualquer que seja, possuindo prateleira giratória(8), onde são armazenados todos produtos ou vasilhames que são facilmente alcançados através da porta de serviço(4), bastando para isto alinhar a prateleira giratória(8) em relação à abertura(2''), conseguindo-se com este método substancial economia de energia elétrica, otimizando e harmonizando a temperatura e todo o conteúdo interno através do duto formado pelo eixo fixo(12), através de ventilador(14).

(71) Cisnei Gilberti Ferrari (BR/MT)

(72) Cisnei Gilberti Ferrari

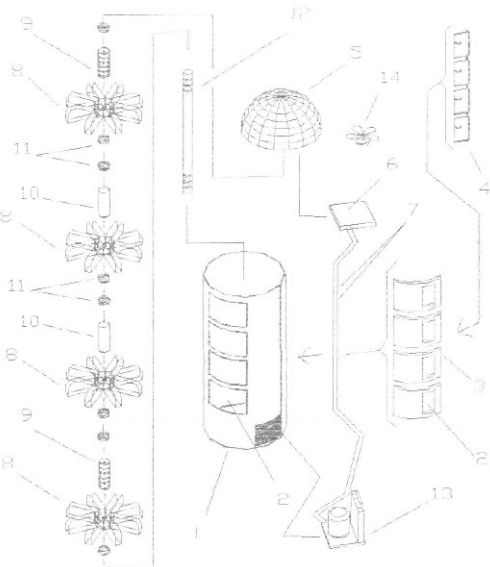

(21) MU 8400589-0 (22) 12/03/2004

(51) G09F 7/00

(54) SISTEMA DE IDENTIFICAÇÃO DE RUAS E/OU LOGRADOUROS

(57) "SISTEMA DE IDENTIFICAÇÃO DE RUAS E/OU LOGRADOUROS". Constituído pelo conjunto de informações destinadas a transeuntes, turistas, carteiros e entregadores de mercadorias, inseridas em postes (1) de iluminação pública, mediante pinturas, nos materiais, cores e tamanhos de letras os mais adequados, referentes ao nome da rua e/ou logradouro (6), ao número do CEP (4), de informações de 'marketing' (9), turísticas, sociais e/ou filantrópicas, além de setas indicativas (10) do sentido crescente dos números dos imóveis.

(71) Eliziário Leite (BR/MT)

(72) Eliziário Leite

3.1

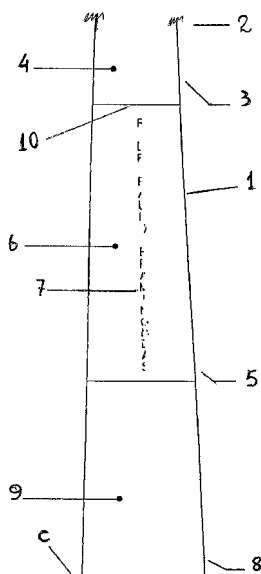

(21) MU 8400591-2 (22) 17/03/2004

(51) E04C 1/00

(54) DISPOSIÇÃO CONSTRUTIVA DE TIJOLO DE CERÂMICA COMPOSTO COM DESENHOS MODULARES CONSTRUTIVOS CORRESPONDENTES

(57) "DISPOSIÇÃO CONSTRUTIVA DE TIJOLO DE CERÂMICA COMPOSTO COM DESENHOS MODULARES CONSTRUTIVOS CORRESPONDENTES". Refere-se a presente patente a tijolo de cerâmica e concreto configurados com cavas em arco parabólico e/ou semi arcos, de formato reto no sentido vertical, base topo, na parte inferior interna e com saliência semi piramidal, na base

3.1

externa superior e apoios de base lateral(is), compatíveis na edificação de paredes, e demais estruturas construtivas, etc. permite utilização parcial do tijolo; objetiva a melhor utilização e eficiência em relação aos tijolos similares e de cerâmica, sem desperdício no assentamento, não suja a obra, com uma saliência em forma semi piramidal dão maior área de contato da argamassa de assentamento, maior resistência na amarra vertical das peças; obtem-se maior resistência ao esforço vertical pelo motivo de as peças terem sido projetadas em arco parabólico, transferindo a carga vertical de uma peça para outra e não sobre a argamassa de assentamento exclusivamente, que pode ter resistência menor que as peças; o desenho de encaixe permite suportar maiores cargas no sentido horizontal; o seu desenho estrutural permite a confecção de uma rede de arames ou duas internamente, em casos de duras solicitações, dos dois lados ou a colocação de barras de aço CA na horizontal, como o usado na alvenaria comum; Permite em tempestades assegurar a integridade da obra com a disposição de tábuas na base superior da coluna com arames dos dois lados, similar a amarrações de caixa, não ocorrendo perdas de material e homens/hora; pode-se utilizar pigmentos nos tijolos e argamassa de vedação com aparência monolítica, elimina pintura; utiliza-se o seringão de aplicação que evita o desperdício, o assentamento dos Tijolos de Cerâmica e concreto dá-se de maneira fácil, ágil e eficiente sobre argamassa usual, configurando-se em modelagem perfeita com a colocação da peça superior sobre a inferior, com movimentos de pressão vertical e pequenos movimentos horizontais ocorre preenchimento dos vazios entre peças e vai-se a finalização do encaixe, ocorrendo a saída do excesso de argamassa de vedação, ficando uma linha de aproximadamente 1 mm entre as peças.

(71) Cyrus Augusto Sperandio Junior (BR/PR)

(72) Cyrus Augusto Sperandio Junior

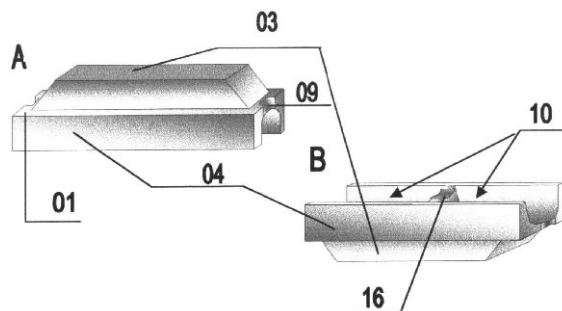

(21) MU 8400629-3 (22) 15/03/2004

(51) G08G 1/017

(54) ESTAÇÃO ELETRÔNICA PARA FISCALIZAÇÃO DE IRREGULARIDADES EM VEÍCULOS AUTOMOTORES

(57) "ESTAÇÃO ELETRÔNICA PARA FISCALIZAÇÃO DE IRREGULARIDADES EM VEÍCULOS AUTOMOTORES". Pertencente ao setor tecnológico de equipamentos e dispositivos para monitoramento no trânsito, e mais especificamente, a um dispositivo para coibir a ilegalidade de veículos automotores nas vias de rolamento, analisando a imagem dos veículos passantes, mostrando-a em monitor de vídeo, preferencialmente um notebook ou PC, e se necessário, produzindo um sinal sonoro caso o sistema ótico de reconhecimento de carácter (OCR) detecte alguma irregularidade na placa do veículo, podendo assim o agente de trânsito interceptá-lo, desencorajando o cometimento de tais delitos pelos condutores. O modelo de utilidade refere-se a um dispositivo para verificar e consultar a placa de identificação de um veículo, sendo o mesmo constituído por uma estrutura de sustentação (1) em conjunto com o gabinete (2), podendo ser instalado em qualquer tipo de via. O modelo em questão possui dispositivos de captação de imagens preferencialmente câmeras digitais (3), podendo conter iluminação auxiliar ou iluminador infravermelho (4), composto também de um notebook ou PC que interage com os componentes de todo conjunto, estando tal estrutura, composta de um banco de dados atualizado freqüentemente por informações do Departamento de Trânsito (DETRAN) para consulta cadastral dos veículos.

(71) Eliseu Kopp (BR/RS)

(72) Eliseu Kopp

3.1

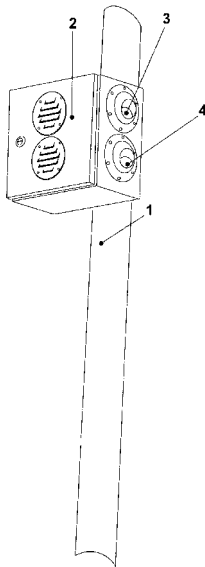

(21) MU 8400652-8 (22) 12/03/2004

3.1

(51) A45C 13/22

(54) ALÇA PARA SACOLAS PROMOCIONAIS

(57) "ALÇA PARA SACOLAS PROMOCIONAIS". Caracteriza-se por constituir-se de uma fita trançada (2) apresentada sob as mais variadas formas e composições, sendo suas extremidades introduzidas a pontas plásticas de acetato (1) como suporte, diretamente a uma abertura constante no centro das pontas e, prensadas mecanicamente em uma de suas metades as extremidades a fim de permitir a passagem das ditas pontas pelos orifícios existentes nas sacolas, substituindo eficazmente o nó dado anteriormente.

(71) Antônio Adolfo Silveira Cortez (BR/MG)

(72) Antônio Adolfo Silveira Cortez

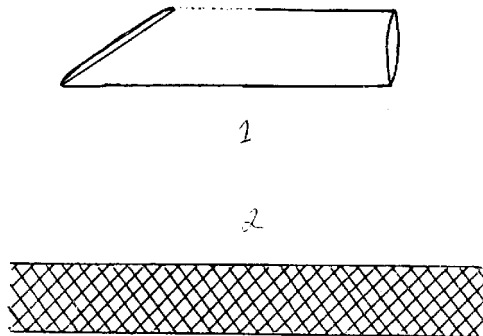

(21) MU 8400653-6 (22) 23/03/2004

3.1

(51) F21L 14/02

(54) LANTERNA DE MESA PARA VERIFICAÇÃO DE DOCUMENTOS FALSOS EM TRANSPORTE COLETIVO

(57) "LANTERNA DE MESA PARA VERIFICAÇÃO DE DOCUMENTOS FALSOS EM TRANSPORTE COLETIVO". O presente modelo de utilidade que em um único aparelho tem a capacidade de detectar, a falsificação de documentos circulantes no transporte coletivo. A referida lanterna é constituída por uma base retangular plástica contendo no seu interior; 01 start, 01 reator, 01 interruptor e um cabo medindo 2m de comprimento uma alça plástica côncava sustentada por 02 suportes plásticos contendo no seu interior uma lâmpada de ultra violeta medindo 15cm de comprimento e uma lâmina refletora no seu interior.

(71) Raimundo Nonato Gama Diniz (BR/MA)

(72) Raimundo Nonato Gama Diniz

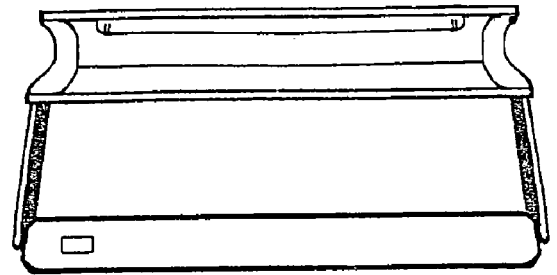

(21) MU 8400655-2 (22) 17/03/2004

3.1

(51) A46B 11/02

(54) ESCOVA PARA DENTES COM CABO RESERVATÓRIO DE CREME E FIO DENTAL

(57) "ESCOVA PARA DENTES COM CABO RESERVATÓRIO DE CREME E FIO DENTAL". O presente M.U., que em apenas um elemento conjuga escova, creme e fio dental. Proporcionando mais praticidade ao utiliza-la, nas mais variadas circunstâncias. A dita escova é constituída por estojo para fio dental (11) cujo giro, aciona a base de impulsão, com película de borracha (8), que por sua vez, comprime o creme do reservatório (5), que é introduzido pelo funil de escape (4), passando pelo tubo de escape (3) chegando à cabeça (2), sendo ejetado pelo orifício de saída (0), ocupando o meio das cerdas (1), pronta para a escovação.

(71) Leandro Nunes Pereira (BR/MG)

(72) Leandro Nunes Pereira

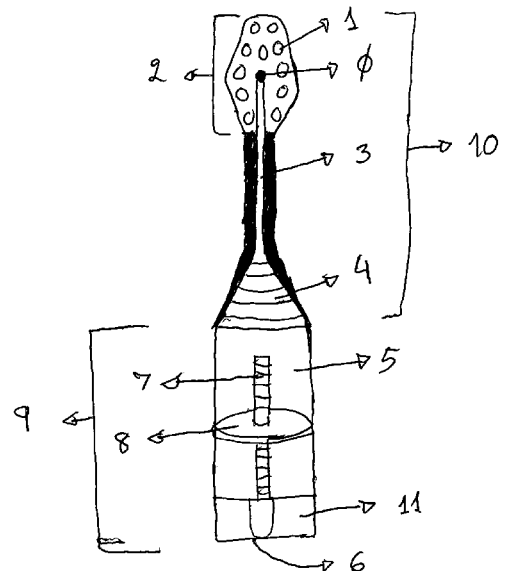

(21) MU 8400689-7 (22) 16/03/2004

3.1

(51) G10H 7/02

(54) MODELO DE CIRCUITO ELETRÔNICO MUSICAL

(57) "MODELO DE CIRCUITO ELETRÔNICO MUSICAL". Este modelo é constituído por circuito eletrônico musical que se caracteriza pelo fato de tocar hinos de clubes de futebol (ou qualquer outra modalidade de esporte), bem como hinos de todos os países do mundo, jingles de campanha de partidos políticos e jingles de campanhas comerciais. Tem como finalidade permitir que seja inserido o hino de clubes ou países bem como jingles em: camisas, buttons, bonés, bichos de pelúcia, chaveiros, cartões, bandeiras, dentre outros. É público e notório o amor que um torcedor tem pelo seu time, que um cidadão tem por seu país e como os mesmos ostentam suas cores e escudos com orgulho e ao mesmo tempo como uma música pode ser associada a uma marca. Foi pensando justamente neste fato que se desenvolveu tal circuito eletrônico musical que tem por finalidade inovar, permitindo com que as pessoas, além de exibir as cores e escudos de seus times ou países, possam também ouvir o seu hino e paralelamente servir também como instrumento de divulgação de uma marca ou propaganda política. Com o novo modelo, será possível ouvir o hino de seu time preferido ou de seu país acionando o circuito, com um simples toque, que poderá estar instalado, por exemplo, no escudo da camisa ou num simples chaveiro.

(71) Carlos Augusto Pina (BR/MG), Cláudio José Osório (BR/MG), Alberto de Figueiredo Gontijo (BR/MG)

(72) Carlos Augusto Pina

(21) MU 8400690-0 (22) 16/03/2004

3.1

(51) E04H 15/00

(54) REFÚGIO MODULAR PARA USUÁRIOS DO SISTEMA COLETIVO URBANO

(57) "REFÚGIO MODULAR PARA USUÁRIOS DO SISTEMA COLETIVO URBANO". O presente refúgio modular é um abrigo que protege as pessoas das várias interpéries, compostos por modernos materiais e atualizados métodos e procedimentos de instalação tendo como prioridade a interatividade ambiental e a fácil limpeza e manutenção dos engenhos, proporcionando urbanidade aos cidadãos locais. O dito refúgio é constituído por duas hastes

(2);(3) que sustentam o telhado de policarbonato escuro (1). Temos espaço de comunicação destinado ao poder discricionário público municipal (4). Existe, também, uma lixeira pública (5) a qual auxiliará, os usuários a descartar dejetos sem agressão ao ambiente local. Há uma proteção entre as hastas, composta por um vidro temperado 8mm (6).

(71) FR Empreendimentos e Mídia Ltda (BR/MG)  
(72) (art 6º § 4º da LPI)

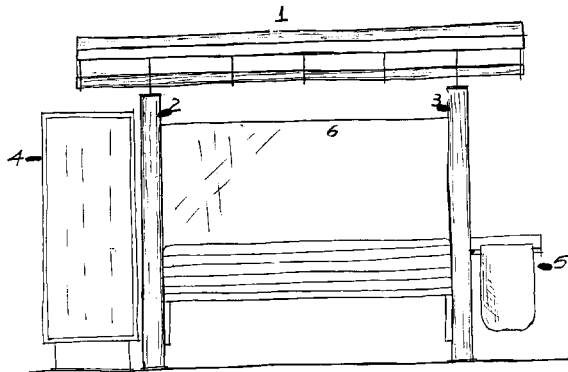

(21) **MU 8400691-9** (22) 16/03/2004 **3.1**

(51) C22B 1/26, C22B 1/20  
(54) DISPOSIÇÃO INTRODUCIDA EM SISTEMA VENTILADOR DE RESFRIAMENTO DE PELotas QUEIMADAS  
(57) "DISPOSIÇÃO INTRODUCIDA EM SISTEMA VENTILADOR DE RESFRIAMENTO DE PELotas QUEIMADAS". Compreende a presente patente de utilidade a uma disposição introduzida em sistemas de resfriamento de processos de pelotização que utilizam grelha móvel, para melhorar o resfriamento do produto final, oferecer melhor aproveitamento do ar de transferência e reduzir o consumo de óleo combustível. Disposições estas, que prevêm a disposição opcional de um ventilador auxiliar que pode ser montado de três formas diferentes no sistema de ventilação, isto é: um ventilador (16) entre o duto do ventilador de secagem ascendente e a primeira caixa de vento do resfriamento, sendo essa isolada do duto do ventilador de resfriamento, um ventilador (17) montado em série com o ventilador de resfriamento e um ventilador (18) montado isoladamente, para succionar o ar das últimas caixas de vento e injetando-o nas primeiras caixas de vento do resfriamento.

(71) Geraldo Julião Gomes (BR/ES)  
(72) Geraldo Julião Gomes  
(74) Sônia Patrícia A.P.G. Pereira-LANCASTER

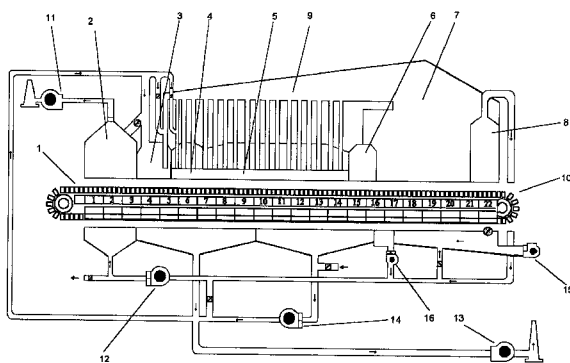

(21) **MU 8400692-7** (22) 16/03/2004 **3.1**

(51) B61F 5/00  
(54) TRUQUE PARA VAGÃO FERROVIÁRIO COM ESTRUTURA CONSTRUÇÃO SOLDADA TIPO MONOBLOCO  
(57) "TRUQUE PARA VAGÃO FERROVIÁRIO COM ESTRUTURA CONSTRUÇÃO SOLDADA TIPO MONOBLOCO". É um tipo de truque com estrutura construção soldada destinada a vagões ferroviários para carga ou passageiros, possui suspensão por molas helicoidais junto aos mancais, utiliza rolamentos cartuchos e adaptadores. Utiliza soldas que lhe confere excelente resistência a fadiga do material. Todos os requisitos do projeto da estrutura estão em conformidade com as normas da AAR - American Association of Railroads (Associação Americana de Estradas de Ferro). Proporciona estabilidade da geometria, menor sobrecarga dinâmica, menor movimento oscilatório 'hunting', menor peso e menor preço em relação a construção fundida tradicional em 3 peças.

(71) Marina Paes Santos Vaz (BR/MG)  
(72) Vicente Daniel Vaz da Silva  
(74) Marco Antônio Velloso Costa Ferreira

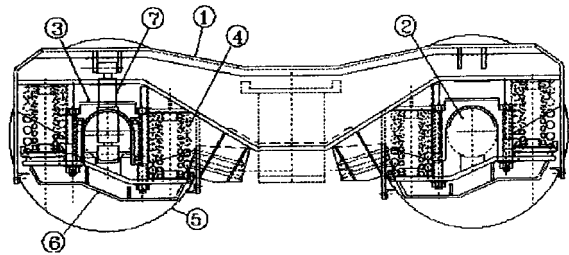

(21) **MU 8400695-1** (22) 17/03/2004 **3.1**

(51) G01N 33/22  
(54) CONFIGURAÇÃO CONSTRUTIVA APLICADA A UM KIT PARA TESTE RÁPIDO PARA DETECÇÃO DA PORCENTAGEM DE ALCOOL NA GASOLINA  
(57) "CONFIGURAÇÃO CONSTRUTIVA APLICADA A UM KIT PARA TESTE RÁPIDO PARA DETECÇÃO DA PORCENTAGEM DE ALCOOL NA GASOLINA". Kit feito em plástico, vidro, ou outro material silimilar, podendo ser fabricado em vários tamanhos, para diversos volumes. Sua finalidade é analisar o combustível para diminuir a incidência de adulterações, seja para o consumidor final ou para o próprio posto.

(71) Fernando José Campice de Oliveira (BR/MG)  
(72) Carlos Eduardo de Oliveira Gomes

(21) **MU 8400698-6** (22) 17/03/2004 **3.1**

(51) A01K 39/014  
(54) DISPOSIÇÃO INTRODUCIDA EM PRATO DE COMANDO PARA ALIMENTAÇÃO DE AVES  
(57) "DISPOSIÇÃO INTRODUCIDA EM PRATO DE COMANDO PARA ALIMENTAÇÃO DE AVES". Compreende a presente patente de utilidade a introdução de uma nova e inovadora conformação idealizada para o reservatório de ração (1, 2 e 3) do prato de controle, que passa ou a conter uma chapa (4 e 4A), que tanto pode ser instalada (6 e 6A) na posição vertical quanto inclinada, conforme seja o modelo do prato de comando (ou de controle), para reduzir o volume de ração no reservatório ou através da redução do tamanho do próprio reservatório. A referida chapa, que contém ainda dois parafusos (7 e 7A) e porcas, para regulagem, permite que no comedouro com prato de comando especial, contendo as inovações introduzidas, o sistema ligue 23 (vinte e três) vezes, no mesmo tempo em que o comedouro com prato de comando convencional, o sistema ligue 6 (seis) vezes (frango de corte com 19 dezoito dias de idade). Acionamento este, que é facilitado também por um dispositivo que toma livre o prato (8, 9, 5, 10, 11, 12), propriamente dito, livre e passível de ser movimentado pelas aves.

(71) João Luís Teixeira (BR/MG)  
(72) João Luís Teixeira  
(74) Sônia Patrícia A. P. Goular Pereira

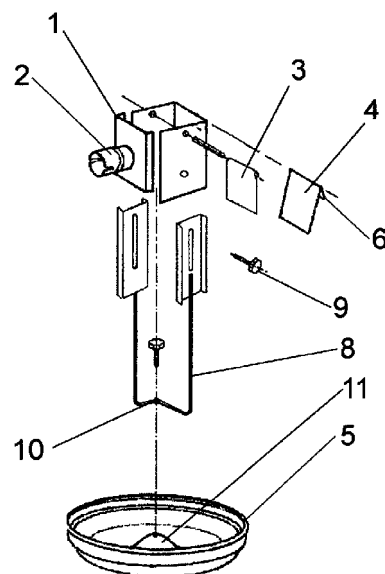

(21) **MU 8400703-6** (22) 18/03/2004 **3.1**

(51) B64C 39/06  
(54) MODELO DE AERONAVES EM FORMATO DE DISCOS VOADOR CÔNCAVO, EQUIPADO COM MOTORES TURBO JATO CONVENCIONAIS, PORÉM ARTICULADOS  
(57) "MODELO DE AERONAVES EM FORMATO DE DISCOS VOADOR CÔNCAVO, EQUIPADO COM MOTORES TURBO JATO CONVENCIONAIS, PORÉM ARTICULADOS". Dispositivos de segurança, conforto, superiores aos modelos em uso. A articulação dos motores promovem a sustentação do aparelho no ar, seus movimentos, correção de direções. Fig.1 Vista superior do modelo disco voador com os motores articulados em posição de viagem. Fig.2 Vista superior do interior do aparelho, da disposições das (1) cabine, (2) poltronas, (3) motor, (4) retrofoguetes de segurança, (5) corredor,

(6) compartimento de carga no centro. Fig.3 Vista longitudinal com os motores em posição de viagem. Fig.4 Vista longitudinal com os motores em posição de subida ou descida. Fig.5 Vista longitudinal do interior como idéia de acomodação dos passageiros e tripulação.

(71) Walter Rezende (BR/MG)

(72) Walter Rezende

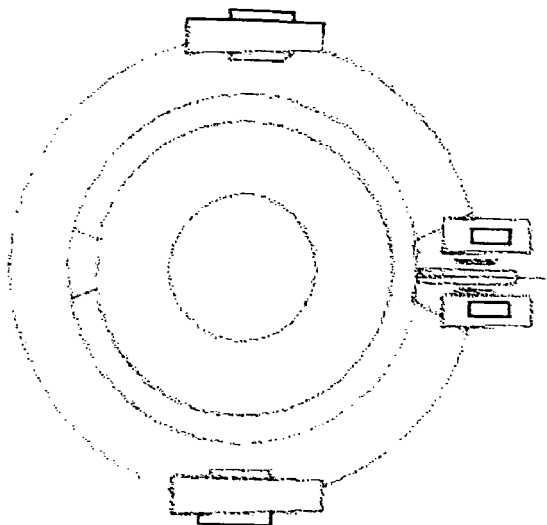

(21) MU 8400704-4 (22) 18/03/2004

3.1

(51) B64C 39/02

(54) APARELHOS PARA INCURSÕES NO ESPAÇO ORBITAL DA TERRA

(57) "APARELHOS PARA INCURSÕES NO ESPAÇO ORBITAL DA TERRA". Conjunto de aparelhos com funções sincronizadas de decolagem, vôo aéreo e espacial, retorno pouso. Seu dimensionamento é consequência de cálculos em função da carga útil peso total e potência dos retrofoguetes nas diversas etapas, dispensa as perigosas plataformas de lançamentos, dispondo de dispositivos de segurança, como ejetar o piloto em situações de emergência, em qualquer etapa da operação. Fig. 1 A vista longitudinal do conjunto completo, no momento de iniciar a operação. Fig.2 Vista frontal do conjunto, sendo a (1) aeronave espacial, com características de um caça supersônico, equipado com um motor estato, e pequenos retrofoguetes de correção de direção e desaceleração no espaço. (2) Um pente de retrofoguetes em pares iguais, de potências e autonomies calculadas em função das necessidades de se manter a aceleração de viagem do conjunto. (3) Duplo retrofoguete, com uma asa auxiliar, que impulsiona o conjunto desde o início da operação até vencer a camada atmosférica. (4) Veículo de transporte na função de rolagem na pista, sendo que as rodas do eixo dianteiro tem o dobro do diâmetro das traseiras, para dar uma inclinação de avanço ao conjunto, funcionando como um flap natural.

(71) Walter Rezende (BR/MG)

(72) Walter Rezende

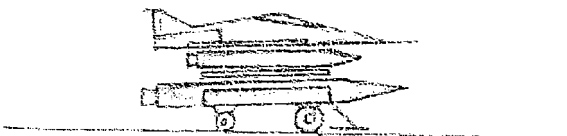

(21) MU 8400708-7 (22) 23/03/2004

3.1

(51) B24B 41/00

(54) DISCO LIXADOR E POLIDOR

(57) "DISCO LIXADOR E POLIDOR". Refere-se a dispositivo destinado a desbastar e polir superfícies além de permitir afiar lâminas metálicas. É composto por aro (1), dotado de furo passante (2), e que fixa anel interno (5) tangenciado por anel mediano (4) unido a anel externo (3), ambos formando balanços opostos em relação ao aro (1) e envolvidos por anel superficial (6) em cuja face interna é preso um anel complementar (7).

(71) José Pedro (BR/MG)

(72) José Pedro

(74) Minasmarca & Patente SC Ltda

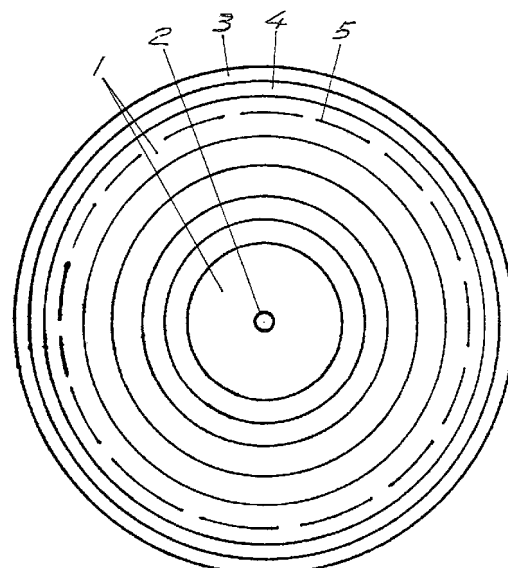

(21) MU 8400720-6 (22) 09/03/2004

3.1

(51) F21V 1/00, D01H 1/00

(54) MÓVEL DECORATIVO COM LUMINÁRIA E RODA DE FIAR

(57) "MÓVEL DECORATIVO COM LUMINÁRIA E RODA DE FIAR". Compõe-se da luminária (1), onde pode ser montada tanto uma lâmpada incandescente com uma lâmpada fluorescente, de forma a permitir que quando o fio (2) for conectado a rede elétrica da residência o ambiente fica iluminado. Já a roda de fiar (3) na qual se encontra o pedal (4) que quando movimentado com o pé aciona o excêntrico (5) fazendo a roda (6) girar juntamente com a correia (7), que é tensionada pelo ajustador (8), de forma a permitir que os fios de algodão, lã, linho ou outros tipos sejam enrolados no carretel (9) de forma manual e contínua.

(71) Jose Toigo Neto (BR/RS)

(72) Jose Toigo Neto

(74) Kiekow & Kiekow Ltda

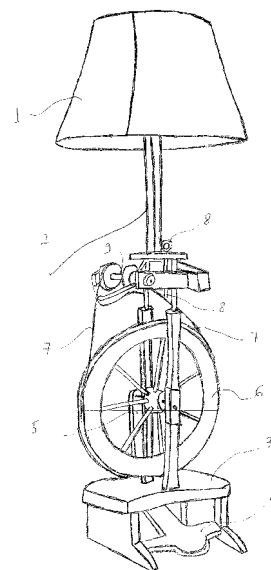

(21) MU 8400722-2 (22) 10/03/2004

3.1

(51) A47B 88/00

(54) APERFEIÇOAMENTO APLICADO EM GAVETA

(57) "APERFEIÇOAMENTO APLICADO EM GAVETA". O presente relatório descritivo da patente de modelo de utilidade se refere ao aperfeiçoamento aplicado em gaveta, fabricada em tamanho e formato variado, em metal, plástico, madeira e/ou qualquer outro material sintético e/ou natural que se preste para o fim desejado. O dispositivo é desenvolvido e projetado para ser usado preferencialmente como gaveta desmontável para móveis podendo variar as suas medidas de largura e/ou profundidade através de um sistema de simples deslocamento transversal e/ou longitudinal das partes constituintes do objeto, de forma telescópica ou transpassada. O equipamento é composto por uma gaveta com regulagem da largura e/ou profundidade através da sustentação de uma parte e extensão da outra. A união das partes se dá através de diversas guias-suportes de formas e materiais variados. O deslocamento longitudinal da gaveta no móvel se dá através de um par de trilhos telescópicos, usados normalmente na indústria moveleira. A união da gaveta aos trilhos se dá em forma de um simples encaixe desta aos suportes especiais que se acoplam aos trilhos de uso comum na indústria moveleira em escala mundial. O modelo compreende uma estrutura aramada (1), de onde se projeta um conjunto de peças laterais verticais e horizontais (2) ligados a uma base composta por peças telescópicas (3); fazendo ainda parte do conjunto um suporte para gaveta (4), fazendo a ligação entre a estrutura aramada (1) e o

móvel aonde a gaveta vai ser instalada.

(71) Luiz Dilceu Reis (BR/RS)

(72) Luiz Dilceu Reis

(74) Mumir Bakkar

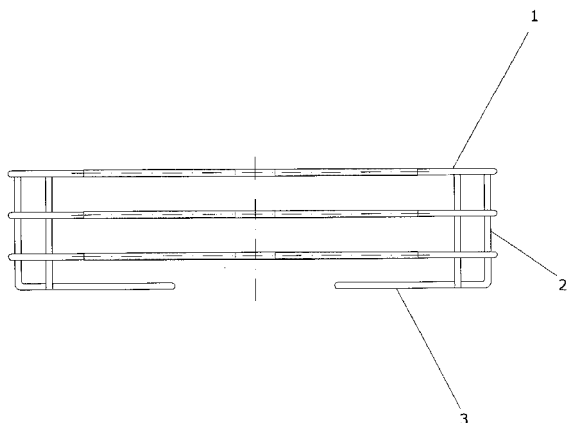

(21) MU 8400723-0 (22) 10/03/2004

3.1

(51) D04B 15/78

(54) CONJUNTO DE DISPOSITIVOS APLICADOS EM MÁQUINA RETILÍNEA DE TECER

(57) "CONJUNTO DE DISPOSITIVOS APLICADOS EM MÁQUINA RETILÍNEA DE TECER". O presente relatório descritivo da patente de modelo de utilidade refere-se ao conjunto de dispositivos aplicados em máquina retilínea de tecer, fabricado em tamanho e formato variado, em metal, plástico, madeira e/ou em qualquer outro material sintético e/ou natural que sirva para o fim proposto. O conjunto de peças é desenvolvido e projetado para ser usado em máquinas retilíneas de tecer proporcionando a sistematização e automação do processo de tecer, dispensando a troca manual das agulhas no momento da sua utilização. O conjunto de dispositivos funciona a partir de um desenho elaborado no computador, que é inserido, através de disquete e/ou qualquer outro meio, no 'drive' da máquina, que seleciona as combinações das platinas compatíveis, adequando-as com o desenho ou o trabalho a ser realizado na malha. Logo em seguida a platina correspondente empurra a agulha correspondente e ao transpor o carro, irá formando o desenho na malha. O modelo compreende um conjunto de platinas formadas a partir de um corpo principal (1), contendo uma reentrância (2) em um de seus lados, apresentando-se na parte superior do corpo principal (1) um eixo comum (3) à todas as peças, localizando-se, de forma variada de peça-para-peça um segundo eixo (4) que também se projeta da parte superior do corpo principal (1); fazendo ainda parte do conjunto uma inclinação (5) localizada em uma das extremidades das platinas.

(71) Harlei dos Reis Ribeiro (BR/RS)

(72) Harlei dos Reis Ribeiro

(74) Mumir Bakkar

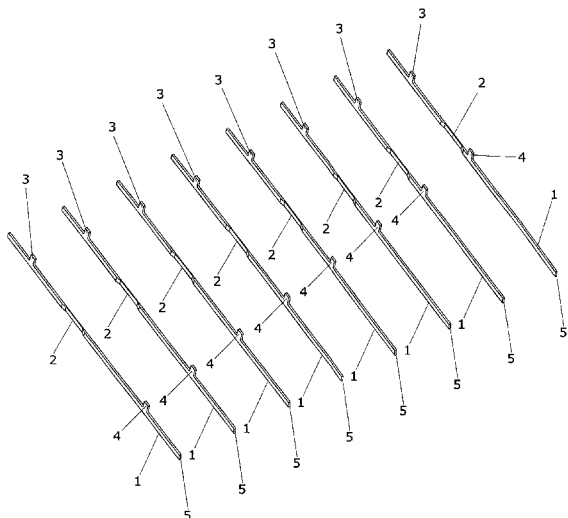

(21) MU 8400724-9 (22) 10/03/2004

3.1

(51) E04H 4/16

(54) DISPOSIÇÃO INTRODUCIDA EM FILTRO PARA PISCINAS DESMONTÁVEIS

(57) "DISPOSIÇÃO INTRODUCIDA EM FILTRO PARA PISCINAS DESMONTÁVEIS". Sendo um equipamento fabricado em material termoplástico para filtrar a água de piscinas desmontáveis, constituído por cabo condutor elétrico (1), adaptador rosqueável (2), adaptador fixo (3), abraçadeiras (4),

mangueiras (5), junta de borracha (6), junta de vedação (7), elemento filtrante (8) e copo transparente (9).

(71) André Luis Backes (BR/RS)

(72) André Luis Backes

(74) Lealvi Marcas e Patentes

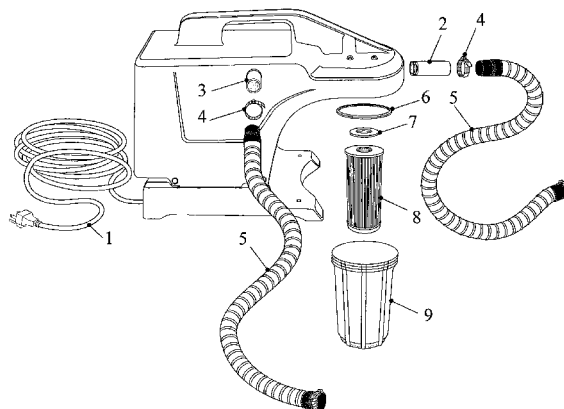

(21) MU 8400728-1 (22) 16/03/2004

3.1

(51) B60C 7/00

(54) CONFIGURAÇÃO APLICADA EM CÂMARA DE AR MACIÇA ANTIFURO

(57) "CONFIGURAÇÃO APLICADA EM CÂMARA DE AR MACIÇA ANTIFURO". Refere-se a uma câmara fabricada em poliuretano e ou Eva expandido sendo, desta maneira, maciça e assim consegue assegurar segurança aos ocupantes do veículo no caso de um pneu furado, possibilitando a rodagem até que se possa efetuar o reparo do pneu. A configuração aplicada em câmara de ar maciça antifuro assim concebida é formada a partir de um perfil que compreende a câmara em si (1), tendo internamente uma região reentrante (2) a qual é acomodado o aro do pneu, já na região mais externa da câmara (3) há uma região abaulada (4) que compreende a área que estará em contato com o chão no caso de furo do pneu, desta maneira este abaulamento garante uma região a mais sujeita ao desgaste progressivo até que se reparar o pneu furado.

(71) Israel Amorim (BR/SC)

(72) Israel Amorim

(74) João Batista Forbici

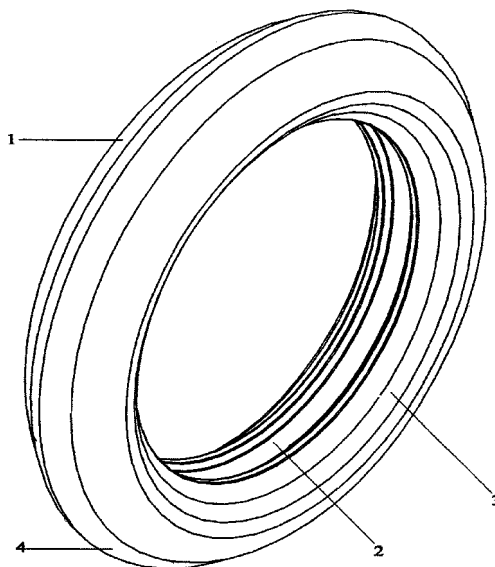

(21) MU 8400729-0 (22) 19/03/2004

3.1

(51) B05B 5/16, B05B 12/00

(54) COMANDO ELÉTRICO PARA VÁLVULAS SOLENÓIDES

(57) "COMANDO ELÉTRICO PARA VÁLVULAS SOLENÓIDES". Capaz de tornar possível a transformação de um pulverizador com acionamento manual para um pulverizador com acionamento elétrico, sem a necessidade de substituição do comando manual.

(71) Tecnomark-Indústria de Equipamentos Elétricos Ltda (BR/RS)

(72) Lindomar José Spagnol

(74) Marpa Cons. E Asses. Empres. LTDA

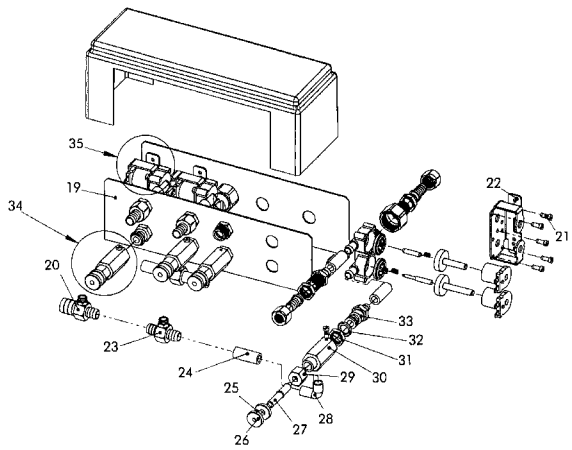

(21) **MU 8400730-3** (22) 19/03/2004 3.1  
 (51) B24B 53/12  
 (54) FERRAMENTA PARA RECUPERAÇÃO DA ROSCA NA PONTA DO EIXO DE CAMINHÕES  
 (57) "FERRAMENTA PARA RECUPERAÇÃO DA ROSCA NA PONTA DO EIXO DE CAMINHÕES". Refere-se a presente patente de modelo de utilidade, a uma nova ferramenta para recuperação da rosca na ponta do eixo de caminhões, especialmente desenvolvida para recuperar a ponta do eixo no próprio caminhão, sem a necessidade de desmontar todo o conjunto para substituir ou recuperar a peça em outro local. Sendo compreendida a ferramenta por um motor (2), com redutor (4) ligado por eixo estriado (5) com bucha estriada (6) e cruzeta (7), ligada ao flange (8) da porca copiadora (9) da bucha rotativa (10).  
 (71) Valdemir Angelo Poletti (BR/SC)  
 (72) Valdemir Angelo Poletti  
 (74) Santa Cruz Consultoria em Marcas & Patentes LTDA

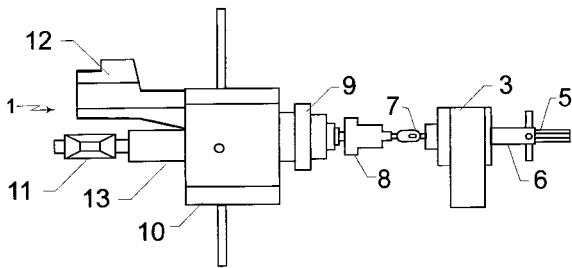

(21) **MU 8400731-1** (22) 19/03/2004 3.1  
 (51) B23G 5/08  
 (54) FERRAMENTA PARA RECUPERAÇÃO DO BERÇO DE CARÇAÇA EM CAMINHÕES  
 (57) "FERRAMENTA PARA RECUPERAÇÃO DO BERÇO DE CARÇAÇA EM CAMINHÕES". Trata-se a presente patente de modelo de utilidade a uma nova ferramenta para recuperação do berço de carcaça, especialmente desenvolvida para recuperar o eixo no próprio caminhão, sem a necessidade de desmontar todo o conjunto para substituir ou recuperar a peça em outro local. A ferramenta é construída a partir de um motor (2) que transfere sua força motriz de rotação para o redutor (4) de velocidade, com eixo estriado (5) na extremidade ligado por bucha estriada (6) com cruzeta (7), ligada ao eixo principal (3) com avanço (9), ligado a bucha de fixação (8) com porta ferramenta de corte (11).  
 (71) Valdemir Angelo Poletti (BR/SC)  
 (72) Valdemir Angelo Poletti  
 (74) Santa Cruz Consultoria em Marcas & Patentes LTDA

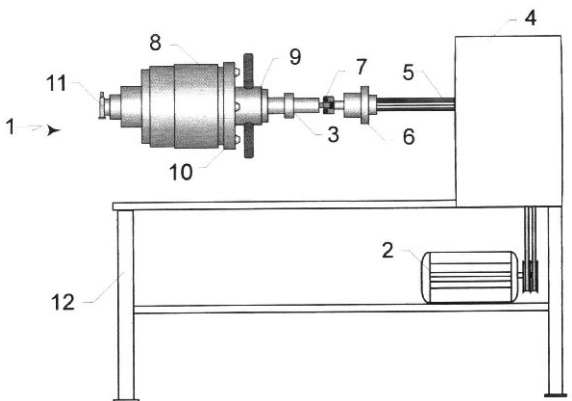

(21) **MU 8400732-0** (22) 22/03/2004 3.1  
 (51) H05B 33/08, F21S 2/00  
 (54) LÂMPADA SEMAFÓRICA FEITA EM LEDS  
 (57) "LÂMPADA SEMAFÓRICA FEITA EM LEDS". Destinada ao setor

tecnológico de equipamentos e dispositivos para controle do tráfego de veículos e pedestres para prevenção de acidentes de trânsito e caracterizado por dinamizar os cruzamentos sinalizados por semáforos, onde diodos emissores de luz (leds) em cores verde, amarela e vermelha, substituem as tradicionais lâmpadas convencionais evitando assim, qualquer inconveniente no cruzamento nos casos após tempestade, vendavais, dentre outros. Sua estrutura é constituída por um suporte circular de alumínio (1) que contém um circuito impresso composto de leds (2), onde este recebe o sinal filtrado de uma fonte de 12v que é ligado a uma fonte de energia 110/220 v através de uma base de rosca E27 (4). O modelo de utilidade poderá também receber o sinal diretamente da controladora ou CPU do semáforo já em 12V quando que neste caso, o sinal é enviado diretamente para a placa de circuito impresso composto de leds (2). Desta forma, indicando com definição o sinal de trânsito e demais atribuições, a requerente pretende disponibilizar aos administradores públicos e a população em geral alternativa de evolução tecnológica genuinamente nacional com a finalidade operacional de viabilizar o fluxo de veículos e pedestres mais seguro nos cruzamentos das vias públicas.

(71) Eliseu Kopp (BR/RS)  
 (72) Eliseu Kopp

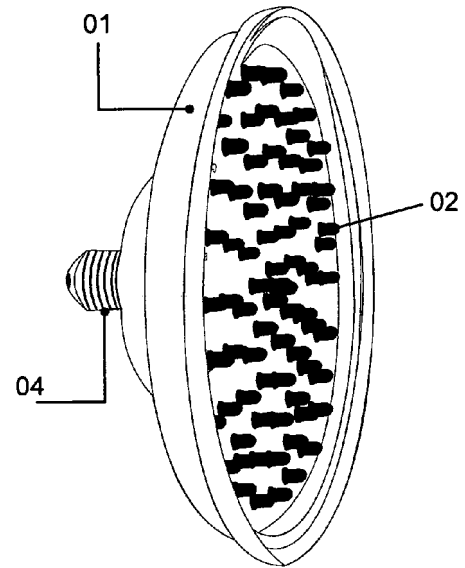

(21) **MU 8400733-8** (22) 22/03/2004 3.1  
 (51) A47B 57/10  
 (54) DISPOSIÇÃO EM PERFIL COM SISTEMA DE FIXAÇÃO  
 (57) "DISPOSIÇÃO EM PERFIL COM SISTEMA DE FIXAÇÃO". O presente modelo de utilidade refere-se a uma nova disposição construtiva introduzida em perfil com sistema de fixação para suporte de prateleira, cabideiros, calçeiros, gaveteiros, porta objetos e outros. O sistema de fixação proposto que compreende um perfil oco (1) apresentando as laterais levemente curvadas, sendo a face posterior (24) reta, com o objetivo de ser, alternativamente, fixado somente em uma parede. O perfil oco (1) é dotado de entradas laterais (2) em toda a sua longitude, apresentando abas internas (3) dispostas na extremidade interna, as quais são incorporados os parafusos (16), para fixação dos terminais reguláveis (15); e abas externas (11) para travamento do sistema. Internamente o perfil oco (1) apresenta ainda rebaixos (3') para fixação do esquadro (25) elou fixador de parede (26) quando o sistema for ser instalado utilizando-se para e chão do ambiente. O perfil oco (1), através das entradas laterais (2) alojam, uma trava expansiva com rosca (4) com a forma externa cônica, e uma capa (5) semelhante a letra 'U', com a forma interna igualmente cônica. O conjunto trava expansiva com rosca (4) e capa (5) é colocado na entrada lateral (2) do perfil oco (1), e recebe um parafuso penetrante (6) através do furo (9) existente no fixador (7), e do furo (10) do suporte (8). O fixador (7) apresenta sua face interna levemente curvada que acompanha a mesma forma lateral do perfil oco (1) e abas (7') para permitir o perfeito encaixe junto a entrada lateral (2), este por sua vez é dotado ainda de pequena entrância (12) que se encaixa nas abas externas (11) do perfil oco (1), com objeto de impedir a sua expansão quando o dito parafuso penetrante (6) for rosqueado contra a trava expansiva com rosca (4), bem como permitir o deslizamento do conjunto em toda a extensão do perfil oco (1), facilitando a regulagem da prateleira. A face externa do fixador (7) e interna do suporte (8), apresentam dentes radiais cônicos simétricos (13) e (14), respectivamente, com o fim de permitir a regulagem de inclinação da prateleira.  
 (71) Incomaq Indústria de Aramados Ltda. (BR/RS)  
 (72) Sérgio Chapochnicoff  
 (74) Veloso Advogados Associados OAB/RS 1850

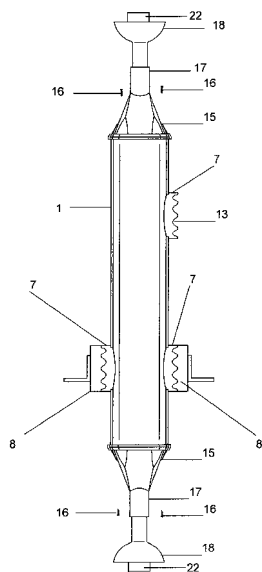

(21) **MU 8400734-6** (22) 24/03/2004 **3.1**  
(51) A43B 7/28

(54) DISPOSIÇÃO EM INSTRUMENTO PARA MEDIÇÃO DO PÉ HUMANO  
(57) "DISPOSIÇÃO EM INSTRUMENTO PARA MEDIÇÃO DO PÉ HUMANO".  
O presente modelo de utilidade refere-se a uma disposição construtiva introduzida em instrumento para medição do comprimento e da largura do pé humano. O instrumento para medição do pé humano compreende duas régua ortogonais e móveis entre si: uma longitudinal (1), que mede o comprimento, e outra transversal (2) que indica o padrão de largura do pé, bem como o valor da circunferência do pé. O instrumento também emprega duas aletas móveis (3 e 4) para a medição da largura do pé. A régua longitudinal (1) desliza sobre a transversal (2) e possui uma barra vertical fixa (5) para apoio do calcanhar do pé. Uma das aletas (3) de medição da largura do pé é fixa na régua transversal (2), enquanto que a outra aleta (4) desliza sobre a dita régua transversal (2). A régua longitudinal (1) possui uma escala (6) para indicar o comprimento do pé. A régua transversal (2) apresenta uma escala (7) que indica o padrão de largura do pé medido que é associada a uma tabela (8) de circunferências do pé.

(71) Fernando Odilon Selegar (BR/RS)  
(72) Fernando Odilon Selegar  
(74) Custódio de Almeida & Cia

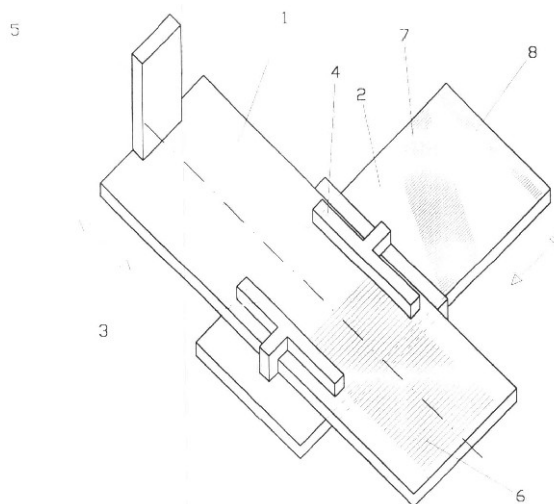

(21) **MU 8400763-0** (22) 24/03/2004 **3.1**  
(51) B60R 25/00

(54) DISPOSITIVO PARA CONJUNTO DE AMORTECEDORES PARA CAPOTA AUTOMÁTICA ANTIFURTO  
(57) "DISPOSITIVO PARA CONJUNTO DE AMORTECEDORES PARA CAPOTA AUTOMÁTICA ANTIFURTO". Trata o presente modelo de utilidade a um dispositivo formado por amortecedores que acoplados a uma capota de fechamento para caçamba de uma caminhonete, seja de cargas leves ou médias, onde permite se fechar totalmente no nível de abertura da mesma, permite facilidade de manuseio, rapidez na montagem, um melhor posicionamento e funcionamento na parte interna da caçamba ocupando o mínimo espaço, obstruindo a passagem de água e poeira, originando padrões de funcionamento, praticidade, proteção e embelezamento do veículo, permite que um dos fechamentos se bascule para o seu abrir, originando vantagens a uma nova forma de acessório com alta qualidade, com praticidade e estética, formada a partir de um conjunto de amortecedores (1) acoplados a dobradiças

(2) e ambos fixados na própria capota automática antifurto (3) ocupando o mínimo de espaço na carroceria e ocupando um melhor posicionamento, o acionamento para a abertura ou fechamento da capota poderá ser de atuação elétrica, acionada por atuador magnético (4), sendo de fácil manuseio, os amortecedores (1) ainda são de incrível rapidez na montagem e aumentam o espaço livre.

(71) Osvaldo Demarchi (BR/SC)  
(72) Osvaldo Demarchi  
(74) Muriel Mazzi Dalfovo

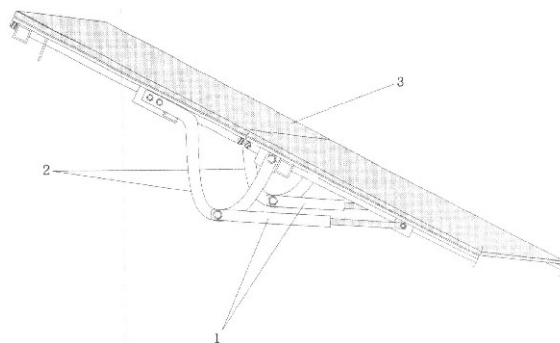

(21) **MU 8400802-4** (22) 19/03/2004 **3.1**  
(51) G03B 21/64

(54) DISPOSIÇÃO CONSTRUTIVA APLICADA EM CONJUNTO MÁSCARA MANUAL PARA TRACIONAMENTO DE NEGATIVOS FOTOGRÁFICOS  
(57) "DISPOSIÇÃO CONSTRUTIVA APLICADA EM CONJUNTO MÁSCARA MANUAL PARA TRACIONAMENTO DE NEGATIVOS FOTOGRÁFICOS".  
Composta pela entrada do negativo(01), guia filme direita(02) e guia filme esquerda(03), máscara manual(04), superior móvel(05), solenóide(06), suporte da solenóide(07), base solenóide(08), mola direita(09) e mola esquerda(10), Knob (11) com tracionador(12), porca sextavada(13), pino guia(14), pino guia superior móvel(15), guia superior máscara(16), suporte da máscara(17) e parafusos(18).

(71) Color Finco Ind. Com. Equipamentos Fotográficos Ltda. (BR/PR)  
(72) Benito Finco  
(74) Calisto Vendrame Sobrinho

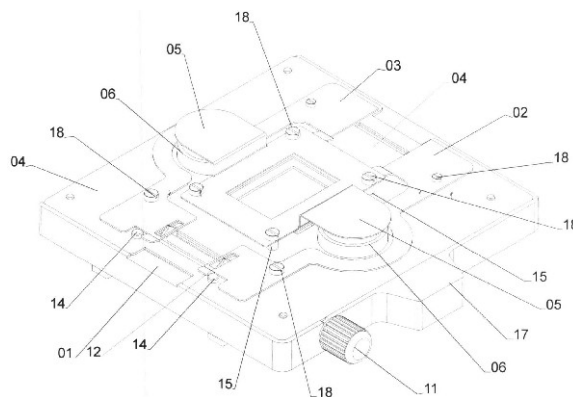

(21) **MU 8400803-2** (22) 19/03/2004 **3.1**  
(51) G03B 1/04, G03B 27/00

(54) DISPOSIÇÃO CONSTRUTIVA APLICADA EM CONJUNTO MÁSCARA AUTOMÁTICA PARA TRACIONAMENTO DE NEGATIVOS FOTOGRÁFICOS  
(57) "DISPOSIÇÃO CONSTRUTIVA APLICADA EM CONJUNTO MÁSCARA AUTOMÁTICA PARA TRACIONAMENTO DE NEGATIVOS FOTOGRÁFICOS".  
Composta pela entrada do negativo(01), guia filme direita(02) e guia filme esquerda(03), máscara(04), superior móvel(05), solenóides(06), suporte da solenóide(07), base solenóide(08), mola direita(09) e mola esquerda(10), porca sextavada(11), pino guia superior móvel(12), pino guia(13), guia superior máscara(14), suporte a máscara(15), caixa superior(16) e caixa inferior(17), motor de passo(18), engrenagem 30 dentes(19), pino da engrenagem(20), mola(21), mancal rolete inferior(22) e mancal rolete superior(23), suporte motor de passo(24), deslizante rolete inferior(25), anel elástico(26), mancal rolete superior(27), engrenagem 18 dentes(28), rolete rodas(29) e rolete rodas superior(30), guia saída do negativo(31) e parafusos(32).

(71) Color Finco Ind. Com. Equipamentos Fotográficos Ltda (BR/PR)  
(72) Benito Finco  
(74) Calisto Vendrame Sobrinho

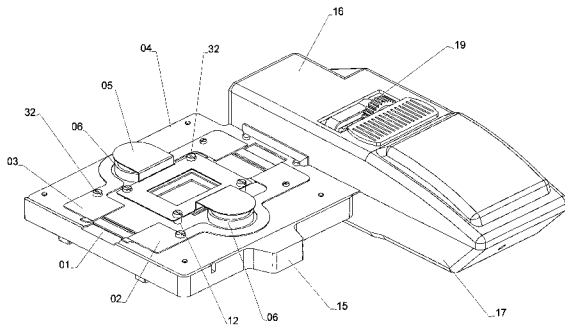

(21) MU 8400804-0 (22) 19/03/2004

3.1

(51) B60B 25/00

(54) DISPOSIÇÃO CONSTRUTIVA APLICADA EM PRISIONEIRO FIXADORES DE RODADOS DE EQUIPAMENTOS AGRÍCOLAS

(57) "DISPOSIÇÃO CONSTRUTIVA APLICADA EM PRISIONEIRO FIXADORES DE RODADOS DE EQUIPAMENTOS AGRÍCOLAS". Composto por perfis em 'U'(01), dispostos e soldados na circunferência do rodado(02), tendo os ditos perfis em 'U'(01) fixados a si castanhas duplas(03) ocasionando maior segurança e resistência aos rodados, encaixando-se e parafusando-se as rodas dos equipamentos agrícolas; ditos perfis em 'U' possuem concavidades(04) que tem o objetivo de tornar tais perfis em 'U'(01) mais resistentes.

(71) Com. e Indústria de Implementos Agrícolas Cascavel Ltda (BR/PR)

(72) Moacir Eugenio Chiumento

(74) Calisto Vendrame Sobrinho

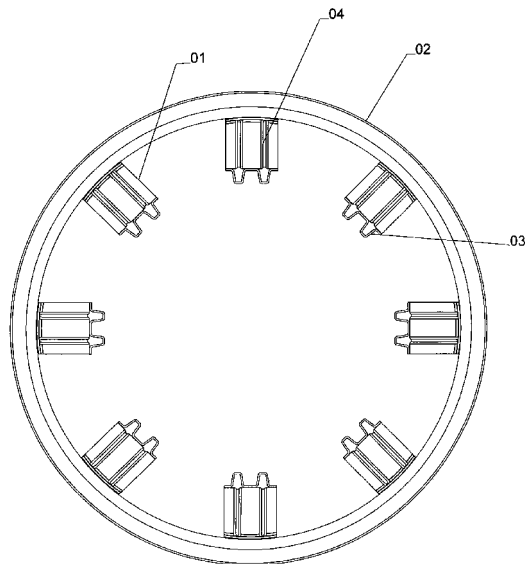

(21) MU 8400805-9 (22) 19/03/2004

3.1

(51) B44C 1/00

(54) DISPOSIÇÃO CONSTRUTIVA APLICADA EM CIPÓS ARTIFICIAIS PARA USO EM PRODUTOS ARTESANAIS

(57) "DISPOSIÇÃO CONSTRUTIVA APLICADA EM CIPÓS ARTIFICIAIS PARA USO EM PRODUTOS ARTESANAIS". Composta por uma manta(01), produzida em materiais poliméricos recicláveis em diversos tamanhos e cores, onde destaca-se os fios(02), para a utilização conforme necessidades dos usuários.

(71) Claudio Luiz Viana Moyses Abeche (BR/PR)

(72) Claudio Luiz Viana Moyses Abeche

(74) Calisto Vendrame Sobrinho

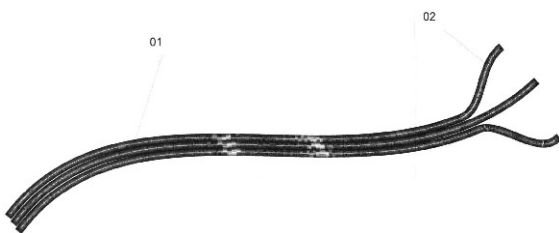

(21) MU 8401173-4 (22) 19/03/2004

3.1

(51) A01K 23/00

(54) DISPOSITIVO PARA RECOLHIMENTO DE DESEJOS DE ANIMAIS

(57) "DISPOSITIVO PARA RECOLHIMENTO DE DEJETOS DE ANIMAIS". Compreende a presente patente de modelo de utilidade a um dispositivo para recolhimento de dejetos de animais domésticos, confeccionado a partir de materiais plásticos recicláveis e descartável, formado de duas partes (1 e 2) que se acoplam para formar um recipiente estanque. Ditas partes (1 e 2) conformando conchas unidas através de ressaltos de encaixe (3 e 4) contidos

próximos às bordas laterais, que são planas (5), utilizadas como pás, no conjunto ou separadamente, para recolhimento dos dejetos, apoiadas pelos dedos das mãos do usuário em cavidades (6) contidas nas extremidades frontais das mesmas.

(71) Rodrigo Lima Mendanha (BR/MG), Fernanda Sueli de Resende Campos Mendanha (BR/MG)

(72) Rodrigo Lima Mendanha, Fernanda Sueli de Resende Campos Mendanha

(74) Sônia Patrícia A.P. Goular Pereira - Lanc

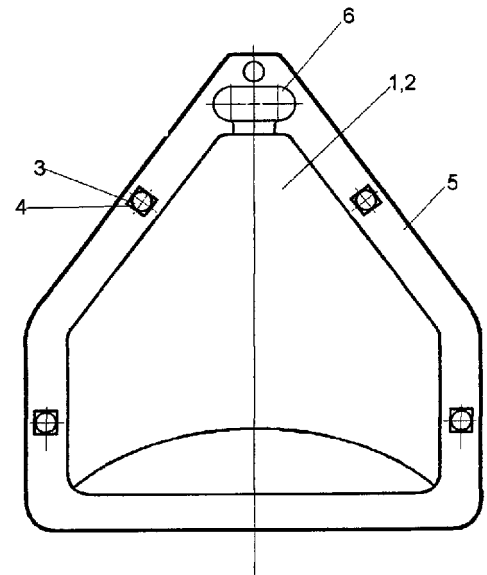

(21) MU 8401174-2 (22) 19/03/2004

3.1

(51) H01B 7/00

(54) CABO DE SOLDA UNIPOLAR COM ELEMENTO CONDUTOR EM CHAPAS DE COBRE E ENFEIXADAS

(57) "CABO DE SOLDA UNIPOLAR COM ELEMENTO CONDUTOR EM CHAPAS DE COBRE E ENFEIXADAS". Compreende a presente patente de modelo de utilidade a cabo de solda (1) provido de um elemento condutor formado por lâminas de cobre (2) enfeixadas envolvidas por uma capa de revestimento isolante (3) e ligadas ao terminal (4), que oferece maior durabilidade ao cabo maior resistências aos esforços a ele submetidos e consequentemente mantém sua condutibilidade total por maior tempo de uso.

(71) Braz de Assis Campos (BR/MG)

(72) Braz de Assis Campos

(74) Sônia Patrícia A.P. Goular Pereira - Lanc

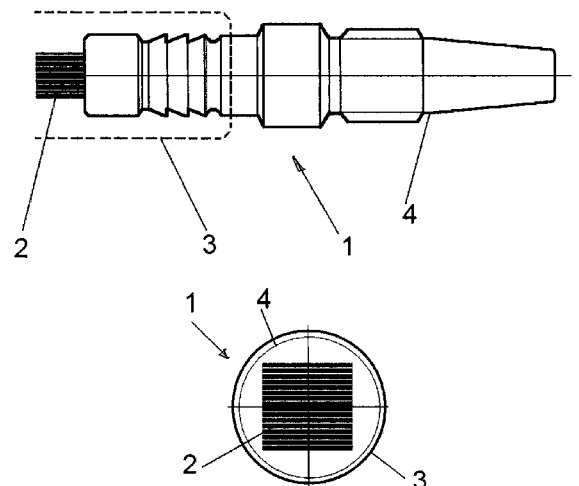

(21) MU 8401184-0 (22) 19/03/2004

3.1

(51) H01R 4/02

(54) TERMINAL BIPOLAR COM POLARIDADE ALTERNADA DESMONTÁVEL, PARA CABO DE SOLDA

(57) "TERMINAL BIPOLAR, COM POLARIDADE ALTERNADA, DESMONTÁVEL, PARA CABO DE SOLDA". Compreende a presente patente de modelo de utilidade um terminal bipolar, com polaridade alternada, desmontável para cabo de solda formado por cinco peças modulares (1, 2, 3, 4, 5), que são usinadas independentes umas das outras e montadas junto com os cabos para formar o terminal. Na montagem final do terminal duas peças principais (1 e 2) são montadas com elementos isolantes entre elas e fixadas pelas outras três (3, 4, 5), também montadas com elementos isolantes. Funcionando, estas peças como elementos de encaixe, fixação e guias para os cabos (cordoalhas) de ligação dos cabos de solda. Desta forma, quando uma das peças desgastar, basta apenas trocar por outra sem prejuízo do conjunto do terminal.

(71) Braz de Assis Campos (BR/MG)

(72) Braz de Assis Campos  
(74) Sônia Patrícia A. P. Goular Pereira

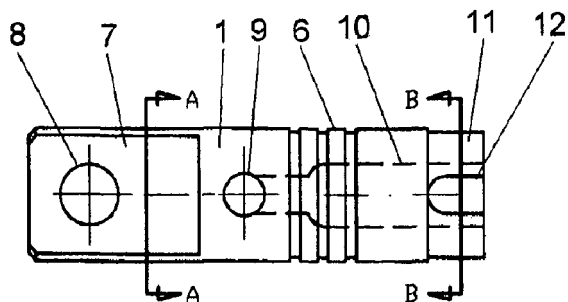

(21) **MU 8401316-8** (22) 09/03/2004 **3.1**  
(51) F24F 6/16  
(54) APARELHO UMIDIFICADOR DE AR  
(57) "APARELHO UMIFICADOR DE AR". Trata o presente pedido ue uma nova disposição em aparelho umificador de ar, a ser utilizado em domicílio, bares restaurantes etc... Em linhas gerais, o modelo aproveita o giro do rotor do ventilador, ao qual esta acoplado o compressor(11) ao executar a sua função,o ar comprimido sai pela borracha (13) ate a válvula(14)no reservatório(4)já trocando moléculas do ar quente na água fresca do reservatório, a pressão interna empurra ela borracha(7)e o ar mais fresco pela borracha (8) ate o bico pulverizador(1)

(71) Josimar Soares Daniel (BR/RJ)  
(72) Josimar Soares Daniel

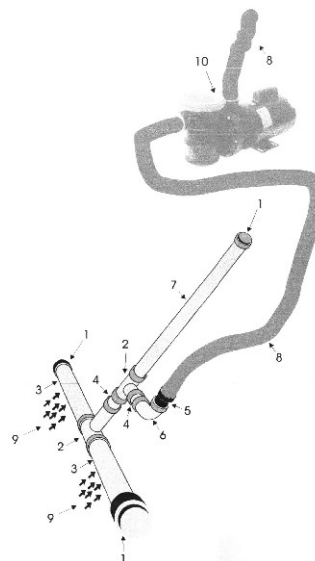

(21) **MU 8401417-2** (22) 11/03/2004 **3.1**  
(51) G07F 17/16

(54) DISPOSIÇÃO TÉCNICA INTRODUZIDA EM FORMA DE EXPOSIÇÃO ELETRÔNICA DE PRODUTOS E PROCESSO DE LOGÍSTICA PARA VENDA DE MÚSICA E FILMES

(57) "DISPOSIÇÃO TÉCNICA INTRODUZIDA EM FORMA DE EXPOSIÇÃO ELETRÔNICA DE PRODUTOS E PROCESSO DE LOGÍSTICA PARA VENDA DE MÚSICA E FILMES". A presente Patente de Modelo de Utilidade diz respeito à Disposição Técnica Introduzida em Forma de Exposição Eletrônica de, Produtos e Processo de Logística Para Venda de Música e Filmes, (1), é caracterizada por ser constituída por móvel (2) com computador composto por monitor (3), CPU (4), teclado (5) e impressora (6), fone de, ouvido (7), alto falante (8), abertura (9) de acesso à liberação de notas fiscais, boletos, entre outros e abertura (10) de acesso à liberação do produto final, destacando-se que no computador podem ser armazenados os catálogos, nos quais devem conter as fichas técnica para CDs, e Dvds, com os nomes do autor, banda, ano de gravação, componentes da banda, e outros dados bem como, apresentar as músicas gravadas em um sistema digital dentro do equipamento e, especificamente para Dvds o armazenamento do trailer, trecho do filme ou vídeo clipe, ressaltando ainda a vantagem de possuir processo de logística para músicas e filmes de série, na qual tem-se um sistema de exposição eletrônica, o qual o cliente faz a opção de compra em um terminal equipado com impressora (6) e CPU (4) com gravador de CD, DVD ou outra mídia sendo que, definida a escolha, o equipamento grava a mídia, anexando o seu adesivo bem como os respectivos impressos que compõem a embalagem, colocando a disposição do cliente o produto pela abertura (10) e respectiva nota fiscal pela abertura (9).

(71) Eurí Francis Magalhães (BR/SP)  
(72) Eurí Francis Magalhães  
(74) Nelson Ivan Arnaldo Ibanez Faundez

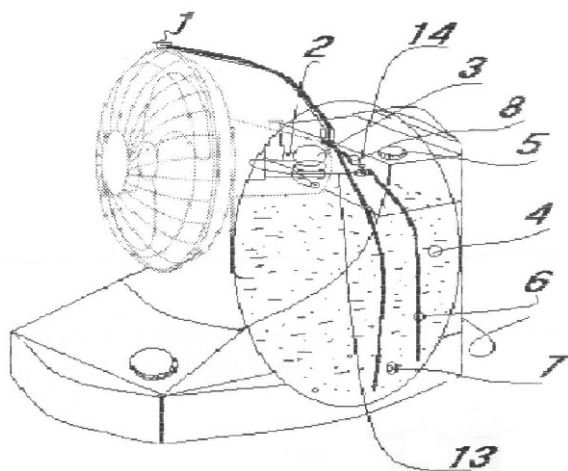

(21) **MU 8401317-6** (22) 25/03/2004 **3.1**  
(51) E04H 4/16

(54) ASPIRADOR PARA PISCINAS DE FUNDO DE AREIA  
(57) "ASPIRADOR PARA PISCINAS DE FUNDO DE AREIA" Aspirador para piscina de fundo de areia, compreendido por conexões de PVC (vista frontal) (7), cabo para manusear, conectado pelas seguintes peças: (2) T para unir, (4) nipel para interligar as conexões, (6) joelho para fazer curvas, (5) adaptador para encaixar a mangueira (8), (3) cano com abertura na horizontal (9) para sucção, fechado na lateral, (1) cape.

(71) Vicente Paulo Araujo (BR/RJ)  
(72) Vicente Paulo Araujo

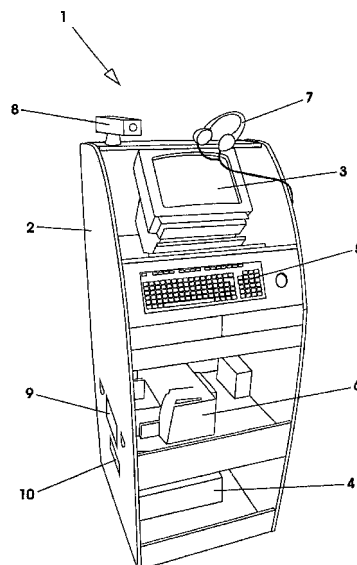

(21) **MU 8401418-0** (22) 19/03/2004 **3.1**  
(51) B44C 5/04  
(54) DISPOSIÇÃO CONSTRUTIVA INTRODUZIDA EM ELEMENTO MODULAR APLICADO A DECORAÇÃO E ENTRETENIMENTO

(57) "DISPOSIÇÃO CONSTRUTIVA INTRODUZIDA EM ELEMENTO MODULAR APLICADO A DECORAÇÃO E ENTRETENIMENTO". Mais particularmente trata de um elemento modular (1) aplicado à decoração e entretenimento, revestido de dupla utilização, sendo conformado preferencialmente por pelo menos um elemento modular (1) que pode ser um brinquedo infantil, uma bola, um boneco ou qualquer outro objeto equivalente aplicado à decoração, e um elemento suporte que atua como um meio de ligação (ML), meio este notadamente desenvolvido para permitir que os elementos modulares (1) sejam mais facilmente manipulados e acondicionados, auxiliando ainda, nos casos em que ditos elementos são utilizados como enfeites decorativos, permitindo desta feita, fácil amarração ou ainda, utilizados como meio de entretenimento infantil; o meio de ligação (ML) conformado por elos intersticiais confeccionados em formato preferencialmente oblongo, em cuja porção central é previsto pelo menos um orifício (2) transpassante e em cujas extremidades são dotadas de meios de ligação passíveis de articulação (3) para o caso dos elementos modulares (1) serem utilizados como enfeites ou ainda, linhas de enfraquecimento e rompimento (3a), tais como, liames ou outros elementos de rompimento adequados, no caso dos elementos modulares, após o seu uso como enfeite, serem extraídos do meio suporte, passando a atuar efetivamente, como brindes ou corelatos.

(71) Estenio Gomes da Silva (BR/SP)

(72) Estenio Gomes da Silva

(74) Estrela S/C LTDA Marcas e Patentes

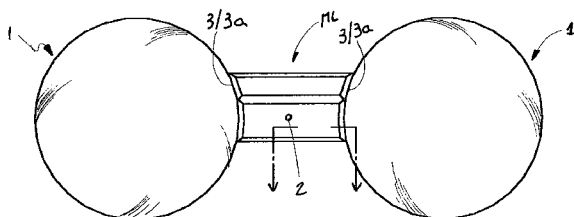

(21) MU 8401454-7 (22) 18/03/2004

3.1

(51) B65D 5/62

(54) APERFEIÇOAMENTO EM LACRE PROTETOR PARA EMBALAGENS RETANGULARES E OVALADAS

(57) "APERFEIÇOAMENTO EM LACRE PROTETOR PARA EMBALAGENS RETANGULARES E OVALADAS". Para protetores capazes de envolverem embalagens expostas em pontos de vendas, protegendo-as para que não sejam violadas no próprio local, pelo consumidor, ditos protetores formado por duas partes (2) e (3) articuláveis entre si, de modo que, ao fecharem-se, possam ser travadas com auxílio de encaixe macho-e-fêmea de suas bordas (12), oferecendo, no entanto, por serem translúcidas, a possibilidade de visualização total de logotipo e inclusive a leitura de informações sobre o produto acondicionado na embalagem, havendo uma versão onde as partes (2) e (3) envolvem totalmente a embalagem, ou outra versão, onde as partes (1a) e (1b) possuem janelas (14) em suas paredes laterais.

(71) Marco Antonio Pomarico (BR/SP)

(72) Marco Antonio Pomarico

(74) São Paulo Marcas e Patentes Ltda

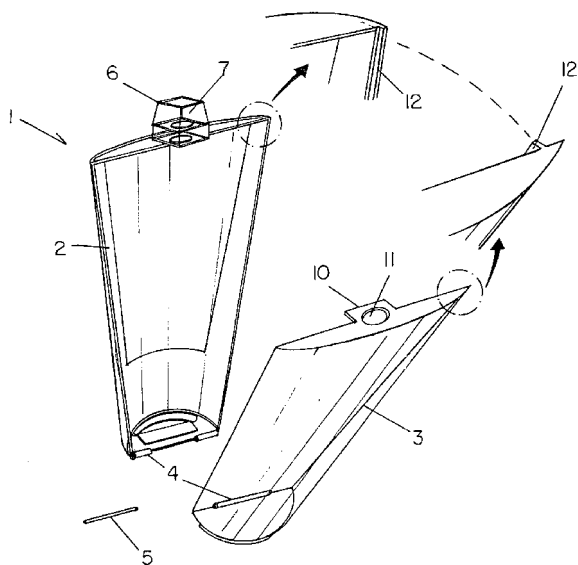

(21) MU 8401460-1 (22) 11/03/2004

3.1

(51) B60P 3/025

(54) UNIDADE MÓVEL ADAPTADA PARA COMÉRCIO E CONSUMO DE ACARAJÉ E OUTROS

(57) "UNIDADE MÓVEL ADAPTADA PARA COMÉRCIO E CONSUMO DE ACARAJÉ E OUTROS" Refere-se a presente concepção, na natureza de modelo de utilidade, a uma adaptação realizada em carrocerias de ônibus convencionais, de modo a destina-los ao fornecimento local de produtos alimentícios, comercializados, prontos, tais como acarajé, casquinha de siri, peixe frito, pasteis e outros salgados, constituindo uma unidade móvel de preparo e fornecimento dos mesmos, com a assepsia exigida pelas normas e

padrões da vigilância sanitária.

(71) Valdir Coutinho de Souza (BR/RJ)

(72) Valdir Coutinho de Souza

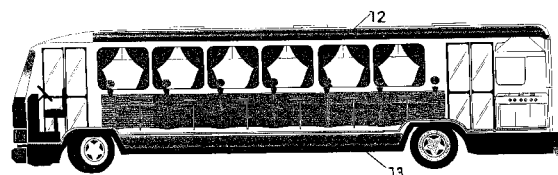

(21) MU 8401461-0 (22) 09/03/2004

3.1

(51) B62B 3/12

(54) PATINÉTRICICLO PARA LAZER DE PESSOAS

(57) "PATINÉTRICICLO PARA LAZER DE PESSOAS" O patinétriciclo patente de modelo de utilidade para um patinete de lazer de pessoas, que é compreendido de um quadro de estrutura reforçada da especificação de encaixes para seus acessórios. tais como seu eixo traseiro (1) que se encontra soldado em sua parte traseira, composta de rolamentos para ficar mais leve o giro do semi eixo inferior de pontas de roscagem para parafusar as rodas traseiras. Também um suporte (3) que se encontra parafusado o pé de vela e a prancha. que tem por sua vez o objetivo do vai e vem. levando o usuário na pratica de um exercício. Seu guidão de canote longo (2) para o controle de giros e curvas. Seu pequeno suporte dianteiro (5) mais com uma causa de um grande efeito. por amortecer impactos inesperados quando está em movimento pelo usuário.

(71) Santílio José Bezerra Filho (BR/SP)

(72) Santílio José Bezerra Filho

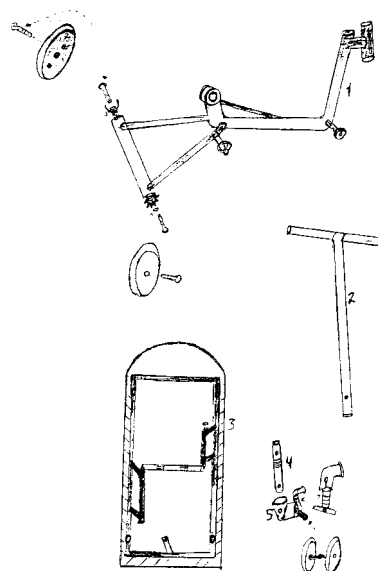

(21) MU 8401470-9 (22) 09/03/2004

3.1

(51) B44C 1/24

(54) GRAVURA EM MÁRMORES E GRANITOS

(57) "GRAVURAS EM MÁRMORES E GRANITOS" A presente patente de invenção, tem a finalidade de personalizar peças feitas em mármore e granitos, com gravuras e até mesmo, fotos, logomarcas de empresas e tudo mais que desejar.

(71) Odilon Batista Pinto (BR/GO)

(72) Odilon Batista Pinto

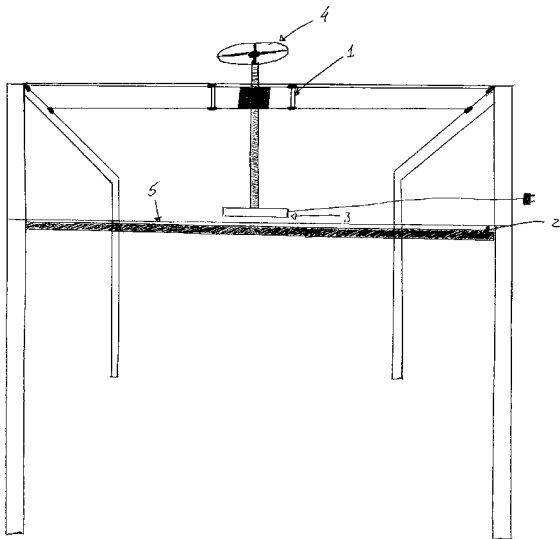

(21) **MU 8401510-1** (22) 25/03/2004 **3.1**  
 (51) B65D 81/38  
 (54) CAIXA COM VAZÃO DE VAPOR PARA ENTREGA DE ALIMENTOS AQUECIDOS ATRAVÉS DE TRANSPORTES TÉRMICOS  
 (57) "CAIXA COM VAZÃO DE VAPOR PARA ENTREGA DE ALIMENTOS AQUECIDOS ATRAVÉS DE TRANSPORTES TÉRMICOS" Compreende uma caixa destinada ao transporte de alimentos aquecidos, especificamente para transportes térmicos através de baús ou mochilas. A presente caixa é composta por duas partes, sendo um recipiente (01) e uma tampa (02), com tamanhos e formatos variando de acordo com o alimento a ser transportado. Caracteriza-se pelo fato do recipiente possuir fundo (03) revestido com lâmina de alumínio (04) e a tampa (05), parte interna revestida com uma película de material absorvente (06) e com furos, fendas ou aberturas (07) de tamanhos variados em toda a sua extensão superior e lateral.  
 (71) Guilherme Venturini Bandeira (BR/MG)  
 (72) Guilherme Venturini Bandeira

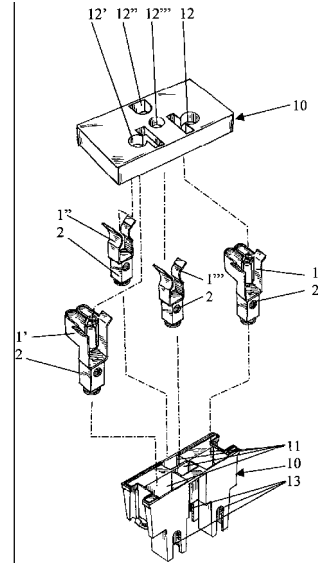

(21) **MU 8401659-0** (22) 15/03/2004 **3.1**  
 (51) B61G 3/04  
 (54) DISPOSIÇÃO CONSTRUTIVA EM ENGATE PARA MÁQUINA MULTIFUNÇÃO  
 (57) "DISPOSIÇÃO CONSTRUTIVA EM ENGATE PARA MÁQUINA MULTIFUNÇÃO". Do tipo compreendida por um conjunto de engate composto por um engate braço regulador no lado do veículo da unidade reguladora e um engate braço socador no lado do veículo da unidade socadora, ambos providos de furos passantes a serem alinhados entre si na montagem do engate e traspassados por um pino pivô. O engate (20) da socadora (200) é definido por uma estrutura metálica ou braço de seção transversal substancialmente retangular com extremo livre (22) provido de uma restrição em sua espessura com borda livre arqueada e provido do furo vertical circular passante (21); sendo que o engate (10) da reguladora (100) é definido por um par de abas horizontais (12) paralelas e espaçadas entre si por uma distância ligeiramente maior que a altura do extremo livre (22) do braço retangular (20) da socadora (200), ditas abas (12) provendo medianamente do furo vertical circular passante (11), configurando um par de olhais entre os quais é encaixado o extremo livre (22) e provido de furo vertical circular (21) do braço retangular (20) da socadora (200), o qual se mantém alinhado com os respectivos furos (11) dos olhais (12) da reguladora (100), sendo todos os furos (11, 21) simultaneamente traspassados por um pino pivô vertical (30) de retenção articulada dessa junção (10, 20).  
 (71) Companhia Vale do Rio Doce (BR/MG)  
 (72) Luiz Alberto Brandão Pires, Josulete Gonçalves Fernandes, Hélio Antônio Reis Serra, Francisco de Assis Souza, João Marcos Bravim, Leonidas Nava de Oliveira Filho, João Batista da Silva Filho  
 (74) Denise Naimara dos Santos Tavares

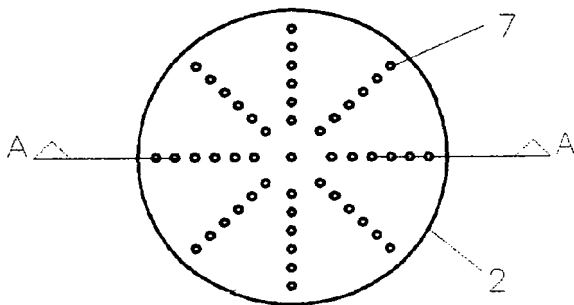

(21) **MU 8401575-6** (22) 24/03/2004 **3.1**  
 (51) H01R 13/10, H01R 13/02  
 (54) DISPOSIÇÃO EM TOMADA ELÉTRICA  
 (57) "DISPOSIÇÃO EM TOMADA ELÉTRICA" O presente resumo refere-se a uma patente de modelo de utilidade para tomada elétrica pertencente ao campo das instalações elétricas prediais, que recebeu disposição para atender a diversas possibilidades de conexão e compreendida por quatro pólos: um fase/neutro (1), um fase/neutro (1)' e primeiro (1)'' e segundo (1)''' pólos terras e por quatro correspondentes aberturas (12), (12)' (12)'', (12)''' todos adequados para receber pinos com as várias configurações normalmente encontradas; por quatro bornes (2); e por quatro respectivas sedes (13) para os bornes; ditos pólos fase/neutro (1), (1)' e respectivas aberturas (12), (12)' e o primeiro pólo terra (1)'' e respectiva abertura (12)'' ficando dispostos segundo um primeiro triângulo isósceles 'T' com lado maior ligeiramente maior que os lados menores, ainda referidos pólos fase/neutro (1), (1)' e respectivas aberturas (12), (12)' e o segundo pólo terra (1)''' e respectiva abertura (12)''' ficando dispostos conforme um segundo triângulo isósceles 'T1' com o lado maior correspondendo a cerca do dobro dos menores ou, opcionalmente, referida tomada é compreendida por três pólos: dois pólos fase/neutro (1), (1)' e um pólo terra estendido (3); por quatro correspondentes aberturas (12), (12)' (12)'', (12)''' alinhadas a respectivos pólos; por três bornes (2), ligados a respectivos pólos; e por três respectivas sedes (13) para os bornes; dita tomada pode ser compreendida ainda, opcionalmente, por duas aberturas (12), (12)' para pólos fase/neutro (1), (1)' e uma abertura central estendida (14), para o primeiro (1)'' segundo (1)''' pólos terra ou para o pólo terra estendido (3).  
 (71) Mauro Costa Ferreira (BR/SP)  
 (72) Mauro Costa Ferreira  
 (74) Jose Edis Rodrigues

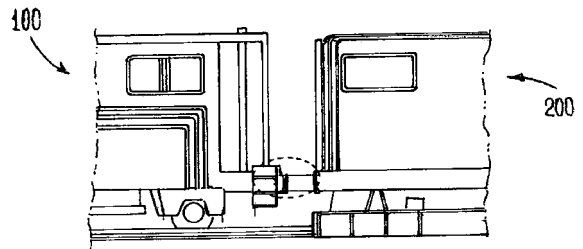

(21) **MU 8401665-5** (22) 19/03/2004 **3.1**  
 (51) B65D 53/00, B65D 51/14  
 (54) VASO PARA ARMAZENAMENTO DE PRODUTO ANTIAERAÇÃO  
 (57) "VASO PARA ARMAZENAMENTO DE PRODUTO ANTIAERAÇÃO" Objetiva melhorar as condições de armazenamento de alimentos e produtos perecíveis imediatamente após sua fabricação ou após ter a embalagem aberta. O vaso para armazenamento de produto antiaeração tem na tampa a diferenciação dos outros vasos comumente encontrados. A tampa possui um sistema que permite a vedação com a lateral interna do vaso, podendo ser movida entre a borda e a superfície do produto, do topo ao fundo do vaso sem que o produto no seu interior vaze. O vedador lateral da tampa é flexível e permite que ao fechar o vaso, a tampa seja posicionada sobre a superfície do produto, eliminando o ar do interior, através de uma abertura na tampa com válvula ou através da deformação elástica do vedador que sob certo manuseio permitirá abertura entre o vedador e a parede do vaso. O vaso prevê saída e entrada de ar para manuseio da tampa, podendo também a saída de ar ser feita no vaso como uma canaleta lateral ou tubo central ou lateral.  
 (71) Walmick José de Oliveira Santos (BR/BA)  
 (72) Walmick José de Oliveira Santos

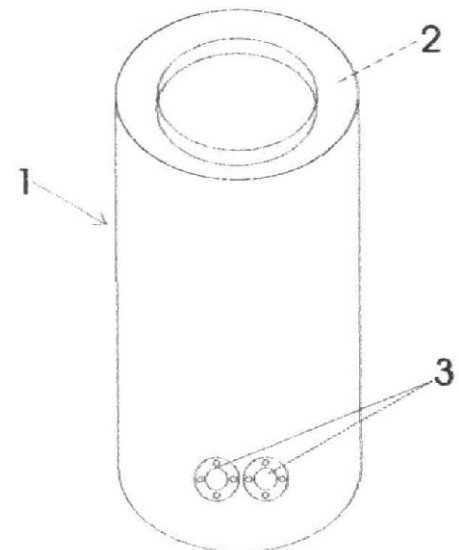
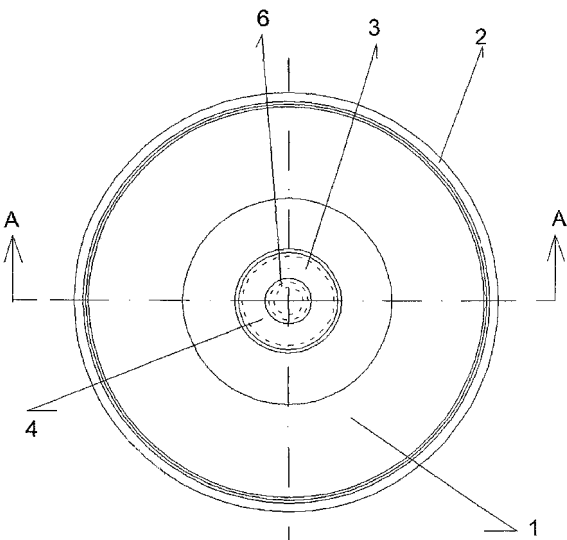

(21) MU 8401797-0 (22) 23/03/2004

3.1

(51) G07F 7/00

(54) MÁQUINA PARA VENDA AUTOMÁTICA DE PRODUTOS

(57) "MÁQUINA PARA VENDA AUTOMÁTICA DE PRODUTOS". Modelo de utilidade para u'a máquina para venda automática de produtos compreendida por um conjunto de componentes eletromecânicos dispostos num gabinete 01 verticalizado. Internamente está equipado com uma torre de armazenamento 07, mecanismo extrator 08, painel eletroeletrônico 02 e porta 03 que por sua vez contém o bocal de entrega 04, painel de selação de produtos 05 e painel para recebimento de pagamentos 06. Os produtos a serem comercializados são dispostos adequadamente no interior da máquina e quando um cliente desejar adquiri-los, deverá efetuar primeiramente o pagamento através da inserção de um meio reconhecido de pagamento (cédulas, moedas ou cartão magnético). Ao confirmar o recebimento a máquina liberará o painel de escolha de produto e sabor para que o cliente indique a sua preferência. A partir daí, com base numa lista de endereços prégravado, um mecanismo elevador será acionado (ele carrega consigo um mecanismo empurrador e uma bandeja) e estacionará em algum nível da torre de armazenamento 07, quando então o mecanismo empurrador se posicionará diante de uma das várias colunas e o seu 'braço mecânico' deslocará uma unidade do produto selecionado até a bandeja instalada no outro extremo da estrutura do elevador. Que a seguir se deslocará até o topo da máquina onde então a bandeja será automaticamente basculada fazendo com que o produto seja conduzido por uma calha até o bocal de entrega 04, onde o cliente poderá facilmente retirá-lo.

(71) Jorge Williams Santos (BR/RJ)

(72) Jorge Williams Santos

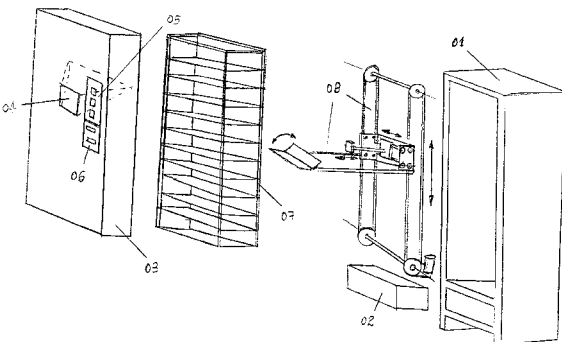

(21) MU 8402008-3 (22) 26/03/2004

3.1

(51) B01D 35/00

(54) BARRILETE DE SAIDA INTERNO PARA FILTROS

(57) "BARRILETE DE SAIDA INTERNO PARA FILTROS" É um novo modelo de barrilete caracterizado por ser constituído a partir de um perfil em 'U' que se integra ao longo da parede interna do filtro (1) formando um duto (4). O duto (4) assim formado, tem a sua extremidade superior ligada à caixa coletora (5) e, na parte inferior, próximo a base do filtro (1), o duto (4) se curva e prolonga-se horizontalmente de onde partem os dois flanges (3) de saída.

(71) Roberto Guimarães de Noronha e Silva (BR/PE)

(72) Roberto Guimarães de Noronha e Silva

(21) MU 8402292-2 (22) 24/03/2004

3.1

(51) F24D 15/00

(54) COLETOR DE CALOR PARA AQUECIMENTO DE ÁGUA

(57) "COLETOR DE CALOR PARA AQUECIMENTO DE ÁGUA" Que em apenas um elemento, conjuga as funções de coletar o calor gerado pelo fogo da lenha e armazenar a água aquecida, proporciona assim menor consumo de energia elétrica e menor custo final do produto acabado O dito é constituído por reservatório de água aquecida (2) e de tubulações de admissão (3,4), com uma fornalha (6) conjugada no coletor para a queima da lenha

(71) Luiz Carlos Barbosa (BR/MG)

(72) Luiz Carlos Barbosa

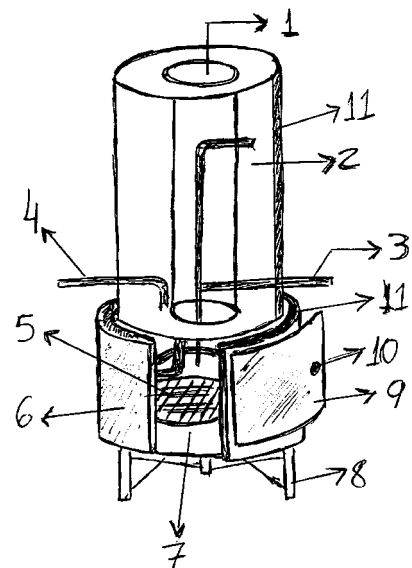

(21) MU 8402451-8 (22) 16/03/2004

3.1

(51) A45D 29/20

(54) EMBALAGEM DE BOLSO PARA REMOVEDOR DE ESMALTES DAS UNHAS

(57) "EMBALAGEM DE BOLSO PARA REMOVEDOR DE ESMALTES DAS UNHAS." Patente de Modelo de Utilidade para uma embalagem de bolso que é compreendido por uma embalagem plástica aluminada (1), completamente inviolável até o momento do uso (2) dotado de uma abertura através de picote superior lateral (3), dispendo internamente de duas tiras de algodão de igual espessura, ambas embebidas em pequena quantidade de removedor líquido (4), porém em quantidade suficiente a proporcionar a remoção do esmalte das unhas das mãos, sendo posteriormente descartado.

(71) Valdélia Maria de Jesus Pereira (BR/SP)

(72) Valdélia Maria de Jesus Pereira

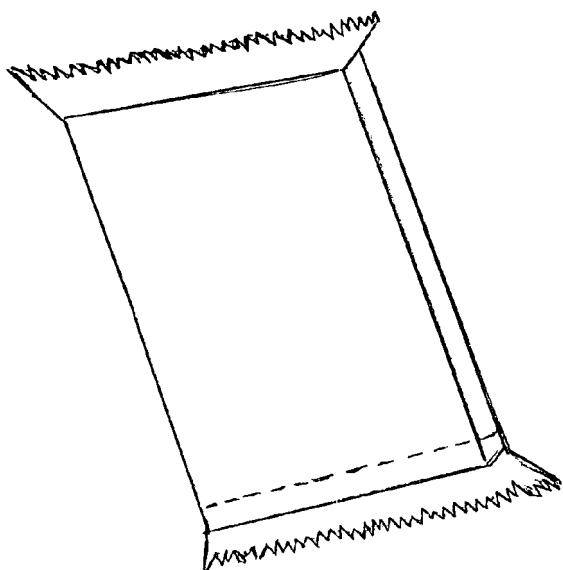

- (21) **MU 8402461-5** (22) 16/03/2004 **3.1**  
 (51) B62D 43/06, B60R 11/02  
 (54) CAIXA ACÚSTICA PARA ESTEPE  
 (57) "CAIXA ACÚSTICA PARA ESTEPE" É um modelo de utilidade que consiste em uma base para alto-falantes automotivos, com o formato inverso (baixo relevo) da roda do veículo, produzido em fibra de vidro com revestimento em resina e pintura automotiva, a ser instalada sobre a parte inferior do estepe de veículos, que se encontram no porta-malas destes veículos. Sobre o presente modelo é então instalado o alto-falante ligado ao sistema de som do veículo.  
 (71) Leandro Gonçalves Tavares (BR/MG)  
 (72) Leandro Gonçalves Tavares  
 (74) Marco Antônio Velloso Costa Ferreira

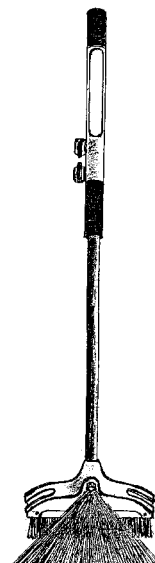

- (21) **MU 8402486-0** (22) 19/03/2004 **3.1**  
 (51) G09F 11/08, G09F 11/15  
 (54) PAINEL ELETROMECÂNICO 100 FACES  
 (57) "PAINEL ELETROMECÂNICO 100 FACES" É um sistema de um painel publicitário que possibilita a visualização de inúmeras imagens. O modelo de utilidade PAINEL ELETROMECÂNICO 100 FACES é constituído de: (1) agrupamento de roletes, (2) lonas, (3) e (5) correntes de transmissão, (4) e (6) corroas dentadas, (7) mancais, (8) forças motrizes, (9) suporte das lonas, (10) e (11) sensores e um temporizador.  
 (71) Florêncio Argemom Neto (BR/MS), Amarildo Miranda Melo (BR/MS)  
 (72) Florêncio Argemom Neto, Amarildo Miranda Melo

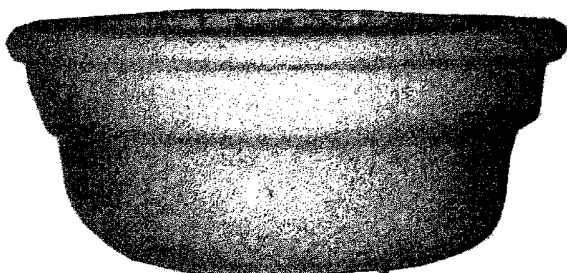

- (21) **MU 8402484-4** (22) 19/03/2004 **3.1**  
 (51) A47L 13/23  
 (54) VASSOURA LAVATÓRIA  
 (57) "VASSOURA LAVATÓRIA" Patente de modelo de utilidade de uma vassoura utilizada para: varrer, lavar e retirar a água após a lavagem. A vassoura é composta por um reservatório<sup>1</sup>, possuindo um regulador<sup>7</sup>, que serve para controlar a saída do produto químico; o mesmo percorre a mangueirinha<sup>9</sup>, e sai da vassoura por intermédio da saída do produto<sup>11</sup>. O registro<sup>15</sup>, de esfera abre e fecha a água que entra por uma mangueira através da entrada de água<sup>12</sup>, essa água percorre o tubinho<sup>13</sup>, e sai da vassoura através da saída de água<sup>14</sup>, em forma de leque é previsto o dispositivo do rodo<sup>17</sup>, o qual fica situado na parte traseira da caixa da vassoura<sup>20</sup>. O dispositivo possui um rodo<sup>18</sup>, que é utilizado para a retirada da água. O rodo pode ser trocado quando estiver gasto. A escova<sup>22</sup>, e o dispositivo<sup>17</sup>, são fixados na caixa da vassoura<sup>20</sup>, por parafusos<sup>23</sup>, podendo se trocar a escova<sup>22</sup> de acordo com o uso ou quando as cerdas<sup>24</sup>, da escova estiverem gastas. É previsto um revestimento de borracha ou outro material para as partes do cabo<sup>25</sup>, local pelo qual se segura e movimenta a vassoura.  
 (71) Edmilson Torres Ferreira (BR/SP)  
 (72) Edmilson Torres Ferreira

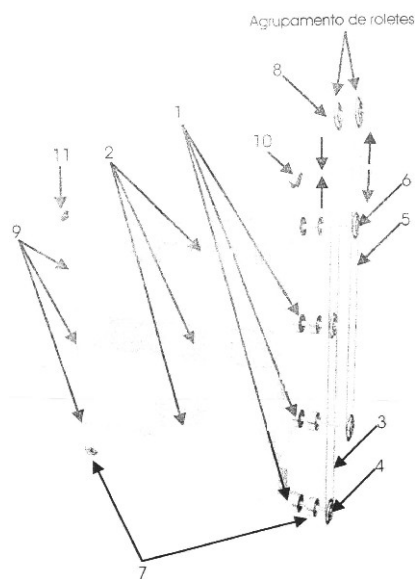

- (21) **MU 8402833-5** (22) 23/03/2004 **3.1**  
 (51) E04F 21/165  
 (54) SUPORTE PARA FOLHA DE LIXA  
 (57) "SUPORTE PARA FOLHA DE LIXA" Caracteriza-se o presente modelo de utilidade a um utensílio que em apenas um elemento conjuga as funções de apoiar e fixar uma folha de lixa inteira nas medidas padrão de mercado sem a necessidade de cortes na folha de lixa. O presente suporte para folha lixa permite melhor aproveitamento da área de abrasão aumentando vida útil da folha de lixa. Constitui-se por uma base plana (2) com dimensões para acoplar uma folha de lixa nas medidas padrão de mercado, com um suporte para empunhadura (1) na face superior, grampos (3) nas bordas longitudinais para fixar a folha de lixa e revestimento em borracha (4) na face inferior da base plana (2), para minimizar o deslizamento da folha de lixa em relação ao suporte. Possibilita ampliar a superfície de abrasão propiciando sensível melhora no acabamento da superfície tratada pela lixa, minimizando as ondulações que prejudicam a qualidade no acabamento da superfície tratada.  
 (71) Carlos Augusto Hiller Winkler (BR/SP)  
 (72) Carlos Augusto Hiller Winkler

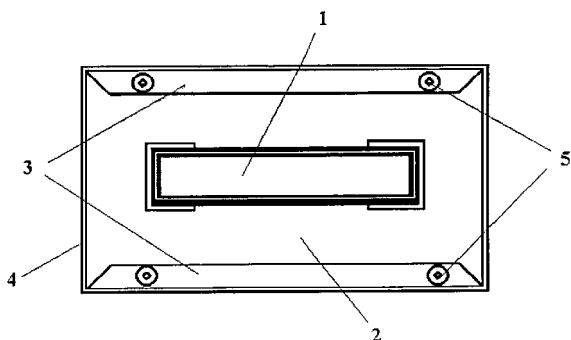

(21) **MU 8403297-9** (22) 12/03/2004 **3.1**  
 (51) A42C 5/00  
 (54) LAMPADA EM BONÉS PARA SERVIÇOS GERAIS  
 (57) "LAMPADA EM BONÉS PARA SERVIÇOS GERAIS" Compreende em uma lampada fixada na aba do boné e sistema elétrico simples com uma chave de comando instalada na linha negativa e a linha positiva a alimentando o sistema direto da bateria.  
 (71) Ulisses dos Santos Ribeiro (BR/SP)  
 (72) Ulisses dos Santos Ribeiro

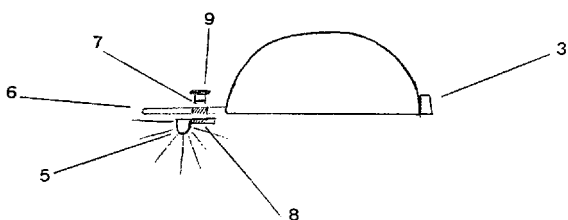

(21) **MU 8403440-8** (22) 25/03/2004 **3.1**  
 (51) B65D 27/10  
 (54) DISPOSIÇÃO INTRODUZIDA EM ENVELOPES DESTACÁVEIS NA FORMA DE ROLOS, FARDOS E SIMILARES  
 (57) "DISPOSIÇÃO INTRODUZIDA EM ENVELOPES DESTACÁVEIS NA FORMA DE ROLOS, FARDOS E SIMILARES". Que tem por objeto um inovador e prático invólucro para envelopamento seqüencial, pertencente ao campo das embalagens, de uso mais precisamente para envelopar correspondência, cheques e objetos delgados por meio de equipamentos automatizados, e ao qual foi dada original disposição construtiva, visto ser constituída de diversos envelopes (1) opacos contínuos, dispostos em rolos ou interpostos de forma sanfonada entre si, sendo produzidos a partir de uma película polimérica opaca (2) dobrada e soldada transversalmente através de soldagem larga interpicotada (3), sendo à distância entre soldas definidas de acordo com a largura desejada para cada envelope (1), além de que no ponto central e próximo a uma das extremidades está aderido um adesivo (4) protegido longitudinalmente por meio de um filme antiaderente (5), o qual é retirado no momento ou após o envelopamento, para a colagem de protocolos (6) de recebimento ou outros manuscritos de papel, além de que na região posterior da abertura (7) de cada envelope (1) está disposta uma faixa impressa (8) de segurança, que impede a abertura e uma segunda soldagem do envelope (1).  
 (71) José Pedro Matta Neto (BR/SP)  
 (72) José Pedro Matta Neto  
 (74) Maria do Rosário de Lima

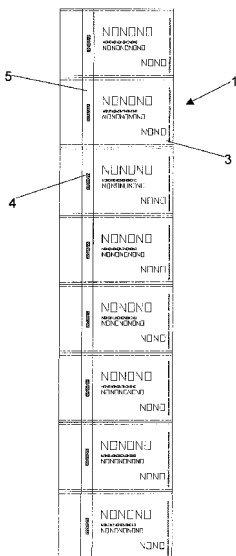

**PUBLICAÇÃO ANTECIPADA**

(21) **MU 8402751-7** (22) 09/11/2004 **3.2**  
 (51) H01H 71/02  
 (54) DISPOSIÇÃO CONSTRUTIVA APLICADA EM COMUTADOR PARA MOTOR ELÉTRICO  
 (57) "DISPOSIÇÃO CONSTRUTIVA APLICADA EM COMUTADOR PARA MOTOR ELÉTRICO". Compreendido por um comutador formado por diversas barras de cobre isoladas através de laminas de mica, sendo as barras providas de canais laterais e central transversais preenchidos com isolante baquelite formando uma carcaça, sendo que os canais laterais acondicionam cintas metálicas de união e resistência, caracterizado pelo canal central ser provido de um anel metálico que circunda internamente as barras de cobre, promovendo uma cinta nervura de resistência.  
 (71) Lincoln Daiçaku Hossoda (BR/SP)  
 (72) Lincoln Daiçaku Hossada  
 (74) Marcas Marcantes e Patentes Ltda

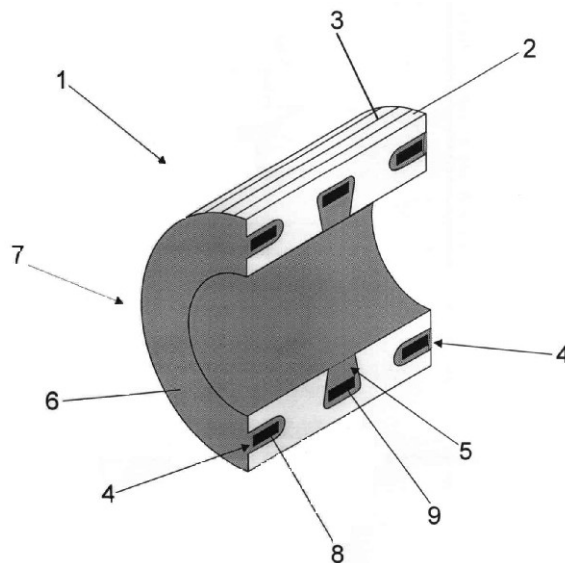

(21) **MU 8500267-4** (22) 16/02/2005 **3.2**  
 (51) G06F 19/00  
 (54) DISPOSIÇÃO TÉCNICA INTRODUZIDA EM SISTEMA DE AVALIAÇÃO DE CARGOS  
 (57) "DISPOSIÇÃO TÉCNICA INTRODUZIDA EM SISTEMA DE AVALIAÇÃO DE CARGOS". A presente Patente de Modelo de Utilidade diz respeito à Disposição Técnica Introduzida em Sistema de Avaliação de Cargos caracterizada por ser constituída por meios utilizados para a seleção de profissionais, nos quais se destacam algumas variáveis, entre elas, 'Quem', 'Como' e 'O quê', que em confronto numa tabela final define perfeitamente o perfil do cargo, destacando-se que, a variável, 'Quem', considera os conhecimentos técnicos do exigidos para o cargo (2); a experiência e trajetória organizacional (3) bem como, em uma terceira dimensão, a competência do cargo (4); a variável 'como' considera o procedimento para alcançar os resultados e uma terceira variável, "O quê", verifica as expectativas de caráter permanente ou para períodos determinados, sendo que, para medir esta contribuição em nível de cargo foram utilizados três dimensões, sendo entre elas o impacto (8), a magnitude econômica (9) e o valor estratégico (10), no qual a empresa pondera a contribuição dos cargos ou funções por seu envolvimento naqueles fatores que a empresa identifica como determinantes para o seu sucesso e Finalmente, mediante a utilização de tabela apropriada, é perfeitamente comensurável a determinação do perfil (11) do cargo.  
 (71) Ronald Bozza Francisco (BR/SP)  
 (72) Ronald Bozza Francisco  
 (74) M.M. Marcas e Patentes S/C Ltda



em tampa (1) com encaixe para sobre-tampa (2) e lingüeta (3), esta sobre as fissuras de encaixe lateral (4) e aleta (5) interna posterior; possuindo a tampa orifício (6) para saídas das substâncias contidas na embalagem, e pino interno com ressalto (7). O a lingüeta é dotada de lacre (8), não permitindo seu uso pré-consumo, o que ocorre com sua retirada, com seu pressionamento sobre as nervuras de movimentação (10) e nervuras de posicionamento (9)

(71) Indústria de Plástico e Vidro Braço Ltda (BR/RJ)

(72) Roberto Ávila Pereira Júnior

(74) CGM Assessoria LTDA

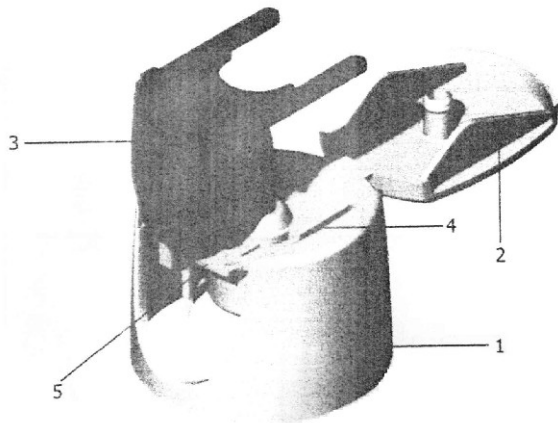

(21) MU 8500979-2 (22) 18/05/2005

3.2

(51) F16L 37/10

(54) DISPOSIÇÃO CONSTRUTIVA INTRODUIDA EM CONEXÕES ROTATIVAS DE TUBOS FLEXÍVEIS UTILIZADOS PARA CONDUÇÃO DE GASES

(57) "DISPOSIÇÃO CONSTRUTIVA INTRODUIDA EM CONEXÕES ROTATIVAS DE TUBOS FLEXÍVEIS UTILIZADOS PARA CONDUÇÃO DE GASES". Tendo um tubo propriamente dito (1), metálico e flexível, com um revestimento igualmente conhecido por trançado tombback (2), formando um flexível (3) com comprimento qualquer e adequado à instalação a ser realizada, como também as extremidades do dito flexível são igualmente encaixadas em punhos (4) preferivelmente de latão, onde a fixação é realizada por solda tipo autógena, de modo que numa extremidade, dita luva integra-se com uma conexão tipo porca (5) ou macho (16), enquanto na outra extremidade está integrada uma conexão rotativa (6), a qual é formada por um pino base tubular (7), cuja extremidade posterior está rigidamente integrada ao punho (4), enquanto a extremidade oposta apresenta o seu diâmetro externo com um trecho central ligeiramente maior (8), formando dois degraus, um anterior (9) e um posterior (10), entre os quais existem canais circulares para anéis de vedação (11), preferivelmente dois, sobre os quais é giratoriamente encaixada uma ponteira tubular macho (12) ou fêmea (17), o primeiro com rosca externa (13) e sextavado (14), enquanto o seu diâmetro interno apresenta igualmente uma conformação para se ajustar aos degraus (9) e (10), porém, neste último, o diâmetro posterior da dita ponteira macho (12) ou fêmea (17) sofre uma deformação por prensagem de modo que dito diâmetro possa ser revirado para dentro e em ângulo reto, formando uma aba interna de engate giratório (15) à maneira de flange posicionada naquele degrau (10), onde dita ponteira macho (12) é impedida de soltar, entretanto, é passível de girar livremente nos dois sentidos.

(71) Sociedade Paulista de Tubos Flexíveis Ltda (BR/SP)

(72) Fautino Vendrame

(74) Marcas Marcantes e Patentes Ltda

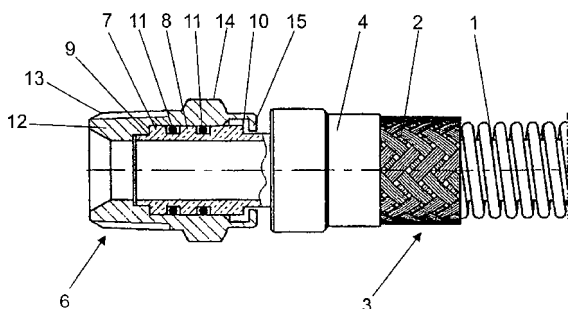

(21) MU 8501143-6 (22) 16/06/2005

3.2

(51) E04H 4/08

(54) DISPOSIÇÃO INTRODUIDA EM COBERTURA DE PISCINA

(57) "DISPOSIÇÃO INTRODUIDA EM COBERTURA DE PISCINA" O presente resumo refere-se a uma patente de modelo de utilidade para cobertura, pertencente ao campo dos meios de instalação de piscinas e afins, que recebeu disposição para proporcionar melhor utilização que outras coberturas usuais e desempenhar novas funções normalmente não desempenhadas por estas e compreendida: por cobertura propriamente dita (10); por estrutura de apoio e movimentação (20) da cobertura; e por meios de acionamento (30) arranjados para que dita cobertura (10) fique permanentemente em posição horizontal sobre a área da piscina (1) e movimente-se verticalmente entre uma posição

abaixada e acoplada contra a borda da piscina, para vedação contra entrada de sujidades, condicionamento térmico da água e segurança contra queda principalmente de crianças e uma posição elevada, para proteção dos usuários contra raios solares.

(71) Cesar Eduardo Roncato Zotelli (BR/SP)

(72) Cesar Eduardo Roncato Zotelli

(74) Sigilo's Marcas & Patentes S/C LTDA

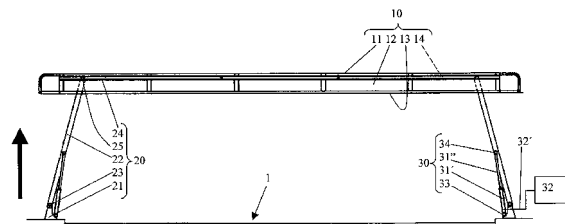

(21) PI 0405797-0 (22) 08/12/2004

3.2

(51) C07D 305/14, A61K 31/337, A61K 31/335

(54) PROCESSO PARA A PREPARAÇÃO DE PRINCÍPIOS FARMACÊUTICOS ATIVOS (PFA's), ANIDROS E HIDRATADOS; COMPOSIÇÕES FARMACÊUTICAS ESTÁVEIS A PARTIR DOS MESMOS E USOS DAS COMPOSIÇÕES

(57) "PROCESSO PARA A PREPARAÇÃO DE PRINCÍPIOS FARMACÊUTICOS ATIVOS (PFA's), ANIDROS E HIDRATADOS; COMPOSIÇÕES FARMACÊUTICAS ESTÁVEIS A PARTIR DOS MESMOS E USOS DAS COMPOSIÇÕES". Esta invenção descreve um processo para produzir princípios farmacêuticos ativos (PFA'S) ANIDROS; um processo para a preparação de princípios farmacêuticos ativos HIDRATADOS, um processo para a preparação de soluções injetáveis, estéreis e estáveis, e seu uso, mais especificamente, os PFA'S constituindo derivados da classe de taxóides, especialmente (2R,3S) 3-terc-butoxicarbonilamino-2-hidroxi-3-fenilpropionato de 4-acetoxi-2- $\alpha$ -benzoiloxi-5- $\beta$ -20epoxi-1,7- $\beta$ -10- $\beta$ - tri-hidroxi-9-oxo-tax-11-en-13 $\alpha$ -ila (I); o (2R,3S) 3-5-enzoilamino-2-hidroxi-3-fenilpropionato de 4acetoxi-2- $\alpha$ -benzoiloxi-5- $\beta$ -20-epoxi-1,7- $\beta$ -10- $\beta$ - tri-hidroxi-9-oxo-tax-11-en-13 $\alpha$ -ila (II), e particularmente o trihidrato de (2R,3S) 3-terc-butoxicarbonilamino-2-hidroxi-3-fenilpropionato de 4-acetoxi-2- $\alpha$ -benzoiloxi-5- $\beta$ -20-epoxi-1,7- $\beta$ -10- $\beta$ - tri-hidroxi-9-oxo-tax-11-en-13 $\alpha$ -ila (III).

(66) PI0305824-7 12/12/2003

(71) Quiral Química do Brasil S/A (BR/MG), Biorgânica Ltda (BR/MG)

(72) Marco Antonio Moreira Santini, Antonio Salustiano Machado, Aurélio Maranduba, Eneida Guimarães, Marcio Ronaldo Santiago Junior, Maria Mirtes da Silva, Richard Michel Grazul

(74) LLC Info Connection LTDA - P.00340

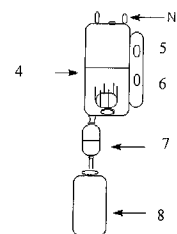
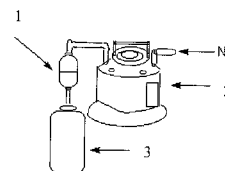

(21) PI 0500876-0 (22) 16/03/2005

3.2

(51) C09D 5/00

(54) COMPOSIÇÃO CORRETIVA E MEIO DE APLICAÇÃO

(57) "COMPOSIÇÃO CORRETIVA E MEIO DE APLICAÇÃO". Constituído por 1/3 de aditivo a base de isocianato alifático(1) adicionado a 1/3 de pigmento a base de resina acrílica(2) e 1/3 de corante(3) para ser adicionado a solvente aromático(4) e verniz clear(5) para acabamento brilhante(6) e cromo brilhante(7), e adicionado à pasta fosqueante(8) para acabamento acetinado(9), semibrilhante(10), fosco(11) e cromo fosco(12) em estado líquido viscoso de 1, 05 g/cm<sup>3</sup> de densidade(13), para serem embalados em recipiente de mais ou menos 10 ml. (14), provido com esfera de aço(15) para promover a homogeneização do conteúdo e, tampa (16) com pincel de filamentos ou cerdas especialmente projetadas para conformar extremidade cônica pontiaguada(17) apropriada para preencher riscos e cavidades, conformando camadas niveladoras prontas para acabamento por lixamento e polimento, sem a necessidade da utilização de equipamentos ou da mão-de-obra especializada.

(71) Antonio Carlos Regattieri (BR/SP)

(72) Antonio Carlos Regattieri  
(74) Dinâmica Marcas Patentes

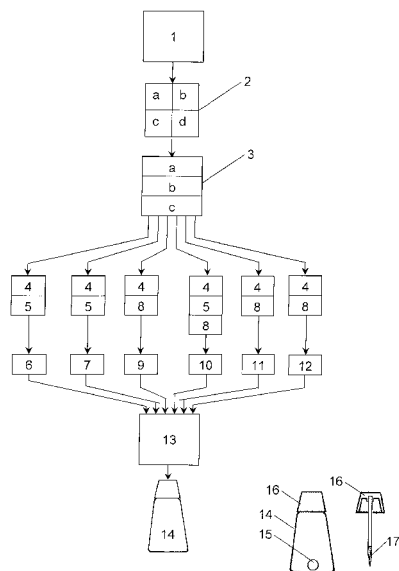

(21) PI 0500964-2 (22) 23/03/2005 3.2

(51) A45C 11/00, A47G 1/14

(54) ESTOJO COM PORTA-RETRATOS E PROCESSO DE FABRICAÇÃO DE ESTOJO COM PORTA-RETRATOS

(57) "ESTOJO COM PORTA-RETRATOS E PROCESSO DE FABRICAÇÃO DE ESTOJO COM PORTA-RETRATOS". Patente de invenção de um singular estojo para acondicionamento de álbum de fotografias com porta retratos em sua tampa, fabricado em madeira nas suas laterais, papelão em sua tampa, fundo, cantos arredondados e porta-retratos, sendo tudo revestido em couro, tecido ou outro material adequado ao uso do produto, que ao mesmo tempo em que se presta a acondicionar o álbum de fotografias de importante evento para a família, possibilita a multiplicação de seu uso para porta-retrato pela simples abertura de uma sobretampa que servirá também para que o estojo tenha sustentação mantendo-se em pé, ou seja na posição de um livro aberto.

(71) Marcelo Francisco Rainho (BR/SP)

(72) Marcelo Francisco Rainho

(74) Marthom Assessoria Empresarial Ltda

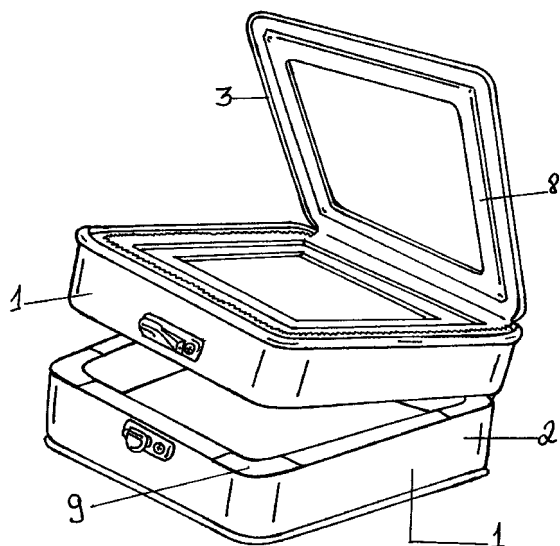

(21) PI 0501631-2 (22) 29/04/2005 3.2

(51) C10M 121/00, C10M 159/00

(54) DESENGRIPANTE NÃO INFLAMÁVEL E BIODEGRADÁVEL

(57) "DESENGRIPANTE NÃO INFLAMÁVEL E BIODEGRADÁVEL" O qual é um produto ecologicamente correto, respeitando os limites ambientais e as condições de segurança do usuário. Um produto não inflamável e com alto grau de biodegradabilidade, evitando assim danos ambientais como a contaminação de lençóis freáticos, rios e lagos.

(71) Sérgio Leopoldo (BR/PR), Valdir Coelho Barbosa (BR/PR)

(72) Sérgio Leopoldo, Valdir Coelho Barbosa

(74) Josué Cordeiro Montes

(21) PI 0501679-7 (22) 09/05/2005

3.2

(51) A61M 1/00

(54) MECANISMO ANTI-SIFÃO PARA DRENAGEM EXTERNA DE LÍQUIDO CEFALORRAQUIDIANO

(57) "MECANISMO ANTI-SIFÃO PARA DRENAGEM EXTERNA DE LÍQUIDO CEFALORRAQUIDIANO". Consiste essencialmente de um mecanismo (M) anti-sifão para sistemas de drenagem externa do líquido cefalorraquidiano, sendo que dito mecanismo (M) deve ser instalado entre o cateter ventricular (C) e a tubagem (T) que conduz o líquido para a bolsa (B) de drenagem, no intuito de evitar a hiperdrenagem pelo deslocamento involuntário da bolsa (B) de coleta, de forma a interromper o fluxo por completo, pela movimentação da membrana (10), ocasionada por diferenciais de pressões negativos, até que as condições de uso sejam restabelecidas, oferecendo maior segurança aos profissionais e pacientes. O presente mesmo (M) se destaca por proporcionar um caminhamento concêntrico do fluido, estando a região superior da membrana sob influência de pressão constante, igual a pressão atmosférica, além de possuir proteção superior contra elementos perfuro cortantes.

(71) Angelo Luiz Maset (BR/SP), José Ricardo Camilo Pinto (BR/SP)

(72) Angelo Luiz Maset, José Ricardo Camilo Pinto

(74) Vilage Marcas & Patentes S/C Ltda

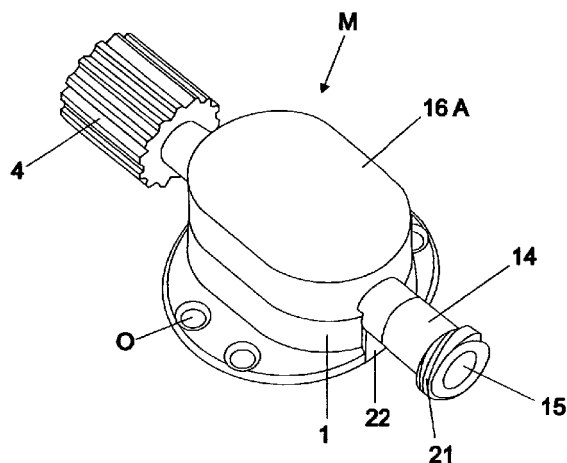

(21) PI 0501978-8 (22) 06/06/2005 3.2

(51) B23B 41/00

(54) PERFURATRIZ AUTOMÁTICA PARA DIÂMETROS VARIADOS

(57) "PERFURATRIZ AUTOMÁTICA PARA DIÂMETROS VARIADOS". Descreve-se a presente patente de invenção do campo técnico de equipamentos eletromecânicos de perfuração em geral, como uma perfuratriz automática para diâmetros variados que, de acordo com as suas características, propicia a formação de uma perfuratriz automática (1) em estrutura própria e específica do tipo eletromecânica para furação automática e precisão definida de peças (A) em material plástico ou similar de quaisquer formatos e quantidades de furos, com a finalidade específica de possibilitar de forma extremamente segura, prática e precisa uma sistemática de funcionamento totalmente ajustada em ângulo e controlada eletronicamente com rotação ajustável para cada espessura empregada e, tendo como base a incorporação perfeitamente integrada e simetricamente disposta entre si de uma base estrutural (2), um sistema de transmissão (3), um disco divisor (4), um cabeçote de furação (5), um sistema de fixação da peça (6) e um painel de controle eletrônico (7).

(71) Jandaplast Industrial Ltda (BR/PR)

(72) Hélio Alvarenga Filho

(74) Adilson Gabardo

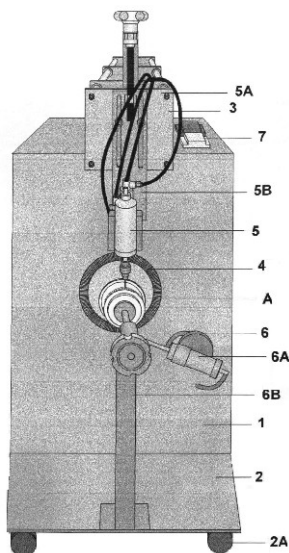

(21) PI 0502042-5 (22) 16/05/2005

3.2

(51) A61K 7/13

(54) SISTEMA DE COLORAÇÃO CAPILAR UNIVERSAL

(57) "SISTEMA DE COLORAÇÃO CAPILAR UNIVERSAL". Notadamente de um sistema que visa propor uma nova forma de coloração que visa resolver o problema do peróxido de hidrogênio ( $H_2O_2$ ) muito forte sendo estabelecido uma relação numérica onde é possível manter o nível de oxidação da tinta estável de forma a alterar o número da tinta a ser aplicada.

(71) Magno Benedito Alves Rodrigues (BR/SP), Marcelino José Alves Rodrigues Júnior (BR/SP)

(72) Magno Benedito Alves Rodrigues, Marcelino José Alves Rodrigues Júnior

(74) Vilage Marcas & Patentes S/C Ltda

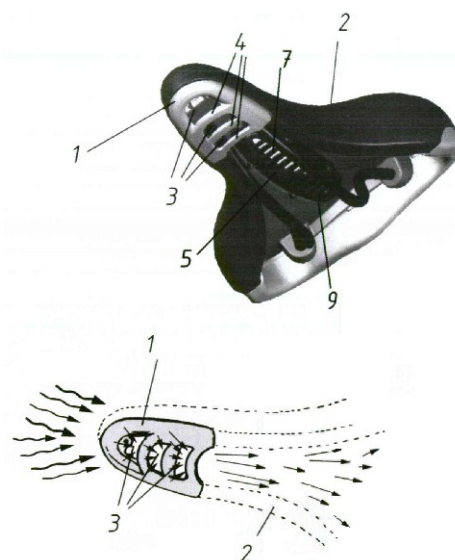

(21) PI 0503016-1 (22) 22/07/2005

3.2

(51) G07D 7/20

(54) SISTEMA DE CONTROLE FISCAL POR NOTA FISCAL ELETRÔNICA INTELIGENTE

(57) "SISTEMA DE CONTROLE FISCAL POR NOTA FISCAL ELETRÔNICA INTELIGENTE". Pedido de Patente de Invenção de sistema de controle de documentos eletrônicos fiscais através da Nota Fiscal eletrônica Inteligente, doravante designada NFel, conjugando tecnologias existentes com novas formas e processos. Este sistema, além de proporcionar mais agilidade nos sistemas de administração, possibilita conferência eletrônica de dados com extrema confiabilidade, e com isso a transparência das compras e aplicação de verbas, inclusive com a consulta remota por rede de computadores. A NFel é gerada entre um emissor e um receptor através de um controlador de transações que representa uma entidade interessada no controle e consumação de documentos eletrônicos, substituindo os documentos físicos por documentos eletrônicos. Neste Sistema, a NFel é composta de informações de Dados Variáveis, Data Glyphs, um 'modelo de documento fiscal' e uma imagem de um SDI a partir de um Selo Digital (cfe. PIO405242-0), sendo gerado em formato HTML, PDF ou outro padrão para apresentação de documentos eletrônicos. A geração eletrônica com possibilidade de visualização ou impressão de um documento baseado em uma formatação gráfica visa estabelecer um padrão de apresentação e dificultar a sua reprodução por cópia ou digitalização, além de representar elementos de segurança gerados no momento de sua geração. A NFel foi desenvolvida para gerar eletronicamente documentos fiscais com itens de segurança, possibilitando rastrear informações, além de averiguar a validade, integridade e autenticidade do documento gerado. Utiliza tecnologia Internet para fornecer seus serviços através de um portal Web, propiciando a substituição dos documentos físicos por documentos eletrônicos na emissão de documentos fiscais, com vantagens. A garantia de autenticidade oferecida pela NFel, utiliza tecnologia DataGlyphs que encapsula informações e as codifica, possibilitando que, quando decodificada, ateste se a imagem do DataGlyphs reflete as informações contidas no documento, através das funcionalidades oferecidas pelo sistema da NFel, parte do sistema WebISSda Benefix. As informações são compostas de dados variáveis obtidas de um banco de dados que armazenam dados do emissor e receptor, mais valores declarados em um documento fiscal que são também armazenadas no banco de dados, autenticando e identificando as transações efetuadas, bem como proporcionando a rastreabilidade dos documentos eletrônicos gerados, mesmo quando impressos em papel comum. No processo de geração de uma NFel é utilizado o modelo de geração eletrônico de um SDI Este modelo descreve como as informações dos dados variáveis de contribuintes ou usuários, contidos na base de dados, serão 'codificados' com a tecnologia DataGlyphs. O resultado da codificação será uma imagem, contendo dados variáveis codificados, a ser impressa sobre o selo digital. Este procedimento visa possibilitar a averiguação de autenticidade do documento, fiscal ou não, gerado eletronicamente. A autenticidade do documento poderá ser comprovada validando as informações após o processo de 'decodificação', comparando com os dados do Documento Fiscal em mãos, além de consulta de informações diretamente na base de dados da Empresa ou órgão Governamental que possui a solução da Benefix. O processo de decodificação permite, utilizando recursos de correções de erros por rasuras ocorridas sobre os Glyphs, obter as informações inseridas no processo de codificação. Um Documento Fiscal contendo o SDI poderá 'decodificar' as informações para o gerenciamento, controle e autenticidade do Documento Fiscal. O Fluxo do processo pode ser resumidamente apresentado na Figura 1, anexa ao relatório, na qual a Base de Dados (1) de um sistema gera a informação que sofrerá codificação (2) para geração de um DataGlyphs (3), que poderá ser posteriormente decodificado (4) para acesso à informação (5), que poderá ser impressa ou não. A consulta pode ser local, no caso de uma Central de atendimento com equipamentos apropriados, tais como computador, 'scanner' e Software do SDI para decodificar as informações de acordo com a proposta da solução Benefix. Sendo uma consulta remota, depende das tecnologias adotadas e negociadas, tais como computadores portáteis, equipamento de digitalização e linha para acesso remoto. Por exemplo, um celular pode fornecer a linha de comunicação com o Servidor que contém a solução da Benefix e um Laptop ou Palm podem enviar a imagem digitalizada do SDI para processamento e autenticidade do documento, comprovando a

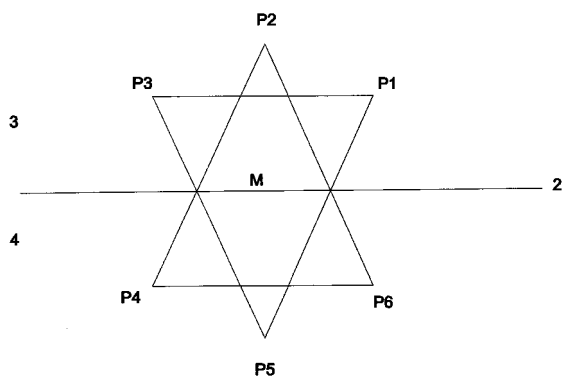

(21) PI 0502164-2 (22) 07/06/2005

3.2

(51) A61K 7/48, A61K 7/00

(54) COMPOSIÇÃO COSMÉTICA À BASE DE BROMELINA

(57) "COMPOSIÇÃO COSMÉTICA À BASE DE BROMELINA" O presente pedido de invenção refere-se a uma nova composição cosmética compreendendo BROMELINA. A presente Composição Cosmética compreende a seguinte formulação: BROMELINA ..... menos de 0,5%.

(71) Cristiano Alberto Ribeiro Santana (BR/SP)

(72) Cristiano Alberto Ribeiro Santana

(74) Cruzeiro/Newmarc Patentes e Marcas Ltda.

(21) PI 0502362-9 (22) 20/06/2005

3.2

(51) B62J 1/00

(54) SISTEMA E DISPOSITIVOS AERODINÂMICOS DE VENTILAÇÃO APLICADOS EM ASSENTO DE BICICLETA

(57) "SISTEMA E DISPOSITIVOS AERODINÂMICOS DE VENTILAÇÃO APLICADOS EM ASSENTO DE BICICLETA" - Compreendendo uma biqueira arqueada (1), para encaixe no trecho inferior frontal do assento (2), dotada de uma seqüência de aberturas inferiores (3), que conformam aletas (4), também arqueadas, projetadas de modo a direcionarem o ar decorrente da movimentação da bicicleta para o interior do assento, sendo captado também pela grade de formato elíptico (5), apresentando uma superfície (6) composta por uma série de aletas (7) para passagem do ar, dotada ainda de furos (8) dispostos em suas extremidades e bordas laterais para fixação à área interna central do assento (9), por sua vez dotado de uma abertura central para ventilação do ar captado pela biqueira arqueada (1) em conjunto à mencionada grade elíptica (5), refrigerando e dissipando o calor proveniente do contato do corpo do usuário com o referido assento.

(71) Kalf Plásticos Ltda (BR/SP)

(72) Tércio Caparrós de Paiva

(74) Adérito José Lima Rosa

validade do mesmo, comparando dados do contribuinte com os dados descritos na NF e outras informações para cruzamento de dados. Outras informações podem ser inseridas no momento de codificação do Glyphs, mas implica no aumento de seu tamanho, neste caso, a imagem do cubo. A NFel é gerada entre um emissor e um receptor através de um controlador de transações que representa uma entidade interessada no controle e na gestão da consumação de documentos eletrônicos. A utilização da mesma em uma solução fiscal como uma solução de gestão para ISSQN, será descrita a seguir, identificando características de utilização e a situação de retenção de impostos de contribuintes. Os documentos utilizando o SDI, nesta solução a imagem do Selo Digital com DataGlyphs codificando informações de dados variáveis presentes no documento fiscal eletrônico, podem ser consultados localmente em Centrais de Serviços operando o Sistema Benefixou remotamente a alguma Central. O Sistema Benefix, restringindo esta descrição de consulta ao Sistema Benefix com o SDI, visto existirem outras funcionalidades no mesmo Sistema não descritas neste documento, proporciona facilidades para receber a declaração de documentos fiscais ou não para o gerenciamento e controle. A digitalização de documentos para testar a autenticidade, seu envio e decodificação para obter informações, podem ser obtidos local ou remotamente no Sistema Senefix que gerou o SDI. O processo pode ser em uma rede local, utilizando uma intranet, ou ainda, utilizando a Internet executar uma consulta remota a Central através de um portal de Serviços Senefix. O resultado da consulta será apresentado em um browser (navegador), telefone celular WAP, PDA ou outros dispositivos que se conectem ao Sistema Benefix.

(71) Benefix Consultoria e Gestão Empresarial LTDA. (BR/RJ)

(72) Antonio José da Silva Girundi

(74) CGM Assessoria Ltda

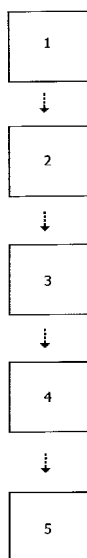

(21) **PI 0503074-9** (22) 02/08/2005

**3.2**

(51) A01K 41/00

(54) INCUBADORA ELETRÔNICA DE OVOS DE AVESTRUZ 4 EM 1

(57) "INCUBADORA ELETRÔNICA DE OVOS DE AVESTRUZ 4 EM 1". Um equipamento que desinfeta e esteriliza continuamente tudo o que está em seu interior numa combinação de UV (ultravioleta) + O<sub>3</sub> (ozônio) + ÍONS, sem agredir o meio ambiente e feito eletronicamente. O equipamento também controla a temperatura e umidade dentro dos padrões necessários para incubação de ovos de avestruz, através de circuitos eletrônicos. Possui quatro compartimentos - um para repouso dos ovos (1), outro para incubação dos ovos (2), outro para realização da ovoscopia (verificação da fertilidade dos ovos) (3) e outro para eclosão dos ovos, chamado nascedouro (4). É a combinação de UV + O<sub>3</sub> + ÍONS que purifica o ar no interior da máquina. Este tratamento de ar se inicia com o funcionamento de um aparelho de ar condicionado (6) (AC) que desumifica o ar. Este ar é então passado por um banco de lâmpadas germicida ultravioleta (UV) onde o mesmo é esterilizado. Logo em seguida por um aparelho gerador de Ozônio e ÍONS (O<sub>3</sub> + ÍONS), passando por uma ventilação forçada através de ventiladores (VT e V) e depois por resistências de aquecimento (R) controladas eletronicamente. O ar já esterilizado, mais o gás de O<sub>3</sub> serão circulados por todos os compartimentos da máquina através da saída de ar (S), eliminando todas as bactérias em seu interior e na superfície dos ovos, que por um processo cíclico é eliminado 10% deste ar para renovação de O<sub>2</sub> (Oxigênio), reciclando o restante, gerando um processo

contínuo, porém com suas dosagens sendo controladas conforme a necessidade. O controle de temperatura e umidade são feitos eletronicamente, sendo mostrados para o usuário no painel frontal, conforme figura 3. O equipamento é caracterizado por se autodescontaminar e desinfetar continuamente o seu interior (figura 4), bem como pelo fato de ser compacta, possuindo 4 fundamentais funções de uma incubadora em um só equipamento (figura 2).

(71) José Carlos Pinto (BR/MG)

(72) José Carlos Pinto

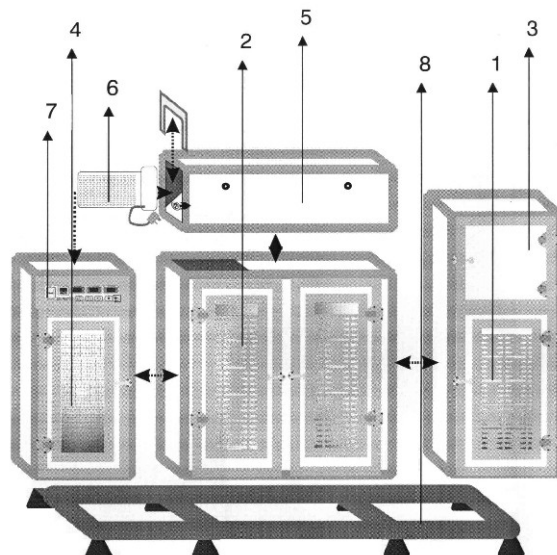

### 3.6 PUBLICAÇÃO DO PEDIDO ARQUIVADO DEFINITIVAMENTE - ART. 216 PARÁG. 2º E ART. 17 PARÁG. 2º DA LPI

(21) **MU 8402344-9** (22) 24/09/2004

**3.6**

(51) A47D 13/08

(54) ALMOFADA INFANTIL DE SEGURANÇA EM VEÍCULOS.

(71) Carmem Sílvia Cardoso (BR/PR)

(72) Carmem Sílvia Cardoso

(21) **PI 0401702-1** (22) 06/05/2004

**3.6**

(51) A61K 38/04, A61P 25/04, A61P 25/30

(54) PROCESSO DE SÍNTESE E COMPOSIÇÕES FARMACÊUTICAS DE PEPTÍDEOS E ANÁLOGOS, DERIVADOS DO VENENO DE SERPENTES POR EXEMPLO, DO GÊNERO CROTALUS, COM ATIVIDADE ANALGÉSICA, USOS E PRODUTOS ASSOCIADOS

(71) Laboratório Biosintética Ltda (BR/SP), Fundação de Amparo à Pesquisa da Estado de São Paulo - FAPESP (BR/SP), Yara Cury (BR/SP)

(72) Yara Cury, Dra. Gisele Picolo, Dr. Katsuhiro Konno

(74) LLC Info Connection LTDA

(21) **PI 0404311-1** (22) 16/07/2004

**3.6**

(51) B29D 7/01

(54) PROCESSO PARA A OBTENÇÃO DE UMA MATRIZ POROSA, REVESTIMENTO PARA UMA MATRIZ POROSA, MATRIZ POROSA E ARTIGOS

(71) Deltacap 430 Participações Ltda (BR/RJ)

(72) Aniceto Alves Braga

(74) Alves, Vieira, Lopes & Atem Advogados

# Diretoria de Patentes - DIRPA

## Despachos Relativos a Pedidos, Patentes (incluindo as de MI/DI expedidas na vigência da Lei 5772/71) e Certificados de Adição de Invenção

RPI 1816 de 25/10/2005

### 1. Pedido Internacional PCT/BR Designado ou Eleito

#### 1.2 PEDIDO RETIRADO

(21) **PI 9909920-9** (22) 02/02/1999 1.2  
(71) Harrier Technologies, Inc (US)  
(86) PCT US99/02313 de 02/02/1999 de  
12/08/1999

Pedido considerado retirado em relação  
ao Brasil, de acordo com artigo 39(2) do  
Tratado de Cooperação em Matéria de  
Patentes - PCT.

(21) **PI 9917338-7** (22) 31/08/1999 1.2  
(71) Infineon Technologies Ag (DE)  
(74) Dannemann, Siemsen, Bigler &  
Ipanema Moreira  
(86) PCT DE99/02717 de 31/08/1999 de  
09/03/2000

Pedido considerado retirado em relação  
ao Brasil, de acordo com artigo 39(2) do  
PCT.

(21) **PI 0111553-7** (22) 27/04/2001 1.2  
(71) Degussa AG (DE)  
(74) Dannemann, Siemsen, Bigler &  
Ipanema Moreira  
(86) PCT EP01/04792 de 27/04/2001  
Pedido considerado retirado em relação  
ao Brasil, de acordo com o artigo 39 (2)  
do Tratado de Cooperação em Matéria  
de Patentes - PCT.

(21) **PI 0205663-1** (22) 30/04/2002 1.2  
(71) Adisseo France S.A.S. (FR)  
(74) Momsen, Leonardos & Cia  
(86) PCT EP02/06579 de 30/04/2002  
Pedido considerado retirado em relação  
ao Brasil, de acordo com artigo 39(2) do  
Tratado de Cooperação em Matéria de  
Patentes - PCT.

(21) **PI 0211831-9** (22) 05/08/2002 1.2  
(71) F. Hoffmann - La Roche AG (CH)  
(74) Dannemann, Siemsen, Bigler &  
Ipanema Moreira  
(86) PCT EP02/08696 de 05/08/2002  
Pedido considerado retirado em relação  
ao Brasil, conforme item 15 do Ato  
Normativo 128/97.

### 2. Depósito

#### 2.1 NOTIFICAÇÃO DE DEPÓSITO DE PEDIDO DE PATENTE OU DE CERTIFICADO DE ADIÇÃO DE INVENÇÃO

(21) **MU 8501823-6** (22) 30/08/2005 2.1  
(71) G Paniz Indústria de Equipamentos  
para Alimentação Ltda (BR/RS)  
(74) Mario de Almeida Marcas e  
Patentes Ltda

(21) **MU 8501837-6** (22) 13/09/2005 2.1  
(71) Metalúrgica Schioppa Ltda. (BR/SP)  
(74) Sul América Marcas e Patentes  
Ltda.

(21) **MU 8501838-4** (22) 13/09/2005 2.1  
(71) Metalúrgica Schioppa Ltda. (BR/SP)  
(74) Sul América Marcas e Patentes Ltda

(21) **MU 8501841-4** (22) 16/09/2005 2.1  
(71) Mariza Aparecida Zago (BR/SP)  
(74) Vilage Marcas & Patentes S/C Ltda

(21) **MU 8501842-2** (22) 25/07/2005 2.1  
(71) Fundação Oswaldo Cruz (BR/RJ)  
(74) Bhering, Almeida & Associados

(21) **MU 8501847-3** (22) 12/04/2005 2.1  
(71) Manoel Joaquim Pereira Pinto  
(BR/RJ)  
(74) Altair Dias, Mello & Cia Ltda

(21) **MU 8501848-1** (22) 12/07/2005 2.1  
(71) Ana Tália Pereira da Costa (BR/RJ)  
(74) Ademar V. Maia

(21) **MU 8501849-0** (22) 19/08/2005 2.1  
(71) Manoel Busarello (BR/SC)  
(74) Maria Aparecida Pereira Gonçalves

(21) **MU 8501850-3** (22) 22/08/2005 2.1  
(71) Dov Kamenetz (BR/RJ) , Francisco  
de Paula La Saigne D'Aboim Inglês  
(BR/RJ)  
(74) Devinir Benedito Ramos de Moraes

(21) **MU 8501851-1** (22) 22/08/2005 2.1  
(71) Odecio Pompeo Filho (BR/SP)  
(74) Vilage Marcas & Patentes S/C Ltda

(21) **MU 8501852-0** (22) 22/08/2005 2.1  
(71) Luis Rogerio Bezerra Pinto (BR/RJ)

(21) **MU 8501853-8** (22) 24/08/2005 2.1  
(71) Kung-Cheng Chang (TW)  
(74) Tavares Propriedade Intelectual  
LTDA

(21) **MU 8501854-6** (22) 05/09/2005 2.1  
(71) Ivan Xavier do Bonfim (BR/SP) ,  
Reginaldo Tito de Souza (BR/SP)

(74) Vilage Marcas & Patentes S/C Ltda

(21) **MU 8501855-4** (22) 06/09/2005 2.1  
(71) Alexandre Bastos Meldau (BR/SC)  
(74) Maria Aparecida Pereira Goncalves

(21) **MU 8501856-2** (22) 09/09/2005 2.1  
(71) Kennid Oliveira de Campos (BR/SC)

(21) **MU 8501857-0** (22) 12/09/2005 2.1  
(71) Emerson Gil Treméa (BR/PR)

(21) **MU 8501858-9** (22) 12/09/2005 2.1  
(71) Aldo Luiz Anzolin (BR/PR)

(21) **MU 8501859-7** (22) 12/09/2005 2.1  
(71) Aldo Luiz Anzolin (BR/PR)

(21) **MU 8501860-0** (22) 04/05/2005 2.1  
(71) Antonio Augusto Eloy Silveira  
(BR/BA)

(21) **MU 8501882-1** (22) 11/01/2005 2.1  
(71) Ricardo Loureiro C. do Nascimento  
(BR/BA)

(21) **PI 0408833-6** (22) 27/09/2004 2.1  
(71) Irma Maria Serafini (BR/RS)  
(74) Rubens Paulo de Souza

(21) **PI 0503732-8** (22) 19/08/2005 2.1  
(71) Bostik S.A. (FR)  
(74) Orlando de Souza

(21) **PI 0503755-7** (22) 17/05/2005 2.1  
(71) Reginaldo da Silva Machado  
(BR/RS)

(21) **PI 0503766-2** (22) 11/03/2005 2.1  
(71) William Fernandes de Queiroz  
(BR/RN)

(21) **PI 0503767-0** (22) 24/05/2005 2.1  
(71) Roberto Alves Jabor (BR/PR)

(21) **PI 0503768-9** (22) 16/06/2005 2.1  
(71) Faculdades Católicas (PUC - Rio)  
(BR/RJ) , Expansion Transmissão de  
Energia Elétrica S.A. (BR/RJ)

(21) **PI 0503769-7** (22) 21/06/2005 2.1  
(71) The Pullman Company (US)  
(74) Dannemann, Siemsen, Bigler &  
Ipanema Moreira

(21) **PI 0503770-0** (22) 21/06/2005 2.1  
(71) Hugo Santiago Franchi Deea (UY) ,  
Luiz Gustavo Vazquez Landa (UY)  
(74) Dannemann, Siemsen, Bigler &  
Ipanema Moreira

(21) **PI 0503771-9** (22) 21/06/2005 2.1  
(71) TI Group Automotive Systems,  
L.L.C. (US)  
(74) Orlando de Souza

(21) **PI 0503772-7** (22) 24/06/2005 2.1  
(71) Meritor Heavy Vehicle Braking  
Systems (UK) Limited (GB)  
(74) Orlando de Souza

(21) **PI 0503773-5** (22) 28/06/2005 2.1  
(71) INT - Instituto Nacional de

Tecnologia (BR/RJ) , CTA - Centro  
Técnico Aeroespacial (BR/SP) , UFRJ -  
Universidade Federal do Rio de Janeiro  
(BR/RJ)

(21) **PI 0503774-3** (22) 07/07/2005 2.1  
(71) Luk France (FR)  
(74) Orlando de Souza

(21) **PI 0503775-1** (22) 07/07/2005 2.1  
(71) National Starch And Chemical  
Investment Holding Corporation (US)  
(74) Orlando de Souza

(21) **PI 0503776-0** (22) 13/07/2005 2.1  
(71) Mitsubishi Heavy Industries , LTD.  
(JP)  
(74) Momsen, Leonardos & Cia.

(21) **PI 0503777-8** (22) 15/07/2005 2.1  
(71) Braskem S.A. (BR/BA) ,  
Universidade Federal do Rio Grande do  
Sul (BR/RS)  
(74) Momsen, Leonardos & Cia

(21) **PI 0503778-6** (22) 22/07/2005 2.1  
(71) Google, Inc (US)  
(74) Hugo Silva , Rosa & Maldonado-  
Prop. Int

(21) **PI 0503779-4** (22) 22/07/2005 2.1  
(71) Google, Inc (US)  
(74) Hugo Silva, Rosa & Maldonado-  
prop. Int

(21) **PI 0503780-8** (22) 22/07/2005 2.1  
(71) Google, Inc. (US)  
(74) Hugo Silva, Rosa & Maldonado-  
Prop. Int

(21) **PI 0503781-6** (22) 22/07/2005 2.1  
(71) Google, Inc. (US)  
(74) Hugo Silva, Rosa & Maldonado-  
Prop. Int

(21) **PI 0503782-4** (22) 28/07/2005 2.1  
(71) Vale das Ideias LTDA (BR/RJ)

(21) **PI 0503783-2** (22) 31/08/2005 2.1  
(71) Petroleo Brasileiro S.A -  
PETROBRAS (BR/RJ)  
(74) Antônio Cláudio Correa Meyer  
Sant'Anna

(21) **PI 0503784-0** (22) 31/08/2005 2.1  
(71) Petroleo Brasileiro S.A -  
PETROBRAS (BR/RJ)  
(74) Antônio Cláudio Correa Meyer  
Sant'Anna

(21) **PI 0503785-9** (22) 31/08/2005 2.1  
(71) Claas Selbstfahrende  
Erntemaschinen GmbH (DE)  
(74) Dannemann, Siemsen, Bigler &  
Ipanema Moreira

(21) **PI 0503786-7** (22) 31/08/2005 2.1  
(71) Shimano Inc. (JP)  
(74) Dannemann, Siemsen, Bigler &  
Ipanema Moreira

(21) **PI 0503787-5** (22) 01/09/2005 2.1  
(71) Vetco Gray INC. (US)

(74) Montaury Pimenta, Machado & Lioce	(71) L'oreal (FR) (74) Ana Paula Santos Celidonio	Ipanema Moreira	OSSOS E ANTAGONISTAS DO RECEPTOR VITRONECTINA". A presente invenção refere-se a heterociclos anelares com cinco membros da fórmula I (I) na qual E, F, G, W, Y e Z têm o significado indicado nas reivindicações, para sua preparação e uso como medicamentos. Os novos compostos são aplicados com antagonistas do receptor vitronectina e como inibidores da reabsorção dos ossos. (71) Hoechst Aktiengesellschaft (DE) , Genentech Inc. (US) (72) Volkmar Wehner, Jochen Knolle, Hans Ulrich Stilz, Denis Carniato, Jean Francois Gourvest, Tom Gadek, Robert Mcdowell (74) Dannemann , Siemsen, Bigler & Ipanema Moreira Referente a RPI 1443 de 18/08/1998, quanto ao item (71)
(21) <b>PI 0503788-3</b> (22) 02/09/2005 <b>2.1</b> (71) Claas Selbstfahrende Erntemaschinen GMBH (DE) (74) Dannemann, Siemsen, Bigler & Ipanema Moreira	(21) <b>PI 0503808-1</b> (22) 30/08/2005 <b>2.1</b> (71) Honda Motor Co., Ltd. (JP) (74) Dannemann, Siemsen, Bigler & Ipanema Moreira	(21) <b>PI 0503826-0</b> (22) 15/09/2005 <b>2.1</b> (71) Tuthill Corporation (US) (74) Nellie Anne Daniel-Shores	
(21) <b>PI 0503789-1</b> (22) 06/09/2005 <b>2.1</b> (71) Avelino Ribeiro Filho (BR/RJ) (74) Rodrigo Donato Fonseca	(21) <b>PI 0503809-0</b> (22) 30/08/2005 <b>2.1</b> (71) Rohm And Haas Company (US) (74) Momsen, Leonardos & Cia	(21) <b>PI 0503827-8</b> (22) 15/09/2005 <b>2.1</b> (71) Bristol-Myers Squibb Company (US) (74) Nellie Anne Daniel-Shores	
(21) <b>PI 0503790-5</b> (22) 06/09/2005 <b>2.1</b> (71) Dana Corporation (US) (74) Bhering Advogados	(21) <b>PI 0503810-3</b> (22) 30/08/2005 <b>2.1</b> (71) Nobel Plastiques (FR) (74) Momsen, Leonardos & Cia	(21) <b>PI 0503828-6</b> (22) 16/09/2005 <b>2.1</b> (71) Kimberly-Clark Worldwide , INC (US) (74) Orlando de Souza	
(21) <b>PI 0503791-3</b> (22) 08/09/2005 <b>2.1</b> (71) Petroleo Brasileiro S.A. - PETROBRAS (BR/RJ) (74) Antônio Cláudio Correa Meyer Sant'Anna	(21) <b>PI 0503811-1</b> (22) 02/09/2005 <b>2.1</b> (71) Research In Motion Limited (CA) (74) Orlando de Souza	(21) <b>PI 0503829-4</b> (22) 16/09/2005 <b>2.1</b> (71) Johnson & Johnson (US) (74) Dannemann, Siemsen, Bigler & Ipanema Moreira	
(21) <b>PI 0503792-1</b> (22) 13/09/2005 <b>2.1</b> (71) Lang-Mekra North America, LLC (US) (74) Momsen, Leonardos & Cia	(21) <b>PI 0503812-0</b> (22) 02/09/2005 <b>2.1</b> (71) The Goodyear Tire & Rubber Company (US) (74) Nellie Anne Daniel Shores	(21) <b>PI 0503830-8</b> (22) 16/09/2005 <b>2.1</b> (71) Johnson & Johnson (US) (74) Dannemann, Siemsen, Bigler & Ipanema Moreira	
(21) <b>PI 0503793-0</b> (22) 15/09/2005 <b>2.1</b> (71) Petroleo Brasileiro S.A. - PETROBRAS (BR/RJ) (74) Antônio Cláudio Correa Meyer Sant'Anna	(21) <b>PI 0503813-8</b> (22) 08/09/2005 <b>2.1</b> (71) Petroleo Brasileiro S.A. - Petrobras (BR/RJ) (74) Antônio Cláudio Correa Meyer Sant'Anna	(21) <b>PI 0503831-6</b> (22) 23/09/2005 <b>2.1</b> (71) IDC, LLC (US) (74) Montaury Pimenta, Machado & Lioce	
(21) <b>PI 0503794-8</b> (22) 15/09/2005 <b>2.1</b> (71) Copeland Corporation (US) (74) Dannemann , Siemsen, Bigler & Ipanema Moreira	(21) <b>PI 0503814-6</b> (22) 08/09/2005 <b>2.1</b> (71) Luk Lamellen Kupplungsbaue Beteiligungs KG. (DE) (74) Dannemann, Siemsen, Bigler & Ipanema Moreira	(21) <b>PI 0503832-4</b> (22) 23/09/2005 <b>2.1</b> (71) IDC, LLC. (US) (74) Montaury Pimenta, Machado & Lioce	
(21) <b>PI 0503795-6</b> (22) 15/09/2005 <b>2.1</b> (71) Saint-Gobain Calmar INC. (US) (74) Bhering Advogados	(21) <b>PI 0503815-4</b> (22) 08/09/2005 <b>2.1</b> (71) Degussa AG (DE) (74) Dannemann, Siemsen, Bigler & Ipanema Moreira	(21) <b>PI 0503833-2</b> (22) 23/09/2005 <b>2.1</b> (71) IDC, LLC. (US) (74) Montaury Pimenta, Machado & Lioce	
(21) <b>PI 0503796-4</b> (22) 16/09/2005 <b>2.1</b> (71) Rodolfo Antonio Aurucci (BR/RJ) (74) Devinir Benedito Ramos De Moraes	(21) <b>PI 0503816-2</b> (22) 12/09/2005 <b>2.1</b> (71) Daniel Morais (BR/SP) (74) Vilage Marcas & Patentes S/C Ltda	(21) <b>PI 0503834-0</b> (22) 09/09/2005 <b>2.1</b> (71) Carlos Gilberto Venancio Gomes (BR/SC)	
(21) <b>PI 0503797-2</b> (22) 16/09/2005 <b>2.1</b> (71) Deere & Company (US) (74) Momsen, Leonardos & Cia	(21) <b>PI 0503817-0</b> (22) 12/09/2005 <b>2.1</b> (71) Cristália Produtos Químicos Farmacêuticos Ltda (BR/SP) , Fundação de Amparo à Pesquisa do Estado de São Paulo - FAPESP (BR/SP) (74) LLC Info Connection LTDA. API 00340	(21) <b>PI 0503835-9</b> (22) 12/09/2005 <b>2.1</b> (71) Renato Ferreira dos Santos (BR/RJ)	
(21) <b>PI 0503798-0</b> (22) 23/09/2005 <b>2.1</b> (71) Samsung Gwangju Electronics Co., Ltd. (KR) (74) Dannemann, Siemsen, Bigler & Ipanema Moreira	(21) <b>PI 0503818-9</b> (22) 13/09/2005 <b>2.1</b> (71) Research In Motion Limited (CA) (74) Orlando de Souza	(21) <b>PI 0503836-7</b> (22) 20/06/2005 <b>2.1</b> (71) Ely Cidreira Peixoto (BR/BA)	
(21) <b>PI 0503799-9</b> (22) 01/04/2005 <b>2.1</b> (71) Margaret Lucia Monteiro Neves (BR/SP)	(21) <b>PI 0503819-7</b> (22) 13/09/2005 <b>2.1</b> (71) Arkema (FR) (74) Orlando de Souza	(21) <b>PI 0503837-5</b> (22) 14/07/2005 <b>2.1</b> (71) Instrumenttitehdas Kytölä Oy (FI) (74) Antonio Mauricio Pedras Arnaud	
(21) <b>PI 0503800-6</b> (22) 16/06/2005 <b>2.1</b> (71) Clovis Nappe (BR/SP)	(21) <b>PI 0503820-0</b> (22) 13/09/2005 <b>2.1</b> (71) Ti Group Automotive Systems, LLC (US) (74) Dannemann, Siemsen, Bigler & Ipanema Moreira		
(21) <b>PI 0503801-4</b> (22) 20/06/2005 <b>2.1</b> (71) Marcos Antônio Guedes de Albuquerque (BR/PE) , Clemente Tagliari (BR/PE) (74) Difusão Marcas e Patentes Ltda	(21) <b>PI 0503821-9</b> (22) 08/09/2005 <b>2.1</b> (71) Probitas Pharma, S.A. (ES) (74) Vieira de Mello Advogados		
(21) <b>PI 0503802-2</b> (22) 20/05/2005 <b>2.1</b> (71) Francisco Antonio Ortega (BR/SP)	(21) <b>PI 0503822-7</b> (22) 13/09/2005 <b>2.1</b> (71) Ti Group Automotive Systems LLC (US) (74) Dannemann, Siemsen, Bigler & Ipanema Moreira		
(21) <b>PI 0503803-0</b> (22) 28/06/2005 <b>2.1</b> (71) L'oreal (FR) (74) Ana Paula Santos Celidonio	(21) <b>PI 0503823-5</b> (22) 13/09/2005 <b>2.1</b> (71) Inventio Aktiengesellschaft (CH) (74) Dannemann, Siemsen, Bigler & Ipanema Moreira		
(21) <b>PI 0503804-9</b> (22) 26/08/2005 <b>2.1</b> (71) L'oreal (FR) (74) Ana Paula Santos Celidonio	(21) <b>PI 0503824-3</b> (22) 14/09/2005 <b>2.1</b> (71) Kabushiki Kaisha Toshiba (Toshiba Corporation) (JP) (74) Dannemann , Siemsen, Bigler & Ipanema Moreira		
(21) <b>PI 0503805-7</b> (22) 29/08/2005 <b>2.1</b> (71) Brasilata S.A Embalagens Metálicas (BR/SP) (74) Antonio Mauricio Pedras Arnaud	(21) <b>PI 0503825-1</b> (22) 14/09/2005 <b>2.1</b> (71) Stowe Woodward AG. (DE) (74) Dannemann , Siemsen, Bigler &		
(21) <b>PI 0503806-5</b> (22) 30/08/2005 <b>2.1</b> (71) Conselho Nacional de Pesquisas Científicas e Técnicas (CONICET) (AR) (74) Daniel Adensohn de Souza			
(21) <b>PI 0503807-3</b> (22) 28/06/2005 <b>2.1</b>			

#### 4. Pedido de Exame

#### 4.3 DESARQUIVAMENTO - ART. 33 PARÁGRAFO ÚNICO DA LPI

(21) **MU 8200271-1** (22) 08/02/2002 **4.3**  
(71) André Verissimo (BR/RJ)  
(74) Luiz Carlos De Carvalho Sillero

(21) **MU 8200297-5** (22) 28/02/2002 **4.3**  
(71) José Antonio Encinas Beramendi (BR/RJ)  
(74) Luiz Carlos De Carvalho Sillero

#### 6. Exigências Técnicas e Formais

#### 6.1 EXIGÊNCIA - ART. 36 DA LPI

(21) **C1 9404102-4** (22) 19/09/1997 **6.1**  
(61) PI9404102-4 14/10/1994  
(71) Sasol Chemical Industries Limited (ZA)  
(74) Dannemann ,Siemsen, Bigler & Ipanema Moreira

(21) **MU 7801193-0** (22) 28/07/1998 **6.1**  
(71) Invat S. r. l. (IT)  
(74) Belleza Marcas e Patentes Ltda

(21) **MU 7801491-3** (22) 14/08/1998 **6.1**  
(71) Antônio Thomaz da Silva (BR/SP) , Enéas Muniz Chaves (BR/SP)  
(74) Ana Paula Santos Celidonio

(21) **MU 7801604-5** (22) 16/09/1998 **6.1**  
(71) Compañia Roca Radiadores S.A. (ES)  
(74) Momsen, Leonardos & Cia.

(21) **MU 7802709-8** (22) 30/10/1998 **6.1**  
(71) Doacir Antonio Longo (BR/SC)  
(74) Paulo José Lunkes

(21) **MU 7900240-4** (22) 08/02/1999 **6.1**  
(71) Cláudio Antônio Frota Albuquerque (BR/RS)  
(74) Dr. Milton Leão Barcellos

(21) **MU 7900469-5** (22) 18/02/1999 **6.1**  
(71) Hiram Hesselmann Lamas (BR/PR)  
(74) London Marcas & Patentes S/C Ltda.

(21) **MU 7901453-4** (22) 02/07/1999 **6.1**

#### 3. Publicação do Pedido

#### 3.7 PUBLICAÇÃO ANULADA

(21) **PI 9504267-9** (22) 03/10/1995 **3.7**  
(30) 04/10/1994 FR 94 11854  
(51) B01D 21/02  
(54) DECANTADOR LONGITUDINAL CONTÍNUO COM SEPARAÇÃO DE FLUXOS  
(71) Degremont (FR)  
(72) Abdellatif Smati  
(74) Momsen, Leonardos & CIA.

#### 3.8 RETIFICAÇÃO

(21) **PI 9701335-8** (22) 19/03/1997 **3.8**  
(30) 20/03/1996 DE 196109191;  
03/07/1996 DE 196267013; 02/09/1996 DE 196355222  
(51) C07D 403/12, C07D 233/28, C07D 209/30, C07D 401/14, C07D 401/04, C07D 403/04, A61K 31/415, A61K 31/495, A61K 31/44  
(54) NOVOS INIBIDORES DE REABSORÇÃO DOS OSSOS E ANTAGONISTAS DO RECEPTOR VITRONECTINA  
(57) Patente de Invenção: "NOVOS INIBIDORES DE REABSORÇÃO DOS

- (71) Cláudio Dezidério (BR/SP)  
(74) Nova Marca Consultores Associados LTDA
- (21) **MU 7901749-5** (22) 09/08/1999 **6.1**  
(71) Electrolux do Brasil S/A (BR/PR)  
(74) Mega Marcas e Patentes SC Ltda
- (21) **MU 7901988-9** (22) 06/09/1999 **6.1**  
(71) Sueli Corrêa Reis (BR/SC)  
(74) Primeiro Mundo Marcas e Patentes
- (21) **MU 7902060-7** (22) 23/08/1999 **6.1**  
(71) Dilson Roque Corrêa (BR/MG)
- (21) **MU 7902369-0** (22) 17/09/1999 **6.1**  
(71) Worcester Controls do Brasil LTDA. (BR/SP)  
(74) Moras & Corrêa Marcas e Patentes S/C Ltda
- (21) **PI 9505131-7** (22) 09/11/1995 **6.1**  
(71) Roquette Freres (FR)  
(74) Dannemann ,Siemsen, Bigler & Ipanema Moreira
- (21) **PI 9507866-5** (22) 09/05/1995 **6.1**  
(71) The Dow Chemical Company (US)  
(74) Antonio Mauricio Pedras Arnaud
- (21) **PI 9508645-5** (22) 28/08/1995 **6.1**  
(71) Merial (FR)  
(74) Dannemann, Siemsen, Bigler & Ipanema Moreira
- (21) **PI 9510786-0** (22) 09/11/1995 **6.1**  
(62) PI9505131-7 09/11/1995  
(71) Roquette Freres (FR)  
(74) Dannemann , Siemsen, Bigler & Ipanema Moreira
- (21) **PI 9600821-0** (22) 26/02/1996 **6.1**  
(71) Eli Lilly and Company (US)  
(74) Dannemann ,Siemsen, Bigler & Ipanema Moreira
- (21) **PI 9605759-9** (22) 29/11/1996 **6.1**  
(71) Degussa AG (DE)  
(74) Dannemann ,Siemsen, Bigler & Ipanema Moreira
- (21) **PI 9606845-0** (22) 26/01/1996 **6.1**  
(71) Novo Nordisk A/S (DK)  
(74) Momsen, Leonardos & CIA.
- (21) **PI 9607652-6** (22) 15/03/1996 **6.1**  
(71) Basf Aktiengesellschaft (DE)  
(74) Momsen, Leonardos & CIA.
- (21) **PI 9607999-1** (22) 28/03/1996 **6.1**  
(71) Amgen Inc. (US)  
(74) Momsen, Leonardos & CIA.
- (21) **PI 9608166-0** (22) 12/04/1996 **6.1**  
(71) Unilever N. V. (NL)  
(74) Momsen, Leonardos & CIA.
- (21) **PI 9609691-8** (22) 23/07/1996 **6.1**  
(71) Daiinippon Pharmaceutical Co., Ltd. (JP)  
(74) Momsen, Leonardos & CIA.
- (21) **PI 9610058-3** (22) 25/07/1996 **6.1**  
(71) Marie Curie Cancer Care (GB)  
(74) Momsen, Leonardos & CIA.
- (21) **PI 9610175-0** (22) 12/09/1996 **6.1**  
(71) Pierre Fabre Medicament (FR)  
(74) Momsen, Leonardos & CIA.
- (21) **PI 9610580-1** (22) 13/09/1996 **6.1**  
(71) The Regents Of The University Of California (US) , The Scripps Research Institute (US)  
(74) Clarke Modet do Brasil LTDA
- (21) **PI 9611175-5** (22) 29/10/1996 **6.1**  
(71) Nicox S.A. (FR)  
(74) Momsen, Leonardos & CIA.
- (21) **PI 9611666-8** (22) 02/12/1996 **6.1**  
(71) NOVARTIS AG (NOVARTIS SA) (NOVARTIS INC.), (CH)  
(74) Dannemann ,Siemsen, Bigler & Ipanema Moreira
- (21) **PI 9612236-6** (22) 25/12/1996 **6.1**  
(71) Otsuka Pharnaceutical Co., LTD. (JP)  
(74) Dannemann ,Siemsen, Bigler & Ipanema Moreira
- (21) **PI 9612755-4** (22) 31/10/1996 **6.1**  
(71) Applied Research Systems Ars Holding N.V. (NL)  
(74) Dannemann ,Siemsen, Bigler & Ipanema Moreira
- (21) **PI 9703549-1** (22) 13/06/1997 **6.1**  
(71) Clariant GmbH (DE)  
(74) Dannemann ,Siemsen, Bigler & Ipanema Moreira
- (21) **PI 9704158-0** (22) 01/10/1997 **6.1**  
(71) Ana Cristina de Souza Gomes (BR/RS)  
(74) Custódio de Almeida & Cia
- (21) **PI 9706252-9** (22) 12/12/1997 **6.1**  
(71) Truetzschler GMBH & Co. Kg (DE)  
(74) Dannemann ,Siemsen, Bigler & Ipanema Moreira
- (21) **PI 9707589-2** (22) 20/02/1997 **6.1**  
(71) Applied Research Systems Ars Holding N.V (NL)  
(74) Momsen, Leonardos & CIA.
- (21) **PI 9707614-7** (22) 24/02/1997 **6.1**  
(71) Bristol-Myers Squibb Company (US)  
(74) Nellie Anne Daniel Shores
- (21) **PI 9707943-0** (22) 05/03/1997 **6.1**  
(71) Sanofi Synthelabo (FR)  
(74) Momsen, Leonardos & CIA.
- (21) **PI 9709470-6** (22) 30/05/1997 **6.1**  
(71) Basf Aktiengesellschaft (DE)  
(74) Momsen, Leonardos & CIA.
- (21) **PI 9709519-2** (22) 28/05/1997 **6.1**  
(71) Basf Aktiengesellschaft (DE)  
(74) Momsen, Leonardos & CIA.
- (21) **PI 9709637-7** (22) 22/05/1997 **6.1**  
(71) Ciba Specialty chemicals Holding Inc. (CH)  
(74) Dannemann ,Siemsen, Bigler & Ipanema Moreira
- (21) **PI 9709840-0** (22) 18/06/1997 **6.1**  
(71) Comalco Aluminium Limited (AU)  
(74) Vieira de Mello, Werneck Alves - Advogados S/C
- (21) **PI 9710519-8** (22) 04/07/1997 **6.1**  
(71) Unilever N.V. (NL)  
(74) Momsen, Leonardos & CIA.
- (21) **PI 9711112-0** (22) 17/07/1997 **6.1**  
(71) Societe des Produits Nestle S.A. (CH)  
(74) Dannemann ,Siemsen, Bigler & Ipanema Moreira
- (21) **PI 9711267-4** (22) 27/08/1997 **6.1**  
(71) The Boler Company (US)  
(74) Daniel & Cia.
- (21) **PI 9711614-9** (22) 30/07/1997 **6.1**  
(71) Anitox Corporation (US)  
(74) Dannemann ,Siemsen, Bigler & Ipanema Moreira
- (21) **PI 9712358-7** (22) 21/10/1997 **6.1**  
(71) Phoenankh CORP. (US)  
(74) Clarke Modet do Brasil LTDA
- (21) **PI 9713619-0** (22) 23/12/1997 **6.1**  
(71) Quest International B.V. (NL) , Ciba Specialty Chemicals Water Treatments Limited (GB)  
(74) Momsen, Leonardos & CIA.
- (21) **PI 9714220-4** (22) 21/11/1997 **6.1**  
(71) Lydia A. Woods (US)  
(74) Dannemann ,Siemsen, Bigler & Ipanema Moreira
- (21) **PI 9801241-0** (22) 05/05/1998 **6.1**
- (71) Willem Hennipman (BR/PR)  
(74) Marpa Consultoria & Assessoria Empresarial LTDA.
- (21) **PI 9802372-1** (22) 09/06/1998 **6.1**  
(71) Nippon Shokubai Co., Ltd. (JP)  
(74) Dannemann ,Siemsen, Bigler & Ipanema Moreira
- (21) **PI 9802552-0** (22) 22/07/1998 **6.1**  
(71) Pirelli Cavi e Sistemi S.p.A. (IT)  
(74) Momsen, Leonardos & CIA.
- (21) **PI 9802816-2** (22) 31/07/1998 **6.1**  
(71) Clariant GMBH (DE)  
(74) Dannemann ,Siemsen, Bigler & Ipanema Moreira
- (21) **PI 9803747-1** (22) 10/08/1998 **6.1**  
(71) Sonoco Products Company (US)  
(74) Dannemann ,Siemsen, Bigler & Ipanema Moreira
- (21) **PI 9804861-9** (22) 17/04/1998 **6.1**  
(71) Elf Antar France (FR)  
(74) Dannemann ,Siemsen, Bigler & Ipanema Moreira
- (21) **PI 9805780-4** (22) 17/12/1998 **6.1**  
(71) Illinois Tool Works INC (US)  
(74) Antonio Mauricio Pedras Arnaud
- (21) **PI 9806913-6** (22) 20/01/1998 **6.1**  
(71) W. R. Grace & Co - CONN (US)  
(74) DANIEL & CIA
- (21) **PI 9806932-2** (22) 29/01/1998 **6.1**  
(71) Dupont Dow Elastomers L.L.C. (US)  
(74) Jacques Labrunie
- (21) **PI 9807621-3** (22) 29/01/1998 **6.1**  
(71) Kimberly-Clark Worldwide, Inc. (US)  
(74) Orlando de Souza
- (21) **PI 9809130-1** (22) 08/05/1998 **6.1**  
(71) Imerys Pigments, INC (US)  
(74) Momsen, Leonardos & CIA.
- (21) **PI 9809308-8** (22) 24/04/1998 **6.1**  
(71) Fresenius Aktiengesellschaft (DE)  
(74) Dannemann ,Siemsen, Bigler & Ipanema Moreira
- (21) **PI 9809993-0** (22) 12/05/1998 **6.1**  
(71) American Standard INC (US)  
(74) Daniel & Cia.
- (21) **PI 9810648-1** (22) 01/07/1998 **6.1**  
(71) Quaker Chemical Corporation (US)  
(74) Dannemann ,Siemsen, Bigler & Ipanema Moreira
- (21) **PI 9811271-6** (22) 23/06/1998 **6.1**  
(71) Bk Giulini Chemie GMBH & CO.OHG (DE)  
(74) Dannemann ,Siemsen, Bigler & Ipanema Moreira
- (21) **PI 9811616-9** (22) 06/08/1998 **6.1**  
(71) Kimberly-Clark Worldwide, Inc. (US)  
(74) Orlando de Souza
- (21) **PI 9813016-1** (22) 23/09/1998 **6.1**  
(71) Technological Resources PTY. Ltd (AU)  
(74) Vieira de Mello Advogados
- (21) **PI 9813520-1** (22) 05/10/1998 **6.1**  
(71) Integrated Medical Systems, Inc. (US)  
(74) Momsen, Leonardos & Cia.
- (21) **PI 9813572-4** (22) 17/12/1998 **6.1**  
(71) Kimberly-Clark Worldwide, Inc. (US)  
(74) Orlando de Souza
- (21) **PI 9815748-5** (22) 19/03/1998 **6.1**  
(71) Warren Davis (US) , David Wasserman (US)  
(74) Dannemann ,Siemsen, Bigler & Ipanema Moreira
- (21) **PI 9815850-3** (22) 09/05/1998 **6.1**  
(71) Stephen M. Toussaint (US)  
(74) Di Blasi, Parente, S. G. &
- Associados S/C
- (21) **PI 9900749-5** (22) 18/02/1999 **6.1**  
(71) Sandvik AB (SE)  
(74) Thomaz Thedim Lobo
- (21) **PI 9901175-1** (22) 15/03/1999 **6.1**  
(71) Honda Giken Kogyo Kabushiki (Honda Motor CO. LTD.) (JP)  
(74) Dannemann ,Siemsen, Bigler & Ipanema Moreira
- (21) **PI 9905494-9** (22) 05/11/1999 **6.1**  
(71) Uni-Charm Corporation (JP)  
(74) Waldemar do Nascimento
- (21) **PI 9906936-9** (22) 30/08/1999 **6.1**  
(71) General Electric Company (US)  
(74) Dannemann ,Siemsen, Bigler & Ipanema Moreira
- (21) **PI 9906977-6** (22) 12/01/1999 **6.1**  
(71) Steiner Company International, S.A. (CH)  
(74) Momsen, Leonardos & Cia.
- (21) **PI 9906996-2** (22) 04/09/1999 **6.1**  
(71) Robert Bosch GMBH (DE) , Karl Simon GMBH & Co. KG (DE)  
(74) Dannemann ,Siemsen, Bigler & Ipanema Moreira
- (21) **PI 9907024-3** (22) 13/01/1999 **6.1**  
(71) Krupp Presta Aktiengesellschaft (LI)  
(74) Dannemann ,Siemsen, Bigler & Ipanema Moreira
- (21) **PI 9907049-9** (22) 29/09/1999 **6.1**  
(71) Koninklijke Philips Electronics N.V. (NL)  
(74) Momsen, Leonardos & Cia.
- (21) **PI 9907368-4** (22) 13/12/1999 **6.1**  
(71) Spiroprotec - Indústria e Comércio LTDA (BR/ES)  
(74) Fernando de Moreira Soares
- (21) **PI 9907645-4** (22) 02/02/1999 **6.1**  
(71) Volvo Lastvagnar AB (SE)  
(74) Dannemann ,Siemsen, Bigler & Ipanema Moreira
- (21) **PI 9907646-2** (22) 05/02/1999 **6.1**  
(71) Whisper Tech Limited (NZ)  
(74) Dannemann ,Siemsen, Bigler & Ipanema Moreira
- (21) **PI 9907673-0** (22) 22/01/1999 **6.1**  
(71) Siemens Automotive Corporation (US)  
(74) Dannemann ,Siemsen, Bigler & Ipanema Moreira
- (21) **PI 9907799-0** (22) 10/02/1999 **6.1**  
(71) The Mesh Company LLC (US)  
(74) Dannemann ,Siemsen, Bigler & Ipanema Moreira
- (21) **PI 9908312-4** (22) 25/02/1999 **6.1**  
(71) United States Can Company (US)  
(74) Clarke Modet do Brasil LTDA
- (21) **PI 9908602-6** (22) 12/03/1999 **6.1**  
(71) The Gates Corporation (US)  
(74) Daniel & Cia
- (21) **PI 9908603-4** (22) 05/03/1999 **6.1**  
(71) The Engineering Business Limited (GB)  
(74) Daniel & Cia
- (21) **PI 9908666-2** (22) 12/01/1999 **6.1**  
(71) Modine Manufacturing Company (US)  
(74) Clarke Modet do Brasil LTDA
- (21) **PI 9909924-1** (22) 26/04/1999 **6.1**  
(71) Ceres IPR Limited (GB)  
(74) Momsen, Leonardos & CIA.
- (21) **PI 9910427-0** (22) 13/05/1999 **6.1**  
(71) Steelcase, Inc. (US)  
(74) Clarke Modet do Brasil Ltda.
- (21) **PI 9911633-2** (22) 01/07/1999 **6.1**

(71) Technological Resources Pty Ltd (AU)  
(74) Vieira de Mello Advogados

(21) **PI 9911635-9** (22) 01/07/1999 **6.1**  
(71) Technological Resources Pty Ltd (AU)  
(74) Vieira de Mello Advogados

## 6.7 OUTRAS EXIGÊNCIAS

(21) **MU 8001441-0** (22) 28/01/2000 **6.7**  
(71) Pedro Roberto Passarelli (BR/SP)  
(74) Marknel Marcas e Patentes  
Para que possa ser aceita a petição de exame do pedido nº 33915813500/RJ de 29/05/2003, apresente a petição de desarquivamento do pedido, bem como a retribuição relativa ao cumprimento de exigência.

(21) **MU 8200146-4** (22) 17/01/2002 **6.7**  
(71) Antonio Alberi de Mattos (BR/RS)  
(74) João A. Santos  
Para que a petição INPI/RJ nº 020050076575 de 03/08/2005 seja aceita, apresente complementação ao valor pago na guia de retribuição da mesma, a qual foi paga a menor.

(21) **PI 0306199-0** (22) 19/08/2003 **6.7**  
(71) Icefloe Technologies, INC (CA)  
(74) Francisco Carlos Rodrigues Silva  
Apresentar tradução completa do pedido, conforme item 9.2.1 do Ato Normativo 128 de 05/03/1997.

(21) **PI 0308978-9** (22) 09/10/2003 **6.7**  
(71) Fundação Oswaldo Cruz - FIOCRUZ (BR/RJ)  
(74) Bhering, Almeida & Associados  
Apresentar tradução completa do pedido, conforme item 9.2.1 do Ato Normativo 128 de 05/03/1997.

(21) **PI 0311459-7** (22) 02/06/2003 **6.7**  
(71) Children's Hospital Medical Center (US) , Jacques Le Pendu (FR)  
(74) Dannemann, Siemsen, Bigler & Ipanema Moreira  
Apresentar tradução completa do pedido, conforme item 9.2.1 do Ato Normativo 128/97.

(21) **PI 0312201-8** (22) 27/06/2003 **6.7**  
(71) Solidus Networks, Inc (UA)  
(74) Thomaz Thedim Lobo e Magnus Aspeby  
Apresentar tradução completa do pedido, conforme item 9.2.1 do Ato Normativo 128/97.

(21) **PI 0313689-2** (22) 22/08/2003 **6.7**  
(71) Japan Cash Machine Co., Ltd. (JP)  
(74) Dannemann, Siemsen, Bigler & Ipanema Moreira  
Apresentar tradução completa do pedido, conforme item 9.2.1 do Ato Normativo 128/97.

(21) **PI 0314507-7** (22) 01/10/2003 **6.7**  
(71) Airborne Pollution Control, Inc (CA)  
(74) Bicudo Marcas e Patentes S/C Ltda  
Apresentar tradução completa do pedido, conforme item 9.2.1 do Ato Normativo 128/97.

(21) **PI 0314575-1** (22) 30/04/2003 **6.7**  
(71) Asap Breathe Assist Pty Ltd (AU)  
(74) Alexandre Ferreira  
Apresentar tradução completa do pedido, conforme item 9.2.1 do Ato Normativo 128/97.

(21) **PI 0314722-3** (22) 28/04/2003 **6.7**  
(71) Huawei Technologies Co., Ltd. (CN)  
(74) Dannemann, Siemsen, Bigler & Ipanema Moreira  
Apresentar novas folhas dos desenhos com a tradução dos textos nas figuras.

(21) **PI 0316507-8** (22) 21/11/2003 **6.7**  
(71) Wenming Dong (CN)  
(74) Bhering, Almeida & Associados  
Apresentar tradução completa do pedido, conforme item 9.2.1 do Ato Normativo 128/97.

(21) **PI 0316634-1** (22) 26/11/2003 **6.7**  
(71) Honda Motor Co., Ltd. (JP)  
(74) Dannemann, Siemsen, Bigler & Ipanema Moreira  
Apresentar novas folhas dos desenhos com a tradução dos textos nas figuras.

(21) **PI 0316654-6** (22) 11/09/2003 **6.7**  
(71) Trützschler Card Clthing GmbH (DE)  
(74) Dannemann, Siemsen, Bigler & Ipanema Moreira  
Comprovar a designação do Brasil, uma vez que a mesma não consta da publicação internacional.

(21) **PI 0317260-0** (22) 11/12/2003 **6.7**  
(71) Honda Motor Co., Ltd. (JP)  
(74) Dannemann, Siemsen, Bigler & Ipanema Moreira  
Apresentar novas folhas dos desenhos com a tradução dos textos nas figuras.

(21) **PI 0317700-9** (22) 22/12/2003 **6.7**  
(71) McGraw-Edison Company (US)  
(74) Dannemann, Siemsen, Bigler & Ipanema Moreira  
Apresentar desenhos de acordo com a publicação internacional WO.

(21) **PI 0317732-7** (22) 15/12/2003 **6.7**  
(71) Toyota Jidosha Kabushiki Kaisha (JP)  
(74) Dannemann, Siemsen, Bigler & Ipanema Moreira  
Apresentar novas folhas dos desenhos com a tradução dos textos nas figuras.

(21) **PI 9602530-1** (22) 30/05/1996 **6.7**  
(71) Fundação Universitária José Bonifácio - UFRJ (BR/RJ)  
Referência: Para que seja aceita a petição INPI/RJ nº 012167 de 12.03.2003, apresente complementação da taxa de retribuição da expedição da carta patente para o valor no prazo extraordinário, juntamente com a taxa do cumprimento da exigência.

(21) **PI 9705316-3** (22) 23/10/1997 **6.7**  
(71) Nair Tazue Itice (BR)  
(74) Romar Jacob Tavares  
Para que seja aceita a petição de exame do pedido nº 018539/SP de 23/07/2002, apresente a petição de desarquivamento do pedido, bem como a retribuição relativa ao cumprimento de exigência.

(21) **PI 9901271-5** (22) 16/04/1999 **6.7**  
(71) Libreria Editora Ltda. (BR/SP)  
(74) Sul América Marcas e Patentes S/C Ltda.  
Para que possa ser aceita a petição de exame do pedido nº 011699/SP de 16/05/2002 apresente a petição de desarquivamento do pedido, bem como a retribuição relativa ao cumprimento de exigência.

(21) **PI 9909556-4** (22) 16/02/1999 **6.7**  
(71) Guido Medici (IT)  
(74) Sko Diretoria de Propriedade Indl em Marcas e Patentes Ltda  
Apresente o depositante o resumo do pedido de patente ,conforme item 9.2.1.

(21) **PI 0209127-5** (22) 18/04/2002 **6.7**  
(71) Euroceltique S.A. (US)  
(74) Cometa Marcas e Patentes S/C Ltda  
Apresentar tradução completa do pedido, conforme item 9.2.1 do Ato Normativo 128 de 05/03/1997.

(21) **PI 0213306-7** (22) 15/10/2002 **6.7**  
(71) Chequepoint Franchise Corporation (PA)

(74) Dannemann, Siemsen, Bigler & Ipanema Moreira  
Apresentar novas folhas dos desenhos com a tradução dos textos nas figuras.

(21) **PI 0213606-6** (22) 24/09/2002 **6.7**  
(71) Centro de Bioativos Químicos (CU)  
(74) Advocacia Pietro Ariboni S/C  
Apresente o depositante o Relatório de Exame Preliminar Internacional, em inglês, facultada sua apresentação em língua vernácula, conforme item 11 (c) do Ato Normativo 128/97.

## 7. Ciência de Parecer

### 7.1 CONHECIMENTO DE PARECER TÉCNICO

(21) **MU 7800379-2** (22) 12/02/1998 **7.1**  
(71) Guido Hamlet Caputo Guillier (BR/SP)  
(74) Remarca Reg. de Marcas e Patentes S/C Ltda

(21) **MU 7801675-4** (22) 16/09/1998 **7.1**  
(71) Roberto Neukamp (BR/SP)  
(74) Ricci & Associados Marcas e Patentes S/C Ltda.

(21) **MU 7901633-2** (22) 28/07/1999 **7.1**  
(71) Spuma Pac Industria de Embalagens Ltda. (BR/SP)  
(74) Escritório Fernando Marchetti S/C Ltda

(21) **PI 9306845-0** (22) 06/08/1993 **7.1**  
(71) The Texas A & M University System (US)  
(74) Tavares & Cia

(21) **PI 9504554-6** (22) 25/10/1995 **7.1**  
(71) Antoine Jean Henri Robert (BR/RJ)  
(74) DANIEL & CIA

(21) **PI 9506047-2** (22) 10/07/1995 **7.1**  
(71) The Dow Chemical Company. (US)  
(74) Dannemann, Siemsen, Bigler & Ipanema Moreira

(21) **PI 9508789-3** (22) 07/07/1995 **7.1**  
(71) Aventis Pharma (FR)  
(74) Francisco Carlos Rodrigues Silva

(21) **PI 9509480-6** (22) 04/10/1995 **7.1**  
(71) Cephalon, Inc (JP)  
(74) Dannemann, Siemsen, Bigler & Ipanema Moreira

(21) **PI 9509985-9** (22) 12/12/1995 **7.1**  
(71) Omeros Corporation (US)  
(74) Nellie Anne Daniel Shoes

(21) **PI 9510056-3** (22) 14/12/1995 **7.1**  
(71) Cabot Corporation (US)  
(74) Orlando de Souza

(21) **PI 9600217-4** (22) 25/01/1996 **7.1**  
(71) Merck Patent Gesellschaft Mit Beschraenkter Haftung (DE)  
(74) Dannemann, Siemsen, Bigler & Ipanema Moreira

(21) **PI 9600263-8** (22) 30/01/1996 **7.1**  
(71) Merck Patent GmbH (DE)  
(74) Dannemann, Siemsen, Bigler & Ipanema Moreira

(21) **PI 9600290-5** (22) 31/01/1996 **7.1**  
(71) Hoechst Aktiengesellschaft (DE)  
(74) Dannemann, Siemsen, Bigler & Ipanema Moreira

(21) **PI 9600370-7** (22) 09/02/1996 **7.1**  
(71) Hoechst Aktiengesellschaft (DE)  
(74) Dannemann, Siemsen, Bigler &

Ipanema Moreira

(21) **PI 9600773-7** (22) 16/02/1996 **7.1**  
(71) Hoechst Aktiengesellschaft (DE)  
(74) Dannemann, Siemsen, Bigler & Ipanema Moreira

(21) **PI 9600778-8** (22) 16/02/1996 **7.1**  
(71) Hoechst Aktiengesellschaft (DE)  
(74) Dannemann, Siemsen, Bigler & Ipanema Moreira

(21) **PI 9600779-6** (22) 16/02/1996 **7.1**  
(71) Hoechst Aktiengesellschaft (DE)  
(74) Dannemann, Siemsen, Bigler & Ipanema Moreira

(21) **PI 9603728-8** (22) 11/09/1996 **7.1**  
(71) Sumitomo Chemical Takeda Agro Company, Limited (JP)  
(74) Momsen, Leonardos & CIA.

(21) **PI 9604843-3** (22) 03/04/1996 **7.1**  
(71) Hideo Nakoshi (JP) , Kenji Sakamoto (JP)  
(74) Momsen, Leonardos & CIA.

(21) **PI 9605440-9** (22) 06/11/1996 **7.1**  
(71) Wyeth (US)  
(74) Dannemann, Siemsen, Bigler & Ipanema Moreira

(21) **PI 9605847-1** (22) 04/12/1996 **7.1**  
(71) Metallgesellschaft AG. (DE)  
(74) Dannemann, Siemsen, Bigler & Ipanema Moreira

(21) **PI 9606778-0** (22) 18/01/1996 **7.1**  
(71) Biogen, Inc., (US)  
(74) Dannemann, Siemsen, Bigler & Ipanema Moreira

(21) **PI 9606950-3** (22) 13/02/1996 **7.1**  
(71) Idemitsu Kosan Co., Ltd (JP)  
(74) Dannemann, Siemsen, Bigler & Ipanema Moreira

(21) **PI 9606998-8** (22) 02/02/1996 **7.1**  
(71) Syntex (U.S.A.) Inc. (US)  
(74) Dannemann, Siemsen, Bigler & Ipanema Moreira

(21) **PI 9607477-9** (22) 06/03/1996 **7.1**  
(71) Ciba Specialty Chemicals Holding Inc. (CH)  
(74) Dannemann, Siemsen, Bigler & Ipanema Moreira

(21) **PI 9608241-0** (22) 29/04/1996 **7.1**  
(71) Connaught Laboratories Limited (CA)  
(74) Clarke Modet do Brasil LTDA

(21) **PI 9608551-7** (22) 30/05/1996 **7.1**  
(71) Alza Corporation (US)  
(74) Dannemann, Siemsen, Bigler & Ipanema Moreira

(21) **PI 9608638-6** (22) 06/06/1996 **7.1**  
(71) Aventis Pharmaceuticals INC. (US)  
(74) Momsen, Leonardos & CIA.

(21) **PI 9608728-5** (22) 31/05/1996 **7.1**  
(71) Biocontrol Systems, INC. (US)  
(74) Dannemann, Siemsen, Bigler & Ipanema Moreira

(21) **PI 9608965-2** (22) 20/06/1996 **7.1**  
(71) Rhone-Poulenc Rorer S.A. (FR)  
(74) Sabina Nehmi de Oliveira

(21) **PI 9609149-5** (22) 06/06/1996 **7.1**  
(71) Alza Corporation (US)  
(74) Dannemann, Siemsen, Bigler & Ipanema Moreira

(21) **PI 9609914-3** (22) 02/08/1996 **7.1**  
(71) Smithkline Beecham Corporation (US)  
(74) Nellie Anne Daniel -Shores

(21) **PI 9610168-7** (22) 06/09/1996 **7.1**

- (71) Icos Coporation (US)  
(74) Momsen, Leonardos & CIA.
- (21) **PI 9610307-8** (22) 28/08/1996 7.1  
(71) Washington University (US)  
(74) Momsen, Leonardos & CIA.
- (21) **PI 9610802-9** (22) 03/10/1996 7.1  
(71) Immunex Corporation (US)  
(74) Cruzeiro Newmarc Patentes e Marcas Ltda.
- (21) **PI 9611114-3** (22) 17/10/1996 7.1  
(71) Rohm Enzyme Finland Oy (US)  
(74) Dannemann ,Siemsen, Bigler & Ipanema Moreira
- (21) **PI 9611466-5** (22) 21/11/1996 7.1  
(71) Boehringer Ingelheim International GmbH (DE)  
(74) Dannemann ,Siemsen, Bigler & Ipanema Moreira
- (21) **PI 9611488-6** (22) 30/10/1996 7.1  
(71) Applied Food Biotechnology, Inc (US)  
(74) Dannemann ,Siemsen, Bigler & Ipanema Moreira
- (21) **PI 9612325-7** (22) 10/12/1996 7.1  
(71) Bayer Corporation (US)  
(74) Dannemann ,Siemsen, Bigler & Ipanema Moreira
- (21) **PI 9612675-2** (22) 29/07/1996 7.1  
(71) Cantab Pharmaceuticals Research Limited (GB)  
(74) Momsen, Leonardos & CIA.
- (21) **PI 9709234-7** (22) 12/05/1997 7.1  
(71) Italfarmaco S.P.A (IT)  
(74) Dannemann ,Siemsen, Bigler & Ipanema Moreira
- (21) **PI 9709450-1** (22) 06/05/1997 7.1  
(71) Smithkline Beecham P.L.C (GB)  
(74) Nellie Anne Daniel -Shores
- (21) **PI 9712644-6** (22) 03/10/1997 7.1  
(71) The Procter & Gamble Company. (US)  
(74) Trench , Rossi e Watanabe
- (21) **PI 9712682-9** (22) 23/10/1997 7.1  
(71) Cabot Corporation (US)  
(74) Clarke Modet do Brasil Ltda.
- (21) **PI 9712696-9** (22) 29/10/1997 7.1  
(71) Ultrafilter International AG (DE)  
(74) Dannemann ,Siemsen, Bigler & Ipanema Moreira
- (21) **PI 9714424-0** (22) 12/12/1997 7.1  
(71) The Procter & Gamble Company (US)  
(74) Dannemann ,Siemsen, Bigler & Ipanema Moreira
- (21) **PI 9801543-5** (22) 30/04/1998 7.1  
(71) The Goodyear Tire & Rubber Company (US)  
(74) Daniel & Cia.
- (21) **PI 9803130-9** (22) 10/08/1998 7.1  
(71) Unilever N.V. (NL)  
(74) Momsen, Leonardos & CIA.
- (21) **PI 9804692-6** (22) 17/11/1998 7.1  
(71) Praxair Technology , Inc. (US)  
(74) Momsen, Leonardos & CIA.
- (21) **PI 9804782-5** (22) 13/03/1998 7.1  
(71) Nippon Steel Corporation (JP)  
(74) Dannemann ,Siemsen, Bigler & Ipanema Moreira
- (21) **PI 9806167-4** (22) 01/09/1998 7.1  
(71) Atofina Chemicals, Inc. (US)  
(74) Momsen, Leonardos & CIA.
- (21) **PI 9806849-0** (22) 14/01/1998 7.1  
(71) Aqua Pure Ventures Inc. (CA)  
(74) Orlando de Souza
- (21) **PI 9809338-0** (22) 29/04/1998 7.1
- (71) Shell Internationale Research Maatschappij B.V. (NL)  
(74) Nellie Anne Daniel -Shores
- (21) **PI 9814528-2** (22) 19/11/1998 7.1  
(71) Axiva GmbH (DE)  
(74) Dannemann ,Siemsen, Bigler & Ipanema Moreira
- (21) **PI 9815994-1** (22) 28/08/1998 7.1  
(71) Kimberly-Clarke Woorldwide, INC (US)  
(74) Clarke Modet do Brasil LTDA
- (21) **PI 9900952-8** (22) 28/04/1999 7.1  
(71) Keko Acessóros Ltda (BR/RS)  
(74) Mario de Almeida Marcas e Patentes Ltda
- (21) **PI 9902777-1** (22) 28/06/1999 7.1  
(71) Arno S/A (BR/SP)  
(74) Cruzeiro Newmarc Patentes e Marcas Ltda.
- (21) **PI 9909079-1** (22) 23/03/1999 7.1  
(71) Meritor Heavy Vehicle Braking Systems (UK) Limited (GB)  
(74) Momsen, Leonardos & CIA.
- (21) **PI 0003237-9** (22) 03/06/2000 7.1  
(71) Luciano Piquet da Cruz (BR/RN)
- (21) **PI 0007018-1** (22) 18/08/2000 7.1  
(71) H.C. Starck, Inc. (US)  
(74) Dannemann ,Siemsen, Bigler & Ipanema Moreira
- 8. Anuidade de Pedido**
- 8.6**  
**ARQUIVAMENTO - ART.**  
**86 DA LPI**
- (21) **C1 9905057-9** (22) 14/12/2000 8.6  
(61) PI9905057-9 18/10/1999  
(71) Wagih Fouad Selim Khozam (BR/SP)  
Referente a 3ª anuidade.
- (21) **MU 7600412-0** (22) 22/02/1996 8.6  
(71) Becton, Dickinson Indústrias Cirúrgicas Ltda. (BR/MG)  
(74) Daniel & Cia.  
Referente a 9ª e 10ª anuidades.
- (21) **MU 7800104-8** (22) 02/03/1998 8.6  
(71) Imecotron Indústria Mecânica de comandos Eletrônicos Ltda (BR/RS)  
(74) Mario de Almeida Marcas e Patentes Ltda  
Referente a 5ª, 6ª e 7ª anuidades.
- (21) **MU 7800111-0** (22) 13/03/1998 8.6  
(71) Sérgio Pasa (BR/RS)  
(74) B&P Associados Ltda.  
Referente a 3ª, 4ª, 5ª, 6ª e 7ª anuidades.
- (21) **MU 7800152-8** (22) 07/01/1998 8.6  
(71) Jones Noblia Arpino (BR/RS)  
(74) Elizon D'Aquino Costa Advogados Associados  
Referente a 4ª, 5ª, 6ª, 7ª e 8ª anuidades.
- (21) **MU 7800250-8** (22) 23/01/1998 8.6  
(71) Paulo Tozzoni (BR/SP)  
(74) Beérre Assessoria Empresarial S/C Ltda.  
Referente a 5ª, 6ª, 7ª e 8ª anuidades.
- (21) **MU 7800666-0** (22) 08/04/1998 8.6  
(71) José Antonio Encinas Beramendi (BR/RJ)  
(74) Sillero-Marcas e Patentes S/C Ltda  
Referente a 3ª, 4ª, 5ª, 6ª e 7ª anuidades.
- (21) **MU 7800747-0** (22) 26/03/1998 8.6  
(71) João Henrique Rigoni (BR/SP)  
(74) Beérre Assessoria Empresarial S/C Ltda.  
Referente a 3ª anuidades.
- (21) **MU 7801025-0** (22) 23/06/1998 8.6  
(71) Eletrolux do Brasil S/A. (BR/PR)  
(74) Mega Marcas e Patentes S/C Ltda  
Referente a 4ª, 5ª, 6ª e 7ª anuidades.
- (21) **MU 7801061-6** (22) 08/07/1998 8.6  
(71) Suplax Soluções em Plásticos Ltda. (BR/RS)  
(74) Marca Brazil Marcas e Patentes LTDA  
Referente a 4ª, 5ª, 6ª e 7ª anuidades.
- (21) **MU 7801739-4** (22) 18/05/1998 8.6  
(71) José Márcio de Araújo Felipe (BR/MG)  
(74) Pimenta e Miranda M.P. Ltda  
Referente a 3ª, 4ª, 5ª, 6ª e 7ª anuidades.
- (21) **MU 7801745-9** (22) 29/06/1998 8.6  
(71) Hely dos Reis (BR/MG)  
Referente a 4ª, 5ª, 6ª e 7ª anuidades.
- (21) **MU 7801758-0** (22) 26/08/1998 8.6  
(71) Deborah D'arc Camarco Mariano (BR/SP)  
(74) Waldemar do Nascimento  
Referente a 5ª, 6ª e 7ª anuidades.
- (21) **MU 7802000-0** (22) 07/10/1998 8.6  
(71) Elton Borges de Campos Souza (BR/GO)  
(74) PROMARCAS - Assessoria à Propriedade Industrial Ltda.  
Referente a 4ª, 5ª, 6ª e 7ª anuidades.
- (21) **MU 7802049-2** (22) 28/08/1998 8.6  
(71) Gilberto Volpatto (BR/PR)  
(74) João Montanucci Filho  
Referente a 3ª, 4ª, 5ª, 6ª e 7ª anuidades.
- (21) **MU 7802246-0** (22) 11/11/1998 8.6  
(71) José Raimundo dos Santos (BR/SP)  
(74) Logos Marcas e Patentes S/C Ltda.  
Referente a 4ª, 5ª, 6ª e 7ª anuidades.
- (21) **MU 7802274-6** (22) 04/11/1998 8.6  
(71) Gilberto Marques Porto (BR/PB)  
Referente a 5ª, 6ª e 7ª anuidades.
- (21) **MU 7802464-1** (22) 25/11/1998 8.6  
(71) Sergio Abel (BR/PR) , Rene O. Pugsley Júnior (BR/PR) , Cláudio Luiz Mader (BR/PR)  
(74) Brasil Sul Marcas e Patentes S/C Ltda.  
Referente a 5ª, 6ª e 7ª anuidades.
- (21) **MU 7802533-8** (22) 14/12/1998 8.6  
(71) Amós Moreira de Oliveira (BR/SP)  
Referente a 4ª, 5ª, 6ª e 7ª anuidades.
- (21) **MU 7802579-6** (22) 17/12/1998 8.6  
(71) Khalil El Khouri (BR/SP)  
(74) A Fama Marcas e Patentes  
Referente a 3ª, 4ª, 5ª, 6ª e 7ª anuidades.
- (21) **MU 7802773-0** (22) 23/12/1998 8.6  
(71) Luiz Carlos Ulhôa Cintra de Mendonça (BR/RJ)  
Referente a 3ª, 4ª, 5ª, 6ª e 7ª anuidades.
- (21) **MU 7902181-6** (22) 24/05/1999 8.6  
(71) José Raimundo dos Santos (BR/SP)  
(74) Logos Marcas e Patentes S/C Ltda.  
Referente a 4ª, 5ª e 6ª anuidades.
- (21) **MU 7902910-8** (22) 06/12/1999 8.6  
(71) José Raimundo dos Santos (BR/SP)  
(74) Logos Marcas e Patentes S/C Ltda.  
Referente a 3ª, 4ª, 5ª e 6ª anuidades.
- (21) **MU 7903031-9** (22) 24/12/1999 8.6  
(71) OPP Petroquímica S.A. (BR/SP) , Universidade Federal do Rio Grande do Sul (BR/RS)  
(74) Antonio Luiz R.da C. Morschbacker  
Referente a 4ª anuidade.
- (21) **MU 8001713-4** (22) 09/08/2000 8.6  
(71) José Anselmo Lapini (BR/SP)  
(74) Armando Luiz Rosiello  
Referente a 3ª anuidade.
- (21) **MU 8001939-0** (22) 17/08/2000 8.6
- (71) Centrustec Central de Usinagem Técnica Ltda. (BR/SC)  
(74) Sandro Wunderlich  
Referente a 3ª, 4ª e 5ª anuidades.
- (21) **MU 8100814-7** (22) 11/04/2001 8.6  
(71) Danilo Antonio Vanzin (BR/SC)  
(74) Porbello Assessoria Empresarial Ltda.  
Referente a 4ª anuidade.
- (21) **PI 9400318-1** (22) 14/01/1994 8.6  
(71) Carlos Frederico Vaz de Carvalho (BR/MG)  
Referente a 6ª anuidade.
- (21) **PI 9500930-2** (22) 10/03/1995 8.6  
(71) Cláudio Rogério Batista (BR/SP)  
Referente a 8ª anuidade.
- (21) **PI 9509875-5** (22) 06/12/1995 8.6  
(71) American Home Products Corporation (US)  
(74) Dannemann ,Siemsen, Bigler & Ipanema Moreira  
Referente a 9ª e 10ª anuidades.
- (21) **PI 9603509-9** (22) 22/08/1996 8.6  
(71) Merck Patent Gesellschaft Mit Beschraenkter Haftung (DE)  
(74) Dannemann ,Siemsen, Bigler & Ipanema Moreira  
Referente a 8ª e 9ª anuidades
- (21) **PI 9603551-0** (22) 23/08/1996 8.6  
(71) Praxair Technology, Inc. (US)  
(74) Dannemann ,Siemsen, Bigler & Ipanema Moreira  
Referente a 8ª e 9ª anuidades.
- (21) **PI 9606515-0** (22) 04/06/1996 8.6  
(71) Bernard Technologies , Inc., (US) , Southwest Research Institute (US)  
(74) Dannemann ,Siemsen, Bigler & Ipanema Moreira  
Referente a 5ª, 6ª, 7ª, 8ª e 9ª anuidades.
- (21) **PI 9608898-2** (22) 05/06/1996 8.6  
(71) Corixa Corporation (US)  
Referente a 8ª e 9ª anuidades.
- (21) **PI 9608968-7** (22) 21/06/1996 8.6  
(71) Novo Nordisk A/S (DK)  
(74) Momsen, Leonardos & CIA.  
Referente a 8ª e 9ª anuidades.
- (21) **PI 9608979-2** (22) 15/05/1996 8.6  
(71) Rosemarie Nichols (US)  
(74) Momsen, Leonardos & CIA.  
Referente a 8ª e 9ª anuidades.
- (21) **PI 9609001-4** (22) 13/06/1996 8.6  
(71) E.I. Du Pont de Nemours And Company (US)  
(74) Francisco Carlos Rodrigues Silva  
Referente a 6ª, 7ª, 8ª e 9ª anuidades.
- (21) **PI 9609012-0** (22) 07/06/1996 8.6  
(71) Pherin Pharmaceuticals, INC (US)  
(74) Dannemann ,Siemsen, Bigler & Ipanema Moreira  
Referente a 7ª, 8ª e 9ª anuidades.
- (21) **PI 9609013-8** (22) 07/06/1996 8.6  
(71) Gensia Sicom (US)  
(74) Momsen, Leonardos & CIA.  
Referente a 4ª, 5ª, 6ª, 7ª, 8ª e 9ª anuidades.
- (21) **PI 9609097-9** (22) 28/05/1996 8.6  
(71) Henkel Corporation (US)  
(74) Momsen, Leonardos & CIA.  
Referente a 6ª, 7ª, 8ª e 9ª anuidades.
- (21) **PI 9609288-2** (22) 03/06/1996 8.6  
(71) Bayer Aktiengesellschaft (DE)  
(74) Dannemann ,Siemsen, Bigler & Ipanema Moreira  
Referente a 8ª e 9ª anuidades.
- (21) **PI 9609330-7** (22) 09/07/1996 8.6  
(71) Akzo Nobel N.V. (NL)  
(74) Momsen, Leonardos & CIA.  
Referente a 8ª e 9ª anuidades.

- (21) **PI 9609338-2** (22) 24/06/1996 **8.6**  
(71) Merck & Co Inc. (US)  
(74) Momsen, Leonardos & Cia  
Referente a 5ª, 6ª, 7ª e 8ª anuidades.
- (21) **PI 9609688-8** (22) 18/07/1996 **8.6**  
(71) Rhône-Poulenc, Inc. (US)  
(74) Clarke Modet do Brasil LTDA  
Referente a 8ª e 9ª anuidades.
- (21) **PI 9609913-5** (22) 14/08/1996 **8.6**  
(71) Colgate-Palmolive Company (US)  
(74) Momsen, Leonardos & CIA.  
Referente a 8ª e 9ª anuidades.
- (21) **PI 9610155-5** (22) 01/08/1996 **8.6**  
(71) Sumitomo Chemical Company Limited (JP)  
(74) Dannemann ,Siemsen, Bigler & Ipanema Moreira  
Referente a 8ª e 9ª anuidades.
- (21) **PI 9610193-8** (22) 22/08/1996 **8.6**  
(71) Bayer Aktiengesellschaft (DE)  
(74) Dannemann ,Siemsen, Bigler & Ipanema Moreira  
Referente a 8ª e 9ª anuidades.
- (21) **PI 9610248-9** (22) 14/08/1996 **8.6**  
(71) Astra Aktiebolag (SE)  
(74) Momsen, Leonardos & CIA.  
Referente a 8ª e 9ª anuidades.
- (21) **PI 9610288-8** (22) 16/08/1996 **8.6**  
(71) Seo Hong Yoo (US)  
Referente a 8ª e 9ª anuidades.
- (21) **PI 9610331-0** (22) 22/08/1996 **8.6**  
(71) Syntex (U.S.A.) INC. (US)  
(74) Dannemann ,Siemsen, Bigler & Ipanema Moreira  
Referente a 8ª e 9ª anuidades.
- (21) **PI 9610350-7** (22) 27/08/1996 **8.6**  
(71) Primavera Laboratories, Inc. (US)  
(74) Dannemann ,Siemsen, Bigler & Ipanema Moreira  
Referente a 8ª e 9ª anuidades.
- (21) **PI 9610585-2** (22) 10/09/1996 **8.6**  
(71) Speedy Gastronomica S/A (CH)  
(74) Momsen, Leonardos & CIA.  
Referente a 8ª e 9ª anuidades.
- (21) **PI 9610871-1** (22) 11/10/1996 **8.6**  
(71) Francisco Coll Machado (CU) , Isabel Maria Jomarron Rodiles (CU) , Caridad Marcelina Robaina Rodriguez (CU) , Esther Maria Alonso Becerra (CU) , Maria Tereza Cabrera Pedroso (CU)  
(74) Dannemann ,Siemsen, Bigler & Ipanema Moreira  
Referente a 8ª e 9ª anuidades.
- (21) **PI 9610876-2** (22) 27/09/1996 **8.6**  
(71) 3-Dimensional Pharmaceuticals, Inc (US)  
Referente a 8ª e 9ª anuidades.
- (21) **PI 9610899-1** (22) 15/10/1996 **8.6**  
(71) Viatris GMBH & CO. KG (DE)  
(74) Dannemann, Siemsen, Bigler & Ipanema Moreira  
Referente a 9ª anuidade.
- (21) **PI 9610908-4** (22) 25/10/1996 **8.6**  
(71) Societe D' Etude et de Recherche en Ingenierie (FR)  
(74) Momsen, Leonardos & CIA.  
Referente a 8ª e 9ª anuidades
- (21) **PI 9611255-7** (22) 22/10/1996 **8.6**  
(71) Imperial Cancer Research Thecnology Limited (GB)  
(74) Momsen, Leonardos & CIA.  
Referente a 8ª e 9ª anuidades.
- (21) **PI 9611306-5** (22) 14/11/1996 **8.6**  
(71) Knoll Pharmaceutical Company (US)  
(74) Momsen, Leonardos & CIA.  
Referente a 9ª anuidade.
- (21) **PI 9611377-4** (22) 30/10/1996 **8.6**  
(71) Akzo Nobel N.V. (NL)  
(74) Momsen, Leonardos & CIA.  
Referente a 8ª e 9ª anuidades.
- (21) **PI 9611384-7** (22) 24/10/1996 **8.6**  
(71) Bayer Aktiengesellschaft (DE)  
(74) Dannemann ,Siemsen, Bigler & Ipanema Moreira  
Referente a 7ª, 8ª e 9ª anuidades.
- (21) **PI 9611461-4** (22) 13/11/1996 **8.6**  
(71) Cortecs (UK) Limited (GB)  
(74) Momsen, Leonardos & CIA.  
Referente a 7ª, 8ª e 9ª anuidades.
- (21) **PI 9611611-0** (22) 22/11/1996 **8.6**  
(71) allegran (US)  
(74) Dannemann ,Siemsen, Bigler & Ipanema Moreira  
Referente a 6ª, 7ª, 8ª e 9ª anuidades.
- (21) **PI 9611636-6** (22) 22/11/1996 **8.6**  
(71) Darwin Discovery Limited (GB)  
(74) Dannemann ,Siemsen, Bigler & Ipanema Moreira  
Referente a 7ª, 8ª e 9ª anuidades.
- (21) **PI 9611660-9** (22) 26/11/1996 **8.6**  
(71) Imperial Chemical Industries PLC (GB)  
(74) Momsen, Leonardos & CIA.  
Referente a 6ª, 7ª, 8ª e 9ª anuidades.
- (21) **PI 9611830-0** (22) 05/12/1996 **8.6**  
(71) Union Carbide Chemicals & Patents Technology Corporation (US)  
Referente a 7ª, 8ª e 9ª anuidade.
- (21) **PI 9611897-0** (22) 05/12/1996 **8.6**  
(71) Darwin Discovery Limited (GB)  
(74) Dannemann ,Siemsen, Bigler & Ipanema Moreira  
Referente a 8ª e 9ª anuidades.
- (21) **PI 9612013-4** (22) 11/12/1996 **8.6**  
(71) Basf Aktiengesellschaft (DE)  
(74) Momsen, Leonardos & CIA.  
Referente a 8ª e 9ª anuidades.
- (21) **PI 9612206-4** (22) 11/12/1996 **8.6**  
(71) Astra Pharma INC (CA)  
(74) Momsen, Leonardos & CIA.  
Referente a 5ª, 6ª, 7ª, 8ª e 9ª anuidades.
- (21) **PI 9612764-3** (22) 04/11/1996 **8.6**  
(71) The Procter & Gamble Company (US)  
(74) Trench, Rossi e Watanabe  
Referente a 7ª, 8ª e 9ª anuidades.
- (21) **PI 9612831-3** (22) 06/12/1996 **8.6**  
(71) The Procter & Gamble Company (US)  
(74) Trench , Rossi e Watanabe  
Referente a 7ª, 8ª e 9ª anuidades.
- (21) **PI 9612832-1** (22) 06/12/1996 **8.6**  
(71) The Procter & GAMble Company (US)  
(74) Trench , Rossi e Watanabe  
Referente a 6ª, 7ª, 8ª e 9ª anuidades.
- (21) **PI 9612906-9** (22) 06/06/1996 **8.6**  
(62) PI9609403-6 06/06/1996  
(71) Wyeth (US)  
(74) Dannemann, Siemsen, Bigler & Ipanema Moreira  
Referente a 8ª e 9ª anuidades.
- (21) **PI 9700547-9** (22) 14/04/1997 **8.6**  
(71) Sunnyvale do Brasil Industrial e Comercial Ltda (BR/SP)  
(74) Sul América Marcas e Patentes S/C Ltda.  
Referente a 5ª, 6ª, 7ª e 8ª anuidades.
- (21) **PI 9701832-5** (22) 08/04/1997 **8.6**  
(71) Mauro de Moura Rangel Drumond (BR/MG)  
(74) Carlos José dos Santos Linhares  
Referente a 3ª, 4ª, 5ª, 6ª, 7ª e 8ª anuidades.
- (21) **PI 9704700-7** (22) 12/09/1997 **8.6**  
(71) Praxair Technology, Inc. (US)  
(74) Dannemann ,Siemsen, Bigler & Ipanema Moreira  
Referente a 3ª anuidade.
- (21) **PI 9706755-5** (22) 18/11/1997 **8.6**  
(71) Almir Barros Maia (BR/PE)  
Referente a 7ª e 8ª anuidades.
- (21) **PI 9709932-5** (22) 23/06/1997 **8.6**  
(71) Centro de Bioactivos Químicos (CBQ) (CU)  
(74) Dannemann, Siemsen, Bigler & Ipanema Moreira  
Referente 7ª e 8ª anuidades.
- (21) **PI 9710230-0** (22) 03/07/1997 **8.6**  
(71) Smithkline Beecham S.p.A (IT) , Smithkline Beecham Laboratoires Pharmaceutiques (FR)  
Referente a 4ª, 5ª, 6ª, 7ª e 8ª anuidades.
- (21) **PI 9710300-4** (22) 08/07/1997 **8.6**  
(71) Dow Global Technologies INC. (US)  
(74) Antonio Mauricio Pedras Arnaud  
Referente a 7ª e 8ª anuidades.
- (21) **PI 9711115-5** (22) 28/07/1997 **8.6**  
(71) The Dow Chemical Company (US)  
(74) Antonio Mauricio Pedras Arnaud  
Referente a 7ª e 8ª anuidades.
- (21) **PI 9714417-7** (22) 10/12/1997 **8.6**  
(71) Henkel Kommanditgesellschaft Auf Aktien (DE)  
(74) Dannemann ,Siemsen, Bigler & Ipanema Moreira  
Referente a 5ª, 6ª, 7ª e 8ª anuidades.
- (21) **PI 9714765-6** (22) 09/12/1997 **8.6**  
(71) Exxon Chemical Patents Inc (US)  
(74) Dannemann ,Siemsen, Bigler & Ipanema Moreira  
Referente a 5ª, 6ª, 7ª e 8ª anuidades.
- (21) **PI 9715048-7** (22) 03/07/1997 **8.6**  
(71) Ultrafam, Inc. (US)  
(74) Advocacia Pietro Ariboni S/C  
Referente a 6ª, 7ª e 8ª anuidades.
- (21) **PI 9715218-8** (22) 17/07/1997 **8.6**  
(71) Israel Alves Silva (BR/GO)  
Referente a 7ª e 8ª anuidades.
- (21) **PI 9800276-7** (22) 12/01/1998 **8.6**  
(71) Linde AG. (DE)  
(74) Dannemann ,Siemsen, Bigler & Ipanema Moreira  
Referente a 6ª, 7ª e 8ª anuidades.
- (21) **PI 9801747-0** (22) 02/06/1998 **8.6**  
(71) Heraeus Sensor-Nite GmbH (DE)  
(74) Dannemann ,Siemsen, Bigler & Ipanema Moreira  
Referente a 6ª e 7ª anuidades.
- (21) **PI 9802008-0** (22) 15/06/1998 **8.6**  
(71) Rohm and Haas Company (US)  
(74) Momsen, Leonardos & CIA.  
Referente a 5ª, 6ª e 7ª anuidades.
- (21) **PI 9802050-1** (22) 22/06/1998 **8.6**  
(71) Praxair Technology, Inc. (US)  
(74) Momsen, Leonardos & CIA.  
Referente a 5ª, 6ª e 7ª anuidades.
- (21) **PI 9802079-0** (22) 11/05/1998 **8.6**  
(71) Marcelo Lopes Fernandes (BR/SP)  
(74) Seta Marcas e Patentes Ltda.  
Referente a 3ª, 4ª, 5ª, 6ª e 7ª anuidades.
- (21) **PI 9802409-4** (22) 09/07/1998 **8.6**  
(71) Sanefibra Indústria e Comércio Ltda (BR/RJ)  
Referente a 5ª, 6ª e 7ª anuidades.
- (21) **PI 9802724-7** (22) 20/07/1998 **8.6**  
(71) Interchange Comercio Exterior e Representações Ltda (BR/SP)  
(74) Toledo Corrêa Marcas e Patentes
- S/C Ltda.  
Referente a 5ª e 7ª anuidades.
- (21) **PI 9803624-6** (22) 15/09/1998 **8.6**  
(71) Sandra Mara Sousa de Oliveira (BR/BA)  
(74) Brasnorte Marcas e Patentes Ltda.  
Referente a 6ª e 7ª anuidades.
- (21) **PI 9803838-9** (22) 08/10/1998 **8.6**  
(71) Westinghouse Air Brake Company (US)  
(74) Clarke Modet do Brasil LTDA  
Referente a 5ª, 6ª e 7ª anuidades.
- (21) **PI 9804296-3** (22) 27/10/1998 **8.6**  
(71) Hudson Products Corporation (US)  
Referente a 4ª, 5ª, 6ª e 7ª anuidades.
- (21) **PI 9804320-0** (22) 29/10/1998 **8.6**  
(71) Praxair Technology, Inc. (US)  
(74) Momsen, Leonardos & CIA.  
Referente a 6ª e 7ª anuidades.
- (21) **PI 9804389-7** (22) 03/11/1998 **8.6**  
(71) Praxair Technology, Inc. (US)  
(74) Momsen, Leonardos & CIA.  
Referente a 5ª, 6ª e 7ª anuidades.
- (21) **PI 9804399-4** (22) 04/11/1998 **8.6**  
(71) Dart Industries Inc. (US)  
(74) Momsen, Leonardos & CIA.  
Referente a 4ª, 5ª, 6ª e 7ª anuidades.
- (21) **PI 9804537-7** (22) 29/10/1998 **8.6**  
(71) Lindeberg Barros de Sousa (BR/SP)  
Referente a 4ª, 5ª, 6ª e 7ª anuidades
- (21) **PI 9804687-0** (22) 17/11/1998 **8.6**  
(71) Praxair Technology, Inc. (US)  
(74) Momsen, Leonardos & CIA.  
Referente a 5ª, 6ª e 7ª anuidades.
- (21) **PI 9804688-8** (22) 17/11/1998 **8.6**  
(71) Praxair Technology, Inc. (US)  
(74) Momsen, Leonardos & CIA.  
Referente a 5ª, 6ª e 7ª anuidades.
- (21) **PI 9804689-6** (22) 17/11/1998 **8.6**  
(71) Praxair Tecnologi, Inc (US)  
(74) Momsen, Leonardos & CIA.  
Referente a 5ª, 6ª e 7ª anuidade.
- (21) **PI 9805204-7** (22) 07/12/1998 **8.6**  
(71) Praxair Technology, Inc. (US)  
(74) Momsen, Leonardos & CIA.  
Referente a 5ª, 6ª e 7ª anuidades.
- (21) **PI 9806156-9** (22) 03/01/1998 **8.6**  
(71) Bayer Aktiengesellschaft (DE)  
(74) Dannemann ,Siemsen, Bigler & Ipanema Moreira  
Referente a 5ª, 6ª, 7ª e 8ª anuidades.
- (21) **PI 9806415-0** (22) 22/12/1998 **8.6**  
(71) Ona Electro-Erosion, S.A. (ES)  
(74) Custódio de Almeida  
Referente a 4ª, 5ª, 6ª e 7ª anuidades.
- (21) **PI 9806609-0** (22) 02/04/1998 **8.6**  
(71) Franciscus Antonius Maria Van Der Heijden (BE)  
(74) Momsen, Leonardos & CIA.  
Referente a 4ª, 5ª, 6ª e 7ª anuidades.
- (21) **PI 9809166-2** (22) 08/07/1998 **8.6**  
(71) Shell Internationale Research Maatschappij B.V (NL)  
Referente a 5ª, 6ª e 7ª anuidades.
- (21) **PI 9809503-0** (22) 30/04/1998 **8.6**  
(71) Huntsman ICI Chemicals LLC. (US)  
(74) Momsen, Leonardos & CIA.  
Referente a 5ª, 6ª e 7ª anuidades.
- (21) **PI 9809580-3** (22) 20/04/1998 **8.6**  
(71) University Of Pittsburgh (US)  
(74) Dannemann ,Siemsen, Bigler & Ipanema Moreira  
Referente a 5ª, 6ª e 7ª anuidades.
- (21) **PI 9809620-6** (22) 15/05/1998 **8.6**

(71) Reichhold Chemicals, Inc. (US)  
(74) Dannemann ,Siemsen, Bigler & Ipanema Moreira  
Referente a 6ª e 7ª anuidades.

(21) **PI 9809654-0** (22) 19/05/1998 **8.6**  
(71) Union Carbide Chemicals & Plastics Technology Corporation (US)  
Referente a 6ª e 7ª anuidades.

(21) **PI 9809667-2** (22) 19/05/1998 **8.6**  
(71) Shell International Research Maatschappij B.V. (NL)  
Referente a 5ª, 6ª e 7ª anuidades.

(21) **PI 9809668-0** (22) 19/05/1998 **8.6**  
(71) Sheel Internationale Reseach Maatschappij B.V. (NL)  
Referente a 5ª, 6ª e 7ª anuidades.

(21) **PI 9809672-9** (22) 19/05/1998 **8.6**  
(71) Shell Internationale Research Maatschappij B.V. (NL)  
Referente a 5ª, 6ª e 7ª anuidades.

(21) **PI 9809705-9** (22) 28/05/1998 **8.6**  
(71) Exxon Chemical Patents INC. (US)  
(74) Dannemann ,Siemsen, Bigler & Ipanema Moreira  
Referente a 6ª e 7ª anuidades.

(21) **PI 9809707-5** (22) 29/05/1998 **8.6**  
(71) Union Carbide Chemical & Plastics Technology Corporation (US)  
Referente a 6ª e 7ª anuidades.

(21) **PI 9809735-0** (22) 09/06/1998 **8.6**  
(71) E.I Du Pont de Nemours and Company (US)  
(74) Francisco Carlos Rodrigues Silva.  
Referente a 4ª, 5ª, 6ª e 7ª anuidades.

(21) **PI 9809827-6** (22) 13/05/1998 **8.6**  
(71) The Procter & Gamble Company (US)  
(74) Trench, Rossi e Watanabe  
Referente a 5ª, 6ª e 7ª anuidades.

(21) **PI 9810724-0** (22) 01/07/1998 **8.6**  
(71) Mobil Oil Corporation (US)  
(74) Clarke Modet do Brasil LTDA  
Referente a 6ª e 7ª anuidades.

(21) **PI 9815055-3** (22) 27/11/1998 **8.6**  
(71) Gambro AB (SE)  
(74) Momsen, Leonardos & Cia.  
Referente a 6ª e 7ª anuidades.

(21) **PI 9901865-9** (22) 12/05/1999 **8.6**  
(71) Daniel Papacidero Cintra (BR/SP)  
(74) José Ricardo Gonçalves Azenha  
Referente a 4ª, 5ª e 6ª anuidades.

(21) **PI 9903001-2** (22) 27/07/1999 **8.6**  
(71) Focke & Co. (GMBH & CO.) (DE)  
(74) Dannemann ,Siemsen, Bigler & Ipanema Moreira  
Referente a 6ª anuidades.

(21) **PI 9906352-2** (22) 02/01/1999 **8.6**  
(71) Robert Bosch GmbH (DE)  
(74) Dannemann, Siemsen, Bigler & Ipanema Moreira  
Referente a 6ª e 7ª anuidades.

(21) **PI 0000596-7** (22) 07/02/2000 **8.6**  
(71) Rogério Pucca Dias (BR/SP)  
(74) Cometa Marcas e Patentes S/C Ltda.  
Referente a 4ª anuidade.

## 8.7 RESTAURAÇÃO

(21) **MU 7502859-0** (22) 01/12/1995 **8.7**  
(71) Lemir Augustin (BR/RS)  
(74) Lemir Augustini

(21) **MU 7800470-5** (22) 15/04/1998 **8.7**  
(71) Enzo Belmont (BR/RJ)  
(74) Altair Dias Mello & Cia. Ltda.

(21) **MU 7801902-8** (22) 09/10/1998 **8.7**  
(71) Reinhard Erich Egon Redde (DE)

(74) Marisol Campos Conde

(21) **PI 9604502-7** (22) 05/11/1996 **8.7**  
(71) Carlos Alberto Ferreira Alves (BR/SP)  
(74) José Carlos de Mattos

## 8.8 DESPACHO ANULADO (\*\*)

(21) **MU 7801400-0** (22) 04/09/1998 **8.8**  
(71) Juarez Olavo Piamolini (BR/RS)  
(74) Marpa Cons. & Asses. Empresarial Ltda  
Referente ao despacho publicado na RPI 1812 de 27/09/2005 por ter sido apresentada cópia de petição.

(21) **PI 9702994-7** (22) 10/10/1997 **8.8**  
(71) L'Oreal (FR)  
(74) Francisco Carlos Rodrigues Silva  
Referente ao despacho publicado na RPI 1812 de 27/09/2005 por ter sido apresentada papeleta de esclarecimento.

(21) **PI 9704163-7** (22) 04/09/1997 **8.8**  
(71) Laboratórios Saúde Ltda (BR/RS)  
(74) João Henrique Espírito de Oliveira Poli  
Referente ao despacho publicado na RPI 1812 de 27/09/2005 por ter sido indevido.

(21) **PI 9809190-5** (22) 15/05/1998 **8.8**  
(71) Celanese International Corporation (US)  
(74) Clarke Modet do Brasil LTDA  
Referente ao despacho publicado na RPI 1812 de 27/09/2005 por ter sido apresentada cópia de guia de recolhimento.

(21) **PI 9816069-9** (22) 13/11/1998 **8.8**  
(71) Sofitech N.V. (BE)  
(74) Paulo C. Oliveira & Cia.  
Referente ao despacho publicado na RPI 1812 de 27/09/2005 por ter sido apresentada papeleta de esclarecimento.

## 9. Decisão

## 9.1 DEFERIMENTO

(21) **C1 9504436-1** (22) 11/07/1997 **9.1**  
(54) Pistola para limpeza industrial a altíssimas pressões por hidrojateamento.  
(61) PI9504436-1 11/10/1995  
(71) Luis Eugenio Ortega Trotter (BR/PR)  
(74) A Criativa Marcas e Patentes S/C Ltda.

(21) **C1 9704121-1** (22) 02/03/2000 **9.1**  
(54) "APERFEIÇOAMENTOS INTRODUCIDOS EM VÁLVULA DE DESCARGA COM REGISTRO INTEGRADO"  
(61) PI9704121-1 29/07/1997  
(71) Plínio Zorio Grisolia (BR/SP)  
(74) Britânia Marcas e Patentes S/C Ltda.

(21) **C2 9601386-9** (22) 31/01/2003 **9.1**  
(54) DOSADOR DE SERRAGEM  
(61) PI9601386-9 11/04/1996  
(71) Mateus Toniolo (BR/PR)  
(74) Marcos Aurélio de Jesus

(21) **MU 7701945-8** (22) 19/08/1997 **9.1**  
(54) "FLEXÍMETRO PARA CONTROLE DO GRAU DE AMPLITUDE DAS ARTICULAÇÕES"  
(71) Instituto Code de Pesquisas Ltda. (BR/SP)  
(74) CITY Patentes e Marcas Ltda.

(21) **MU 7800164-1** (22) 20/02/1998 **9.1**  
(54) "DISPOSIÇÃO INTRODUCIDA EM

CHUPETA"  
(71) Cássio Rodrigo Panitz Selaimen (BR/RS)  
(74) SKO - Oyarzáball Marcas & Patentes Sociedade Simples Ltda.

(21) **MU 7900695-7** (22) 20/04/1999 **9.1**  
(54) "DISPOSIÇÃO CONSTRUTIVA EM TRICICLO INFANTIL"  
(71) Ricardo Sawaya (BR/SP)  
(74) Britânia Marcas e Patentes S/C Ltda.

(21) **MU 7900866-6** (22) 07/05/1999 **9.1**  
(54) "COLARINHO PROTETOR HIGIÊNICO DESCARTÁVEL"  
(71) Rafael Dionísio Pereira (BR/PR)  
(74) MEGA - Marcas e Patentes S/C Ltda.

(21) **MU 7900878-0** (22) 09/06/1999 **9.1**  
(54) "DISPOSIÇÃO INTRODUCIDA EM PORTA-ROLO DE PAPEL TOALHA"  
(71) Luigi Scala (BR/SP)  
(74) União Federal Marcas e Patentes S/C Ltda.

(21) **MU 7902238-3** (22) 04/10/1999 **9.1**  
(54) "EXPOSITOR PARA UM CARTAZ PUBLICITÁRIO OU SIMILAR"  
(71) Souza Cruz S.A. (BR/RJ)  
(74) Momsen, Leonardos & Cia.

(21) **MU 7902737-7** (22) 22/10/1999 **9.1**  
(54) "DISPOSIÇÃO CONSTRUTIVA INTRODUCIDA EM CONJUNTO DE COMEDOURO E BEBEDOURO PARA ANIMAIS"  
(71) PLASÚTIL Indústria e Comércio de Plásticos Ltda. (BR/SP)  
(74) Símbolo Marcas e Patentes Ltda.

(21) **PI 9506779-5** (22) 14/02/1995 **9.1**  
(54) COMPOSTOS DERIVADOS DE ANDROSTANOS E PREGNANOS E COMPOSIÇÃO FARMACÉUTICA.  
(71) Cocosys, Inc. (US)  
(74) Nellie Anne Daniel -Shores

(21) **PI 9507977-7** (22) 27/05/1995 **9.1**  
(54) MISTURA FUNGICIDA, E, PROCESSO PARA O COMBATE DE FUNGOS NOCIVOS  
(71) Basf Aktiengesellschaft (DE)  
(74) Momsen, Leonardos & CIA.

(21) **PI 9510164-0** (22) 16/08/1995 **9.1**  
(54) COMPOSIÇÃO DENTAL.  
(71) Dentsply Gmbh (DE)  
(74) Momsen, Leonardos & CIA.

(21) **PI 9601407-5** (22) 18/04/1996 **9.1**  
(54) PROCESSO DE TROCA DE CALOR E APARELHO TROCADOR DE CALOR  
(71) Baltimore Aircoil Company, Inc (US)  
(74) Momsen, Leonardos & CIA.

(21) **PI 9602561-1** (22) 31/05/1996 **9.1**  
(54) PROCESSO CONTÍNUO PARA A MANUFATURA DE ALCÓXIDO C4-C8 DE SÓDIO  
(71) American Cyanamid Company (US)  
(74) Momsen, Leonardos & CIA.

(21) **PI 9604088-2** (22) 09/08/1996 **9.1**  
(54) Equipamento mecânico compacto e processo de beneficiamento do café.  
(71) Federacion Nacional de Cafeteros de Colombia (CO)  
(74) Antonio Mauricio Pedras Arnaud

(21) **PI 9606172-3** (22) 26/12/1996 **9.1**  
(54) PROCESSO PARA A PREPARAÇÃO DE ÁLCOOL BENZÍLICO  
(71) Bayer Aktiengesellschaft (DE)  
(74) Dannemann ,Siemsen, Bigler & Ipanema Moreira

(21) **PI 9606680-6** (22) 04/10/1996 **9.1**  
(54) MÉTODO PARA OBTENÇÃO DE UM COMPOSTO MICROBIOLÓGICO RODENTICIDA.  
(71) Labiofam Laboratorios Biologicos

Farmacêuticos (CU)  
(74) Dannemann ,Siemsen, Bigler & Ipanema Moreira

(21) **PI 9606828-0** (22) 11/01/1996 **9.1**  
(54) PESTICIDA AMBIENTALMENTE SEGURO E ACELERADOR DE CRESCIMENTO DE PLANTA  
(71) Environmentally Safe Systems, Inc. (US)  
(74) Tavares & Cia

(21) **PI 9607239-3** (22) 01/03/1996 **9.1**  
(54) SULFONILAMINOCARBONIL TRIAZOLINONAS, PROCESSO PARA SUA PREPARAÇÃO, COMPOSIÇÕES HERBICIDA E FUNGICIDA, USO DOS REFERIDOS COMPOSTOS, MÉTODO PARA CONTROLAR ERVAS DANINHAS E/OU FUNGOS FITOPATOGÊNICOS, PROCESSO PARA PREPARAÇÃO DAS REFERIDAS COMPOSIÇÕES, BEM COMO TRIAZOLINONAS E SEUS DERIVADOS  
(71) Bayer Aktiengesellschaft (DE)  
(74) Dannemann ,Siemsen, Bigler & Ipanema Moreira

(21) **PI 9608002-7** (22) 19/04/1996 **9.1**  
(54) "COMPOSIÇÕES DE TINTAS TERMOCURADAS".  
(71) Basf Lacke + Farben Aktiengesellschaft (DE) , Nof Corporation (JP)  
(74) Dannemann ,Siemsen, Bigler & Ipanema Moreira

(21) **PI 9612216-1** (22) 19/12/1996 **9.1**  
(54) REGIOISÔMERO, DERIVADO DE ALFA, ALFA-DI-SUBSTITUÍDO, E ALFA-DI-NÃO SUBSTITUÍDO METILBENZENO, E, PRECURSOR DE DERIVADO DE PIPERIDINA  
(71) Albany Molecular Research, INC. (US)  
(74) Momsen, Leonardos & CIA.

(21) **PI 9701888-0** (22) 22/04/1997 **9.1**  
(54) "BATERIA ALCALINA PRIMÁRIA".  
(71) Varta Gerätebatterie GMBH (DE)  
(74) Dannemann ,Siemsen, Bigler & Ipanema Moreira

(21) **PI 9705041-5** (22) 15/10/1997 **9.1**  
(54) "AGENTE ABSORVEDOR DE ÁGUA E PROCESSO DE PRODUÇÃO DO MESMO".  
(71) Nippon Shokubai Co., Ltd. (JP)  
(74) Dannemann ,Siemsen, Bigler & Ipanema Moreira

(21) **PI 9705846-7** (22) 12/11/1997 **9.1**  
(54) "PROCESSO DE PREPARO DE UMA FOLHA DE MATÉRIA PLÁSTICA, FOLHA DE MATÉRIA PLÁSTICA E APLICAÇÃO DE UMA FOLHA DE MATÉRIA PLÁSTICA".  
(71) Saint-Gobain Vitrage (FR)  
(74) Pinheiro Neto - Advogados

(21) **PI 9708156-6** (22) 05/03/1997 **9.1**  
(54) "Composição detergente enzimática e método de remoção ou prevenção de depósitos de celulose bacteriana".  
(71) Kay Chemical Company (US)  
(74) Dannemann ,Siemsen, Bigler & Ipanema Moreira

(21) **PI 9709523-0** (22) 29/05/1997 **9.1**  
(54) PROCESSO DE CRISTALIZAÇÃO OU RECRISTALIZAÇÃO DE ÁCIDO ADÍPICO  
(71) Rhodia Fiber and Resin Intermediates (FR)  
(74) Momsen, Leonardos & CIA.

(21) **PI 9709708-0** (22) 13/06/1997 **9.1**  
(54) PROCESSO PARA A PURIFICAÇÃO DE E-CAPROLACTAMA  
(71) Basf Aktiengesellschaft (DE)  
(74) Momsen, Leonardos & CIA.

(21) **PI 9711169-4** (22) 14/10/1997 **9.1**  
(54) "CATALISADORES DE CIANETOS METÁLICOS DUPLOS CONTENDO

POLÍMEROS FUNCIONALIZADOS".  
(71) Arco Chemical Technology L P (US)  
(74) Di Blasi, Parente, S. G. & Associados S/C

(21) **PI 9714579-3** (22) 15/03/1997 **9.1**  
(54) "COMPOSIÇÃO DE LAVANDERIA OU DE LIMPEZA E PARTÍCULA VÍTREA".  
(71) The Procter & Gamble Company (US)  
(74) Dannemann ,Siemsen, Bigler & Ipanema Moreira

(21) **PI 9801385-8** (22) 08/04/1998 **9.1**  
(54) "CATALISADOR DE GÁS RESIDUAL DE AUTOMÓVEIS E PROCESSO PARA SUA PREPARAÇÃO".  
(71) Degussa - Hüls Aktiengesellschaft (DE)  
(74) Dannemann ,Siemsen, Bigler & Ipanema Moreira

(21) **PI 9802723-9** (22) 17/07/1998 **9.1**  
(54) Tenaz de biela variável para manuseio de bobinas.  
(71) Jerzy Bojarczuk (BR/SP)  
(74) Crimark Assessoria Empresarial S/C Ltda

(21) **PI 9802747-6** (22) 24/03/1998 **9.1**  
(54) Serra esquadrejadeira vertical móvel  
(71) Joel da Silva Malaquias (BR/MG)  
(74) Ferraro e Faccioli Advogados Associados

(21) **PI 9803670-0** (22) 20/03/1998 **9.1**  
(54) Aquecedor solar de água tipo laje de alvenaria.  
(71) Companhia Energética de Minas Gerais S/A - CEMIG (BR/MA)  
(74) José Henrique Diniz

(21) **PI 9804135-5** (22) 30/09/1998 **9.1**  
(54) Lixeira picotadora e compactadora de resíduos.  
(71) Roberto Sliopen (BR/SP)

(21) **PI 9804741-8** (22) 16/11/1998 **9.1**  
(54) Dispensador de dosagem de duas câmaras  
(71) Raimund Andris GmbH & Co. Kg (DE)  
(74) Dannemann ,Siemsen, Bigler & Ipanema Moreira

(21) **PI 9806305-7** (22) 05/10/1998 **9.1**  
(54) Suporte para sorvetes, iogurtes, picolés e similares.  
(71) Riccardo Conconi (IT)  
(74) Momsen, Leonardos & CIA.

(21) **PI 9808526-3** (22) 08/04/1998 **9.1**  
(54) Dispositivo e processo para limpar ou secar peças trabalhadas  
(71) Mafac Ernst Schwarz GmbH & CO. KG (DE)  
(74) Dannemann ,Siemsen, Bigler & Ipanema Moreira

(21) **PI 9809853-5** (22) 25/05/1998 **9.1**  
(54) Liga de zinco contendo estanho e bismuto para galvanização a quente de aço.  
(71) Umicore, Companhia de Responsabilidade Limitada (BE)  
(74) Custódio de Almeida & Cia

(21) **PI 9814757-9** (22) 30/09/1998 **9.1**  
(54) Embarcação para armazenagem temporária de óleo.  
(71) Schlumberger Technology B.V. (NL)  
(74) Paulo C. Oliveira & Cia.

(21) **PI 9814948-2** (22) 09/12/1998 **9.1**  
(54) Disposição para a união de duas arestas de fita, por exemplo de um anel de aperto ou de um anel de contração.  
(71) Hans Oetiker AG Maschinen-und Apparatefabrik (CH)  
(74) Csutódio de Almeida & Cia

(21) **PI 9900349-0** (22) 26/01/1999 **9.1**  
(54) Sistema rotativo de admissão e descarga para motores a explosão.  
(71) Geraldo Magela Rabelo (BR/MG)

(21) **PI 9900518-2** (22) 03/02/1999 **9.1**  
(54) Automóvel  
(71) Luk Getriebe-Systeme GmbH (DE)  
(74) Dannemann ,Siemsen, Bigler & Ipanema Moreira

(21) **PI 9902043-2** (22) 13/04/1999 **9.1**  
(54) Controle para a operação de um injetor de combustível de motor de combustão interna, sistema de combustível de motor de combustão interna, e método de operação de um injetor de combustível de motor de combustão interna,  
(71) International Engine Intellectual Property Company, LLC. (US)  
(74) Dannemann ,Siemsen, Bigler & Ipanema Moreira

(21) **PI 9902337-7** (22) 19/03/1999 **9.1**  
(54) Dispositivo de desengate.  
(71) Luk Lamellen und Kupplungsbau Beteiligungs KG (DE)  
(74) Dannemann ,Siemsen, Bigler & Ipanema Moreira

(21) **PI 9902473-0** (22) 29/06/1999 **9.1**  
(54) Sistema de elevador e processo de correção de chamadas de serviço em um sistema múltiplo de elevador.  
(71) Otis Elevator Company (US)  
(74) Momsen, Leonardos & Cia.

(21) **PI 9903709-2** (22) 18/08/1999 **9.1**  
(54) Amortecedor para suspensão de veículos  
(71) Magneti Marelli Cofap - Companhia Fabricadora de Peças (BR/SP)  
(74) Paulo Sérgio Scatamburlo

(21) **PI 9904003-4** (22) 12/05/1999 **9.1**  
(54) Rolo para correias transportadoras  
(71) Edivaldo Jose da Silva (BR/SP)

(21) **PI 9904448-0** (22) 07/10/1999 **9.1**  
(54) Processo para influenciar um processo de mudança de marcha associado a uma alteração de multiplicação durante o deslocamento de um automóvel.  
(71) Luk Getriebe-Systeme GmbH (DE)  
(74) Dannemann ,Siemsen, Bigler & Ipanema Moreira

(21) **PI 9904687-3** (22) 15/10/1999 **9.1**  
(54) Sistema de desengate hidráulico, servocilindro, cilindro de trabalho hidráulico e sistema de desengate.  
(71) Luk Lamellen und Kupplungsbau Beteiligungs KG (DE)  
(74) Dannemann ,Siemsen, Bigler & Ipanema Moreira

(21) **PI 9904765-9** (22) 20/01/1999 **9.1**  
(54) Mancal de limpador de pára-brisa.  
(71) Robert Bosch GmbH (DE)  
(74) Dannemann ,Siemsen, Bigler & Ipanema Moreira

(21) **PI 9904825-6** (22) 12/02/1999 **9.1**  
(54) Método de operação de uma cabeça de impressão de jato de tinta para impressão sobre um substrato e cabeça de impressão para o mesmo.  
(71) Xaar Technology Limited (GB)  
(74) Di Blasi, Parente, S. G. & Associados S/C

(21) **PI 9905279-2** (22) 15/10/1999 **9.1**  
(54) Motor de combustão interna  
(71) Leony Polatti (BR/SP)  
(74) Beérre Assessoria Empresarial S/C Ltda.

(21) **PI 9905983-5** (22) 27/12/1999 **9.1**  
(54) Sistema de transmissão do

comando da direção das rodas de veículos automotores, particularmente automóveis.  
(71) Paolo Paparoni (BR/SP)  
(74) Darré & Bueno Marcas e Patentes S/C Ltda

(21) **PI 9906250-0** (22) 21/12/1999 **9.1**  
(54) ACOPLAMENTO HIDRODINÂMICO  
(71) Voith Turbo GmbH & CO KG (DE)  
(74) Silvana dos Santos Moreno

(21) **PI 9906404-9** (22) 24/04/1999 **9.1**  
(54) Platina tubular.  
(71) Robert Bosch GmbH (DE) , Sander Umformtechnik GmbH & CO. KG (DE)  
(74) Dannemann ,Siemsen, Bigler & Ipanema Moreira

(21) **PI 9906724-2** (22) 05/11/1999 **9.1**  
(54) Embreagem de fricção.  
(71) Valeo (FR)  
(74) Momsen, Leonardos & CIA.

(21) **PI 9906814-1** (22) 08/01/1999 **9.1**  
(54) Sistema de controle de atuação de válvula de motor.  
(71) Siemens Automotive Corporation (US)  
(74) Dannemann ,Siemsen, Bigler & Ipanema Moreira

(21) **PI 9906858-3** (22) 08/10/1999 **9.1**  
(54) Embreagem de fricção  
(71) Valeo (FR)  
(74) Momsen, Leonardos & CIA.

(21) **PI 9907158-4** (22) 25/11/1999 **9.1**  
(54) Inversor de empuxo de turborreator de fluxo duplo.  
(71) Snecma Moteurs (FR)  
(74) Momsen, Leonardos & CIA.

(21) **PI 9907833-3** (22) 15/09/1999 **9.1**  
(54) Válvula injetora de combustível.  
(71) Robert Bosch GmbH (DE)  
(74) Dannemann ,Siemsen, Bigler & Ipanema Moreira

(21) **PI 9908050-8** (22) 20/12/1999 **9.1**  
(54) Anel de sincronização para um sincronizador de caixa de marchas e processo de fabricação do corpo anular troncocônico de um anel de sincronização.  
(71) Valeo (FR)  
(74) Momsen, Leonardos & CIA.

(21) **PI 9908238-1** (22) 03/05/1999 **9.1**  
(54) Acoplamento rápido com indicação de montagem automática  
(71) A. Raymond & Cie (FR)  
(74) Dannemann ,Siemsen, Bigler & Ipanema Moreira

(21) **PI 9908554-2** (22) 28/01/1999 **9.1**  
(54) Válvula de construção leve.  
(71) Mahle Ventiltrieb GmbH (DE)  
(74) Dannemann ,Siemsen, Bigler & Ipanema Moreira

## 9.1.4 RETIFICAÇÃO

(21) **PI 9602408-9** (22) 22/05/1996 **9.1.4**  
(54) "DISPOSITIVO DE EQUALIZAÇÃO DE PRESSÃO PARA IGUALAR A PRESSÃO NO INTERIOR DO ENDOSCÓPIO E MÉTODO PARA ESTERILIZAÇÃO DE UM ENDOSCÓPIO UTILIZANDO UM AGENTE ESTERILIZADOR DE GASES E EQUALIZAÇÃO DE PRESSÃO DENTRO DO ESPAÇO INTERIOR DO ENDOSCÓPIO"  
(71) Johnson & Johnson (US)  
(74) Dannemann ,Siemsen, Bigler & Ipanema Moreira  
Referente à RPI 1811 de 20/09/05, item de despacho 9.1

## 9.2 INDEFERIMENTO

(21) **MU 7802548-6** (22) 28/12/1998 **9.2**  
(54) "ENCOSTO PARA PIAS"  
(71) Indústria de Pias GHELPLUS Ltda. (BR/PR)  
(74) Josué Cordeiro Montes  
"Indeferido tomando por base os Arts. 9º e 14 da LPI."

(21) **PI 9509807-0** (22) 20/11/1995 **9.2**  
(54) "COMPOSIÇÃO LÍQUIDA PARA ADMINISTRAÇÃO ORAL"  
(71) Glaxo Wellcome Inc. (US)  
(74) Momsen, Leonardos & CIA.  
De acordo com o Art. 37 da Lei 9.279 de 14/05/1996, sugere-se o INDEFERIMENTO do pedido com base no Art. 13 da Lei 9.279 de 14/05/1996.

(21) **PI 9510089-0** (22) 08/11/1995 **9.2**  
(54) PROCESSO PARA A PURIFICAÇÃO DE DNA DUPLO-FILAMENTO, COMPOSIÇÃO FARMACÊUTICA E PREPARAÇÃO DE DNA PLASMÍDICO RECOMBINANTE PURIFICADO  
(71) Gencell SAS (FR)  
(74) Sabina Nahmi de Oliveira  
Indeferido com base nos art. 8º 229-A da LPI

(21) **PI 9600854-7** (22) 29/02/1996 **9.2**  
(54) PROCESSO PARA A PREPARAÇÃO DE 22,23-DI-HIDROAVERMECTINA  
(71) Bayer Aktiengesellschaft (DE)  
(74) Dannemann ,Siemsen, Bigler & Ipanema Moreira  
Indeferido o presente pedido com base no disposto no artigo 37 combinado com o artigo 229-A da Lei 10.196 14/02/2001.

(21) **PI 9600909-8** (22) 21/02/1996 **9.2**  
(54) "EQUIPAMENTO DE TRANSPORTE E AUXÍLIO PARA DEFICIENTES FÍSICOS"  
(71) Mauro dos Reis Brandão (BR/SC)  
(74) Nestor Perlingeiro Rocha  
"Indeferido com base nos Arts. 8º e 13 da LPI."

(21) **PI 9601612-4** (22) 26/04/1996 **9.2**  
(54) PROCESSO APLICADO NA OBTENÇÃO DE UMA SUPERFÍCIE DESLIZANTE DE USO ESPECÍFICO  
(71) HBA Hutchinson Brasil Automotivo Ltda (BR/SP)  
(74) Governate Marcas e Patentes S/C Ltda.  
Indeferido o presente pedido com base no disposto artigo 8º, tal como definido no artigo 13, da Lei de Propriedade Industrial nº 9279 de 14/05/1996.

(21) **PI 9605410-7** (22) 01/11/1996 **9.2**  
(54) PROCESSO PARA PREPARAR NICOTINÂMIDA  
(71) Lonza AG (Lonza SA) (Lonza Ltd) (CH)  
(74) Dannemann ,Siemsen, Bigler & Ipanema Moreira  
Indeferimento de acordo com Artigo 229-A, segundo a redação dada pela Lei 10.196 de 14/02/2001 combinado com o Artigo 37 da Lei 9.279 de 14/05/1996.

(21) **PI 9607628-3** (22) 22/02/1996 **9.2**  
(54) POLIPEPTÍDEO RECOMBINANTE, MOLÉCULA DE ÁCIDO NUCLEÍCO RECOMBINANTE, ANTICORPO NEUTRALIZANTE, MÉTODO PARA PREPARAR UM POLIPEPTÍDEO RECOMBINANTE MOLÉCULA ANTI-SENTIDO RECOMBINANTE, COMPOSIÇÃO FARMACÊUTICA E CELULA HOSPEDEIRA.  
(71) Amrad Operations PTY Ltd (AU)  
(74) Momsen, Leonardos & CIA.  
Indeferido o presente pedido, com base nos Art. 24 e 25 e de acordo com o Art. 37 da

LPI vigente.

(21) **PI 9607663-1** (22) 05/03/1996 **9.2**  
(54) COMPOSIÇÃO FARMACÉUTICA PARA USO NO TRATAMENTO DE INFECÇÃO POR HHV-8 EM MAMÍFEROS  
(71) Smithkline Beecham Corporation (US) , Novartis International Pharmaceutical LTD. (BM)  
(74) Dannemann, Siemsen, Bigler & Ipanema Moreira  
Indeferimento do presente pedido, de acordo com os Artigos 11,13 e 8 da LPI, Lei de número 9.279 de 14 de maio de 1996.

(21) **PI 9608940-7** (22) 11/01/1996 **9.2**  
(54) AGENTE REMOVEDOR DE ADESIVO APLICADO A SUPERFÍCIE PARA MELHORAR A LIMPEZA  
(71) Ecolab Inc. (US)  
(74) Nellie Anne Daniel -Shores  
Indeferimento do presente pedido, com base no Artigo 8° combinado com o Artigo 37° da LPI em vigor.

(21) **PI 9610390-6** (22) 30/08/1996 **9.2**  
(54) MEDICAMENTO PARA AUMENTAR OS NÍVEIS DA APOLIPOPROTEÍNA A-I NO PLASMA COMPREENDENDO COMPOSTO DE DIAZEPINA  
(71) F. Hoffmann-La Roche Ag (CH)  
(74) Dannemann, Siemsen, Bigler & Ipanema Moreira  
Indeferimento do presente pedido, com base nos artigos 8 e 11 da LPI e dado com concluído o exame.

(21) **PI 9611007-4** (22) 24/09/1996 **9.2**  
(54) ANTAGONISTAS DO RECEPTOR AT1 PARA PREVINIR E TRATAR A DEFICIÊNCIA RENAL PÓS-ISQUÊMICA E PARA A PROTEÇÃO DE RINS ISUÊMICOS  
(71) Novartis AG (CH)  
(74) Dannemann, Siemsen, Bigler & Ipanema Moreira  
Indeferimento do presente pedido, com base no disposto no art. 229-A da Lei 10.196 de 14 de fevereiro de 2001 e dado como concluído o exame.

(21) **PI 9612082-7** (22) 18/12/1996 **9.2**  
(54) PROCESSO PARA PREPARAR INTERMEDIÁRIOS PARA A SÍNTESE DE AGENTES ANTIFÚNGICOS, BEM COMO OS INTERMEDIÁRIOS ASSIM PREPARADOS.  
(71) Schering Corporation (US)  
(74) Dannemann, Siemsen, Bigler & Ipanema Moreira  
Indeferimento do presente pedido com base no disposto nos Artigos 8° e 11° da Lei 9.279 de 14/05/1996 e no Artigo 229-A da Lei 10.196 de 14/02/2001.

(21) **PI 9612821-6** (22) 29/11/1996 **9.2**  
(54) USO DE UMA CÉLULA GENÉTICAMENTE TRANSFORMADA E DE UMA PROTEÍNA LAG-3 PARA A PRODUÇÃO DE UM MEDICAMENTO PARA INDUZIR A PROTEÇÃO CONTRA REJEIÇÃO DE UM ENXERTO POR UM SISTEMA IMUNOLÓGICO DE HOSPEDEIRO.  
(71) Applied Research Systems Ars Holding N.V. (NL)  
(74) Dannemann, Siemsen, Bigler & Ipanema Moreira  
Com base no art. 37 da lei 9.279 de 14/05/1996, combinado com o art. 13 da lei 9.279 de 14/05/1996 sugere-se o INDEFERIMENTO.

(21) **PI 9708171-0** (22) 27/02/1997 **9.2**  
(54) FORMULAÇÃO DE MEDICAMENTO  
(71) F. Hoffmann-La Roche Ag. (CH)  
(74) Dannemann, Siemsen, Bigler & Ipanema Moreira  
Indeferimento do presente pedido, com base nos artigos 8 e 11 da LPI e dado como concluído o exame.

(21) **PI 9712274-2** (22) 08/10/1997 **9.2**  
(54) USO DE UMA COMPOSIÇÃO FARMACÉUTICA CONTENDO ESTROGÊNIO E ACETATO DE NOMEGESTEROL NA FABRICAÇÃO DE UM MEDICAMENTO  
(71) Laboratoire Theramex sa (MC)  
(74) Nellie Anne Daniel Shores  
Indeferimento do presente pedido com base nos Artigos 11 e 13 combinado com o Artigo 37 da Lei 9.279 de 14/05/1996.

(21) **PI 9812987-2** (22) 20/10/1998 **9.2**  
(54) "DISPOSITIVOS PARA REALÇAR APLAUSO, E PARA CONTER UM RECIPIENTE DE BEBIDA"  
(71) Intune Corporation (US)  
(74) Molsen, Leonardos & Cia.  
"Indeferido com base no Art. 8° em vista do art. 13 da LPI."

(21) **PI 9813051-0** (22) 15/07/1998 **9.2**  
(54) "FORMATO ESTRUTURAL PARA USO EM CONSTRUÇÃO DE ESTRUTURA"  
(71) Bethlehem Steel Corporation (US)  
(74) Dannemann, Siemsen, Bigler & Ipanema Moreira  
"Indeferido com base no Art. 8° em vista do art. 13 da LPI."

## 11. Arquivamento

### 11.1 ARQUIVAMENTO - ART. 33 DA LPI

(21) **MU 8200589-3** (22) 03/04/2002 **11.1**  
(71) Evaristo Silva Filho (BR/MG)

(21) **MU 8200590-7** (22) 03/04/2002 **11.1**  
(71) Katia Regina de Oliveira Dias Bezerra (BR/RJ)

(21) **MU 8200591-5** (22) 03/04/2002 **11.1**  
(71) Dirceu Franco (BR/SP)  
(74) Somarca Assessoria Empresarial S/C LTDA

(21) **MU 8200599-0** (22) 02/04/2002 **11.1**  
(71) Paulo Henrique de Lima (BR/SP)  
(74) Darré & Moreira

(21) **MU 8200602-4** (22) 04/04/2002 **11.1**  
(71) Rildo Casagrande (BR/SC)  
(74) Fabiana Crema/ Portobelo Assessoria Empresarial LTDA

(21) **MU 8200660-1** (22) 01/04/2002 **11.1**  
(71) D'Carli Indústria e Comércio de Móveis Ltda (BR/SP)  
(74) Riomar Patentes e Marcas S/C Ltda

(21) **MU 8200661-0** (22) 01/04/2002 **11.1**  
(71) D'Carli Indústria e Comércio de Móveis Ltda (BR/SP)  
(74) Riomar Patentes e Marcas S/C Ltda

(21) **MU 8200662-8** (22) 02/04/2002 **11.1**  
(71) Reginaldo Tavares de Araujo (BR/SP), Marco Antonio Barbosa de Souza (BR/SP)

(21) **MU 8200663-6** (22) 02/04/2002 **11.1**  
(71) Vanilda Moraes Soares Batista (BR/SP)

(21) **MU 8200664-4** (22) 02/04/2002 **11.1**  
(71) Roberto Gagliardo (BR/SP)  
(74) Nelson Ivan A Ibañez Faundez

(21) **MU 8200669-5** (22) 01/04/2002 **11.1**  
(71) Silvio Roberto da Conceição Pinto (BR)

(21) **MU 8200675-0** (22) 03/04/2002 **11.1**  
(71) Gustavo Meneghin (BR/SP), Amaral Sampaio Coelho (BR/SP)

(21) **MU 8200679-2** (22) 03/04/2002 **11.1**  
(71) Luiz Gelberto Senna (BR/SP), Samuel de Andrade Oliveira (BR/SP)  
(74) ORG. MÉRITO MARCAS E PATENTES LTDA

(21) **MU 8200685-7** (22) 05/04/2002 **11.1**  
(71) José Fernando Paolone (BR/SP)  
(74) CRIMARK Assessoria Empresarial S/C Ltda.

(21) **MU 8200686-5** (22) 05/04/2002 **11.1**  
(71) José Fernando Paolone (BR/SP)  
(74) Crimark Assessoria Empresarial S/C LTDA

(21) **MU 8200692-0** (22) 09/04/2002 **11.1**  
(71) Luiz Juan Picazo Perez (BR/SP), Pedro Marin Vasques (BR/SP)  
(74) Rita de Cassia Brunner

(21) **MU 8200693-8** (22) 09/04/2002 **11.1**  
(71) Hajime Miyagui (BR/SP)

(21) **MU 8200698-9** (22) 10/04/2002 **11.1**  
(71) José Luiz Kitz (BR/SP)

(21) **MU 8200702-0** (22) 11/04/2002 **11.1**  
(71) Genário de Ramos Rodovalho (BR/SP)

(21) **MU 8200705-5** (22) 09/04/2002 **11.1**  
(71) Hans Santos Egger (BR/RJ)

(21) **MU 8200706-3** (22) 12/04/2002 **11.1**  
(71) Paulo Cesar Leonel de Mello (BR/SP)  
(74) City Patentes e Marcas Ltda

(21) **MU 8200723-3** (22) 08/04/2002 **11.1**  
(71) Ari Conte (BR/RS)

(21) **MU 8200724-1** (22) 11/04/2002 **11.1**  
(71) F E J - KART EMPREENDIMENTOS LTDA (BR/RS)  
(74) Claudio José Martins Costa Gonçalves

(21) **MU 8200726-8** (22) 09/04/2002 **11.1**  
(71) Paulo Eduardo Tanaka (BR/GO), Célio Massao Riuto (BR/GO)  
(74) Benedita Alves Rego

(21) **MU 8200727-6** (22) 03/04/2002 **11.1**  
(71) Sebastião Constantino Rodrigues (BR/MG)

(21) **MU 8200730-6** (22) 09/04/2002 **11.1**  
(71) Alekson Simestre de Araújo (BR)

(21) **MU 8200734-9** (22) 04/04/2002 **11.1**  
(71) Antonio Pizzamiglio (BR/SP)  
(74) Global Marcas e Patentes S/C Ltda

(21) **MU 8200735-7** (22) 08/04/2002 **11.1**  
(71) Marcos Braun (BR/SC), Andreas Braun (BR)  
(74) Tinoco Soares & Filho S/C Ltda.

(21) **MU 8200736-5** (22) 08/04/2002 **11.1**  
(71) Nahor Oscar Castellani (BR/SP)  
(74) Celso de Carvalho Mello

(21) **MU 8200738-1** (22) 08/04/2002 **11.1**  
(71) Tilibra S/A Produtos de Papelaria (BR/SP)  
(74) Luiz Fernando Maia

(21) **MU 8200743-8** (22) 08/04/2002 **11.1**  
(71) Gilberto Paffetti (BR/SP)  
(74) Símbolo Marcas e Patentes LTDA

(21) **MU 8200748-9** (22) 19/04/2002 **11.1**  
(71) Loudegard de Azevedo (BR/RJ)

(21) **MU 8200749-7** (22) 19/04/2002 **11.1**  
(71) Emanuel Machado Vaz (BR/RJ)

(21) **MU 8200762-4** (22) 16/04/2002 **11.1**  
(71) Jose Carlos de Aguiar (BR/SP)  
(74) Praxis Asses em Propriedade Industrial LTDA

(21) **MU 8200764-0** (22) 16/04/2002 **11.1**  
(71) Paulo Roberto Zimmermann Tannus

(BR/SP), Cassiano Scapinelli (BR/RS)  
(74) Denise Maria Manzo

(21) **MU 8200768-3** (22) 19/04/2002 **11.1**  
(71) Jose Carlos Ribeiro da Costa (BR/SP)

(21) **MU 8200769-1** (22) 19/04/2002 **11.1**  
(71) Jose Carlos Ribeiro da Costa (BR/SP)

(21) **MU 8200771-3** (22) 19/04/2002 **11.1**  
(71) Jefferson Tong (BR/SP)  
(74) Renato Catapani

(21) **MU 8200775-6** (22) 25/04/2002 **11.1**  
(71) Gleice Martins da Silva (BR/RJ)

(21) **MU 8200778-0** (22) 28/04/2002 **11.1**  
(71) Márcio Gerduli Valério (BR/PR)  
(74) London Marcas e Patentes S/C Ltda

(21) **MU 8200779-9** (22) 29/04/2002 **11.1**  
(71) Alexandre Vicente Pereira de Souza (BR/SP)

(21) **MU 8200781-0** (22) 11/04/2002 **11.1**  
(71) Alceu Zortea (BR/DF)

(21) **MU 8200782-9** (22) 09/04/2002 **11.1**  
(71) Valdo Lopes de Araújo (BR/PA)

(21) **MU 8200783-7** (22) 10/04/2002 **11.1**  
(71) Abel Eromir Borges Mesquita (BR/PR)  
(74) Senior's Marcas e Patentes S/C Ltda

(21) **MU 8200784-5** (22) 12/04/2002 **11.1**  
(71) Metalgrafica Trivisan S/A (BR/PR)  
(74) Osvaldo Flor

(21) **MU 8200785-3** (22) 12/04/2002 **11.1**  
(71) Antonio Luiz Fabris Junior (BR/PR), Andre Luiz Sandes (BR/PR)  
(74) Osvaldo Flor

(21) **MU 8200788-8** (22) 11/04/2002 **11.1**  
(71) Lourival Cabral Lopes (BR/BA)

(21) **MU 8200791-8** (22) 03/04/2002 **11.1**  
(71) Eliseo Borgo (BR/SC)  
(74) Edemar Soares Antonini

(21) **MU 8200793-4** (22) 03/04/2002 **11.1**  
(71) Eliseo Borgo (BR/SC)  
(74) Edemar Soares Antonini

(21) **MU 8200801-9** (22) 12/04/2002 **11.1**  
(71) Marlon Herrmann (BR/SP), Marcelo da Silva Mattos (BR/SP)  
(74) Marcus Antonio Camossa

(21) **MU 8200803-5** (22) 12/04/2002 **11.1**  
(71) José Bento Martinez Fonn (BR/SP)  
(74) Béerre Assessoria Empresarial S/C LTDA

(21) **MU 8200805-1** (22) 12/04/2002 **11.1**  
(71) Maurício Affonso (BR/SP), Antonio José de Marco (BR/SP)

(21) **MU 8200806-0** (22) 12/04/2002 **11.1**  
(71) Angelo Augusto Puglia (BR/SP)  
(74) Vilage Marcas & Patentes S/C LTDA

(21) **MU 8200808-6** (22) 15/04/2002 **11.1**  
(71) Luis Carlos Gonçalves Ferreira (BR)

(21) **MU 8200810-8** (22) 19/04/2002 **11.1**  
(71) Herszko Hochman (BR/SP)  
(74) Signo Marcas E Patentes S/C Ltda

(21) **MU 8200814-0** (22) 19/04/2002 **11.1**  
(71) Willian Toshio Sakai (BR/SP)  
(74) Mercosul Ass. Cons. Emp. Para America do Sul S/C Ltda

(21) **MU 8200816-7** (22) 30/04/2002 **11.1**  
(71) Rogerio Vladimir Gonçalves Dias (BR/SP), Roberto Carlos Branco Teixeira (BR/SP)  
(74) Ana Paula Mazzei dos Santos Leite

(21) **MU 8200817-5** (22) 09/04/2002 **11.1**  
(71) Valdo Lopes de Araújo (BR/PA)

- (21) **MU 8200818-3** (22) 03/04/2002 11.1  
(71) Maria de Oliveira (BR/MS)
- (21) **MU 8200821-3** (22) 16/04/2002 11.1  
(71) Telmo Ferreira Soares (BR/BA)
- (21) **MU 8200822-1** (22) 19/04/2002 11.1  
(71) Cristian Augusto Silva (BR/BA) , Ana Lilian Viana de Oliveira (BR/BA)  
(74) Brasnorte Marcas e Patentes Ltda
- (21) **MU 8200825-6** (22) 23/04/2002 11.1  
(71) Adelfo Pinto Neto (BR/RS) , Orli Boeira dos Santos (BR/RS)  
(74) Mari Lourdes Machado Guerra
- (21) **MU 8200829-9** (22) 02/05/2002 11.1  
(71) Gilberto Alves de Oliveira (BR/RJ)  
(74) CGM Assessoria Ltda
- (21) **MU 8200833-7** (22) 17/04/2002 11.1  
(71) Mario Moreira Barbosa Junior (BR/SP)  
(74) Grupo Princesa Marcas e Patentes Ltda.
- (21) **MU 8200838-8** (22) 18/04/2002 11.1  
(71) Francisco Pereira de Araujo Melo (BR/DF)  
(74) Solução Comercial Assessoria Ltda
- (21) **MU 8200839-6** (22) 18/04/2002 11.1  
(71) Edy Titelbaum (BR/SP)  
(74) Columbia Registros de Marcas e Patentes S/C Ltda
- (21) **MU 8200849-3** (22) 15/04/2002 11.1  
(71) José Vanderlei Klug (BR/SC)  
(74) Jean Carlo Rosa
- (21) **MU 8200850-7** (22) 15/04/2002 11.1  
(71) João Moreira Matos (BR/PR)  
(74) Yuri Yachishin da Cunha
- (21) **MU 8200851-5** (22) 15/04/2002 11.1  
(71) João Moreira Matos (BR/PR)  
(74) Yuri Yacishin da Cunha
- (21) **MU 8200852-3** (22) 16/04/2002 11.1  
(71) José Francisco Camacho Gonçalves Arrebola (BR/PR)
- (21) **MU 8200853-1** (22) 16/04/2002 11.1  
(71) José Francisco Camacho Gonçalves Arrebola (BR/PR)
- (21) **MU 8200854-0** (22) 16/04/2002 11.1  
(71) José Francisco Camacho Gonçalves Arrebola (BR/PR)
- (21) **MU 8200855-8** (22) 12/04/2002 11.1  
(71) Vera Noronha Padilha (BR/PE)
- (21) **MU 8200856-6** (22) 22/04/2002 11.1  
(71) Paulo Caffé Santana (BR/ES)
- (21) **MU 8200859-0** (22) 03/04/2002 11.1  
(71) Eliseo Borgo (BR/SC)  
(74) Edegar Soares Antonini
- (21) **MU 8200860-4** (22) 03/04/2002 11.1  
(71) Eliseo Borgo (BR/SC)  
(74) Edegar Soares Antonini
- (21) **MU 8200861-2** (22) 03/04/2002 11.1  
(71) Claudio Bittencourt Boya (BR/SC)  
(74) Edegar Soares Antonini
- (21) **MU 8200862-0** (22) 16/04/2002 11.1  
(71) Framgram Fragâncias e Perfumes de Gramado LTDA (BR/RS)  
(74) Mario de Almeida Marcas e Patentes Ltda
- (21) **MU 8200863-9** (22) 05/04/2002 11.1  
(71) Haroldo da Silva (BR/SC)  
(74) Hélio Schroeder D'Avila
- (21) **MU 8200865-5** (22) 09/04/2002 11.1  
(71) Bobiquins Estevão de Mello (BR/SC)  
(74) Edegar Soares Antonini
- (21) **MU 8200866-3** (22) 22/04/2002 11.1  
(71) João de Deus Rosales Jacques (BR/RS) , Delmar Brose (BR/RS)  
(74) Marpa Cons. e Asses. Empres. Ltda
- (21) **MU 8200867-1** (22) 22/04/2002 11.1  
(71) Edumar - Indústria e Comércio LTDA. (BR/RS)  
(74) Custódio de Almeida & Cia
- (21) **MU 8200869-8** (22) 12/04/2002 11.1  
(71) Valdete May Santos Lima (BR/SC) , Cassio Ricardo May (BR/SC)  
(74) Ricardo Ferreira de Almeida
- (21) **MU 8200872-8** (22) 05/04/2002 11.1  
(71) Valdinei Vilele Gonçalves (BR/MG)
- (21) **MU 8200873-6** (22) 10/04/2002 11.1  
(71) Wilson Ferreira Gonçalves (BR/MG)
- (21) **MU 8200875-2** (22) 15/04/2002 11.1  
(71) Rogério de Paula Guimarães (BR/PR) , José Carlos Gomes de Carvalho Junior (BR/PR)  
(74) A Criativa Marcas e Patentes S/C LTDA
- (21) **MU 8200877-9** (22) 15/04/2002 11.1  
(71) Ranon de Almeida Gori (BR/MG)
- (21) **MU 8200878-7** (22) 22/04/2002 11.1  
(71) Ivo Beuther (BR/SC)  
(74) Sandro Wunderlich
- (21) **MU 8200879-5** (22) 18/04/2002 11.1  
(71) Luiz Erondi de Campos (BR/SC)  
(74) Paulo José Lunkes
- (21) **MU 8200881-7** (22) 23/04/2002 11.1  
(71) Flávio Albertini Diaferia (BR/SP) , Nivaldo Mantuan (BR/SP)  
(74) Safety Marcas e Patentes S/C Ltda.
- (21) **MU 8200882-5** (22) 25/04/2002 11.1  
(71) José Oswaldo Junqueira Fleury (BR/SP)  
(74) Icamp Assessoria Empresarial
- (21) **MU 8200887-6** (22) 25/04/2002 11.1  
(71) LLM Indústria e Comércio Ltda (BR/SP)  
(74) Monica Heine
- (21) **MU 8200889-2** (22) 26/04/2002 11.1  
(71) Walter Costa Pereira Junior (BR/SP)  
(74) Severino dos Santos Bianchi
- (21) **MU 8200892-2** (22) 26/04/2002 11.1  
(71) Fábio Luiz Cubo (BR/SP) , Marcelo Marcos Cubo (BR/SP)  
(74) José Carlos Viviani Bastos
- (21) **MU 8200894-9** (22) 26/04/2002 11.1  
(71) Kleber Moreira (BR/SP) , Hellen dos Santos Aguiar (BR/SP)  
(74) Riomar Patentes e Marcas S/C Ltda
- (21) **MU 8200895-7** (22) 26/04/2002 11.1  
(71) Odilo Iamashita (BR/SP)  
(74) Vilage Marcas e Patentes S/C Ltda.
- (21) **MU 8200898-1** (22) 26/04/2002 11.1  
(71) Diasyst Montagem e Comércio Ltda (BR/SP)  
(74) Advocacia Pietro Ariboni S/C
- (21) **MU 8200899-0** (22) 29/04/2002 11.1  
(71) Art Factory Industrial e Comercial LTDA. (BR/SP)  
(74) Governate Marcas E Patentes S/C Ltda
- (21) **MU 8200904-0** (22) 03/05/2002 11.1  
(71) Housing Interiores Decorações LTDA (BR/SC)
- (21) **MU 8200913-9** (22) 02/04/2002 11.1  
(71) José Juiti Pennafort Itokawa (BR/DF)
- (21) **MU 8200914-7** (22) 03/04/2002 11.1  
(71) Primo Gomes Fernandes Filho (BR/DF)
- (21) **MU 8200915-5** (22) 03/04/2002 11.1  
(71) Osman Ribeiro de Araújo (BR/DF)
- (21) **MU 8200917-1** (22) 18/04/2002 11.1  
(71) Allan Pereira Nakad (BR/PR)
- (21) **MU 8200918-0** (22) 19/04/2002 11.1  
(71) Industrial de Plásticos Zanatta Ltda. (BR/SC)  
(74) Mega Marcas e Patentes S/C Ltda
- (21) **MU 8200919-8** (22) 19/04/2002 11.1  
(71) Industrial de Plásticos Zanatta Ltda. (BR/SC)  
(74) Mega Marcas e Patentes S/C Ltda
- (21) **MU 8200923-6** (22) 25/04/2002 11.1  
(71) Yasuo Koda (BR/PR)  
(74) Agência Brasileira Marcas e Patentes S/C Ltda
- (21) **MU 8200924-4** (22) 25/04/2002 11.1  
(71) Yasuo Koda (BR/PR)  
(74) Agência Brasileira Marcas e Patentes S/C Ltda
- (21) **MU 8200925-2** (22) 26/04/2002 11.1  
(71) Arizolino Gonçalves do Nascimento (BR/PR)
- (21) **MU 8200928-7** (22) 30/04/2002 11.1  
(71) Edson Luiz Borsato (BR/PR)  
(74) Calisto Vendrame Sobrinho
- (21) **MU 8200931-7** (22) 30/04/2002 11.1  
(71) Wagner Fernandes (BR/PR)  
(74) Calisto Vendrame Sobrinho
- (21) **MU 8200932-5** (22) 30/04/2002 11.1  
(71) Edevani Eduardo Ribeiro (BR/PR)  
(74) Calisto Vendrame Sobrinho
- (21) **MU 8200939-2** (22) 17/04/2002 11.1  
(71) Pedro Jorge Seixas Gattoni (BR/MG)
- (21) **MU 8200940-6** (22) 18/04/2002 11.1  
(71) Felipe Ventura Oliveira (BR/MG)
- (21) **MU 8200942-2** (22) 25/04/2002 11.1  
(71) Wanderley Alves Guimarães (BR/GO)  
(74) Ivo Robson da Silva Santos
- (21) **MU 8200943-0** (22) 26/04/2002 11.1  
(71) Eduardo dos Santos Cardoso (BR/GO)  
(74) Benedita Alves Rego
- (21) **MU 8200946-5** (22) 24/04/2002 11.1  
(71) Elisa Trindade Saraiva (BR/RS)
- (21) **MU 8200948-1** (22) 17/04/2002 11.1  
(71) Max Alberto Lexau Martins dos Santos (BR/SC)
- (21) **MU 8200949-0** (22) 29/04/2002 11.1  
(71) Luiz Felipe de Pauli de Freitas (BR/RS)  
(74) Agência Gaúcha de Marcas e Patentes Ltda
- (21) **MU 8200951-1** (22) 19/04/2002 11.1  
(71) Jorge Luiz da Silva (BR/SC)  
(74) Ricardo Ferreira de Almeida
- (21) **MU 8200954-6** (22) 26/04/2002 11.1  
(71) Pino LTDA - ME (BR/MG)
- (21) **MU 8200955-4** (22) 07/05/2002 11.1  
(71) José de Arimathea Araujo (BR/RJ)
- (21) **MU 8200956-2** (22) 07/05/2002 11.1  
(71) Lampauto Indústria e Comércio de Peças LTDA (BR/SC)  
(74) Maria Aparecida Pereira Gonçalves
- (21) **MU 8200957-0** (22) 07/05/2002 11.1
- (71) Ronaldo Gomes Moura (BR/SP)  
(74) Edmundo Brunner Assessoria S/C LTDA
- (21) **MU 8200960-0** (22) 07/05/2002 11.1  
(71) Dilnei Salvan (BR/SC)  
(74) Fabiana Crema - Portabelo Assessoria Empresarial
- (21) **MU 8200962-7** (22) 09/05/2002 11.1  
(71) Face Comunicação S/C LTDA. (BR/PR)  
(74) London Marcas & Patente S/A LTDA
- (21) **MU 8200964-3** (22) 10/05/2002 11.1  
(71) Gerlaine Montes Moreira (BR)
- (21) **MU 8200971-6** (22) 24/04/2002 11.1  
(71) Proinjet Industria Plastica LTDA ME (BR/SP)  
(74) Mercantil Assessoria em Marcas e Patentes S/C Ltda
- (21) **MU 8200973-2** (22) 24/04/2002 11.1  
(71) Antonio Barboza de Oliveira Neto (BR/SP) , José Renato Evangelista da Silva (BR/SP)  
(74) Denise Maria Manzo
- (21) **MU 8200976-7** (22) 30/04/2002 11.1  
(71) Luis Hernan Mendoza Adrianzen (BR/SP)
- (21) **MU 8200977-5** (22) 30/04/2002 11.1  
(71) Edilson Custódio (BR/SP)  
(74) Loyal Trade Mark Assessoria da Prop. Industrial S/C Ltda
- (21) **MU 8200980-5** (22) 30/04/2002 11.1  
(71) Multivisão Indústria e Comércio LTDA. (BR/SP)  
(74) David do Nascimento
- (21) **MU 8200983-0** (22) 02/05/2002 11.1  
(71) Paulo Roberto Pereira (BR/SP)  
(74) Grupo Princesa Marcas e Patentes Ltda.
- (21) **MU 8200984-8** (22) 03/05/2002 11.1  
(71) Francisco Lopes Forteza (BR/SP)  
(74) Símbolo Marcas e Patentes LTDA
- (21) **MU 8200985-6** (22) 03/05/2002 11.1  
(71) Everson Ronaldo Ferro (BR/SP)
- (21) **MU 8200986-4** (22) 03/05/2002 11.1  
(71) Etelvina Marcelino Gonçalves (BR/SP)  
(74) Anunimark Marcas e Patentes LTDA
- (21) **MU 8200987-2** (22) 03/05/2002 11.1  
(71) Alexandre Luis Messias (BR/SP)  
(74) New Company Marcas e Patentes S/C LTDA
- (21) **MU 8200988-0** (22) 03/05/2002 11.1  
(71) Serviço Municipal de Saneamento Ambiental de Santo André - SEMASA (BR/SP)  
(74) M. Rosário Asses. Prop.Industrial S/C LTDA
- (21) **MU 8200991-0** (22) 06/05/2002 11.1  
(71) Sergio Hernandez Marin (BR/SP)
- (21) **MU 8200992-9** (22) 06/05/2002 11.1  
(71) Gerson Viana da Silva (BR/SP)
- (21) **MU 8200993-7** (22) 06/05/2002 11.1  
(71) Gerson Viana da Silva (BR/SP)
- (21) **MU 8200997-0** (22) 07/05/2002 11.1  
(71) Bilden Tecnologia em Processos Construtivos Ltda (BR/SP)  
(74) Logos Marcas e Patentes S/C LTDA
- (21) **MU 8201000-5** (22) 08/05/2002 11.1  
(71) Heribaldo Sousa de Assis (BR/BA) , Elvira Francisca de Souza (BR/BA)
- (21) **MU 8201001-3** (22) 08/05/2002 11.1  
(71) Heribaldo Sousa de Assis (BR/BA) ,

- Elvira Francisca de Souza (BR/BA)
- (21) **MU 8201002-1** (22) 08/05/2002 11.1  
(71) Wagner Baptista de Oliveira (BR/SP)
- (21) **MU 8201003-0** (22) 08/05/2002 11.1  
(71) Daniel Nogueira da Silva (BR/SP)  
(74) Beérre Assessoria Empresarial S/C Ltda
- (21) **MU 8201007-2** (22) 09/05/2002 11.1  
(71) Geraldo Felício Buratto Filho (BR/SP)  
(74) Seta Marcas e Patentes Ltda
- (21) **MU 8201009-9** (22) 09/05/2002 11.1  
(71) Carlos Roberto Neves Tarantino (BR/SP)
- (21) **MU 8201010-2** (22) 10/05/2002 11.1  
(71) Marcelino Antônio Borges (BR/DF)
- (21) **MU 8201011-0** (22) 10/05/2002 11.1  
(71) Carlos Rogério Guimarães Nazário (BR/DF)
- (21) **MU 8201012-9** (22) 02/05/2002 11.1  
(71) Salvador de Sousa Modesto (BR)
- (21) **MU 8201015-3** (22) 10/05/2002 11.1  
(71) IMEPLA INDÚSTRIA MECÂNICA E DE PLÁSTICOS LTDA (BR/PR)  
(74) Senior's Marcas e Patentes S/C Ltda
- (21) **MU 8201016-1** (22) 10/05/2002 11.1  
(71) Mario Sergio Serconek (BR/PR)  
(74) Mega Marcas e Patentes S/C Ltda.
- (21) **MU 8201017-0** (22) 02/05/2002 11.1  
(71) Fernando Antônio Freire Samico (BR/PE)
- (21) **MU 8201019-6** (22) 23/04/2002 11.1  
(71) Ademir Floriano Valente (BR/SC)  
(74) Griffe Marcas e Patentes
- (21) **MU 8201020-0** (22) 03/05/2002 11.1  
(71) Paulo Roberto Freitas de Oliveira (BR/PR)  
(74) SANTA CRUZ Consultoria em Marcas & Patentes Ltda.
- (21) **MU 8201021-8** (22) 03/05/2002 11.1  
(71) Adroaldo Silveira e Silva (BR/SC)  
(74) Ricardo Ferreira de Almeida
- (21) **MU 8201022-6** (22) 06/05/2002 11.1  
(71) Daniel Honaiser Rostrolla (BR/RS)  
(74) Luiz Fernando Campos Stock
- (21) **MU 8201025-0** (22) 02/05/2002 11.1  
(71) Roberto Cicero da Silva (BR/MG)  
(74) Lancaster Comercial Patentes e Marcas
- (21) **MU 8201026-9** (22) 06/05/2002 11.1  
(71) Everton Martins dos Santos (BR/SC)
- (21) **MU 8201035-8** (22) 15/05/2002 11.1  
(71) José Carlos Pereira da Silva (BR/RJ)  
(74) CGM Assessoria Ltda.
- (21) **MU 8201039-0** (22) 17/05/2002 11.1  
(71) Manuel José de Lemos Cardoso (BR/PR)  
(74) London Marcas & Patente S/A Ltda
- (21) **MU 8201040-4** (22) 17/05/2002 11.1  
(71) João Cândia de Oliveira (BR)
- (21) **MU 8201053-6** (22) 20/05/2002 11.1  
(71) André Vicente Bonatto (BR/RJ)  
(74) Avan Assessoria de Comunicação Ltda
- (21) **MU 8201054-4** (22) 20/05/2002 11.1  
(71) André Vicente Bonatto (BR/RJ)  
(74) Avan Assessoria de Comunicação Ltda
- (21) **MU 8201056-0** (22) 09/05/2002 11.1  
(71) Edmir Christoforo Kabbach (BR/SP)  
(74) José Carlos Viviani Bastos
- (21) **MU 8201057-9** (22) 09/05/2002 11.1  
(71) João Paulo Pavani (BR/SP)  
(74) Vilage Marcas & Patentes S/C LTDA
- (21) **MU 8201063-3** (22) 23/05/2002 11.1  
(71) João Vieira da Silva Filho (BR/SP)  
(74) Fabiana Crema - Portabelo Assessoria Empresarial
- (21) **MU 8201068-4** (22) 23/05/2002 11.1  
(71) Bernardo Daniel Kullok (BR/MG)
- (21) **MU 8201071-4** (22) 06/05/2002 11.1  
(71) José Renato dos Santos (BR/PR)  
(74) Senior's Marcas e Patentes S/C Ltda
- (21) **MU 8201072-2** (22) 30/04/2002 11.1  
(71) José Carlos Scain (BR/RS)  
(74) Kiekow & Kiekow Ltda
- (21) **MU 8201075-7** (22) 08/05/2002 11.1  
(71) Valter Luiz de Lemos (BR/RS) , Valmir Antônio Lemos (BR/RS)  
(74) Damotta Marcas & Patentes Ltda
- (21) **MU 8201077-3** (22) 01/04/2002 11.1  
(71) João Orives Sophia (BR/SP)  
(74) Palo Alto Marcas e Patentes Ltda ME.
- (21) **MU 8201079-0** (22) 10/05/2002 11.1  
(71) Marineusa Queiroz Lopez (BR/SP)  
(74) Moras & Correa
- (21) **MU 8201081-1** (22) 13/05/2002 11.1  
(71) Pietro Giovanni Espósito (BR/SP)  
(74) Dinâmica Marcas E Patentes S/C LTDA
- (21) **MU 8201086-2** (22) 15/05/2002 11.1  
(71) Marcelo Marques de Moraes (BR/SP)  
(74) Beérre Assessoria Empresarial S/C LTDA
- (21) **MU 8201093-5** (22) 17/05/2002 11.1  
(71) Cláudio Marques da Silva (BR/SP)  
(74) Vilage Marcas & Patentes S/C Ltda
- (21) **MU 8201094-3** (22) 20/05/2002 11.1  
(71) Jose Lellis Barcelos (BR/SP)  
(74) José Ricardo Gonçalves Azenha
- (21) **MU 8201095-1** (22) 23/05/2002 11.1  
(71) Armene Wartanian (BR)
- (21) **MU 8201096-0** (22) 07/05/2002 11.1  
(71) Valter Bassani (BR/RS)  
(74) B & P Associados Ltda
- (21) **MU 8201098-6** (22) 22/05/2002 11.1  
(71) André Luis Backes (BR/RS)  
(74) Lealvi Marcas
- (21) **MU 8201100-1** (22) 31/05/2002 11.1  
(71) Franz Villa Ribeiro (BR/RJ)
- (21) **MU 8201101-0** (22) 31/05/2002 11.1  
(71) Humberto Francisco Pereira Dias (BR/SP)  
(74) Sul América Marcas e Patentes S/C Ltda
- (21) **MU 8201103-6** (22) 31/05/2002 11.1  
(71) Wilton Antônio Di Lorenzo (BR/MG)
- (21) **MU 8201104-4** (22) 03/06/2002 11.1  
(71) Gilberto Francisco Ponce (BR/PR)  
(74) London Marcas & Patentes S/C Ltda
- (21) **MU 8201106-0** (22) 25/05/2002 11.1  
(71) Cintia Cavalcanti Luiz (BR/SP)  
(74) Marknel Marcas e Patentes
- (21) **MU 8201109-5** (22) 16/05/2002 11.1  
(71) Adilson dos Santos Gonçalves (BR/SP) , Marcos Paulo Marin Plez (BR/SP)
- (21) **MU 8201110-9** (22) 16/05/2002 11.1  
(71) José Roberto dos Santos (BR/SP)  
(74) Beérre Assessoria Empresarial S/C Ltda
- (21) **MU 8201111-7** (22) 17/05/2002 11.1
- (71) Issamu Aono Ichiya (BR/SP)
- (21) **MU 8201112-5** (22) 17/05/2002 11.1  
(71) Neissan Monajem (BR/SP)  
(74) Logos Marcas e Patentes S/C Ltda
- (21) **MU 8201115-0** (22) 21/05/2002 11.1  
(71) Marcos Alex Ribeiro (BR/SP)
- (21) **MU 8201116-8** (22) 22/05/2002 11.1  
(71) Jaime Nazario (BR/SP)  
(74) Meiri Moreira Pienegonda
- (21) **MU 8201122-2** (22) 23/05/2002 11.1  
(71) Jorge Haruo Yamamoto (BR/SP)
- (21) **MU 8201123-0** (22) 23/05/2002 11.1  
(71) João Francisco Mastro Andréa (BR/SP)
- (21) **MU 8201127-3** (22) 27/05/2002 11.1  
(71) Antonio Pastrì (BR/SP) , Carlos Eduardo Fonseca (BR/SP)  
(74) Antonia Andreoli
- (21) **MU 8201128-1** (22) 27/05/2002 11.1  
(71) Antonio Beckheuser (BR/PR)  
(74) Vilage Marcas & Patentes S/C LTDA
- (21) **MU 8201129-0** (22) 28/05/2002 11.1  
(71) Paulo Sergio Aleixo Marcondes Junior (BR/SP)
- (21) **MU 8201130-3** (22) 27/05/2002 11.1  
(71) Claudio Valarelli (BR/SP)  
(74) União Federal Marcas E Patentes S/C LTDA
- (21) **MU 8201133-8** (22) 29/05/2002 11.1  
(71) Fulgêncio Guilín Junior (BR/SP)  
(74) David do Nascimento
- (21) **MU 8201134-6** (22) 28/05/2002 11.1  
(71) João Mendonça Santos (BR/MA)
- (21) **MU 8201135-4** (22) 23/05/2002 11.1  
(71) Pedro Carvalho Filho (BR)
- (21) **MU 8201139-7** (22) 15/05/2002 11.1  
(71) Romeu Leodegário Araújo (BR/MG)
- (21) **MU 8201140-0** (22) 15/05/2002 11.1  
(71) Romeu Leodegário Araújo (BR/MG)
- (21) **MU 8201141-9** (22) 15/05/2002 11.1  
(71) Romeu Leodegário Araújo (BR/MG)
- (21) **MU 8201142-7** (22) 06/05/2002 11.1  
(71) Ind. e Com. de Produtos Recicláveis Brito Ltda (BR/GO)  
(74) Aureolino Pinto das Neves - Centep21 - Advocacia
- (21) **MU 8201144-3** (22) 31/05/2002 11.1  
(71) Miguel Lidimberg dos Santos (BR/SP)  
(74) José Ricardo Gonçalves Azenha
- (21) **MU 8201147-8** (22) 03/05/2002 11.1  
(71) Apta Serviços Especiais Ltda (BR/MS)  
(74) Marcos da Costa Caputo
- (21) **MU 8201149-4** (22) 05/06/2002 11.1  
(71) Israel Pereira de Abreu (BR/RJ)
- (21) **MU 8201150-8** (22) 16/04/2002 11.1  
(71) Anderson Cavalcante Peixoto (BR/AL)
- (21) **MU 8201151-6** (22) 21/05/2002 11.1  
(71) Carlos Henrique Knapp (BR/SP) , Helena Hutchinson Jansen (BR/SP)
- (21) **MU 8201153-2** (22) 23/05/2002 11.1  
(71) Plastipel Plástica de Papel LTDA. (BR/PR)  
(74) Brasil Sul Marcas e Patentes S/C Ltda
- (21) **MU 8201154-0** (22) 24/05/2002 11.1  
(71) Lavex Indústria e Comércio de Máquinas LTDA. (BR/PR)  
(74) A Criativa Marcas e Patentes S/C LTDA
- (21) **MU 8201155-9** (22) 27/05/2002 11.1  
(71) Marcello Kazuyoshi Tanabe (BR/PR) , Fernando Yoshio Morita Kawamoto (BR/PR)  
(74) Ivando Santos Souza
- (21) **MU 8201157-5** (22) 04/06/2002 11.1  
(71) Alfredo Horacio Lopes Filho (BR/SP)  
(74) Brasil Sul Marcas e Patentes S/C LTDA
- (21) **MU 8201159-1** (22) 23/05/2002 11.1  
(71) Paulo Wharton Negri (BR/GO)  
(74) Wagner José da Silva
- (21) **MU 8201165-6** (22) 21/05/2002 11.1  
(71) Arlindo Rossi (BR/SC)  
(74) Nilvan Paulo Minguransé
- (21) **MU 8201166-4** (22) 29/05/2002 11.1  
(71) Osvaldo de Bem Patrício (BR/SC)  
(74) Sandro Wunderlich
- (21) **MU 8201171-0** (22) 06/06/2002 11.1  
(71) Alexandre César Tomich de Paula da Silva (BR/RJ)
- (21) **MU 8201173-7** (22) 10/06/2002 11.1  
(71) Prodesmaq Indústria Gráfica LTDA. (BR/SP)  
(74) Darré & Moreira
- (21) **MU 8201174-5** (22) 10/06/2002 11.1  
(71) Marcio Cursino Junior (BR/SP)  
(74) Edmundo Brunner Assessoria S/C LTDA
- (21) **MU 8201175-3** (22) 11/06/2002 11.1  
(71) Fernando Salemi (BR/SP)  
(74) Ana Paula Mazzei dos Santos Leite
- (21) **MU 8201177-0** (22) 20/05/2002 11.1  
(71) Assis Silveira de Azevedo (BR/MS)
- (21) **MU 8201180-0** (22) 28/05/2002 11.1  
(71) Paulo Roberto Colosio (BR/PR) , José Gongora Dias Filho (BR/PR)
- (21) **MU 8201184-2** (22) 06/06/2002 11.1  
(71) Valdemar Zimmer (BR/PR) , Sandro Luiz Zimmer (BR/PR)
- (21) **MU 8201185-0** (22) 06/06/2002 11.1  
(71) Luiz Kunihiro Endo (BR/PR)
- (21) **MU 8201186-9** (22) 27/05/2002 11.1  
(71) José Francisco da Costa (BR/BA)
- (21) **MU 8201187-7** (22) 27/05/2002 11.1  
(71) Israel Aristides de Carvalho (BR/BA)  
(74) Brasnorte Marcas e Patentes Ltda
- (21) **MU 8201190-7** (22) 23/05/2002 11.1  
(71) Paulo Germano Andreis (BR/RS) , José Roberto Fernandes (BR/RS)  
(74) Kiekow & Kiekow Ltda
- (21) **MU 8201192-3** (22) 05/06/2002 11.1  
(71) Miguel Francisco Brandtner (BR/RS) , Marco Aurélio de Souza Leitão (BR/RS)  
(74) João A. Santos
- (21) **MU 8201195-8** (22) 05/06/2002 11.1  
(71) Lidia Mabel Fá (BR/SP) , Márcia Bueno (BR/SP)  
(74) Gold Star Patentes e Marcas S/C Ltda
- (21) **MU 8201202-4** (22) 22/05/2002 11.1  
(71) Fábio dos Santos (BR/SP)
- (21) **MU 8201204-0** (22) 22/05/2002 11.1  
(71) Maria Pedrina Pellegrini Romeo (BR/SP)
- (21) **MU 8201205-9** (22) 03/06/2002 11.1  
(71) Olga Margarida Brechbuhler de Pinho Cunha (BR/SP)
- (21) **MU 8201207-5** (22) 05/06/2002 11.1  
(71) Ronaldo Massao Fudaba (BR/SP)
- (21) **MU 8201209-1** (22) 05/06/2002 11.1  
(71) Tato Indústria e Comércio LTDA-

- EPP (BR/SP)  
(74) Nelson Ivan Arnaldo Ibanes Faundez
- (21) **MU 8201210-5** (22) 05/06/2002 11.1  
(71) Eliude Almeida da Silva (BR/SP)  
(74) Cone Sul Marcas e Patentes Ltda
- (21) **MU 8201211-3** (22) 06/06/2002 11.1  
(71) André Luiz dos Santos (BR/SP)  
(74) José Ricardo Gonçalves Azenha
- (21) **MU 8201212-1** (22) 06/06/2002 11.1  
(71) Norival Aparecido da Fonseca (BR/SP)  
(74) José Ricardo Gonçalves Azenha
- (21) **MU 8201214-8** (22) 06/06/2002 11.1  
(71) SALOMON OSCAR DIGESTANI (BR/SP)  
(74) Praxis Asses em Propriedade Industrial LTDA
- (21) **MU 8201215-6** (22) 06/06/2002 11.1  
(71) Salomon Oscar Digestani (BR/SP)  
(74) Praxis Asses em Propriedade Industrial LTDA
- (21) **MU 8201216-4** (22) 06/06/2002 11.1  
(71) Salomon Oscar Digestani (BR/SP)  
(74) Praxis Asses em Propriedade Industrial LTDA
- (21) **MU 8201217-2** (22) 06/06/2002 11.1  
(71) Sérgio Vugman Indech (BR/SP)  
(74) Marli Ferreira do Nascimento
- (21) **MU 8201219-9** (22) 06/06/2002 11.1  
(71) Eduardo Valdetaro Lins de Albuquerque (BR/SP) , Carlos Gustavo Valdetaro Lins de Albuquerque (BR/SP)  
(74) Interação Marcas e Patentes S/C LTDA.
- (21) **MU 8201225-3** (22) 04/06/2002 11.1  
(71) Juan Sacco (BR/RJ)  
(74) Agência Gaúcha de Marcas e Patentes Ltda
- (21) **MU 8201233-4** (22) 07/06/2002 11.1  
(71) Eliomar Machado da Silva (BR/BA)  
(74) Brasnorte Marcas e Patentes
- (21) **MU 8201235-0** (22) 16/05/2002 11.1  
(71) José Luiz de Andrade Seluniaki (BR/PR)
- (21) **MU 8201238-5** (22) 28/05/2002 11.1  
(71) Valdir Scremin (BR/PR)  
(74) Calisto Vendrame Sobrinho
- (21) **MU 8201239-3** (22) 28/05/2002 11.1  
(71) Osnir Benedito Bassan (BR/PR)  
(74) Calisto Vendrame Sobrinho
- (21) **MU 8201240-7** (22) 28/05/2002 11.1  
(71) Nelson Toshikazu Miyadaira (BR/PR) , Alberto Noboru Miyadaira (BR/PR)  
(74) Calisto Vendrame Sobrinho
- (21) **MU 8201241-5** (22) 07/06/2002 11.1  
(71) Elídio Rosa de Oliveira (BR/PR)
- (21) **MU 8201242-3** (22) 29/05/2002 11.1  
(71) Arno Bruno Weis (BR/GO)
- (21) **MU 8201244-0** (22) 04/06/2002 11.1  
(71) Daniel Alves Garcia Santos Silva (BR/GO)
- (21) **MU 8201250-4** (22) 14/06/2002 11.1  
(71) José Narciso Fernandes (BR/SP)  
(74) Remarca Registro de Marcas e Patentes S/C LTDA
- (21) **MU 8201252-0** (22) 14/06/2002 11.1  
(71) Giuseppe Capulli (BR/RJ)
- (21) **MU 8201254-7** (22) 06/06/2002 11.1  
(71) Paulo Márcio Soares Oliveira (BR/MG)
- (21) **MU 8201255-5** (22) 06/06/2002 11.1  
(71) Weder de Paula Rocha Vilela (BR/MG)
- (21) **MU 8201256-3** (22) 10/06/2002 11.1  
(71) Carlos Alberto Lemos Lima (BR/MG)
- (21) **MU 8201257-1** (22) 10/05/2002 11.1  
(71) Haroldo da Silva (BR/SC)  
(74) Hélio Schroeder D'Avila
- (21) **MU 8201258-0** (22) 10/05/2002 11.1  
(71) Haroldo da Silva (BR/SC)  
(74) Hélio Schroeder D'Avila
- (21) **MU 8201259-8** (22) 10/05/2002 11.1  
(71) Haroldo da Silva (BR/SC)  
(74) Hélio Schroeder D'Avila
- (21) **MU 8201260-1** (22) 10/05/2002 11.1  
(71) Haroldo da Silva (BR/SC)  
(74) Hélio Schroeder D'Avila
- (21) **MU 8201261-0** (22) 10/06/2002 11.1  
(71) S. Com do Brasil LTDA. (BR/RS)  
(74) Sko. Dir. da Prop. Indl. em Marcas e Patentes Ltda.
- (21) **MU 8201265-2** (22) 11/06/2002 11.1  
(71) Progás Indústria Metalúrgica LTDA. (BR/RS)  
(74) Mario de Almeida Marcas e Patentes Ltda
- (21) **MU 8201266-0** (22) 11/06/2002 11.1  
(71) Progás Indústria Metalúrgica LTDA. (BR/RS)  
(74) Mario de Almeida Marcas e Patentes Ltda
- (21) **MU 8201267-9** (22) 11/06/2002 11.1  
(71) Progás Indústria Metalúrgica LTDA. (BR/RS)  
(74) Mario de Almeida Marcas e Patentes Ltda
- (21) **MU 8201269-5** (22) 06/06/2002 11.1  
(71) José Ribamar Carvalho (BR/RR)
- (21) **MU 8201271-7** (22) 10/06/2002 11.1  
(71) Helga Rech Frantz (BR/MS)
- (21) **MU 8201272-5** (22) 28/05/2002 11.1  
(71) Janir Fernandes de Assis (BR/ES)  
(74) Carlos A. Rizzo/Claudia A. Rizzo
- (21) **MU 8201273-3** (22) 13/06/2002 11.1  
(71) Bortolini Indústria de Móveis LTDA. (BR/RS)  
(74) Osvaldo Flor
- (21) **MU 8201274-1** (22) 13/06/2002 11.1  
(71) Bortolini Indústria de Móveis LTDA. (BR/RS)  
(74) Osvaldo Flor
- (21) **MU 8201275-0** (22) 13/06/2002 11.1  
(71) Bortolini Indústria de Móveis LTDA. (BR/RS)  
(74) Osvaldo Flor
- (21) **MU 8201276-8** (22) 13/06/2002 11.1  
(71) Diorand de Barros Bock (BR/PR) , Carlos de Barros Bock (BR/PR)  
(74) Osvaldo Flor
- (21) **MU 8201278-4** (22) 04/06/2002 11.1  
(71) Stenio Gomes (BR/SP)  
(74) Claudio Alves de Souza
- (21) **MU 8201282-2** (22) 07/06/2002 11.1  
(71) Benedito Jeremias da Rosa (BR/SP)  
(74) Mercantil Assessoria em Marcas e Patentes S/C Ltda
- (21) **MU 8201288-1** (22) 10/06/2002 11.1  
(71) Marcos Antônio Ottuzal (BR/SP)  
(74) VMP Verifique Marcas e Patentes S/C Ltda
- (21) **MU 8201290-3** (22) 11/06/2002 11.1  
(71) Maria Aparecida Morais (BR/SP)
- (74) Seta Marcas e Patentes Ltda
- (21) **MU 8201291-1** (22) 17/06/2002 11.1  
(71) Almyr de Souza Rodrigues (BR/RJ)
- (21) **MU 8201294-6** (22) 21/06/2002 11.1  
(71) Dalton Swain Conselvan (BR/PR)  
(74) London Marcas & Patentes S/C Ltda
- (21) **MU 8201295-4** (22) 19/06/2002 11.1  
(71) Carlos Maurício da Costa Ramos (BR/RJ) , Ricardo da Cunha Fontes (BR/RJ)
- (21) **MU 8201298-9** (22) 04/06/2002 11.1  
(71) Walter Henrique Scholz (BR/SP)
- (21) **MU 8201299-7** (22) 04/06/2002 11.1  
(71) Robert Barth (BR/SP)  
(74) Globbal Marcas e Patentes S/C Ltda
- (21) **MU 8201306-3** (22) 11/06/2002 11.1  
(71) Assad Mohamad Ayaub (BR/SP)  
(74) Ana Paula Mazzei dos Santos Leite
- (21) **MU 8201310-1** (22) 27/05/2002 11.1  
(71) João Laureano (BR/PR)
- (21) **MU 8201312-8** (22) 31/05/2002 11.1  
(71) José Merini (BR/PR)  
(74) A Criativa Marcas E Patentes S/C LTDA
- (21) **MU 8201317-9** (22) 14/06/2002 11.1  
(71) Elza Bolsoni Prigol (BR/RS)  
(74) B & P Associados Ltda
- (21) **MU 8201320-9** (22) 17/06/2002 11.1  
(71) Tulio Luiz Pedron Mezzomo (BR/RS)  
(74) Sko Dir. da Prop. Indl. em Marcas e Patentes Ltda
- (21) **MU 8201323-3** (22) 17/05/2002 11.1  
(71) João Batista Andreolli (BR)
- (21) **MU 8201324-1** (22) 19/06/2002 11.1  
(71) Maurílio Ramos (BR/PR)  
(74) Senior's Marcas e Patentes LTDA
- (21) **MU 8201327-6** (22) 06/06/2002 11.1  
(71) Carlos Antonio Melo Lobo (BR/MG)
- (21) **MU 8201331-4** (22) 18/06/2002 11.1  
(71) Leandro Ferreira de Oliveira Rosato (BR/DF)
- (21) **MU 8201333-0** (22) 17/06/2002 11.1  
(71) Vilson José Tondato (BR/MS)
- (21) **MU 8201338-1** (22) 13/06/2002 11.1  
(71) Carlos José Pereira de Oliveira (BR/MG)
- (21) **MU 8201339-0** (22) 17/06/2002 11.1  
(71) Augusto Cezar Mangabeira Núñez (BR/BA)
- (21) **MU 8201342-0** (22) 19/06/2002 11.1  
(71) Indústria de Embalagens Plásticas Fada LTDA. (BR/RS)  
(74) D'Mark Registro de Marcas e Patentes Ltda
- (21) **MU 8201344-6** (22) 08/05/2002 11.1  
(71) Dilto Rabello (BR/SC)
- (21) **MU 8201350-0** (22) 20/05/2002 11.1  
(71) Gilberto Francisco Ponce (BR/PR)  
(74) London Marcas & Patentes S/C Ltda
- (21) **MU 8201356-0** (22) 14/06/2002 11.1  
(71) Dixie Toga S.A (BR/SP)  
(74) Amadeu Gennari Filho
- (21) **MU 8201359-4** (22) 14/06/2002 11.1  
(71) Denise Milan Perez (BR/SP)  
(74) Proind Marcas e Patentes S/C Ltda.
- (21) **MU 8201360-8** (22) 14/06/2002 11.1  
(71) Sidnei Escada Gomes (BR/SP)  
(74) Cone Sul Marcas e Patentes LTDA
- (21) **MU 8201362-4** (22) 14/06/2002 11.1  
(71) Milton Pionte (BR/SP)
- (21) **MU 8201364-0** (22) 20/06/2002 11.1  
(71) João Elias Cabianca (BR/PR)
- (21) **MU 8201366-7** (22) 20/06/2002 11.1  
(71) João Dines Filho (BR/ES)
- (21) **MU 8201367-5** (22) 20/06/2002 11.1  
(71) Askar Chamoun (BR/ES)
- (21) **MU 8201369-1** (22) 24/06/2002 11.1  
(71) Darthel Indústria de Plásticos LTDA. (BR/RS)  
(74) Custódio de Almeida & Cia
- (21) **MU 8201370-5** (22) 20/06/2002 11.1  
(71) Rodrigo da Nobrega Balsini (BR/SC)  
(74) Santa Cruz Consultoria em Marcas & Patentes Ltda
- (21) **MU 8201371-3** (22) 20/06/2002 11.1  
(71) Charles Cristiano Schunke (BR/SC)  
(74) Santa Cruz Consultoria em Marcas & Patentes Ltda
- (21) **MU 8201372-1** (22) 20/06/2002 11.1  
(71) Charles Cristiano Schunke (BR/SC)  
(74) Santa Cruz Consultoria em Marcas & Patentes Ltda
- (21) **MU 8201373-0** (22) 20/06/2002 11.1  
(71) Bernhard Josef Gratt (BR/SC)  
(74) Santa Cruz Consultoria em Marcas & Patentes Ltda
- (21) **MU 8201378-0** (22) 27/06/2002 11.1  
(71) João Nilseu Ribeiro de Mello (BR/PR)  
(74) London Marcas & Patente S/A LTDA
- (21) **MU 8201382-9** (22) 04/06/2002 11.1  
(71) Maria Augusta Romagnoli Mattos (BR/MG)
- (21) **MU 8201384-5** (22) 20/06/2002 11.1  
(71) Sergio Martin Gallo (BR/PR)
- (21) **MU 8201399-3** (22) 13/06/2002 11.1  
(71) Telewin Telemarketing e Comercial LTDA. (BR/SP)  
(74) Astin Marcas e Patentes S/C LTDA
- (21) **MU 8201403-5** (22) 14/06/2002 11.1  
(71) Maura Ferreira de Miranda Teixeira (BR/MG)
- (21) **MU 8201404-3** (22) 19/06/2002 11.1  
(71) Eloy José da Fonseca (BR/DF)
- (21) **MU 8201405-1** (22) 21/06/2002 11.1  
(71) Jose Daniel Martin Catoira (BR/DF)
- (21) **MU 8201406-0** (22) 25/06/2002 11.1  
(71) José Dolores Vergara Medina (BR/PR)
- (21) **MU 8201407-8** (22) 25/06/2002 11.1  
(71) Paulo Cilon Prá (BR/PR)  
(74) Antônio Buair
- (21) **MU 8201413-2** (22) 27/06/2002 11.1  
(71) Ricardo José Lima dos Santos (BR/SP)  
(74) Temphus's Marcas e Patentes S/C LTDA
- (21) **MU 8201414-0** (22) 27/06/2002 11.1  
(71) Admilson Marin (BR/SP)
- (21) **MU 8201415-9** (22) 27/06/2002 11.1  
(71) Roberto Mesquita (BR/CE)  
(74) Calisto Vendrame Sobrinho
- (21) **MU 8201416-7** (22) 27/06/2002 11.1  
(71) Roberto Mesquita (BR/CE)  
(74) Calisto Vendrame Sobrinho
- (21) **MU 8201418-3** (22) 27/06/2002 11.1  
(71) JD - Schneider Artesanato de

- Madeira LTDA ME. (BR/RS)  
(74) Diogo Martins Boos
- (21) **MU 8201421-3** (22) 27/06/2002 11.1  
(71) Admilson Marin (BR/SP)
- (21) **MU 8201422-1** (22) 01/07/2002 11.1  
(71) Fernando Boelter (BR/PR)  
(74) Yuri Yacishin da Cunha
- (21) **MU 8201423-0** (22) 25/06/2002 11.1  
(71) Flávio Jackson Pereira (BR/MG)
- (21) **MU 8201424-8** (22) 27/06/2002 11.1  
(71) Mário Afonso Gravina Cardoso (BR/RS)
- (21) **MU 8201425-6** (22) 28/06/2002 11.1  
(71) Ernesto José Susin (BR/RS)  
(74) Marca Brazil Marcas e Patentes Ltda
- (21) **MU 8201435-3** (22) 10/06/2002 11.1  
(71) A & D Embalagens LTDA. (BR/SC)  
(74) Griffe Marcas e Patentes
- (21) **MU 8201436-1** (22) 10/06/2002 11.1  
(71) A & D Embalagens LTDA. (BR/SC)  
(74) Griffe Marcas e Patentes
- (21) **MU 8201437-0** (22) 25/06/2002 11.1  
(71) Dante Manoel Martins Iwersen (BR/SC)
- (21) **MU 8201439-6** (22) 21/05/2002 11.1  
(71) Sebastião de Souza Pereira (BR/RJ)
- (21) **MU 8201441-8** (22) 28/06/2002 11.1  
(71) Alexandre Diaz Pires (BR/RJ)
- (21) **MU 8201442-6** (22) 03/07/2002 11.1  
(71) Francisco Cláudio Moreno (BR/PR)  
(74) London Marcas & Patentes S/C Ltda
- (21) **MU 8201443-4** (22) 03/07/2002 11.1  
(71) Alexandre Cavalcante Martha (BR/PR)  
(74) London Marcas & Patentes S/C Ltda
- (21) **MU 8201444-2** (22) 03/07/2002 11.1  
(71) Alexandre Cavalcante Martha (BR/PR)  
(74) London Marcas & Patente S/A LTDA
- (21) **MU 8201445-0** (22) 03/07/2002 11.1  
(71) Rosane Monteiro Pinto (BR/RJ)  
(74) By Propriedade Industrial S/C LTDA
- (21) **MU 8201451-5** (22) 03/04/2002 11.1  
(71) Phelps Dodge Brasil LTDA. (BR/MG)  
(74) Nobel Marcas E Patentes S/C Ltda
- (21) **MU 8201454-0** (22) 17/06/2002 11.1  
(71) Bazan & Fonseca Industria E Comercio LTDA. (BR/SP)  
(74) Toledo Corrêa Marcas E Patentes S/C Ltda
- (21) **MU 8201457-4** (22) 18/06/2002 11.1  
(71) Maria Del Pilar Ramos Gonzalez Lopes (BR/SP)  
(74) Mapan- Gisele Maria de Fátima de Nadai Samorinha
- (21) **MU 8201458-2** (22) 18/06/2002 11.1  
(71) Arnaldo Luis Cardoso Franco (BR/SP)
- (21) **MU 8201472-8** (22) 26/06/2002 11.1  
(71) Waldir Sergio (BR/BA)
- (21) **MU 8201473-6** (22) 03/07/2002 11.1  
(71) João Casali (BR/RS)  
(74) Mari Lourdes Machado Guerra
- (21) **MU 8201478-7** (22) 18/06/2002 11.1  
(71) Rui de Oliveira Machado (BR/SP)  
(74) Cone Sul Marcas e Patentes LTDA
- (21) **MU 8201479-5** (22) 18/06/2002 11.1  
(71) Katani Indústria e Comércio LTDA. (BR/RJ)  
(74) Grupo Princesa Marcas e Patentes
- Ltda.
- (21) **MU 8201480-9** (22) 18/06/2002 11.1  
(71) Lind Berg da Silva Batista (BR/SP)
- (21) **MU 8201481-7** (22) 18/06/2002 11.1  
(71) Marcos Antonio Joaquim (BR/SP) , Rogério Antonio Joaquim (BR/SP)  
(74) Antonio de Marmo Pinheiro
- (21) **MU 8201486-6** (22) 09/07/2002 11.1  
(71) Celso Kohlbach (BR/SC)  
(74) Maria Aparecida Pereira Gonçalves
- (21) **MU 8201487-6** (22) 05/07/2002 11.1  
(71) Marcelo Ciceroni (BR/SC)  
(74) Fabiana Crema/Portobelo Assessoria Empresarial
- (21) **MU 8201488-4** (22) 05/07/2002 11.1  
(71) Metasul Plasticos e Metalurgia LTDA. (BR/SC)  
(74) Fabiana Crema/Portobelo Assessoria Empresarial
- (21) **MU 8201490-6** (22) 20/06/2002 11.1  
(71) Cristovam Maciel Soares (BR/MG)
- (21) **MU 8201491-4** (22) 04/07/2002 11.1  
(71) Ótima Indústria, Comércio, Importação e Exportação LTDA. (BR/PR)  
(74) Brasil Sul Marcas e Patentes S/C Ltda
- (21) **MU 8201497-3** (22) 21/06/2002 11.1  
(71) S & A Indústria e Comércio de Embalagens e Peças Plásticas LTDA. (BR/SP)  
(74) Beerre Assessoria Empresarial S/C LTDA
- (21) **MU 8201502-3** (22) 27/06/2002 11.1  
(71) Denivaldo Pinto Vitorio (BR/ES)  
(74) Wagner José Fafá Borges
- (21) **MU 8201503-1** (22) 23/04/2002 11.1  
(71) Leonel Machado (BR/RS)
- (21) **MU 8201505-8** (22) 03/07/2002 11.1  
(71) Gilberto José Assis Oliveira (BR/MG)
- (21) **MU 8201506-6** (22) 27/06/2002 11.1  
(71) Horacio Alfredo de Sensi (BR/GO)
- (21) **MU 8201510-4** (22) 20/06/2002 11.1  
(71) Elias Fábio de Melo Souza (BR/GO)  
(74) Vilage Marcas & Patentes S/C Ltda.
- (21) **MU 8201515-5** (22) 21/06/2002 11.1  
(71) Mariza Maria Lenharo (BR/SP)  
(74) Aunimark Marcas e Patentes LTDA
- (21) **MU 8201516-3** (22) 21/06/2002 11.1  
(71) Márcio de Oliveira Dutra (BR/MG)  
(74) Ana Paula Mazzei dos Santos Leite
- (21) **MU 8201519-8** (22) 10/07/2002 11.1  
(71) João Teixeira da Costa Júnior (BR/RJ)
- (21) **MU 8201532-5** (22) 01/07/2002 11.1  
(71) Ramiro Custódio de Souza (BR/MG)
- (21) **MU 8201539-2** (22) 02/07/2002 11.1  
(71) Cleverson Vicente Zambon (BR/ES)  
(74) Wagner José Fafá Borges
- (21) **MU 8201542-2** (22) 08/05/2002 11.1  
(71) João Faria da Silva (BR/GO)  
(74) Ivo Robson da Silva Santos
- (21) **MU 8201543-0** (22) 13/05/2002 11.1  
(71) Leandro Pasqualotto (BR/RS)  
(74) Kiekow & Kiekow Ltda
- (21) **MU 8201545-7** (22) 04/07/2002 11.1  
(71) Sandro Luiz Arnold (BR/BA)
- (21) **MU 8201546-5** (22) 05/07/2002 11.1  
(71) Herivaldo Rodrigues Brastos (BR/BA)
- (21) **MU 8201547-3** (22) 05/07/2002 11.1  
(71) Marco Valério dos Santos Castejon (BR/GO)
- (21) **MU 8201548-1** (22) 05/07/2002 11.1  
(71) Bianchi-Distribuidora de Artigos de Bazar LTDA ME. (BR/RS)  
(74) D'Mark Registros de Marcas e Patentes Ltda - Matr 1506
- (21) **MU 8201551-1** (22) 10/07/2002 11.1  
(71) Moacy Braga (BR/SC)
- (21) **MU 8201554-6** (22) 11/07/2002 11.1  
(71) Dalton Swain Conselvan (BR/PR)  
(74) London Marcas & Patentes S/C Ltda
- (21) **MU 8201557-0** (22) 10/06/2002 11.1  
(71) José Carlos Norte Fenerich (BR/SP)  
(74) Dr. Clóvis Vassimon Junior
- (21) **MU 8201558-9** (22) 16/07/2002 11.1  
(71) K 2 Comércio de Confecções LTDA. (BR/SP)  
(74) Sul America Marcas e Patentes S/C Ltda.
- (21) **MU 8201560-0** (22) 23/05/2002 11.1  
(71) Alexandre Gama (BR/SP) , Rogério Borges (BR/SP)  
(74) Tempus's Marcas e Patentes S/C LTDA
- (21) **MU 8201562-7** (22) 21/06/2002 11.1  
(71) Marcelo Comparato Contrucci (BR/SP)  
(74) Global Marcas e Patentes S/C Ltda.
- (21) **MU 8201565-1** (22) 25/06/2002 11.1  
(71) Issamu Aono Ichiya (BR/SP)
- (21) **MU 8201575-9** (22) 27/06/2002 11.1  
(71) Mário Sobral (BR/SP)  
(74) Victório Vera Verza
- (21) **MU 8201576-7** (22) 27/06/2002 11.1  
(71) Claudio Brancaglione da Costa Ribeiro (BR/SP)  
(74) Logos Marcas e Patentes S/C LTDA.
- (21) **MU 8201578-3** (22) 28/06/2002 11.1  
(71) Frederico Nicolau (BR/SP)  
(74) Odeon Marcas e Patentes S/C Ltda
- (21) **MU 8201582-1** (22) 05/07/2002 11.1  
(71) Antonio Marcelo Pinto da Silva (BR)
- (21) **MU 8201583-0** (22) 11/07/2002 11.1  
(71) Alvaro Busquet de Sant'Anna (BR)
- (21) **MU 8201584-8** (22) 11/07/2002 11.1  
(71) Gelopar Refrigeração Paranaense LTDA. (BR/PR)  
(74) Rejane Caggiano
- (21) **MU 8201587-2** (22) 05/07/2002 11.1  
(71) Herivaldo Rodrigues Bastos (BR/BA)
- (21) **MU 8201589-9** (22) 15/07/2002 11.1  
(71) Sebastião Rodrigues (BR/RS)  
(74) SKO Dir. da Prop. Incl. em Marcas e Patentes Ltda.
- (21) **MU 8201590-2** (22) 15/07/2002 11.1  
(71) Euclides Longhi (BR/RS)  
(74) B&P Associados Ltda
- (21) **MU 8201592-9** (22) 03/07/2002 11.1  
(71) Sandra Regina Romão Thomaz (BR/SP)  
(74) Real Marcas e Patentes S/C Ltda
- (21) **MU 8201594-5** (22) 04/07/2002 11.1  
(71) Fernando José de Oliveira (BR/SP)
- (21) **MU 8201595-3** (22) 04/07/2002 11.1  
(71) Fernando José de Oliveira (BR/SP)
- (21) **MU 8201599-6** (22) 18/07/2002 11.1  
(71) Cristiene Maria Silva Lyrio (BR/RJ)
- (21) **MU 8201601-1** (22) 01/07/2002 11.1  
(71) José Leonardo Aniceto (BR/MG)
- (21) **MU 8201602-0** (22) 02/07/2002 11.1  
(71) Antonio de Pádua Chianca (BR/PB)
- (21) **MU 8201603-8** (22) 12/07/2002 11.1  
(71) Márcio Antônio Alves (BR/MG)  
(74) Rotal Marcas e Patentes Ltda
- (21) **MU 8201605-4** (22) 16/07/2002 11.1  
(71) Progás Indústria Metalúrgica LTDA. (BR/RS)  
(74) Mario de Almeida Marcas e Patentes
- (21) **MU 8201606-2** (22) 16/07/2002 11.1  
(71) Clara Lisboa Borges (BR/RS)  
(74) Kiekow & Kiekow LTDA.
- (21) **MU 8201618-6** (22) 04/07/2002 11.1  
(71) Dixie Toga S.A (BR/SP)  
(74) Amadeu Gennari Filho
- (21) **MU 8201619-4** (22) 04/07/2002 11.1  
(71) Odair Maia (BR/SP)  
(74) Advocacia Fernandes e Borghi Fernandes S/C
- (21) **MU 8201621-6** (22) 04/07/2002 11.1  
(71) Aivars Helmut Grabis (BR/SP)
- (21) **MU 8201626-7** (22) 10/07/2002 11.1  
(71) Eliseu de Souza (BR/SP) , Joel Perez Nunes (BR/SP)  
(74) Seta Marcas e Patentes Ltda
- (21) **MU 8201632-1** (22) 15/07/2002 11.1  
(71) Edson de Queiroz Geraldo (BR/RJ)
- (21) **MU 8201634-8** (22) 23/07/2002 11.1  
(71) Old Port Comércio e Representação LTDA. (BR/RJ)  
(74) Mário Sérgio Vilas Boas Ramos
- (21) **MU 8201635-6** (22) 26/07/2002 11.1  
(71) Rui Pozzetti (BR/SP)  
(74) Remarca Registro de Marcas e Patentes S/C Ltda
- (21) **MU 8201637-2** (22) 01/04/2002 11.1  
(71) Tarcisio Giacconi Junior (BR/SP)  
(74) Ivo Francisco Fernandes Louzada
- (21) **MU 8201638-0** (22) 24/04/2002 11.1  
(71) Wahl Clipper Corporation (US)  
(74) City Patentes e Marcas Ltda
- (21) **MU 8201640-2** (22) 28/06/2002 11.1  
(71) Alberto Jorge da Costa Soares (BR/PA) , Iolete Alves de Souza (BR/PA)  
(74) Somos Marcas e Patentes S/C Ltda
- (21) **MU 8201641-0** (22) 12/07/2002 11.1  
(71) Cláudio Prette Milani (BR/SP) , Luiz Cláudio Vendramini (BR/SP)
- (21) **MU 8201643-7** (22) 16/07/2002 11.1  
(71) Ademir de Nicolai (BR/SP)
- (21) **MU 8201645-3** (22) 16/07/2002 11.1  
(71) Jocelyne Harari (BR/SP)  
(74) Ana Paula Mazzei dos Santos Leite
- (21) **MU 8201646-1** (22) 16/07/2002 11.1  
(71) Metalurgica Milenium LTDA. (BR/RJ)  
(74) ABM Assessoria Brasileira de Marcas Ltda
- (21) **MU 8201647-0** (22) 16/07/2002 11.1  
(71) Metalurgica Milenium LTDA. (BR/RJ)  
(74) ABM Assessoria Brasileira de Marcas Ltda
- (21) **MU 8201648-8** (22) 16/07/2002 11.1  
(71) Metalurgica Milenium LTDA. (BR/RJ)  
(74) ABM Assessoria Brasileira de Marcas Ltda
- (21) **MU 8201649-6** (22) 16/07/2002 11.1  
(71) Metalurgica Milenium LTDA. (BR/SP)  
(74) ABM Assessoria Brasileira de Marcas Ltda
- (21) **MU 8201651-8** (22) 17/07/2002 11.1  
(71) Issamu Aono Ichiya (BR/SP)

- (21) **MU 8201653-4** (22) 16/07/2002 11.1  
(71) Metalurgica Milenium LTDA.  
(BR/RJ)  
(74) ABM Assessoria Brasileira de Marcas Ltda
- (21) **MU 8201654-2** (22) 18/07/2002 11.1  
(71) Milton Jose Fabri Filho (BR/SP)  
(74) ABM Assessoria Brasileira de Marcas LTDA
- (21) **MU 8201655-0** (22) 19/07/2002 11.1  
(71) Clóvis Humberto Rosa (BR/SP)  
(74) Somarca Assessoria Empresarial S/C LTDA
- (21) **MU 8201659-3** (22) 12/04/2002 11.1  
(71) Chale Robson Soares Evangelista (BR/DF)
- (21) **MU 8201660-7** (22) 07/06/2002 11.1  
(71) Jose Daniel Martin Catoira (BR/DF)
- (21) **MU 8201661-5** (22) 19/07/2002 11.1  
(71) Luis Mauro da Silva Bezerra (BR/MT)
- (21) **MU 8201665-8** (22) 12/06/2002 11.1  
(71) Sandro Ferreira Lopes (BR/PR)
- (21) **MU 8201669-0** (22) 22/07/2002 11.1  
(71) Fernando Kneib (BR/PR)
- (21) **MU 8201672-0** (22) 23/07/2002 11.1  
(71) Paulo Alberto Carsten (BR/PR)  
(74) Brasil Sul Marcas e Patentes S/C Ltda
- (21) **MU 8201673-9** (22) 23/07/2002 11.1  
(71) Dataprom Equipamentos e Serviços de Informatica Industrial (BR/PR) , Fiscal Tecnologia e Representações Comerciais LTDA (BR/SC)  
(74) Brasil Sul Marcas E Patentes S/C LTDA
- (21) **MU 8201674-7** (22) 23/07/2002 11.1  
(71) Cassiano Murillo Zanetti (BR/PR)  
(74) Brasil Sul Marcas E Patentes S/C LTDA
- (21) **MU 8201675-5** (22) 25/07/2002 11.1  
(71) Ronaldo Duschenes (BR/PR)  
(74) Osvaldo Flor
- (21) **MU 8201677-1** (22) 29/07/2002 11.1  
(71) Armin Josef Ludwig Muller (BR/SC)  
(74) Jean Carlo Rosa
- (21) **MU 8201680-1** (22) 11/06/2002 11.1  
(71) Renato Sandes da Silveira (BR/GO)
- (21) **MU 8201683-6** (22) 22/07/2002 11.1  
(71) Deusanete Reis Quirino (BR/GO)  
(74) Wagner José da Silva
- (21) **MU 8201685-2** (22) 18/07/2002 11.1  
(71) Juan Bezzati (AR)  
(74) Guerra Adv.
- (21) **MU 8201688-7** (22) 22/07/2002 11.1  
(71) Alaor de Deus Silveira de Oliveira (BR/RS)
- (21) **MU 8201691-7** (22) 25/07/2002 11.1  
(71) Antonio Acilino da Rosa (BR/RS)  
(74) Marpa Cons. e Asses. Empres Ltda
- (21) **MU 8201694-1** (22) 26/07/2002 11.1  
(71) Gilmar Marcolin (BR/RS)  
(74) B & P Associados Ltda.
- (21) **MU 8201696-8** (22) 29/07/2002 11.1  
(71) Gerson Luiz Simonaggio (BR/RS)  
(74) Mari Lourdes Machado Guerra
- (21) **MU 8201697-6** (22) 10/06/2002 11.1  
(71) Moacir Virtuoso (BR/SC)
- (21) **MU 8201702-6** (22) 04/06/2002 11.1  
(71) Jaime Davi Weinfurter (BR/SC)
- (21) **MU 8201705-0** (22) 19/07/2002 11.1  
(71) Gilberto Hideki Tanno (BR/PR)  
(74) London Marcas & Patentes S/C Ltda
- (21) **MU 8201708-5** (22) 31/07/2002 11.1  
(71) Orlando Mota Salgueiro (BR/RJ)
- (21) **MU 8201710-7** (22) 05/08/2002 11.1  
(71) Oldair Gracindo Luiz (BR/RJ)
- (21) **MU 8201711-5** (22) 09/07/2002 11.1  
(71) Afonso Celso Garcia Gonzales (BR/PR)
- (21) **MU 8201713-1** (22) 06/06/2002 11.1  
(71) Cheruparambil Sankarankutty (BR/RN)
- (21) **MU 8201723-9** (22) 25/06/2002 11.1  
(71) José Ricardo de Sousa Gomes (BR/MG)
- (21) **MU 8201724-7** (22) 26/06/2002 11.1  
(71) Heli de Oliveira Coimbra (BR/MG)  
(74) Charles Soares Rocha
- (21) **MU 8201725-5** (22) 22/07/2002 11.1  
(71) Redeleite LTDA. (BR/MG)  
(74) Carlos José dos Santos Linhares
- (21) **MU 8201726-3** (22) 26/07/2002 11.1  
(71) Herivaldo Rodrigues Bastos (BR/BA)
- (21) **MU 8201729-8** (22) 19/06/2002 11.1  
(71) Edison Prates (BR/SC) , Neri jairo de Pinho (BR/SC)  
(74) Edeamar Soares Antonini
- (21) **MU 8201732-8** (22) 19/07/2002 11.1  
(71) João Pedro Nicolodi (BR/RS)
- (21) **MU 8201734-4** (22) 26/04/2002 11.1  
(71) Gerson Viana da Silva (BR/SP)
- (21) **MU 8201735-2** (22) 30/04/2002 11.1  
(71) Almir Donizeti de Souza (BR/SP)
- (21) **MU 8201736-0** (22) 20/05/2002 11.1  
(71) Daniel Sandrini Ruela (BR/SP)  
(74) Maria de Fatima Teixeira de Aleixo
- (21) **MU 8201737-9** (22) 05/06/2002 11.1  
(71) Maurício Kfuri Júnior (BR/SP)  
(74) Beérre Assessoria Empresarial S/C Ltda
- (21) **MU 8201739-5** (22) 03/07/2002 11.1  
(71) José Arnaldo Maran (BR/SP) , Alberto Llahuet Saura (BR/SP) , Doron Grunberg (BR/SP)  
(74) Global Marcas e Patentes S/C Ltda.
- (21) **MU 8201742-5** (22) 11/07/2002 11.1  
(71) Vladimir Antonio Sita (BR/SP)  
(74) SPI Marcas e Patentes S/C Ltda
- (21) **MU 8201743-3** (22) 11/07/2002 11.1  
(71) Antonio Machado de Oliveira (BR/SP)  
(74) Cone Sul Marcas e Patentes Ltda
- (21) **MU 8201744-1** (22) 11/07/2002 11.1  
(71) Giovanni di Clemente Junior (BR/SP)  
(74) JLA MP Assessoria da Propriedade Industrial S/C Ltda.
- (21) **MU 8201746-8** (22) 15/07/2002 11.1  
(71) Nelson Guilherme Bardini (BR/SP) , Pedro Luiz Cavalheiro (BR/SP) , Ayres Antonio Paes de Oliveira (BR/SP)
- (21) **MU 8201748-4** (22) 16/07/2002 11.1  
(71) Easy Garden LTDA ME (BR/SP)  
(74) Amadeu Gennari Filho
- (21) **MU 8201749-2** (22) 18/07/2002 11.1  
(71) Onei de Andrade Nascimento (BR/SP)
- (21) **MU 8201750-6** (22) 18/07/2002 11.1  
(71) Alvaro Carneiro da Cunha (BR/SP)  
(74) Gerson Tertuliano Gomes - API 668
- (21) **MU 8201754-9** (22) 24/07/2002 11.1  
(71) Stylus Jasmin Confecções LTDA ME. (BR/SP)  
(74) José Sidney Valério
- (21) **MU 8201757-3** (22) 25/07/2002 11.1  
(71) Sab Wabco do Brasil S/A (BR/SP)  
(74) Governate Marcas e Patentes S/C Ltda
- (21) **MU 8201758-1** (22) 25/07/2002 11.1  
(71) Agildo Claudio de Souza (BR/SP)
- (21) **MU 8201759-0** (22) 25/07/2002 11.1  
(71) Augusto Rodrigues Reis (BR/SP)
- (21) **MU 8201760-3** (22) 26/07/2002 11.1  
(71) Reny Franco da Silva (BR/SP)  
(74) Cadastro Nacional Assessoria da Propriedade Industrial S/C Ltda
- (21) **MU 8201761-1** (22) 26/07/2002 11.1  
(71) Jorge Luiz Rodrigues (BR/PR)  
(74) Vilage Marcas & Patentes S/C Ltda
- (21) **MU 8201762-0** (22) 29/07/2002 11.1  
(71) Antônio Elias Zogbi Neto (BR/SP)  
(74) Carla Maria Madrigali
- (21) **MU 8201763-8** (22) 29/07/2002 11.1  
(71) MHM Indústria Metalúrgica LTDA. (BR/SP)  
(74) Toledo Corrêa Marcas e Patentes S/C Ltda
- (21) **MU 8201765-4** (22) 29/07/2002 11.1  
(71) Renato de Freitas Ayello (BR/SP)  
(74) Dinâmica Marcas e Patentes S/C Ltda
- (21) **MU 8201766-2** (22) 29/07/2002 11.1  
(71) Pierre François Murcia (BR/SP)  
(74) Dinâmica Marcas e Patentes S/C Ltda
- (21) **MU 8201769-7** (22) 01/08/2002 11.1  
(71) Rodrigo de Freitas Melro (BR/SC)  
(74) Jean Carlo Rosa
- (21) **MU 8201770-0** (22) 05/08/2002 11.1  
(71) Obadias França dos Reis (BR/PR)
- (21) **MU 8201771-9** (22) 02/08/2002 11.1  
(71) Jorg Thomas Doolin (BR/BA)  
(74) Brasnorte Marcas e Patentes Ltda
- (21) **MU 8201772-7** (22) 29/07/2002 11.1  
(71) Agros- Agronegócios Planejamento e Tecnologia da Informação LTDA. (BR/GO)
- (21) **MU 8201773-5** (22) 01/08/2002 11.1  
(71) Isoeste Indústria e Comércio de Isolantes Térmicos LTDA. (BR/GO)  
(74) Benedita Alves Rêgo
- (21) **MU 8201774-3** (22) 31/07/2002 11.1  
(71) Gilmar Hadad da Silveira (BR/RS)
- (21) **MU 8201780-8** (22) 23/07/2002 11.1  
(71) Usifer - Centro de Usinagem Ind e Com LTDA ME. (BR/DF)
- (21) **MU 8201783-2** (22) 11/06/2002 11.1  
(71) João Cândia de Oliveira (BR/RJ)
- (21) **MU 8201784-0** (22) 13/06/2002 11.1  
(71) João Queiroz do Nascimento (BR/RJ)
- (21) **MU 8201785-9** (22) 14/06/2002 11.1  
(71) Orbe Graphics LTDA. (BR/MG)  
(74) Edmundo Brunner Assessoria S/C Ltda
- (21) **MU 8201786-7** (22) 22/07/2002 11.1  
(71) Sebastião Ferreira da Costa (BR)
- (21) **MU 8201788-3** (22) 23/07/2002 11.1  
(71) Arthur Carvalho de Oliveira (BR)
- (21) **MU 8201790-5** (22) 24/07/2002 11.1  
(71) Cláudio Rodrigues Ignácio (BR)
- (21) **MU 8201791-3** (22) 31/07/2002 11.1  
(71) Long-Hsiung Chen (TW)  
(74) Tavares & Companhia
- (21) **MU 8201798-0** (22) 25/07/2002 11.1  
(71) Marcelo Gonzaga de Oliveira (BR/RJ)  
(74) Silva & Guimarães Marcas & Patentes Ltda
- (21) **MU 8201801-4** (22) 26/07/2002 11.1  
(71) Edith Patrícia Silvia Korin (AR)  
(74) Sigilo's Marcas e Patentes S/C Ltda
- (21) **MU 8201802-2** (22) 26/07/2002 11.1  
(71) Ediva Ruiz (BR/SP)
- (21) **MU 8201804-9** (22) 30/07/2002 11.1  
(71) Anderson Henrique Rossini (BR/SP)  
(74) Logos Marcas e Patentes S/C Ltda
- (21) **MU 8201805-7** (22) 30/07/2002 11.1  
(71) José Otone da Silva (BR/SP)  
(74) São Paulo Marcas e Patentes Ltda.
- (21) **MU 8201808-1** (22) 31/07/2002 11.1  
(71) Altair Alves do Nascimento (BR/SP)  
(74) Riomar Patentes e Marcas S/C Ltda
- (21) **MU 8201809-0** (22) 04/04/2002 11.1  
(71) Instituto de Pesquisas Tecnológicas de São Paulo S/A - IPT (BR/SP)  
(74) Angela Cristina Azanha Puhlmann
- (21) **MU 8201812-0** (22) 08/08/2002 11.1  
(71) Jose Zaranonelli (BR/MG)
- (21) **MU 8201815-4** (22) 31/07/2002 11.1  
(71) Fernando Boelter (BR/PR)  
(74) Yuri Yachishin da Cunha
- (21) **MU 8201816-2** (22) 30/07/2002 11.1  
(71) Elizabeth de Souza Rosa (BR/SC)  
(74) Sandro Wunderlich - API N°0587
- (21) **MU 8201817-0** (22) 01/08/2002 11.1  
(71) Celso Luiz Zanella (BR/SC)
- (21) **MU 8201818-9** (22) 13/06/2002 11.1  
(71) Layer Javarini Feitosa (BR/RJ)
- (21) **MU 8201819-7** (22) 25/06/2002 11.1  
(71) Antônio Sérgio Correa e Castro (BR/RJ)  
(74) Liane Pinheiro dos Santos
- (21) **MU 8201822-7** (22) 13/08/2002 11.1  
(71) Lucy Guedes Galimberti (BR/RJ)
- (21) **MU 8201823-5** (22) 10/06/2002 11.1  
(71) Alfredo Mucha (BR/SP)  
(74) Dr. Clóvis Vassimon Júnior
- (21) **MU 8201824-3** (22) 10/06/2002 11.1  
(71) Jorge de Jesus Cerqueira (BR/BA)
- (21) **MU 8201829-4** (22) 02/08/2002 11.1  
(71) João Paulo Arruda de Moraes Montesanti (BR/SP) , Francesca Maria Giobbi (BR/SP)  
(74) Sigilo's Marcas & Patentes S/C Ltda
- (21) **MU 8201830-8** (22) 02/08/2002 11.1  
(71) João Paulo Arruda de Moraes Montesanti (BR/SP) , Francesca Maria Giobbi (BR/SP)  
(74) Sigilo's Marcas & Patentes S/C Ltda
- (21) **MU 8201832-4** (22) 05/08/2002 11.1  
(71) Lucília Oliveira Lima de Araujo (BR/SP)
- (21) **MU 8201837-5** (22) 01/08/2002 11.1  
(71) Celso Tomiasi (BR/AM)  
(74) Tales de Souza Rezende

- (21) **MU 8201838-3** (22) 05/08/2002 11.1  
(71) Paulo Roberto Santa Rosa (BR/DF)
- (21) **MU 8201839-1** (22) 08/08/2002 11.1  
(71) Evilasio Schmitz (BR/PR)
- (21) **MU 8201841-3** (22) 09/08/2002 11.1  
(71) José Luiz Lins de Souza (BR/PR) ,  
Guilherme do Amaral Rocha (BR/PR) ,  
José Carlos da Rocha (BR/PR)  
(74) Brasil Sul Marcas E Patentes S/C  
LTDA
- (21) **MU 8201844-8** (22) 05/08/2002 11.1  
(71) Toivo Walter Willmann (BR/MG) ,  
Fogos Confiança LTDA. (BR/MG)  
(74) Carlos José dos Santos Linhares
- (21) **MU 8201849-9** (22) 12/04/2002 11.1  
(71) Celson Chiquitelli ME. (BR/SP)  
(74) Tecnomark Assessoria da  
Propriedade Industrial S/C Ltda.
- (21) **MU 8201851-0** (22) 05/08/2002 11.1  
(71) Helio Biguzzi Filho (BR/SP)  
(74) Sigilo's Marcas & Patentes S/C Ltda
- (21) **MU 8201858-8** (22) 12/08/2002 11.1  
(71) José Frederico da Ponte (BR/CE)  
(74) Antônio Djacir Gomes do Carmo
- (21) **MU 8201859-6** (22) 09/08/2002 11.1  
(71) Paulo André de Miranda Mac Dowell  
(BR/DF)
- (21) **MU 8201862-6** (22) 09/08/2002 11.1  
(71) Rui Valim (BR/RS)  
(74) Luiz Alberto Rosenstengel
- (21) **MU 8201864-2** (22) 08/08/2002 11.1  
(71) Juliano Daniel Olimpio (BR/SP)  
(74) Vilage Marcas & Patentes S/C Ltda
- (21) **MU 8201867-7** (22) 08/08/2002 11.1  
(71) Jocemar Silveira (BR/SP) , Gilceone  
Gonçalves de Queiroz (BR/SP) , Ivanildo  
Santos Francisco (BR/SP)  
(74) M. Rosário Assess. Propr. Industrial  
S/C Ltda
- (21) **MU 8201868-5** (22) 09/08/2002 11.1  
(71) Óscar Augusto Bittencourt de Barros  
Bressane (BR/SP)  
(74) Estrela S/C Ltda Marcas e Patentes
- (21) **MU 8201871-5** (22) 14/08/2002 11.1  
(71) Marcos Virgílio Bozzi (BR/RJ)
- (21) **MU 8201876-6** (22) 10/07/2002 11.1  
(71) José Lúcio Lira (BR/MA)
- (21) **MU 8201878-2** (22) 09/08/2002 11.1  
(71) Rêmulô Araújo de Lima (BR/GO)  
(74) Benedita Alves Rêgo
- (21) **MU 8201880-4** (22) 13/08/2002 11.1  
(71) Ricardo Richiniti Hingel (BR/RS) ,  
Miguel Odir Lima (BR/RS)  
(74) Lealvi Marcas e Patentes
- (21) **MU 8201881-2** (22) 13/08/2002 11.1  
(71) Cleverson Riggo (BR/RS)  
(74) Custódio de Almeida & Cia
- (21) **MU 8201882-0** (22) 09/08/2002 11.1  
(71) Verband LTDA ME (BR/SC)  
(74) Santa Cruz Consultoria em Marcas  
& Patentes Ltda
- (21) **MU 8201884-7** (22) 08/08/2002 11.1  
(71) Urbano Arno Bracht (BR/SC)  
(74) Paulo José Lunkes
- (21) **MU 8201886-3** (22) 04/06/2002 11.1  
(71) Benjamin Grossman (BR/SP)
- (21) **MU 8201888-0** (22) 13/08/2002 11.1  
(71) Rubens Gresele (BR/SP)  
(74) Molant Propriedade Industrial S/C  
Ltda - Luiz Roberto Longo Brito Silva -  
0348
- (21) **MU 8201889-8** (22) 13/08/2002 11.1  
(71) Itamar da Silva (BR/SP)
- (21) **MU 8201893-6** (22) 15/08/2002 11.1  
(71) Roberto Martins Fernandes (BR/SP)
- (21) **MU 8201897-9** (22) 15/08/2002 11.1  
(71) Vitrotec Vidros de Segurança LTDA.  
(BR/SP)  
(74) Mauro Braga Assessoria  
Empresarial S/C Ltda
- (21) **MU 8201898-7** (22) 15/08/2002 11.1  
(71) Tochimitsu Furucho (BR/SP)  
(74) Logos Marcas e Patentes S/C Ltda
- (21) **MU 8201899-5** (22) 15/08/2002 11.1  
(71) Carlos Alberto Manso (BR/SP)  
(74) Galvão Marcas e Patentes S/C Ltda
- (21) **MU 8201904-5** (22) 16/08/2002 11.1  
(71) Adatao Cervantes Mariola (BR/SP)  
(74) Vilage Marcas & Patentes S/C Ltda
- (21) **MU 8201905-3** (22) 16/08/2002 11.1  
(71) Turfe Comercial Importadora e  
Exportadora LTDA. (BR/SP)  
(74) Claudio Alves de Souza
- (21) **MU 8201910-0** (22) 19/08/2002 11.1  
(71) Gilberto Candido (BR/SP)
- (21) **MU 8201911-8** (22) 19/08/2002 11.1  
(71) Leo Construções Limitada (BR/MT)  
(74) Dinâmica Marcas e Patentes S/C  
Ltda
- (21) **MU 8201913-4** (22) 19/08/2002 11.1  
(71) Márcio Alex Sander da Silva  
(BR/SP)  
(74) Somarca Assessoria Empresarial  
S/C Ltda
- (21) **MU 8201915-0** (22) 05/06/2002 11.1  
(71) Luiz Ferreira de Souza (BR/AM)  
(74) FUCAPI - Fund. Centro de Análise,  
Pesquisa e Inovação Tecnológica
- (21) **MU 8201917-7** (22) 12/07/2002 11.1  
(71) Altevir Riesemberg Filho (BR/PR)  
(74) Antônio Buiar
- (21) **MU 8201919-3** (22) 19/08/2002 11.1  
(71) Lauro Donizetti Blanco (BR/PR)  
(74) Brasil Sul Marcas E Patentes S/C  
LTDA
- (21) **MU 8201925-8** (22) 14/06/2002 11.1  
(71) Luciano Angelo Cardoso (BR/SC)
- (21) **MU 8201930-4** (22) 12/08/2002 11.1  
(71) Arnaldo José da Silva (BR/SC)  
(74) Muriel Mazzi Dalfovo
- (21) **MU 8201931-2** (22) 08/08/2002 11.1  
(71) Gervasio Wickert (BR/SC)  
(74) Paulo José Lunkes
- (21) **MU 8201932-0** (22) 22/04/2002 11.1  
(71) Hudson de Carvalho Oliveira (BR)
- (21) **MU 8201945-2** (22) 27/08/2002 11.1  
(71) Marco Antonio de Carvalho (BR/SP)  
(74) Sul América Marcas e Patentes S/C  
Ltda
- (21) **MU 8201948-7** (22) 29/08/2002 11.1  
(71) Almir Gonçalves Pereira (BR/MG) ,  
Paulo Roberto de Oliveira (BR/MG)
- (21) **MU 8201962-2** (22) 08/07/2002 11.1  
(71) José Claiton Torres Damião (BR/SP)  
(74) Toledo Correa Marcas e Patentes  
S/C Ltda
- (21) **MU 8201963-0** (22) 10/07/2002 11.1  
(71) Augusto Cabrera Cabrera (BR/SP)  
(74) M.M. Marcas e Patentes S/C Ltda
- (21) **MU 8201964-9** (22) 25/07/2002 11.1  
(71) Edimilson Carneiro do Nascimento  
(BR/SP)  
(74) Bicudo Marcas e Patentes S/C Ltda
- (21) **MU 8201966-5** (22) 19/08/2002 11.1  
(71) José Carlos Mazzilli (BR/SP)  
(74) Mercosul Ass Cons Empresarial p/
- America do Sul S/C Ltda
- (21) **MU 8201968-1** (22) 22/08/2002 11.1  
(71) Jose Joventino Geronimo (BR/AL)
- (21) **MU 8201974-6** (22) 27/08/2002 11.1  
(71) Bartolomeu Hortolam (BR/PR)  
(74) Adilson Gabardo
- (21) **MU 8201976-2** (22) 22/08/2002 11.1  
(71) Ricardo Norberto Ribeiro (BR/MG)
- (21) **MU 8201981-9** (22) 26/08/2002 11.1  
(71) Rogério Mesquita Toniolo (BR/RS)  
(74) Sko Dir. da Prop. Indl. Em Marcas e  
Patentes Ltda
- (21) **MU 8201982-7** (22) 28/08/2002 11.1  
(71) Jackwal S.A. (BR/RS)  
(74) Oto Luiz P. Bumbel
- (21) **MU 8201983-5** (22) 28/08/2002 11.1  
(71) Marcelo Varianni (BR/RS) , Arthur  
Jung (BR/RS) , Tobias Bertussi (BR/RS)  
, Christian Machado (BR/RS)
- (21) **MU 8201985-1** (22) 20/08/2002 11.1  
(71) Glaucio José Heinrich Loss (BR/SC)
- (21) **MU 8201986-0** (22) 22/08/2002 11.1  
(71) Urbano Arno Bracht (BR/SC)  
(74) Paulo José Lunkes
- (21) **MU 8201987-8** (22) 20/08/2002 11.1  
(71) TDI Máquinas Agrícolas LTDA ME.  
(BR/MG)  
(74) Abdias Eduardo Pontes
- (21) **MU 8201988-6** (22) 21/08/2002 11.1  
(71) Helder José Dias (BR/PR)
- (21) **MU 8201990-8** (22) 16/08/2002 11.1  
(71) Clovis Rossetto (BR/PR)
- (21) **MU 8201991-6** (22) 30/08/2002 11.1  
(71) Luiz Claudio D' Agostino (BR/SP)  
(74) Sul América Marcas e Patentes S/C  
Ltda
- (21) **MU 8201992-4** (22) 30/08/2002 11.1  
(71) Renato Michael Tichauer (US)  
(74) Monica da Silva Moraes
- (21) **MU 8201994-0** (22) 30/08/2002 11.1  
(71) Paulo Henrique de Lima (BR/SP)  
(74) Darré & Moreira
- (21) **MU 8201997-5** (22) 14/08/2002 11.1  
(71) Jorge Benedito Verdi Favarin  
(BR/SP) , Valdir Aparecido da Silva  
(BR/SP)
- (21) **MU 8201998-3** (22) 14/08/2002 11.1  
(71) Durval Nunes da Silva (BR/SP)
- (21) **MU 8201999-1** (22) 14/08/2002 11.1  
(71) Produtex LTDA-ME. (BR/SP)  
(74) Beérre Assessoria Empresarial S/C  
Ltda
- (21) **MU 8202000-0** (22) 14/08/2002 11.1  
(71) Produtex LTDA-ME (BR/SP)  
(74) Beérre Assessoria Empresarial S/C  
Ltda
- (21) **MU 8202002-7** (22) 14/08/2002 11.1  
(71) Alexandre Mendes de Abreu  
(BR/SP)  
(74) Pezzuol & Associados Marcas e  
Patentes S/C Ltda
- (21) **MU 8202004-3** (22) 20/08/2002 11.1  
(71) André Rodrigues Maldonado  
(BR/SP)
- (21) **MU 8202006-0** (22) 30/08/2002 11.1  
(71) José Merini (BR/PR)  
(74) A Criativa Marcas e Patentes S/C  
Ltda
- (21) **MU 8202017-5** (22) 22/07/2002 11.1  
(71) Leonardo Arcuri Neto (BR/SP)  
(74) Excel Marcas e Patentes S/C Ltda.
- (21) **MU 8202020-5** (22) 21/08/2002 11.1
- (71) João Perez Rodrigues Marin  
(BR/SP)  
(74) Odeon Marcas e Patentes S/C Ltda
- (21) **MU 8202021-3** (22) 21/08/2002 11.1  
(71) Jairo Augusto Bizin (BR/SP)
- (21) **MU 8202022-1** (22) 21/08/2002 11.1  
(71) Sergio Monteiro Salles (BR/SP)  
(74) Meiri Moreira Pienegonda
- (21) **MU 8202030-2** (22) 22/08/2002 11.1  
(71) Rosendo Quero Carrillo (BR/SP)
- (21) **MU 8202031-0** (22) 22/08/2002 11.1  
(71) João Paulo Arruda de Moraes  
Montesanti (BR/SP) , Francesca Maria  
Giobbi (BR/SP)  
(74) Sigilo's Marcas e Patentes S/C Ltda
- (21) **MU 8202032-9** (22) 23/08/2002 11.1  
(71) Joaquim Alberto da Silva (BR/SP)
- (21) **MU 8202033-7** (22) 23/08/2002 11.1  
(71) Osvaldo Flávio Moterani Ricci  
(BR/SP)  
(74) Beérre Assessoria Empresarial S/C  
Ltda
- (21) **MU 8202034-5** (22) 23/08/2002 11.1  
(71) Stingray Sistemas Elétricos  
Industriais LTDA-ME (BR/SP)  
(74) Mercantil Assessoria em Marcas e  
Patentes S/C Ltda
- (21) **MU 8202039-6** (22) 27/08/2002 11.1  
(71) Edmilson da Silva Sátiro (BR/SP)
- (21) **MU 8202040-0** (22) 27/08/2002 11.1  
(71) Sebastião Carlos da Silva (BR/SP) ,  
Douglas de Lima Silva (BR/SP)
- (21) **MU 8202044-2** (22) 29/08/2002 11.1  
(71) Paulo Afonso Kurkdjibachian  
(BR/SP)
- (21) **MU 8202047-7** (22) 30/08/2002 11.1  
(71) Amandio de Moraes Junior (BR/SP)  
(74) Vilage Marcas & Patentes S/C Ltda
- (21) **MU 8202048-5** (22) 30/08/2002 11.1  
(71) Joacir Pereira de Campos & CIA  
LTDA. (BR/SP)  
(74) Nelson Ivan Arnaldo Ibañez  
Faundez
- (21) **MU 8202049-3** (22) 30/08/2002 11.1  
(71) Explorer Design LTDA. (BR/SP)  
(74) Global Marcas e Patentes S/C Ltda
- (21) **MU 8202050-7** (22) 30/08/2002 11.1  
(71) Juan Carlos Calabresse Muzzi  
(BR/SP)  
(74) P.A Produtores Associados Marcas  
e Patentes Ltda
- (21) **MU 8202051-5** (22) 30/08/2002 11.1  
(71) Saul Camargo Neves (BR/SP)  
(74) PA Produtores Associados Marcas e  
Patentes Ltda
- (21) **MU 8202056-6** (22) 22/08/2002 11.1  
(71) João Paulo Arruda de Moraes  
Montesanti (BR/SP) , Francesca Maria  
Giobbi (BR/SP)  
(74) Sigilo's Marcas & Patentes S/C Ltda
- (21) **MU 8202058-2** (22) 22/08/2002 11.1  
(71) Valério Pereira Chaves (BR/RS)  
(74) Grupo Princesa Marcas e Patentes  
Ltda.
- (21) **MU 8202059-0** (22) 22/08/2002 11.1  
(71) Guatemozin Jose Contrucci (BR/SP)  
, Claudio Comparato Contrucci (BR/SP)  
(74) União Federal Marcas e Patentes  
S/C Ltda
- (21) **MU 8202060-4** (22) 22/08/2002 11.1  
(71) Silvano Treves (BR/SP) , Devora  
Fischer Treves (BR/SP)  
(74) Ana Paula Mazzei dos Santos Leite
- (21) **MU 8202061-2** (22) 23/08/2002 11.1  
(71) Francisco José Breda (BR/SP)

- (21) **MU 8202062-0** (22) 26/08/2002 11.1  
(71) Antonio José Ribeiro Nogueira (BR/SP) , André de Souza Rosa (BR/SP)
- (21) **MU 8202064-7** (22) 26/08/2002 11.1  
(71) Maria Luiza Camargo de Almeida (BR/SP) , Maria Alice de Camargo Leite (BR/SP)  
(74) Gold Star Patentes e Marcas S/C Ltda
- (21) **MU 8202067-1** (22) 30/08/2002 11.1  
(71) Marcia Moraes (BR/SP)  
(74) Crimark Assessoria Empresarial S/C Ltda
- (21) **MU 8202071-0** (22) 26/08/2002 11.1  
(71) Samuel de Brito Neto (BR/DF)  
(74) ABM Assessoria Brasileira de Marcas Ltda
- (21) **MU 8202073-6** (22) 28/08/2002 11.1  
(71) Leonardo Meira Pontes (BR/SP)  
(74) Tinoco Soares & Filho S/C Ltda
- (21) **MU 8202074-4** (22) 29/08/2002 11.1  
(71) Antonio Aparecido Iori (BR/SP) , Riolando Rocha Ribeiro Netto (BR/SP) , Celso Maurício Martins (BR/SP)  
(74) Beêrre Assessoria Empresarial S/C Ltda
- (21) **MU 8202079-5** (22) 30/08/2002 11.1  
(71) Helder Lincoln Nogueira de Lima (BR/SP)
- (21) **MU 8202096-5** (22) 29/08/2002 11.1  
(71) João Roberto Santana Coêlho (BR)
- (21) **MU 8202097-3** (22) 27/08/2002 11.1  
(71) Americo Picanço Neto (BR/CE)
- (21) **MU 8202098-1** (22) 27/08/2002 11.1  
(71) Edmilson Jorge da Silva (BR/PB) , Manoel Gomes de Lima (BR/PB)
- (21) **MU 8202100-7** (22) 28/06/2002 11.1  
(71) Joel Zanotto (BR/SC)  
(74) Jean Carlo Rosa
- (21) **MU 8202101-5** (22) 11/06/2002 11.1  
(71) Marconi Coutinho Lira (BR/PB)
- (21) **MU 8202102-3** (22) 23/07/2002 11.1  
(71) Cassiano Murillo Zanetti (BR/PR)  
(74) Brasil Sul Marcas e Patentes S/C LTDA
- (21) **MU 8202103-1** (22) 02/08/2002 11.1  
(71) Carlos Alberto Gallo (BR/PR)
- (21) **MU 8202108-2** (22) 30/08/2002 11.1  
(71) Wilson Batista da Costa (BR/MG)
- (21) **MU 8202114-7** (22) 30/08/2002 11.1  
(71) Paulo César Cardoso (BR/GO)
- (21) **MU 8202115-5** (22) 04/07/2002 11.1  
(71) João Xavier Lemos (BR) , Neri Mayer (BR) , Elton Francisco Pereira Junior (BR/SC)
- (21) **MU 8202120-1** (22) 30/08/2002 11.1  
(71) Adao Deon da Silva (BR)  
(74) Ricardo A Michelin
- (21) **MU 8202237-2** (22) 22/07/2002 11.1  
(71) José Rosa Neto (BR/SP)
- (21) **MU 8202272-0** (22) 14/08/2002 11.1  
(71) Fernando Chaves Rodrigues (BR/DF)
- (21) **MU 8202275-5** (22) 16/08/2002 11.1  
(71) Marcelo Machado Coelho (BR/GO)  
(74) Wagner José da Silva
- (21) **MU 8202277-1** (22) 09/07/2002 11.1  
(71) Antônio Alfredo Gonçalves (BR/SC)  
(74) Sandro Wunderlich
- (21) **MU 8202279-8** (22) 17/05/2002 11.1  
(71) Jair Fiori (BR/SC)  
(74) Paulo José Lunkes
- (21) **MU 8202280-1** (22) 27/08/2002 11.1  
(71) Anderson Freitas (BR/RJ)
- (21) **MU 8202293-3** (22) 08/08/2002 11.1  
(71) Romildo Vieira de Matos (BR/SP)
- (21) **MU 8202295-0** (22) 16/08/2002 11.1  
(71) José Alves Torres Filho (BR/AL)
- (21) **MU 8202297-6** (22) 26/07/2002 11.1  
(71) Taciane Garcez Mauricio (BR/MT)
- (21) **MU 8202308-5** (22) 31/07/2002 11.1  
(71) Antônio Donizete Moreira (BR/MG)
- (21) **MU 8202317-4** (22) 12/07/2002 11.1  
(71) João Roberto Baldasso Bossa (BR/RS)  
(74) Jerusa Formolo Slomp
- (21) **MU 8202318-2** (22) 18/07/2002 11.1  
(71) Paulo Ricardo Montanari (BR)  
(74) Mario de Almeida Marcas e Patentes Ltda
- (21) **MU 8202337-9** (22) 24/06/2002 11.1  
(71) Félix Tibiriçá Pinheiro da Rocha (BR/SP)
- (21) **MU 8202338-7** (22) 10/07/2002 11.1  
(71) José Ronildo Ferreira Guimarães (BR/SP)
- (21) **MU 8202339-5** (22) 18/07/2002 11.1  
(71) Ailton Santos (BR/SP)
- (21) **MU 8202340-9** (22) 23/07/2002 11.1  
(71) Jackson Valerio (BR/SP)
- (21) **MU 8202341-7** (22) 08/08/2002 11.1  
(71) Reynaldo Rodrigues Collesi (BR/SP)  
(74) Rafael Sangiovanni Collesi
- (21) **MU 8202422-7** (22) 13/08/2002 11.1  
(71) Carlos Bellone Neto (BR/RJ)
- (21) **MU 8202463-4** (22) 13/08/2002 11.1  
(71) Paulo Roberto Stefani (BR/SP)  
(74) Dr. Clovis Vassimon Junior
- (21) **MU 8202493-6** (22) 07/08/2002 11.1  
(71) Maria da Glória Silveira Lucas (BR/MG)
- (21) **MU 8202509-6** (22) 20/08/2002 11.1  
(71) Edilson Cústodio (BR/SP)  
(74) Loyal Trade Mark Ass. da Prop. Industrial S/C Ltda
- (21) **MU 8202522-3** (22) 15/07/2002 11.1  
(71) Ivan Gondim Leichsenring (BR/SP)
- (21) **MU 8202580-0** (22) 23/08/2002 11.1  
(71) Luiz Carlos Wallauer (BR/RS)  
(74) M&P Assessoria Empresarial/Dr. Luis Carlos Haag
- (21) **MU 8202835-4** (22) 15/07/2002 11.1  
(71) Wanderly de Bastos Barbosa (BR/SP)
- (21) **MU 8203025-1** (22) 20/08/2002 11.1  
(71) Sergio Luiz Queiroz (BR/RJ)
- (21) **MU 8203065-0** (22) 12/08/2002 11.1  
(71) Jonildo Luiz Vaz (BR/AM)
- (21) **MU 8203125-8** (22) 20/08/2002 11.1  
(71) Comercial Cirilo Ltda (BR/MG)  
(74) Washington Luiz Santos de Oliveira
- (21) **MU 8203144-4** (22) 16/07/2002 11.1  
(71) Nelson da Silva Fonseca (BR/RS)
- (21) **MU 8203168-1** (22) 02/08/2002 11.1  
(71) Thargelia Gilda de Miranda Cousseiro Neta (BR/PE)
- (21) **MU 8203178-9** (22) 29/08/2002 11.1  
(71) Carlos Bredow (BR/RS)  
(74) Diogo Martins Boos
- (21) **MU 8203205-0** (22) 30/08/2002 11.1  
(71) Gilberto Gomes Barbosa (BR/DF)
- (21) **MU 8203209-2** (22) 09/04/2002 11.1  
(71) Fatima Luiza Negrelly Nogueira (BR/RJ)
- (21) **MU 8203224-6** (22) 18/04/2002 11.1  
(71) Wander Grams Ribas (BR/SC)
- (21) **MU 8203234-3** (22) 09/05/2002 11.1  
(71) Carlos Augusto Harger (BR/RO)
- (21) **MU 8203235-1** (22) 06/08/2002 11.1  
(71) Carlos Robson Gomes da Silva (BR/MG)
- (21) **MU 8203241-6** (22) 09/08/2002 11.1  
(71) João Del Gaizo Neto (BR/SP) , Eduardo Farinelli (BR/SP)
- (21) **MU 8203245-9** (22) 17/07/2002 11.1  
(71) Ismael Pousa Correa de Paiva (BR/MG)  
(74) Rotal Marcas e Patentes Ltda
- (21) **MU 8203248-3** (22) 15/07/2002 11.1  
(71) Maria Teles Alves dos Reis (BR/GO)
- (21) **MU 8203256-4** (22) 07/08/2002 11.1  
(71) Wilson de Souza (BR/RJ)
- (21) **MU 8203263-7** (22) 12/06/2002 11.1  
(71) Deodato Cecilio Silveira (BR/SC)
- (21) **MU 8203266-1** (22) 03/05/2002 11.1  
(71) Gerson Padilha Lopes (BR/PR)
- (21) **MU 8203289-0** (22) 25/07/2002 11.1  
(71) Marcelo Gonzaga de Oliveira (BR/RJ)  
(74) Silva & Guimarães Marcas & Patentes Ltda
- (21) **MU 8203310-2** (22) 30/07/2002 11.1  
(71) Wellington Saad Larcipretti (BR/SP) , Sérgio Augusto Abreu Buarque de Gusmão (BR/SP)
- (21) **MU 8203316-1** (22) 19/08/2002 11.1  
(71) Jose de Oliveira (BR/SP)
- (21) **MU 8203348-0** (22) 05/08/2002 11.1  
(71) Izio Mazur (BR/RJ)
- (21) **MU 8203357-9** (22) 15/07/2002 11.1  
(71) Voller do Brasil LTDA. (BR/SP)
- (21) **MU 8203360-9** (22) 29/07/2002 11.1  
(71) Eliézer Silva de Sousa (BR/PA)
- (21) **MU 8203372-2** (22) 03/05/2002 11.1  
(71) Marcelo Szyflinger (BR/SP)
- (21) **MU 8203373-0** (22) 03/07/2002 11.1  
(71) Ricardo Hummel (BR/RS)  
(74) Mari Lourdes Machado Guerra
- (21) **MU 8203378-1** (22) 02/08/2002 11.1  
(71) Everson Ronaldo Ferro (BR/SP)
- (21) **MU 8203379-0** (22) 19/08/2002 11.1  
(71) Roseli Bueno Pires Danna (BR/SP)
- (21) **MU 8203388-9** (22) 27/08/2002 11.1  
(71) Paulo Roberto Klein (BR/SC)
- (21) **MU 8203389-7** (22) 27/08/2002 11.1  
(71) Valdivino Carlos de Sousa (BR/GO)
- (21) **MU 8203390-0** (22) 21/10/2002 11.1  
(71) Mueller Fogões LTDA. (BR/SC)  
(74) Paulo Afonso Pereira Cons. em Marcas e Patentes LTDA.
- (21) **MU 8203393-5** (22) 03/06/2002 11.1  
(71) Luiz O. Domiciano (BR/SP)
- (21) **MU 8203397-8** (22) 24/07/2002 11.1  
(71) Boaventura Silveira (BR/SC)
- (21) **MU 8203403-6** (22) 04/07/2002 11.1  
(71) Antonio Job de Sousa (BR/PE)
- (21) **MU 8203420-6** (22) 12/08/2002 11.1  
(71) Jacintho Dias Neto (BR/RJ) , Cristina de Jesus de Figueiredo Pais (BR/RJ) , Maria do Céu de Jesus Albuquerque (BR/RJ) , Isaura de Jesus Figueiredo Pais (BR/RJ)
- (21) **MU 8203430-3** (22) 10/06/2002 11.1  
(71) Gilberto do Nascimento Fonseca (BR/MG) , Sérgio Antônio Alves de Sá (BR/MG)

### 11.1.1 ARQUIVAMENTO - ART. 33 DA LPI

(21) C1 0002806-1 (22) 29/09/2000 11.1.1  
(71) Carlos Augusto Cavalcanti Loureiro (BR/SP)

(21) **C2 0004954-9**(22)30/01/2002 11.1.1  
(71) Celmo Fernandes dos Reis (BR/RJ)

(21) **C2 0101943-0**(22) 27/09/2001 11.1.1  
(71) Paulo Roberto Jannotti Newlands (BR/RJ)

(21) **C3 0101144-8**(22)13/01/2003 11.1.1  
(71) Claudinei Crivellaro (BR/SP)

(21) **MU 7700162-1**(22)21/02/1997 11.1.1  
(71) Paulo Shozo Tazawa (BR/SP)  
(74) Pronome Marcas e Patentes S/C Ltda.

(21) **MU 7700394-2**(22)17/01/1997 11.1.1  
(71) Julio Cezar Aragonez de Faria (BR/RJ)  
(74) Agência Moderna de Marcas e Patentes Ltda.

(21) **MU 7800446-2**(22)05/03/1998 11.1.1  
(71) Cibie do Brasil Ltda (BR/SP)  
(74) Cometa Marcas e Patentes S/C Ltda.

(21) **MU 7900776-7**(22)12/04/1999 11.1.1  
(71) Luciane Lesjak (BR/SP)

(21) **MU 8001420-8**(22)10/07/2000 11.1.1  
(71) Indústria e Comércio de Capotas Jordão Ltda. ME. (BR/SP)  
(74) Beêrre Assessoria Empresarial S/C Ltda.

(21) **MU 8001432-1**(22)27/06/2000 11.1.1  
(71) Eduardo Formagio (BR/PR)  
(74) Calisto Vendrame Sobrinho

(21) **MU 8003157-9**(22)24/03/2000 11.1.1  
(71) 3 Dts, A.S (CZ)  
(74) Momsen, Leonardos & Cia

(21) **MU 8100610-1** (22)08/01/2001 11.1.1  
(71) Valter Luiz de Souza (BR/RJ) , Sidney Falconeri Duarte (BR/RJ)

(21) **MU 8200002-6**(22)07/01/2002 11.1.1  
(71) Inteligência Indústria de Móveis Ltda (BR/SP)  
(74) 01Britânia Marcas e Patentes S/C Ltda

(21) **MU 8200009-3**(22)03/01/2002 11.1.1  
(71) André Luís Jorge Garcia (BR/RJ)

(21) **MU 8200010-7**(22)03/01/2002 11.1.1  
(71) André Luís Jorge Garcia (BR/RJ)

(21) **MU 8200014-0**(22)10/01/2002 11.1.1  
(71) Alexandre Luis Messias (BR/SP)  
(74) New Company Marcas e Patentes

- S/C Ltda.
- (21)MU 8200017-4(22)10/01/2002 11.1.1  
(71) Romeo Franco de Moraes (BR/SP)
- (21)MU 8200019-0(22)10/01/2002 11.1.1  
(71) Instituto de Beleza Maice S/C LTDA ME (BR/SP)  
(74) Icamp Assessoria Empresarial S/C Ltda.
- (21)MU 8200021-2(22)14/01/2002 11.1.1  
(71) Elias Francisco da Silva (BR/SP)  
(74) Village Marcas & Patentes S/C LTDA
- (21)MU 8200025-5(22)14/01/2002 11.1.1  
(71) Francisco Papandré (BR/SP)  
(74) Village Marcas & Patentes S/C LTDA
- (21)MU 8200026-3(22)14/01/2002 11.1.1  
(71) José Eduardo de Almeida Lattanzio (BR/SP)  
(74) Village Marcas & Patentes S/C LTDA
- (21)MU 8200027-1(22)14/01/2002 11.1.1  
(71) Domingos Roberto Contin (BR/SP)  
(74) Village Marcas & Patentes S/C LTDA
- (21)MU 8200031-0(22)14/01/2002 11.1.1  
(71) Globalpharma Comercial LTDA. (BR/SP)  
(74) Luiz Fernando Maia
- (21)MU 8200032-8(22)14/01/2002 11.1.1  
(71) Osmando Granatti (BR/MG)  
(74) P.A. Produtores Associados Marcas e Patentes Ltda
- (21)MU 8200033-6(22)14/01/2002 11.1.1  
(71) Sidney José Dored (BR/PR)  
(74) ABM Assessoria Brasileira de Marcas Ltda
- (21)MU 8200037-9(22)09/01/2002 11.1.1  
(71) Alice Yasuko Kamada Watanabe (BR/SP)
- (21)MU 8200042-5(22)07/01/2002 11.1.1  
(71) Marcel da Costa Rodrigues (BR/SP)
- (21)MU 8200043-3(22)08/01/2002 11.1.1  
(71) Antonio Aparecido Vidotti (BR/SP)
- (21)MU 8200044-1(22)08/01/2002 11.1.1  
(71) Edison Kajimoto (BR)
- (21)MU 8200047-6(22)11/01/2002 11.1.1  
(71) Fernando Luis de Mello (BR/SP)  
(74) José Ricardo Gonçalves Azenha
- (21)MU 8200048-4(22)11/01/2002 11.1.1  
(71) Caio Christiano Barion Belleza (BR/SP) , Daniel Nogueira Maekawa (BR/SP)
- (21)MU 8200054-9(22)16/01/2002 11.1.1  
(71) Quirino Instrumentos Musicais LTDA (BR/SP)  
(74) Pronome - Marcas e Patentes - Milton Lourel de Lima
- (21)MU 8200055-7(22)16/01/2002 11.1.1  
(71) Dorcilio Moraes de Aguiar (BR/SP)
- (21)MU 8200057-3(22)15/01/2002 11.1.1  
(71) Vanderson Vander Ferreira de Moura (BR)
- (21)MU 8200059-0(22)17/01/2002 11.1.1  
(71) Sonia Rollin Pinheiro Santos (BR/RJ)
- (21)MU 8200087-5(22)18/01/2002 11.1.1  
(71) Viodete Honório de Oliveira (BR/MG)
- (21)MU 8200088-3(22)18/01/2002 11.1.1  
(71) Unibras Indústria e Comércio de Calçados LTDA (BR/SP)  
(74) Mercantil Assessoria em Marcas e Patentes S/C LTDA
- (21)MU 8200089-1(22)21/01/2002 11.1.1  
(71) Janete Ferreira Gaspar Ponciano (BR/SP)
- (21)MU 8200090-5(22)21/01/2002 11.1.1  
(71) Paulo Cesar Menegusso (BR/SP)  
(74) Tecnomark Asses da Prop Indl SC LTDA
- (21)MU 8200093-0(22)22/01/2002 11.1.1  
(71) Valter Menegatti (BR/SP)  
(74) VMP Verifique Marcas e Patentes S/C LTDA
- (21)MU 8200096-4(22)22/01/2002 11.1.1  
(71) Luiz Eduardo Cherm (BR/SC)  
(74) Fabiana Crema/Portobelo Assessoria Empresarial
- (21)MU 8200098-0(22)24/01/2002 11.1.1  
(71) Jandira Barbosa de Cerqueira (BR)
- (21)MU 8200099-9(22)15/01/2002 11.1.1  
(71) Francisco José Godoy dos Passos (BR/RJ)
- (21)MU 8200101-4(22)15/01/2002 11.1.1  
(71) Carlos Eduardo Chicuta (BR/SP)
- (21)MU 8200107-3(22)21/01/2002 11.1.1  
(71) André Luiz Figueiredo de Carvalho (BR/RJ)
- (21)MU 8200108-1(22)23/01/2002 11.1.1  
(71) Luis Nunes de Moura (BR/SP)  
(74) Cadastro Nacional Assessoria da Propriedade Industrial S/C Ltda.
- (21)MU 8200111-1(22)23/01/2002 11.1.1  
(71) Chung Chwan Enterprise CO., LTD. (CN)  
(74) Tinoco Soares & Filho S/C Ltda.
- (21)MU 8200112-0(22)23/01/2002 11.1.1  
(71) Chung Chwan Enterprise CO., Ltd (CN)  
(74) Tinoco Soares & Filho S/C Ltda.
- (21)MU 8200113-8(22)18/01/2002 11.1.1  
(71) Marcelo de Almeida Relvas (BR/RJ)
- (21)MU 8200114-6(22)15/01/2002 11.1.1  
(71) Valdir Stédile (BR/RJ)
- (21)MU 8200128-6(22)18/01/2002 11.1.1  
(71) José Donisete Bassinello (BR/SP)  
(74) SPI Marcas & Patentes S/C LTDA
- (21)MU 8200130-8(22)22/01/2002 11.1.1  
(71) José Jorge Mattar (BR/SP)
- (21)MU 8200135-9(22)24/01/2002 11.1.1  
(71) José Raimundo Sousa Ribeiro (BR/SP)  
(74) José Edis Rodrigues
- (21)MU 8200143-0(22)29/01/2002 11.1.1  
(71) Issamu Aono Ichiya (BR/SP)
- (21)MU 8200144-8(22)29/01/2002 11.1.1  
(71) Elair Antonio Padin (BR/SP)  
(74) Itamarati Patentes e Marcas S/C Ltda.
- (21)MU 8200154-5(22)28/01/2002 11.1.1  
(71) Oilson Aparecido Perissinotto (BR/SP)  
(74) JBJ - José Barbosa Junior
- (21)MU 8200155-3(22)28/01/2002 11.1.1  
(71) André de Oliveira Lagoa (BR/SP)  
(74) JBJ - José Barbosa Júnior
- (21)MU 8200159-6(22)05/02/2002 11.1.1  
(71) Bernardo Daniel Kullo (BR/MG)
- (21)MU 8200170-7(22)30/01/2002 11.1.1  
(71) Elisseo Santana (BR/SP)  
(74) Mario de Nani Junior
- (21)MU 8200172-3(22)31/01/2002 11.1.1  
(71) Luiz Tosikaju Miyashiro (BR/SP)  
(74) Sul América Marcas E Patentes S/C Ltda
- (21)MU 8200173-1(22)05/01/2002 11.1.1  
(71) Bernardo Daniel Kullo (BR/MG)
- (21)MU 8200174-0(22)05/02/2002 11.1.1  
(71) Luciano Trindade De Sousa Monteiro (BR/SP)  
(74) Governate Marcas E Patentes S/C Ltda
- (21)MU 8200175-8(22)25/01/2002 11.1.1  
(71) Akram Sheeny (BR/RJ) , Oziel Inocência da Silva (BR/RJ)
- (21)MU 8200196-0(22)06/02/2002 11.1.1  
(71) Heinz Dieter Ernst Marzi (BR/SP)  
(74) Sul América Marcas e Patentes S/C LTDA
- (21)MU 8200197-9(22)06/02/2002 11.1.1  
(71) Real Embalagens S.A. (BR/RJ)  
(74) Momsen , Leonardos & CIA
- (21)MU 8200198-7(22)07/02/2002 11.1.1  
(71) Carlo Marcone Silva Rabelo (BR/MG) , Luciano Sales Oliveira (BR/DF) , Marília Gonzaga de Siqueira (BR/DF) , Edson Soares Ferreira (BR/DF)  
(74) Ifemp - Instituto de Fomento Empresarial Ltda
- (21)MU 8200200-2(22)01/02/2002 11.1.1  
(71) Mario Alberto Machado Pinto (BR/SP)  
(74) José Edis Rodrigues
- (21)MU 8200201-0(22)01/02/2002 11.1.1  
(71) Carlos Renato Murta (BR/SP)  
(74) Cannon Marcas E Patentes S/c Ltda
- (21)MU 8200210-0(22)08/02/2002 11.1.1  
(71) Edison Kajimoto (BR/SP)
- (21)MU 8200211-8(22)08/02/2002 11.1.1  
(71) Aluisio Vieira da Silva (BR/SP)
- (21)MU 8200213-4(22)08/02/2002 11.1.1  
(71) Andreilino Grecco (BR/SP)
- (21)MU 8200215-0(22)15/02/2002 11.1.1  
(71) Samuel Marcos Ganancio (BR/SP)  
(74) Darré & Moreira
- (21)MU 8200218-5(22)24/01/2002 11.1.1  
(71) Nicolau Geraldo Gerdulli (BR/SP)  
(74) Marknel Marcas e Patentes
- (21)MU 8200219-3(22)25/01/2002 11.1.1  
(71) Domingos de Jesus (BR/SP)  
(74) Marknel Marcas e Patentes
- (21)MU 8200222-3(22)05/02/2002 11.1.1  
(71) Roberto da Silva Lage Marques (BR/SP)
- (21)MU 8200226-6(22)06/02/2002 11.1.1  
(71) Deusdete Pereira de Brito (BR/SP)  
(74) Leandro Roque de Oliveira Neto
- (21)MU 8200231-2(22)08/02/2002 11.1.1  
(71) Geraldiscos Com. Ind. e Repres. de Cortiça LTDA. (BR/SP)  
(74) Magister Marcas E Patentes S/C Ltda
- (21)MU 8200244-4(22)04/02/2002 11.1.1  
(71) Izabel Chiarantano de Oliveira (BR/SP)  
(74) José Edis Rodrigues
- (21)MU 8200246-0(22)04/02/2002 11.1.1  
(71) Gravia Esquality Indústria Metalúrgica LTDA (BR/GO)  
(74) Village Marcas & Patentes S/C Ltda
- (21)MU 8200249-5(22)07/02/2002 11.1.1  
(71) Marcelo Augusto Monteiro (BR/SP)
- (21)MU 8200253-3(22)18/02/2002 11.1.1  
(71) Guilherme Reno Amaral (BR/MG)
- (21)MU 8200256-8(22)14/02/2002 11.1.1  
(71) Valdir Stédile (BR/PR)
- (21)MU 8200261-4(22)19/02/2002 11.1.1  
(71) Adil Sebastião de Castro Ligório (BR/SP)
- (21)MU 8200262-2(22)08/02/2002 11.1.1  
(71) Disenos Y Sistemas LTDA (CO)  
(74) City Patentes e Marcas LTDA
- (21)MU 8200263-0(22)08/02/2002 11.1.1  
(71) Julio de Mendonça Louzada (BR/RJ)  
(74) Ruysdaltton Moreira Maia (BR/RJ)  
(74) Luiz Carlos de Carvalho Sillero
- (21)MU 8200264-9(22)19/02/2002 11.1.1  
(71) Gilmar Hecth Ferreira (BR/RJ)
- (21)MU 8200266-5(22)20/02/2002 11.1.1  
(71) Santo Industrial LTDA. (BR/SC)  
(74) Fabiana Crema/Portobelo Assessoria Empresarial
- (21)MU 8200267-3(22)20/02/2002 11.1.1  
(71) José Henrique da Silva (BR/SP)  
(74) Fabiana Crema/Portobelo Assessoria Empresarial
- (21)MU 8200277-0(22)18/02/2002 11.1.1  
(71) Philip Morris Brasil Industria e Comercio LTDA (BR/PR)  
(74) Helcio Ferro Ricci
- (21)MU 8200278-9(22)18/02/2002 11.1.1  
(71) Philip Morris Brasil Industria e Comercio Ltda (BR/PR)  
(74) Helcio Ferro Ricci
- (21)MU 8200283-5(22)14/02/2002 11.1.1  
(71) Eugenio Barros (BR/SP) , Roseane Silva Barros (BR/SP)  
(74) Ana Paula Mazzei dos Santos Leite
- (21)MU 8200284-3(22)14/02/2002 11.1.1  
(71) Moacyr Santos Schiochet (BR/DF)  
(74) Ana Paula Mazzei dos Santos Leite
- (21)MU 8200285-1(22)14/02/2002 11.1.1  
(71) Fabio Yamada Kaneko (BR/SP)  
(74) Ana Paula Mazzei dos Santos Leite
- (21)MU 8200287-8(22)14/02/2002 11.1.1  
(71) Carlos Alberto Alves Soares (BR/SP) , Flávio Lopes (BR/SP)  
(74) Ana Paula Mazzei dos Santos Leite
- (21)MU 8200288-6(22)14/02/2002 11.1.1  
(71) Jeferson Domiciano Dutra (BR/SP)  
(74) Ana Paula Mazzei dos Santos Leite
- (21)MU 8200289-4(22)14/02/2002 11.1.1  
(71) Laércio Montich (BR/SP) , Cláudia Carlomagno (BR/SP)  
(74) Ana Paula Mazzei dos Santos Leite
- (21)MU 8200290-8(22)14/02/2002 11.1.1  
(71) Carlos Alberto Selbach (BR/SP)  
(74) Ana Paula Mazzei dos Santos Leite
- (21)MU 8200296-7(22)25/02/2002 11.1.1  
(71) Metalúrgica Arouca LTDA. (BR/SP)  
(74) Edmundo Brunner Assessoria S/C Ltda
- (21)MU 8200302-5(22)25/02/2002 11.1.1  
(71) Carlos Magno da Silveira (BR/SP) , Marcos Henrique dos Santos (BR/SP) , Ane do Vale (BR/SP)  
(74) Sociedade Civil Braxil LTDA
- (21)MU 8200303-3(22)25/02/2002 11.1.1  
(71) Inacio Loiola Matos da Costa (BR/SP)
- (21)MU 8200306-8(22)25/02/2002 11.1.1  
(71) João Brasil Kalil (BR/SP)  
(74) Logos Marcas e Patentes S/C Ltda.
- (21)MU 8200307-6(22)28/02/2002 11.1.1  
(71) Djony Gesing (BR/SC)  
(74) Fabiana Crema - Portobelo Assessoria Empresarial
- (21)MU 8200308-4(22)11/01/2002 11.1.1  
(71) Cartério Coutinho Costa Filho (BR/RJ)
- (21)MU 8200311-4(22)01/03/2002 11.1.1  
(71) Eloisa Caroselli de Faria (BR/SP) , Vanessa de Araújo Reder (BR/SP)  
(74) Sul América Marcas e Patentes S/C

Ltda.	LTDA	(74) Maria Aparecida Pereira Gonçalves	(21)MU 8200554-0(22)18/03/2002 11.1.1 (71) Alvaro Adib Llima (BR/SP)
(21)MU 8200330-0(22)21/01/2002 11.1.1 (71) Deoclécio Henrique Correia (BR/SP)	(21)MU 8200427-7(22)14/03/2002 11.1.1 (71) João Queiroz do Nascimento (BR/RJ)	(21)MU 8200479-0(22)01/03/2002 11.1.1 (71) Charles Fuad Buchalla (BR/SP) , Roberto dos Reis (BR/SP) (74) Ana Paula Mazzei dos Santos Leite	(21)MU 8200561-3(22)26/03/2002 11.1.1 (71) Braz Haro (BR/SP) (74) Britânia Marcas E Patentes S/C LTDA
(21)MU 8200331-9(22)24/01/2002 11.1.1 (71) Fernando Luis de Mello (BR/SP) (74) José Ricardo Gonçalves Azenha	(21)MU 8200429-3(22)26/02/2002 11.1.1 (71) João Gabriel Fernandes (BR/SP) (74) Org. Mérito Marcas e Patentes Ltda	(21)MU 8200482-0(22)12/03/2002 11.1.1 (71) Ivan Carotta (BR/SP) (74) M. Rosário Asses. Prop.Industrial S/C LTDA	(21)MU 8200562-1(22)26/03/2002 11.1.1 (71) Braz Haro (BR/SP) (74) Britânia Marcas e Patentes S/C LTDA
(21)MU 8200332-7(22)23/01/2002 11.1.1 (71) Giuseppe Capulli (BR/RJ)	(21)MU 8200430-7(22)26/02/2002 11.1.1 (71) Fernando Gomes dos Reis Ramalho (BR/SP) (74) Marthom Assessoria Empresarial Ltda.	(21)MU 8200487-0(22)06/03/2002 11.1.1 (71) NELSON DE JESUS SANCHES (BR/SP) (74) Marylene G. S. Sanches - Informe Federal Assessoria	(21)MU 8200564-8(22)20/03/2002 11.1.1 (71) Philip Morris Brasil Industria e Comercio Ltda (BR/PR) (74) Helcio Ferro Ricci
(21)MU 8200333-5(22)04/03/2002 11.1.1 (71) Fernando Pires De Mesquita (BR/SP) , Leonardo De Mauro Neto (BR/SP) (74) Sul América Marcas & Patentes S/C Ltda	(21)MU 8200431-5(22)26/02/2002 11.1.1 (71) Claudio Mario Salles (BR/SP) (74) Grupo Princesa Marcas e Patentes Ltda.	(21)MU 8200490-0(22)14/03/2002 11.1.1 (71) Paulo Fernandes Filho (BR/SP) , Luiz Carlos de Oliveira (BR/SP) (74) José Edis Rodrigues	(21)MU 8200567-2(22)20/03/2002 11.1.1 (71) Gilberto Rambelli (BR/SP) (74) Simbolo Marcas e Patentes Ltda
(21)MU 8200334-3(22)25/02/2002 11.1.1 (71) Boanerges Batista Pereira Filho (BR/SP) , José Luis Colli Bógus (BR/SP) , José Carlos Morilla (BR/SP) (74) Sul América Marcas & Patentes S/C Ltda	(21)MU 8200432-3(22)27/02/2002 11.1.1 (71) Ricardo Paulino de Souza (BR/SP) (74) New Company Marcas e Patentes S/C LTDA	(21)MU 8200494-3(22)07/03/2002 11.1.1 (71) Celssom Ribeiro de Paula (BR/SP)	(21)MU 8200568-0(22)20/03/2002 11.1.1 (71) Mario Castro Veiga (BR/SP) (74) Thinhain, Ramos & Associados S/C Ltda.
(21)MU 8200347-5(22)04/03/2002 11.1.1 (71) Villena Industria De Forjados LTDA. (BR/SP) (74) Governate Marcas E Patentes S/C Ltda	(21)MU 8200433-1(22)26/02/2002 11.1.1 (71) Achilles Camargo Neves Filho (BR/SP)	(21)MU 8200499-4(22)14/03/2002 11.1.1 (71) Elizeu Gonçalves (BR/SP) (74) Vilage Marcas & Patentes S/C LTDA	(21)MU 8200597-4(22)18/03/2002 11.1.1 (71) Dirceu José da Silva (BR/SC)
(21)MU 8200354-8(22)31/01/2002 11.1.1 (71) Antonio Carlos Reis (BR/SP)	(21)MU 8200452-8(22)27/02/2002 11.1.1 (71) Glauber Ramalho de Camargo Aranha (BR/SP) (74) P.A. Produtores Associados Marcas e Patentes Ltda.	(21)MU 8200501-0(22)14/03/2002 11.1.1 (71) Esseti S.r.l. (IT) (74) Advocacia Pietro Ariboni	(21)MU 8200604-0(22)13/03/2002 11.1.1 (71) Luis Roberto Lopes (BR/SP)
(21)MU 8200356-4(22)25/02/2002 11.1.1 (71) José Carlos Moreira (BR/SP) (74) Autoral Patentes e Marcas S/C Ltda	(21)MU 8200453-6(22)01/03/2002 11.1.1 (71) Antonio Maria Oliveira Pinotti (BR)	(21)MU 8200503-6(22)15/03/2002 11.1.1 (71) JR & JS Engenharia e Comércio Ltda (BR/SP) (74) Continental Marcas e Patentes S/C Ltda	(21)MU 8200605-9(22)13/03/2002 11.1.1 (71) Joseph Leon Khatchadourian (BR/SP) , Sérgio Klestoff (BR/SP) (74) Ana Paula Mazzei dos Santos Leite
(21)MU 8200358-0(22)25/02/2002 11.1.1 (71) Alberto Angel Alvarez (BR/SP) (74) Reinhardt Patentes e Marcas S/C Ltda	(21)MU 8200461-7(22)11/03/2002 11.1.1 (71) Antonio Luiz Fernandes (BR/SP) (74) Sigla Assessoria e Serviços S/C Ltda	(21)MU 8200504-4(22)23/01/2002 11.1.1 (71) Paulo Russo (BR/SP)	(21)MU 8200606-7(22)13/03/2002 11.1.1 (71) Laercio Faria Marques (BR/SP) (74) Ana Paula Mazzei dos Santos Leite
(21)MU 8200359-9(22)25/02/2002 11.1.1 (71) Carlos Manuel Espoz Hidalgo (BR/SP) (74) Rosana Carvalho de Andrade	(21)MU 8200463-3(22)12/03/2002 11.1.1 (71) Roberto Martins Fernandes (BR/SP)	(21)MU 8200505-2(22)15/03/2002 11.1.1 (71) Genival Freitas Pinto Lopes (BR/SP) , Flávio Roberto Guimarães Figueiredo (BR/SP)	(21)MU 8200607-5(22)22/03/2002 11.1.1 (71) Philip Morris Brasil Industria e Comercio LTDA (BR/PR) (74) Helcio Ferro Ricci
(21)MU 8200363-7(22)07/03/2002 11.1.1 (71) Mario Cesar Silveira (BR/SC) (74) Fabiana Crema - Portabelo Assessoria Empresarial	(21)MU 8200464-1(22)12/03/2002 11.1.1 (71) Moacir Bento (BR/SP)	(21)MU 8200507-9(22)15/03/2002 11.1.1 (71) Evandro de Alencar Carvalho (BR/PE) (74) Somos Marcas e Patentes S/C Ltda	(21)MU 8200621-0(22)19/03/2002 11.1.1 (71) Plastic Way Comercial e Industrial LTDA. (BR/SP) (74) Global Marcas e Patentes S/C Ltda
(21)MU 8200370-0(22)31/01/2002 11.1.1 (71) Philadelfia Equipamentos Rodoviários LTDA. (BR/PE) (74) Grupo Princesa Marcas e Patentes Ltda.	(21)MU 8200465-0(22)18/03/2002 11.1.1 (71) Raymundo Andrade de Queiroz Ferreira (BR)	(21)MU 8200518-4(22)08/03/2002 11.1.1 (71) Isaura Aparecida Rodrigues (BR/SP) (74) Seta Marcas E Patentes LTDA	(21)MU 8200624-5(22)19/03/2002 11.1.1 (71) Plastic Way Comercial e Industrial LTDA. (BR/SP) (74) Global Marcas e Patentes S/C Ltda
(21)MU 8200372-6(22)20/02/2002 11.1.1 (71) Tércio Ferreira Clete (BR/SP)	(21)MU 8200470-6(22)12/03/2002 11.1.1 (71) Claudio Steiner Gansauskas (BR/SP) (74) Glauco Zoline	(21)MU 8200519-2(22)08/03/2002 11.1.1 (71) Isaura Aparecida Rodrigues (BR/SP) (74) Seta Marcas E Patentes LTDA	(21)MU 8200627-0(22)21/03/2002 11.1.1 (71) Lauro Kimio Sakamoto (BR/SP)
(21)MU 8200373-4(22)21/02/2002 11.1.1 (71) João Pereira da Silva (BR/SP)	(21)MU 8200472-2(22)19/03/2002 11.1.1 (71) Fun Party Comercial Ltda. (BR/RJ) (74) Adahir de Mattos Marcellino	(21)MU 8200528-1(22)15/03/2002 11.1.1 (71) Conceição Maria Gonçalves Sai (BR/SP) (74) Crimark Assessoria Empresarial S/C LTDA	(21)MU 8200631-8(22)25/03/2002 11.1.1 (71) Hajime Miyagui (BR/SP)
(21)MU 8200376-9(22)04/03/2002 11.1.1 (71) JOÃO LUIZ PAES GUEDES (BR/SP) (74) Mercantil Assessoria em Marcas e Patentes S/C Ltda	(21)MU 8200473-0(22)22/02/2002 11.1.1 (71) Paulo Roberto Jannotti Newlands (BR/RJ)	(21)MU 8200529-0(22)15/03/2002 11.1.1 (71) João Paulo de Carvalho (BR/SP)	(21)MU 8200632-6(22)25/03/2002 11.1.1 (71) Tarcisio Felisberto Spereta (BR/SP) (74) Beérre Assessoria Empresarial S/C LTDA
(21)MU 8200377-7(22)04/03/2002 11.1.1 (71) Antonio Paulo Prevítero (BR/SP) (74) Mercantil Assessoria em Marcas e Patentes S/C Ltda	(21)MU 8200474-9(22)21/03/2002 11.1.1 (71) Carbofor Indústria Mecânica Ltda. (BR/SP) (74) Sul América Marcas e Patentes S/C LTDA	(21)MU 8200533-8(22)22/01/2002 11.1.1 (71) Valter Menegatti (BR/SP) (74) VMP Verifique Marcas e Patentes S/C LTDA	(21)MU 8200635-0(22)26/03/2002 11.1.1 (71) Omegasystem Automação Industrial Ltda (BR/MG) (74) Silva & Guimarães Marcas e Patentes Ltda
(21)MU 8200380-7(22)04/03/2002 11.1.1 (71) Indústria e Comércio Pizzoli LTDA. (BR/SP) (74) Cometa Marcas e Patentes S/C LTDA	(21)MU 8200475-7(22)21/03/2002 11.1.1 (71) Dorsa Indústria e Comércio Ltda (BR/SP) (74) Sul América Marcas e Patentes S/C LTDA	(21)MU 8200534-6(22)28/01/2002 11.1.1 (71) Luiz Roberto Martins (BR/SP) (74) Beérre Assessoria Empresarial S/C Ltda.	(21)MU 8200649-0(22)22/03/2002 11.1.1 (71) Philip Morris Brasil Industria e Comercio Ltda (BR/PR) (74) Helcio Ferro Ricci
(21)MU 8200386-6(22)21/01/2002 11.1.1 (71) Adriano de Azevedo Silvera (BR/RJ)	(21)MU 8200476-5(22)21/03/2002 11.1.1 (71) Carbofor Indústria Mecânica Ltda. (BR/SP) (74) Sul América Marcas e Patentes S/C LTDA	(21)MU 8200540-0(22)28/03/2002 11.1.1 (71) Rubens Imianosky (BR/SC) (74) Fabiana Crema/Portobelo Assessoria Empresarial	(21)MU 8200650-4(22)22/03/2002 11.1.1 (71) Afonso Celso de Luca e Castro (BR/SP) , Alfredo Antonio de Souza Filho (BR/SP) (74) Escritório Fernando Marchetti S/C Ltda
(21)MU 8200391-2(22)11/03/2002 11.1.1 (71) Seraphim Orlando (BR/RJ)	(21)MU 8200477-3(22)21/03/2002 11.1.1 (71) Profiplast Industrial S.A. (BR/SC)	(21)MU 8200552-4(22)18/03/2002 11.1.1 (71) Quimico Nishijima (BR/SP)	(21)MU 8200651-2(22)22/03/2002 11.1.1 (71) Yescom Serviços Ltda (BR/SP) (74) Nobel Marcas E Patentes S/C Ltda
(21)MU 8200425-0(22)05/03/2002 11.1.1 (71) Raffaele Dayan (BR/SP) (74) Org. Mérito Marcas & Patentes		(21)MU 8200553-2(22)18/03/2002 11.1.1 (71) José Livino Bispo dos Santos (BR/SP) (74) Ana Paula Mazzei dos Santos Leite	(21)MU 8200653-9(22)27/03/2002 11.1.1

- (71) Braz Haro (BR/SP)  
(74) Britânia Marcas e Patentes S/A LTDA
- (21) **MU 8200655-5** (22) 27/03/2002 11.1.1  
(71) Bio Controle Métodos de Controle de Pragas Ltda. (BR/SP)  
(74) Molant Prof. Ind. S/C Ltda - Luiz Roberto L. B. Silva - Agente Prof. Indl. Num. 0348
- (21) **MU 8200656-3** (22) 27/03/2002 11.1.1  
(71) José Benedito Telles Cardoso (BR/SP)  
(74) Ana Paula Mazzei dos Santos Leite
- (21) **MU 8200658-0** (22) 27/03/2002 11.1.1  
(71) Marcos Dias Evangelista (BR/SP)
- (21) **MU 8200672-5** (22) 15/03/2002 11.1.1  
(71) Mário Celso Cardoso Marton (BR/SP)  
(74) Palo Alto Marcas e Patentes Ltda ME
- (21) **MU 8200674-1** (22) 27/03/2002 11.1.1  
(71) Sergio Pinheiro Torggler (BR/SP)
- (21) **MU 8200753-5** (22) 10/01/2002 11.1.1  
(71) José do Carmo Menezes (BR/SP)
- (21) **MU 8200754-3** (22) 05/02/2002 11.1.1  
(71) Ilídio de Jesus Antunes (BR/SP)  
(74) MG Campos Assessoria e Consultoria S/C Ltda
- (21) **MU 8200756-0** (22) 04/03/2002 11.1.1  
(71) Maria Emilia Sardelich (BR/BA)  
(74) Ana Paula Mazzei dos Santos Leite
- (21) **MU 8200757-8** (22) 13/03/2002 11.1.1  
(71) Waldir João dos Santos Silva (BR/SP) , Ana Paula Mazzei dos Santos Leite (BR/SP) , Marcelo Armando de Oliveira Lages (BR/SP)  
(74) Carlos Roberto Mazzei dos Santos Leite
- (21) **MU 8201030-7** (22) 01/02/2002 11.1.1  
(71) Cláudio Macedo Nassel (BR/RJ) , Patrícia Vasconcelos Corrêa Nasser (BR/RJ)
- (21) **MU 8201031-5** (22) 19/02/2002 11.1.1  
(71) Marco Antônio dos Santos Langer (BR/RJ) , Alcides Alves da Costa Filho (BR/RJ) , Jorge David de Almeida Barboza (BR/RJ)
- (21) **MU 8201032-3** (22) 19/02/2002 11.1.1  
(71) Marco Antonio dos Santos Langer (BR/RJ) , Jorge David de Almeida Barboza (BR/RJ) , Alcides Alves da Costa Filho (BR/RJ)
- (21) **MU 8201044-7** (22) 21/02/2002 11.1.1  
(71) Odair de Castro (BR/SP)  
(74) Roberto Nunes Martins
- (21) **MU 8201045-5** (22) 07/03/2002 11.1.1  
(71) Parque Cultural do Ramalhete S/C Ltda (BR/SP)  
(74) Mattos e Victoria Advogados Associados
- (21) **MU 8201048-0** (22) 08/01/2002 11.1.1  
(71) Panter Marine Indústria e Comércio LTDA (BR/SP)  
(74) Dr. Marco Antonio Calmati Lalo
- (21) **MU 8201050-1** (22) 21/01/2002 11.1.1  
(71) Jean Carlo Von Allmen (BR/SP)  
(74) Beérre Assessoria Empresarial S/C Ltda
- (21) **MU 8201051-0** (22) 28/03/2002 11.1.1  
(71) José Inácio Felipe (BR/SP)  
(74) Odeon Marcas e Patentes S/C Ltda
- (21) **MU 8201105-2** (22) 12/03/2002 11.1.1  
(71) Gilberto Luis Schumacher (BR/PR) , Adair Joao Schumacher (BR/PR)
- (21) **MU 8201352-7** (22) 25/03/2002 11.1.1  
(71) Michel Lisboa Alexandre (BR/RJ) ,
- Marcos Vinícius Monteiro da Silva Barbosa (BR/RJ) , Antônio Marcos Tallon dos Santos (BR/RJ)
- (21) **MU 8201450-7** (22) 25/02/2002 11.1.1  
(71) João Brasil Kalil (BR/SP)  
(74) Logos Marcas e Patentes S/C Ltda.
- (21) **MU 8201467-1** (22) 14/03/2002 11.1.1  
(71) Wilson Cestari (BR/SP)  
(74) Governate Marcas E Patentes S/C Ltda
- (21) **MU 8201559-7** (22) 18/02/2002 11.1.1  
(71) Tae Won Kim (BR/SP)  
(74) Definitva Assessoria da Propriedade Industrial S/C Ltda
- (21) **MU 8201608-9** (22) 29/01/2002 11.1.1  
(71) Issamu Aono Ichiya (BR/SP)
- (21) **MU 8201609-7** (22) 29/01/2002 11.1.1  
(71) Issamu Aono Ichiya (BR/SP)
- (21) **MU 8201610-0** (22) 01/02/2002 11.1.1  
(71) Issamu Aono Ichiya (BR/SP)
- (21) **MU 8201611-9** (22) 12/03/2002 11.1.1  
(71) Issamu Aono Ichiya (BR/SP)
- (21) **MU 8201612-7** (22) 12/03/2002 11.1.1  
(71) Issamu Aono Ichiya (BR/SP)
- (21) **MU 8201613-5** (22) 12/03/2002 11.1.1  
(71) Issamu Aono Ichiya (BR/SP)
- (21) **MU 8201614-3** (22) 12/03/2002 11.1.1  
(71) Issamu Aono Ichiya (BR/SP)
- (21) **MU 8202011-6** (22) 11/03/2002 11.1.1  
(71) Iremar José Batista de Paula (BR/RJ)
- (21) **MU 8202231-3** (22) 06/03/2002 11.1.1  
(71) Eder Souza Nora (BR/SP)
- (21) **MU 8203371-4** (22) 07/03/2002 11.1.1  
(71) Edmundo Gomes Gaspar (BR/SP)
- (21) **MU 8203414-1** (22) 21/03/2002 11.1.1  
(71) Celso de Jesus Spina (BR/SP)
- (21) **PI 9703122-4** (22) 12/06/1997 11.1.1  
(71) Alu-Service Comercial e Serviços Ltda. (BR/SP)  
(74) Cometa Marcas e Patentes S/C Ltda.
- (21) **PI 9811857-9** (22) 06/08/1998 11.1.1  
(71) Brose Fahrzeugteile GmbH & Co. Kg (DE)  
(74) Dannemann ,Siemsen, Bigler & Ipanema Moreira
- (21) **PI 9815453-2** (22) 09/03/1998 11.1.1  
(71) E.I. Du Pont de Nemours And Company (US)  
(74) Francisco Carlos Rodrigues Silva
- (21) **PI 9816091-5** (22) 01/12/1998 11.1.1  
(71) Rowe Parsons International B.V. (NL)  
(74) Paulo C. Oliveira & Cia.
- (21) **PI 9816095-8** (22) 04/12/1998 11.1.1  
(71) L&M Services B.V. (NL)  
(74) Araripe & Associados
- (21) **PI 9900872-6** (22) 26/02/1999 11.1.1  
(71) Southco, Inc (US)  
(74) Clarke Modet do Brasil LTDA
- (21) **PI 9901233-2** (22) 01/04/1999 11.1.1  
(71) Giuseppe Montanaro (CA)  
(74) Momsen, Leonardos & CIA.
- (21) **PI 0006721-0** (22) 08/08/2000 11.1.1  
(71) Carlos Roberto Monteiro (BR/SP)  
(74) Org. Mérito Marcas e Patentes Ltda.
- (21) **PI 0200005-9** (22) 04/01/2002 11.1.1  
(71) Antonio Carlos Gonçalves Silva (BR/RJ)
- (21) **PI 0200008-3** (22) 04/01/2002 11.1.1
- (71) Bayer Aktiengesellschaft (DE)  
(74) Dannemann ,Siemsen, Bigler & Ipanema Moreira
- (21) **PI 0200009-1** (22) 04/01/2002 11.1.1  
(71) Armando Ceolin (BR/SP) , Benjamin Arturo Moyano (BR/SP)  
(74) Dannemann ,Siemsen, Bigler & Ipanema Moreira
- (21) **PI 0200014-8** (22) 02/01/2002 11.1.1  
(71) Juan Franciosa (AR)  
(74) Cruzeiro/Newmarc Patentes e Marcas Ltda.
- (21) **PI 0200015-6** (22) 03/01/2002 11.1.1  
(71) Helbert Canezin (BR/SP)  
(74) Reinhardt Patentes e Marcas S/C Ltda
- (21) **PI 0200018-0** (22) 04/01/2002 11.1.1  
(71) Paulo Andrade dos Santos (BR/SP)
- (21) **PI 0200027-0** (22) 09/01/2002 11.1.1  
(71) Fameccanica.Data S.P.A (IT)  
(74) Dannemann ,Siemsen, Bigler & Ipanema Moreira
- (21) **PI 0200038-5** (22) 09/01/2002 11.1.1  
(71) Pedro Jaques da Silva Aguiar (BR/SP)  
(74) Cadastro Nacional Assessoria da Propriedade Industrial S/C Ltda.
- (21) **PI 0200043-1** (22) 14/01/2002 11.1.1  
(71) Rubbermaid Incorporated (US)  
(74) Clarke Modet do Brasil LTDA
- (21) **PI 0200045-8** (22) 14/01/2002 11.1.1  
(71) Klaus Bartelmuss (AT) , Heinz Bartelmuss (AT)  
(74) Nellie Anne Daniel Shores
- (21) **PI 0200050-4** (22) 14/01/2002 11.1.1  
(71) Cláudio Roberto Fernandes (BR/SP)  
(74) Ítalo Muglia de Marchi
- (21) **PI 0200051-2** (22) 14/01/2002 11.1.1  
(71) Cláudio Roberto Fernandes (BR/SP)  
(74) Ítalo Muglia de Marchi
- (21) **PI 0200052-0** (22) 14/01/2002 11.1.1  
(71) Cláudio Roberto Fernandes (BR/SP)  
(74) Ítalo Muglia de Marchi
- (21) **PI 0200053-9** (22) 14/01/2002 11.1.1  
(71) Cláudio Roberto Fernandes (BR/SP)  
(74) Ítalo Muglia de Marchi
- (21) **PI 0200056-3** (22) 11/01/2002 11.1.1  
(71) Cassilany de Fátima Silva Antunes (BR/PR)  
(74) London Marcas & Patentes S/C Ltda.
- (21) **PI 0200060-1** (22) 14/01/2002 11.1.1  
(71) Gicelmo Aparecido Santos (BR/SP)
- (21) **PI 0200062-8** (22) 08/01/2002 11.1.1  
(71) Luiz Marcos de Paula (BR/SP)  
(74) Britânia Marcas e Patentes Ltda
- (21) **PI 0200063-6** (22) 08/01/2002 11.1.1  
(71) Eaton Corporation (US)  
(74) Paulo Sérgio Scatamburlo
- (21) **PI 0200064-4** (22) 11/01/2002 11.1.1  
(71) Jorge Toshio Chiba (BR/SP)
- (21) **PI 0200066-0** (22) 11/01/2002 11.1.1  
(71) Jorge Tosmio Chiba (BR/SP)
- (21) **PI 0200068-7** (22) 11/01/2002 11.1.1  
(71) Jorge Toshio Chiba (BR/SP)
- (21) **PI 0200069-5** (22) 11/01/2002 11.1.1  
(71) Jorge Toshio Chiba (BR/SP)
- (21) **PI 0200070-9** (22) 08/01/2002 11.1.1  
(71) Carlos Eduardo Pereira de Almeida (BR)
- (21) **PI 0200077-6** (22) 11/01/2002 11.1.1  
(71) Félix Tibiriça Pinheiro da Rocha (BR/SP)
- (21) **PI 0200078-4** (22) 11/01/2002 11.1.1  
(71) Joe Santucci (BR/SP)  
(74) SOMARCA ASSESSORIA EMPRESARIAL S/C LTDA
- (21) **PI 0200086-5** (22) 15/01/2002 11.1.1  
(71) Sintokogio, LTD. (JP)  
(74) Clarke Modet do Brasil LTDA
- (21) **PI 0200088-1** (22) 17/01/2002 11.1.1  
(71) Robert Bosch GMBH (DE)  
(74) Dannemann ,Siemsen, Bigler & Ipanema Moreira
- (21) **PI 0200090-3** (22) 17/01/2002 11.1.1  
(71) Denso Thermal Systems SPA (IT)  
(74) Dannemann ,Siemsen, Bigler & Ipanema Moreira
- (21) **PI 0200093-8** (22) 11/01/2002 11.1.1  
(71) Eaton Corporation (US)  
(74) Antonio Mauricio Pedras Arnaud
- (21) **PI 0200094-6** (22) 11/01/2002 11.1.1  
(71) Luis Carlos da Silva (BR/SP)  
(74) Mercosul Assessoria e Consultoria Empresarial para América do Sul S/C Ltda.
- (21) **PI 0200100-4** (22) 10/01/2002 11.1.1  
(71) Bayer Aktiengesellschaft (DE)  
(74) Dannemann ,Siemsen, Bigler & Ipanema Moreira
- (21) **PI 0200104-7** (22) 16/01/2002 11.1.1  
(71) Bayer Aktiengesellschaft (DE)  
(74) Dannemann ,Siemsen, Bigler & Ipanema Moreira
- (21) **PI 0200107-1** (22) 16/01/2002 11.1.1  
(71) The Goodyear Tire & Rubber Company (US)  
(74) Nellie Anne Daniel Shores
- (21) **PI 0200111-0** (22) 17/01/2002 11.1.1  
(71) Gammastamp SPA (IT)  
(74) Dannemann ,Siemsen, Bigler & Ipanema Moreira
- (21) **PI 0200115-2** (22) 07/01/2002 11.1.1  
(71) Melitta Haushaltsprodukte GMBH & CO. KG. (DE)  
(74) Dannemann ,Siemsen, Bigler & Ipanema Moreira
- (21) **PI 0200131-4** (22) 07/01/2002 11.1.1  
(71) João Rubens Barzan (BR/SP)  
(74) Cone Sul Marcas e Patentes Ltda.
- (21) **PI 0200133-0** (22) 17/01/2002 11.1.1  
(71) Sixtak Eco Sociedade Anônima (CA)  
(74) Tinoco Soares & Filho S/C Ltda.
- (21) **PI 0200140-3** (22) 21/01/2002 11.1.1  
(71) Luis Augusto Pinho (BR/SP)  
(74) José Ricardo Gonçalves Azenha
- (21) **PI 0200146-2** (22) 17/01/2002 11.1.1  
(71) José Ferreira De Alcantara (BR/SP)  
(74) Vilage Marcas & Patentes S/C Ltda
- (21) **PI 0200148-9** (22) 17/01/2002 11.1.1  
(71) Indústria E Comércio LTDA. (BR/SP)  
(74) Tinoco Soares & Filho S/C Ltda
- (21) **PI 0200153-5** (22) 22/01/2002 11.1.1  
(71) Mold-Masters Limited (CA)  
(74) Tinoco Soares & Filhos S/C Ltda
- (21) **PI 0200156-0** (22) 22/01/2002 11.1.1  
(71) Claudio da Silva Vianná (BR/RJ)
- (21) **PI 0200159-4** (22) 22/01/2002 11.1.1  
(71) Thomas & Betts International, INC. (US)  
(74) Nellie Anne Daniel Shores
- (21) **PI 0200160-8** (22) 22/01/2002 11.1.1  
(71) Valmont Industries, INC. (US)  
(74) Nellie Anne Daniel Shores
- (21) **PI 0200164-0** (22) 23/01/2002 11.1.1  
(71) Carlos Roberto Correia (BR/RJ)

- (74) Dalila Pereira Szyszka
- (21) **PI 0200166-7** (22) 23/01/2002 11.1.1  
(71) Dadui Cordeiro Guerrieri (BR/RJ)
- (21) **PI 0200167-5** (22) 23/01/2002 11.1.1  
(71) Manfredini & Schianchi S.r.l. (IT)  
(74) Momsen, Leonardos & CIA.
- (21) **PI 0200169-1** (22) 23/01/2002 11.1.1  
(71) Merck Patent GmbH (DE)  
(74) Dannemann, Siemsen, Bigler & Ipanema Moreira
- (21) **PI 0200199-3** (22) 23/01/2002 11.1.1  
(71) Lauro do Nascimento Junior (BR/SP)
- (21) **PI 0200202-7** (22) 23/01/2002 11.1.1  
(71) Esdras Automatica, S.L. (BR/ES)  
(74) Sara Sanchez Sanchez
- (21) **PI 0200220-5** (22) 22/01/2002 11.1.1  
(71) Estapress Fundações LTDA (BR/MG)  
(74) Internacional Marcas e Patentes Ltda
- (21) **PI 0200221-3** (22) 22/01/2002 11.1.1  
(71) Claudio Eduardo Bezena (BR) , Paulo dos Santos Vieira (BR)  
(74) Internacional Marcas e Patentes Ltda
- (21) **PI 0200227-2** (22) 28/01/2002 11.1.1  
(71) Marcos Antonio Rosa (BR/SP)  
(74) Temphus's Marcas e Patentes S/C Ltda
- (21) **PI 0200228-0** (22) 28/01/2002 11.1.1  
(71) PAGAL - Pesquisas Avançadas em Genética Aplicada LTDA (BR/SP)  
(74) Tinoco Soares & Filho S/C Ltda.
- (21) **PI 0200229-9** (22) 28/01/2002 11.1.1  
(71) Fatima Rosana Albertini de Souza (BR/SP)  
(74) Antonio Mauricio Pedras Arnaud
- (21) **PI 0200234-5** (22) 29/01/2002 11.1.1  
(71) Tacofer Comercial LTDA (BR/RJ)  
(74) Nobel Marcas e Patentes S/C Ltda.
- (21) **PI 0200236-1** (22) 24/01/2002 11.1.1  
(71) Marcia Souto Pasta (BR/SP)
- (21) **PI 0200238-8** (22) 28/01/2002 11.1.1  
(71) Virgilio Antonio de Mendonça (BR/SP)
- (21) **PI 0200239-6** (22) 28/01/2002 11.1.1  
(71) José Mauricio Mendonça (BR/SP)
- (21) **PI 0200240-0** (22) 28/01/2002 11.1.1  
(71) Luiz Carlos Arantes de Oliveira (BR/SP)
- (21) **PI 0200245-0** (22) 31/01/2002 11.1.1  
(71) Melitta Haushaltsprodukte GmbH & CO. KG. (DE)  
(74) Dannemann, Siemsen, Bigler & Ipanema Moreira
- (21) **PI 0200249-3** (22) 31/01/2002 11.1.1  
(71) Bayer Aktiengesellschaft (DE)  
(74) Dannemann, Siemsen, Bigler & Ipanema Moreira
- (21) **PI 0200261-2** (22) 28/01/2002 11.1.1  
(71) Virgilio Antonio de Mendonça (BR/SP)
- (21) **PI 0200262-0** (22) 28/01/2002 11.1.1  
(71) José Mauricio Mendonça (BR/SP)
- (21) **PI 0200265-5** (22) 30/01/2002 11.1.1  
(71) Eaton Corporation (US)  
(74) Antonio Mauricio Pedras Arnaud
- (21) **PI 0200287-6** (22) 25/01/2002 11.1.1  
(71) Thorsten Nordhoff (DE)  
(74) Dannemann, Siemsen, Bigler & Ipanema Moreira
- Ipanema Moreira
- (21) **PI 0200290-6** (22) 29/01/2002 11.1.1  
(71) E-Business Soluções Interativas S/C LTDA. (BR/SP)  
(74) Sul América Marcas e Patentes S/C Ltda
- (21) **PI 0200355-4** (22) 30/01/2002 11.1.1  
(71) Gilberto Libardi (BR/SP)  
(74) Ednea Casagrande Pinheiro
- (21) **PI 0200357-0** (22) 30/01/2002 11.1.1  
(71) Tarcisio Roberto de Souza Fernandes (BR/SP) , Jose Nelson Paes (BR/SP) , Luiz Carlos Paes (BR/SP)
- (21) **PI 0200577-8** (22) 14/01/2002 11.1.1  
(71) Rubbermaid Incorporated (US)  
(74) Clarke Modet do Brasil Ltda.
- (21) **PI 0200578-6** (22) 14/01/2002 11.1.1  
(71) Rubbermaid Incorporated (US)  
(74) Clarke Modet do Brasil Ltda.
- (21) **PI 0200621-9** (22) 30/01/2002 11.1.1  
(71) Giuseppe Capulli (BR/RJ)
- (21) **PI 0200622-7** (22) 30/01/2002 11.1.1  
(71) Giuseppe Capulli (BR/RJ)
- (21) **PI 0200678-2** (22) 31/01/2002 11.1.1  
(71) Luiz Carlos Sterzo (BR/SP)  
(74) São Paulo Marcas e Patentes Ltda.
- (21) **PI 0200732-0** (22) 14/01/2002 11.1.1  
(71) Jorge de Carvalho (BR/RJ)
- (21) **PI 0200991-9** (22) 16/01/2002 11.1.1  
(71) Sergio Marossi (BR)
- (21) **PI 0200996-0** (22) 11/01/2002 11.1.1  
(71) Joe Santucci (BR/SP)  
(74) Somarca Assessoria Empresarial S/C Ltda
- (21) **PI 0200997-8** (22) 24/01/2002 11.1.1  
(71) Norberto Dalmacio Fillippa (AR)  
(74) Dinâmica Marcas e Patentes
- (21) **PI 0201111-5** (22) 21/01/2002 11.1.1  
(71) Dalva Ferreira Marim (BR/RJ)
- (21) **PI 0201152-2** (22) 23/01/2002 11.1.1  
(71) Kleber Rebouças Rangel (BR)
- (21) **PI 0201220-0** (22) 08/01/2002 11.1.1  
(71) Roosevelt Pereira Reis (BR/RJ)
- (21) **PI 0201672-9** (22) 11/01/2002 11.1.1  
(71) José de Almeida Nolau Neto (BR/RJ)
- (21) **PI 0201722-9** (22) 07/01/2002 11.1.1  
(71) Francisco Alves de Freitas (BR/SP)
- (21) **PI 0201723-7** (22) 21/01/2002 11.1.1  
(71) Ademir Marques de Souza (BR/SP)  
(74) Beérre Assessoria Empresarial S/C Ltda.
- (21) **PI 0201724-5** (22) 29/01/2002 11.1.1  
(71) Jorge Eduardo Sierra Vasquez (BR/SP)
- (21) **PI 0201906-0** (22) 07/01/2002 11.1.1  
(71) Gilberto Izidoro Dias Lopes Segatto (BR/SP) , Jair Duque Mariotti (BR/SP) , Vlamir Salomão (BR/SP) , Celso Ricciardi (BR/SP)
- (21) **PI 0201908-6** (22) 31/01/2002 11.1.1  
(71) Osvalteni Pereira Brito (BR/SP) , Osvalcy Pereira Brito (BR/SP)
- (21) **PI 0201931-0** (22) 15/01/2002 11.1.1  
(71) Elias Horebe Mariz (BR/SP)
- (21) **PI 0201936-1** (22) 30/01/2002 11.1.1  
(71) Eddie Humberto Giovannini Consorte (BR/SP)
- (21) **PI 0201937-0** (22) 30/01/2002 11.1.1  
(71) Eddie Humberto Giovannini Consorte (BR/SP)
- (21) **PI 0201977-9** (22) 14/01/2002 11.1.1  
(71) Cláudio Roberto Fernandes (BR/SP)  
(74) Ítalo Muglia de Marchi
- (21) **PI 0202599-0** (22) 07/01/2002 11.1.1  
(71) Alzira Nivoloni Tavares da Silva (BR/SP)  
(74) SPI Marcas & Patentes Ltda
- (21) **PI 0202709-7** (22) 08/01/2002 11.1.1  
(71) Alzira Nivoloni Tavares da Silva (BR/SP)  
(74) SPI Marcas & Patentes S/C Ltda
- (21) **PI 0202749-6** (22) 28/01/2002 11.1.1  
(71) Luis Ernesto Zuniga Rodrigues (BR/SP)
- (21) **PI 0203801-3** (22) 24/01/2002 11.1.1  
(71) Robert Bosch GmbH. (DE)  
(74) Dannemann, Siemsen, Bigler & Ipanema Moreira
- (21) **PI 0203942-7** (22) 31/01/2002 11.1.1  
(71) ZF Lemfoerder Metallwaren AG (DE)  
(74) Dannemann, Siemsen, Bigler & Ipanema Moreira
- (21) **PI 0203944-3** (22) 25/01/2002 11.1.1  
(71) Robert Bosch GmbH. (DE)  
(74) Tinoco Soares & Filho S/C Ltda
- (21) **PI 0204165-0** (22) 11/01/2002 11.1.1  
(71) Koninklijke Philips Electronics N.V. (NL)  
(74) Momsen, Leonardos & Cia
- (21) **PI 0204279-7** (22) 15/01/2002 11.1.1  
(71) Honda Giken Kogyo Kabushiki Kaisha (JP)  
(74) Dannemann, Siemsen, Bigler & Ipanema Moreira
- (21) **PI 0204490-0** (22) 29/01/2002 11.1.1  
(71) Koninklijke Philips Electronics N.V. (NL)  
(74) Momsen, Leonardos & Cia
- (21) **PI 0204508-7** (22) 25/01/2002 11.1.1  
(71) Robert Bosch GmbH. (DE)  
(74) Dannemann, Siemsen, Bigler & Ipanema Moreira
- (21) **PI 0206287-9** (22) 18/01/2002 11.1.1  
(71) Pierre Le Cloirec (FR) , Albert Subrenat (FR)  
(74) Matos e Associados - Advogados
- (21) **PI 0206400-6** (22) 10/01/2002 11.1.1  
(71) The Regents Of The University of Michigan (US)  
(74) Clarke Modet do Brasil Ltda.
- (21) **PI 0206511-8** (22) 16/01/2002 11.1.1  
(71) Bristol-Myers Squibb Company (US)  
(74) Nellie Anne Daniel Shores
- (21) **PI 0206561-4** (22) 10/01/2002 11.1.1  
(71) Vernalis Research Limited (GB)  
(74) Francisco Carlos Rodrigues Silva
- (21) **PI 0206571-1** (22) 17/01/2002 11.1.1  
(71) Qualcomm Incorporated (US)  
(74) Montauray Pimentá, Machado & Lioce S/C LTDA.
- (21) **PI 0206701-3** (22) 24/01/2002 11.1.1  
(71) Arizona Chemical Company (US)  
(74) Clarke Modet do Brasil Ltda
- (21) **PI 0206734-0** (22) 17/01/2002 11.1.1  
(71) Genzyme Corporation (US)  
(74) Antonio Mauricio Pedras Arnaud
- (21) **PI 0206736-6** (22) 12/01/2002 11.1.1  
(71) Vantico AG (CH)  
(74) Dannemann, Siemsen, Bigler & Ipanema Moreira
- (21) **PI 0206905-9** (22) 25/01/2002 11.1.1  
(71) Biogen, INC. (US) , University Hospital Of Cleveland (US)  
(74) Dannemann, Siemsen, Bigler & Ipanema Moreira
- 11.4  
ARQUIVAMENTO - ART. 38 PARÁG. 2º DA LPI
- (21) **MU 7800597-3** (22) 02/03/1998 11.4  
(71) Multibrás S.A. Eletrodomésticos (BR/SP)  
(74) Antonio Mauricio Pedras Arnaud Arquivamento - Art. 38 § 1º da LPI.
- (21) **MU 7800845-0** (22) 27/04/1998 11.4  
(71) Danone S/A (BR)  
(74) Francisco Carlos Rodrigues Silva
- (21) **MU 7801135-3** (22) 12/06/1998 11.4  
(71) Álvaro Coelho da Silva (BR/SP)  
(74) José Marques
- (21) **MU 7801774-2** (22) 13/10/1998 11.4  
(71) Tecnoperfil Taurus Ltda. (BR/SP)  
(74) Edmundo Brunner Assessoria S/C Ltda.
- (21) **MU 7801864-1** (22) 25/09/1998 11.4  
(71) Edgar de Castro (BR/SP) , Ederson de Castro (BR/SP)  
(74) Victor Andreas Quaglio
- (21) **MU 7802807-8** (22) 23/06/1998 11.4  
(71) José Vicente Carratala Martinez (ES)  
(74) Belleza Marcas e Patentes Ltda
- (21) **MU 7900197-1** (22) 05/03/1999 11.4  
(71) Luiz Oto Hofmeister (BR/RS)  
(74) Marpa Cons. & Asses. Empresarial Ltda
- (21) **MU 7900534-9** (22) 22/03/1999 11.4  
(71) Paulo Henrique Guimarães (BR/MG)
- (21) **MU 7900536-5** (22) 20/04/1999 11.4  
(71) Kleber Vicente Maria (BR/MG) , Wilson Francisco de Jesus (BR/MG)  
(74) Kleber Vicente Maria
- (21) **MU 7901072-5** (22) 26/04/1999 11.4  
(71) Adilson Garcia (BR/SP)  
(74) Org. Mérito Marcas e Patentes Ltda.
- (21) **MU 7901156-0** (22) 02/06/1999 11.4  
(71) Miguel Celso da Silva Martins (BR/SP)  
(74) Celso de Carvalho Mello
- (21) **MU 7902014-3** (22) 16/09/1999 11.4  
(71) Edgar Roberto de Oliveira (BR/RS) , Geovane Delmar Schell (BR/RS)  
(74) Lealvi Marcas
- (21) **MU 7902343-6** (22) 14/09/1999 11.4  
(71) Nascente Ind e Com Prod Eletro Eletronicos LTDA (BR/SP)  
(74) SPI Marcas & Patentes S/C LTDA
- (21) **MU 7902392-4** (22) 21/10/1999 11.4  
(71) Gama Screen LTDA - ME (BR/MG)  
(74) Marcos William Santos
- (21) **MU 7902497-1** (22) 11/11/1999 11.4  
(71) Electrolux do Brasil S/A (BR/PR)  
(74) Mega Marcas e Patentes SC Ltda
- (21) **MU 7902531-5** (22) 06/10/1999 11.4  
(71) Carlos D'Almeida (BR/SP)  
(74) Cometa Marcas e Patentes S/C Ltda.
- (21) **MU 7902895-0** (22) 02/12/1999 11.4  
(71) Dubuit do Brasil Serigrafia Indústria e Comércio Ltda (BR/SP)  
(74) Solmark Marcas e Patentes S/C Ltda

- (21) **MU 7902917-5** (22) 08/12/1999 **11.4**  
(71) Seiki Kodama (BR/SP)
- (21) **MU 7903131-5** (22) 28/12/1999 **11.4**  
(71) Angelo Ambrosio Campiello Neto (BR/SP)
- (21) **MU 7903151-0** (22) 10/08/1999 **11.4**  
(71) Arthur Sternick (BR/MG) , Márcio Alves de Oliveira (BR/MG) , Mário Márcio Ramos de Freitas (BR/MG)
- (21) **MU 7903273-7** (22) 02/09/1999 **11.4**  
(71) Sergio Bolsi (BR/PR)
- (21) **PI 9501468-3** (22) 06/04/1995 **11.4**  
(71) Sony Computer Entertainment Inc. (JP)  
(74) Momsen, Leonardos & CIA.
- (21) **PI 9505122-8** (22) 08/11/1995 **11.4**  
(71) Ciba Specialty Chemicals Holding Inc. - Ciba Spezialitätenchemie Holding AG - Ciba Spécialités Chimiques Holding SA (CH)  
(74) Dannemann ,Siemsen, Bigler & Ipanema Moreira
- (21) **PI 9607422-1** (22) 23/12/1996 **11.4**  
(71) Dompe S.P.A. (IT)  
(74) Gruenbaum e Gaspar Ltda.
- (21) **PI 9608873-7** (22) 26/06/1996 **11.4**  
(71) TEXAS BIOTECHNOLOGY CORPORATION (US)  
(74) Dannemann ,Siemsen, Bigler & Ipanema Moreira
- (21) **PI 9700006-0** (22) 03/01/1997 **11.4**  
(71) Marco Antônio Gonçalves de Miéres (BR/RJ)
- (21) **PI 9702228-4** (22) 09/05/1997 **11.4**  
(71) Luk Getriebe-Systeme GmbH (DE) , DAIMLERCHRYSLER AG (DE)  
(74) Dannemann ,Siemsen, Bigler & Ipanema Moreira
- (21) **PI 9703711-7** (22) 12/06/1997 **11.4**  
(71) Air Products And Chemicals, Inc. (US)  
(74) Paulo C. Oliveira & Cia.
- (21) **PI 9703954-3** (22) 11/07/1997 **11.4**  
(71) Knuerr-Mechanik fuer die Elektronik Aktiengesellschaft (DE)  
(74) Dannemann, Siemsen, Bigler & Ipanema Moreira
- (21) **PI 9704779-1** (22) 22/09/1997 **11.4**  
(71) Shell Internationale Research Maatschappij B.V. (NL)  
(74) Momsen, Leonardos & CIA.
- (21) **PI 9705111-0** (22) 21/10/1997 **11.4**  
(71) The Goodyear Tire & Rubber Company (US)  
(74) DANIEL & CIA
- (21) **PI 9705571-9** (22) 17/11/1997 **11.4**  
(71) Gerdau Açominas S/A (BR/MG)  
(74) Carlos Eduardo Evangelista Panzera
- (21) **PI 9705714-2** (22) 14/11/1997 **11.4**  
(71) Mauser-Werke GmbH (DE)  
(74) Dannemann ,Siemsen, Bigler & Ipanema Moreira
- (21) **PI 9708807-2** (22) 23/04/1997 **11.4**  
(71) Basf Aktiengesellschaft (DE)  
(74) Momsen, Leonardos & CIA.
- (21) **PI 9711891-5** (22) 09/10/1997 **11.4**  
(71) Arco Chemical Technology, L.P. (US)  
(74) Di Blasi, Parente, S. G. & Associados S/C
- (21) **PI 9712537-7** (22) 02/10/1997 **11.4**  
(71) The Procter & Gamble Company (US)  
(74) Dannemann ,Siemsen, Bigler &
- Ipanema Moreira
- (21) **PI 9713071-0** (22) 13/11/1997 **11.4**  
(71) Tetra Technologies, INC. (US)  
(74) Clarke Modet do Brasil LTDA
- (21) **PI 9713406-6** (22) 20/11/1997 **11.4**  
(71) Exxon Chemical Patents Inc. (US)  
(74) Dannemann ,Siemsen, Bigler & Ipanema Moreira
- (21) **PI 9714960-8** (22) 13/11/1997 **11.4**  
(71) The Procter & Gamble Company (US)  
(74) Vieira de Mello, Werneck Alves - Advogados S/C
- (21) **PI 9800208-2** (22) 20/02/1998 **11.4**  
(71) Bayer Aktiengesellschaft (DE)  
(74) Dannemann ,Siemsen, Bigler & Ipanema Moreira
- (21) **PI 9801235-5** (22) 20/04/1998 **11.4**  
(71) N C Consultoria em Gás Natural Ltda (BR/PR)
- (21) **PI 9801380-7** (22) 07/04/1998 **11.4**  
(71) Saeco International Group S.P.A. (IT)  
(74) Advocacia Pietro Ariboni S/C
- (21) **PI 9801675-0** (22) 21/05/1998 **11.4**  
(71) CARL FREUDENBERG (DE)  
(74) Dannemann ,Siemsen, Bigler & Ipanema Moreira
- (21) **PI 9802436-1** (22) 10/07/1998 **11.4**  
(71) Henkel Corporation (US)  
(74) Momsen, Leonardos & CIA.
- (21) **PI 9803382-4** (22) 04/09/1998 **11.4**  
(71) Georges Efstahios Papadopoulos (BR/RJ)  
(74) Momsen, Leonardos & CIA.
- (21) **PI 9803784-6** (22) 24/03/1998 **11.4**  
(66) PI9700505-3 04/04/1997  
(71) Multibrás S.A. Eletrodomésticos (BR/SP)  
(74) Antonio Mauricio Pedras Arnaud
- (21) **PI 9804833-3** (22) 16/04/1998 **11.4**  
(71) Scania CV Aktiebolag (SE)  
(74) Daniel & Cia
- (21) **PI 9804960-7** (22) 02/06/1998 **11.4**  
(71) Montell Technology Company BV (NL)  
(74) Advocacia Pietro Ariboni S/C
- (21) **PI 9805004-4** (22) 24/11/1998 **11.4**  
(71) Union Carbide Chemical & Plastic Technology Corporation (US)  
(74) DANIEL & CIA
- (21) **PI 9805378-7** (22) 03/11/1998 **11.4**  
(71) Nelson Guilherme Bardini (BR/SP) , Ayres Antônio Paes de Oliveira (BR/SP)
- (21) **PI 9806137-2** (22) 28/08/1998 **11.4**  
(71) Trelleborg Viking AS (NO)  
(74) Dannemann ,Siemsen, Bigler & Ipanema Moreira
- (21) **PI 9806499-1** (22) 17/07/1998 **11.4**  
(71) ED. Scharwachter GmbH. (DE)  
(74) Clarke Modet do Brasil LTDA
- (21) **PI 9807283-8** (22) 06/01/1998 **11.4**  
(71) Nylok Fastener Corporation (US)  
(74) Momsen, Leonardos & CIA.
- (21) **PI 9807624-8** (22) 26/02/1998 **11.4**  
(71) Hoover Universal, Inc. (US)  
(74) Dannemann, Siemsen, Bigler & Ipanema Moreira
- (21) **PI 9807635-3** (22) 23/12/1998 **11.4**  
(71) Clark Equipment Company (US)  
(74) Momsen, Leonardos & CIA.
- (21) **PI 9807923-9** (22) 08/04/1998 **11.4**  
(71) Sidel (FR)  
(74) Matos & Associados - Advogados
- (21) **PI 9807998-0** (22) 09/03/1998 **11.4**  
(62) PI9305483-1 07/04/1993  
(71) Kimberly-Clark Worldwide, Inc. (US)  
(74) Orlando de Souza
- (21) **PI 9808367-8** (22) 19/03/1998 **11.4**  
(71) James T. Soder (US) , Bruce K. Ostrander (US)  
(74) Daniel & Cia.
- (21) **PI 9808518-2** (22) 09/04/1998 **11.4**  
(71) Cabot Corporation (US)  
(74) Orlando de Souza
- (21) **PI 9810274-5** (22) 22/06/1998 **11.4**  
(71) The Procter & Gamble Company (US)  
(74) Vieira de Mello, Werneck Alves - Advogados S/C
- (21) **PI 9811414-0** (22) 26/08/1998 **11.4**  
(71) Dupont Performance Coatings GMBH & CO. KG (DE)  
(74) Dannemann ,Siemsen, Bigler & Ipanema Moreira
- (21) **PI 9812950-3** (22) 17/09/1998 **11.4**  
(71) Herstik, Arie (IL)  
(74) Thomaz Thedim Lobo
- (21) **PI 9813591-0** (22) 15/12/1998 **11.4**  
(71) Huisman Special Lifting Equipment B.V. (NL)  
(74) Momsen, Leonardos & Cia.
- (21) **PI 9814292-5** (22) 10/12/1998 **11.4**  
(71) Huf Hülsbeck & Fürst GmbH & Co. KG (DE)  
(74) Dannemann, Siemsen, Bigler & Ipanema Moreira
- (21) **PI 9814870-2** (22) 16/11/1998 **11.4**  
(71) The Procter & Gamble Company (US)  
(74) Vieira de Mello, Werneck Alves - Advogados S/C
- (21) **PI 9814991-1** (22) 21/12/1998 **11.4**  
(71) The University Of Southern Queensland (AU) , The State Of Queensland through its Department Of Primary Industries (AU) , Sugar Research & Development Corporation (AU)  
(74) Daniel & Cia
- (21) **PI 9815040-5** (22) 23/11/1998 **11.4**  
(71) Valmet Fibertech AB (SE)  
(74) Momsen, Leonardos & CIA.
- (21) **PI 9815242-4** (22) 07/10/1998 **11.4**  
(71) Comfortex Corporation (US)  
(74) Bhering Advogados
- (21) **PI 9815991-7** (22) 21/08/1998 **11.4**  
(71) Palimondial S.A. (LU)  
(74) Dannemann, Siemsen, Bigler & Ipanema Moreira
- (21) **PI 9816168-7** (22) 30/03/1998 **11.4**  
(62) PI9814076-0 30/03/1998  
(71) IGC (Australia) Pty. Ltd. (AU)  
(74) Nellie Anne Daniel Shores
- (21) **PI 9901270-7** (22) 16/04/1999 **11.4**  
(71) Carl Freudenberg (DE)  
(74) Dannemann ,Siemsen, Bigler & Ipanema Moreira
- (21) **PI 9901293-6** (22) 27/04/1999 **11.4**  
(71) M. H. Beteiligungs GMBH (DE) , Sartam Industries, Inc (US)  
(74) Dannemann ,Siemsen, Bigler & Ipanema Moreira
- (21) **PI 9902524-8** (22) 01/07/1999 **11.4**  
(71) Ugine S.A (FR) , Ugine-Savoie Imphy (FR)  
(74) Dannemann ,Siemsen, Bigler & Ipanema Moreira
- (21) **PI 9903569-3** (22) 09/08/1999 **11.4**  
(71) Morgan Construction Company (US)  
(74) Dannemann ,Siemsen, Bigler & Ipanema Moreira
- (21) **PI 9904278-9** (22) 21/09/1999 **11.4**  
(71) Ugine S.A. (FR)  
(74) Dannemann ,Siemsen, Bigler & Ipanema Moreira
- (21) **PI 9905354-3** (22) 10/11/1999 **11.4**  
(71) Schuler Pressen GMBH & CO. KG (DE)  
(74) Dannemann ,Siemsen, Bigler & Ipanema Moreira
- (21) **PI 9909494-0** (22) 02/03/1999 **11.4**  
(71) Thyssen Krupp Stahl AG (DE)  
(74) Dannemann ,Siemsen, Bigler & Ipanema Moreira
- (21) **PI 9910051-7** (22) 23/04/1999 **11.4**  
(71) The Procter & Gamble Company (US)  
(74) Vieira de Mello, Werneck Alves - Advogados S/C
- (21) **PI 9910558-6** (22) 19/05/1999 **11.4**  
(71) William Lyon Sherwood (CA)  
(74) Momsen, Leonardos & CIA.

## 11.14 PUBLICAÇÃO ANULADA

(21) **MU 8001595-6** (22) 25/07/2000 **11.14**  
(71) José Raimundo dos Santos (BR/SP)  
(74) Logos Marcas e Patentes S/C Ltda.  
Ref. RPI 1757 de 08/09/2004.

(21) **MU 8001596-4** (22) 25/07/2000 **11.14**

(71) José Raimundo dos Santos (BR/SP)  
(74) Logos Marcas e Patentes S/C Ltda.  
Ref. RPI 1757 de 08/09/2004.

(21) **MU 8100308-0** (22) 19/02/2001 **11.14**

(71) Jose Raimundo dos Santos (BR/SP)  
(74) Logos Marcas e Patentes S/C Ltda.

(21) **MU 8101387-6** (22) 13/07/2001 **11.14**

(71) Horst Ramser (BR/PR)  
(74) Yuri Yacishin da Cunha

(21) **MU 8102217-4** (22) 10/10/2001 **11.14**

(71) Fiscal Tecnologia e Representações Comerciais LTDA. (BR/PR)  
(74) Brasil Sul Marcas e Patentes S/C Ltda.

(21) **MU 8102486-0** (22) 01/11/2001 **11.14**

(71) Marcus Serafim (BR)  
(74) Jean Carlo Rosa

(21) **MU 8102987-0** (22) 13/12/2001 **11.14**

(71) Rosangela Silva Megda (BR/SC)

(21) **PI 0009960-0** (22) 19/01/2000 **11.14**  
(71) Chill-Can International, INC. (US)  
(74) Waldemar do Nascimento

(21) **PI 0010440-0** (22) 03/05/2000 **11.14**  
(71) Basf Aktiengesellschaft (DE)  
(74) Momsen, Leonardos & CIA.

(21) **PI 0011986-5** (22) 13/06/2000 **11.14**  
(71) Micro Motion, Inc. (US)  
(74) Daniel & Cia.

(21) **PI 0012120-7** (22) 09/06/2000 **11.14**  
(71) Bausch & Lomb Incorporated (IS)  
(74) Antonio Mauricio Pedras Arnaud

(21) **PI 0101571-0** (22) 23/03/2001 **11.14**  
(71) Anastassios Nicolas Myrianthefs (BR/SP)  
(74) Geisler Chbane Bosso

(21) **PI 0104406-0** (22) 07/08/2001 **11.14**  
(71) Fábio Bussab Saliba (BR/SP) , Fernando Yunes Lapa (BR/SP)  
(74) Victor Andreas Quaglio

(21) **PI 0104573-3** (22) 27/09/2001 **11.14**  
(71) Aurélio Mayorca (BR/SC)

## 11.16 RESTAURAÇÃO

(21) **PI 9803302-6** (22) 18/05/1998 **11.16**  
(71) Centro de Tecnologia Mineral - CETEM (BR/RJ), Universidade de São Paulo - USP (BR/SP)  
Referência: Petição DEINPI/SP nº 052773 de 15.09.2004.

(21) **PI 9803682-3** (22) 22/07/1998 **11.16**  
(71) Vicente Pedro da Costa (BR/MG)  
Referência: Petição DEINPI/SP nº 001927 de 17.08.2004.

(21) **PI 9912358-4** (22) 29/07/1999 **11.16**  
(71) Glenayre Electronics, INC. (US)  
(74) Nellie Anne Daniel Shores  
Referência: Petição INPI/RJ nº 054684 de 23.09.2004.

## 12. Recurso

### 12.2 RECURSO CONTRA O INDEFERIMENTO

(21) **PI 9806306-5** (22) 21/05/1998 **12.2**  
(71) RAS Holding Corporation (US)  
(74) Orlando de Souza

### 12.6 OUTROS RECURSOS

(21) **PI 0313042-8** (22) 07/07/2003 **12.6**  
(71) L.S. Starret Company (US)  
Recorrente: O depositante

(21) **PI 0313058-4** (22) 07/07/2003 **12.6**  
(71) William Engineering, LLC (US)  
Recorrente: O depositante.

## 15. Outros Referentes a Pedidos

### 15.7 PETIÇÃO NÃO CONHECIDA

(21) **PI 9705342-2** (22) 31/10/1997 **15.7**  
(71) Jose Guilherme Aceto (BR)  
(74) Sidnei José Mano  
Referência: Petição DEINPI/SP nº 013608 de 30.07.2004, de acordo com o Art. 218 § I.

(21) **PI 0200829-7** (22) 01/03/2002 **15.7**  
(71) Probel S/A (BR/SP)  
(74) Cometa Marcas e Patentes S/C LTDA  
Desconhecida as petições nº 018050000127/SP e nº 018050000128/SP de 01/06/2005.

### 15.11 ALTERAÇÃO DE CLASSIFICAÇÃO

(21) **PI 9606172-3** (22) 26/12/1996 **15.11**  
(51) C07C 29/124, C07C 33/22  
Alterada de Int.Cl.7: C07 37/00; C07C

(21) **PI 9900867-0** (22) 23/03/1999 **15.11**  
(51) E04G 21/22  
Alterada a classificação para E04G 21/22

### 15.12 RENUMERAÇÃO

(21) **PI 0304354-1** (22) 30/09/2003 **15.12**  
(71) Huawei Technologies CO., LTD. (CN)  
(74) Marca Brazil Marcas e Patentes Ltda  
PI0304354-1 renumerado para PI0117217-4.

(21) **PI 0503628-3** (22) 29/07/2005 **15.12**  
(71) Condor S.A. (BR/SC)  
(74) Maura da Cunha Freire  
Renumerado o PI 0503628-3 para MU 8501846-5 por ter sido numerado indevidamente

### 15.14 NOTIFICAÇÃO DE DECISÃO JUDICIAL

(21) **MU 6000802-4**(22)03/07/1980 **15.14**  
(71) Prepac do Brasil Máquinas Automáticas de Embalagem Ltda. (BR/SP)  
INPI-26.201.001251/86  
Tribunal Regional Federal da 2ª Região  
Processo nº: 7691009  
Apelação Cível nº: 93.02.0417  
Plastpel Embalagens S/A e Outros  
Apelado: Prepac do Brasil Máquina Automáticas de Embalagens LTDA  
Instituto Nacional da Propriedade Industrial – INPI  
Decisão: Decide a Sexta Turma do Tribunal Regional Federal da 2ª Região, à unanimidade, negar provimento à apelação, nos termos do voto do Relator, constante dos autos, que fica fazendo parte integrante do presente julgado.

### 15.23 PEDIDO SUB JUDICE

(21) **PI 9201624-3** (22) 30/04/1992 **15.23**  
(71) John Wyeth & Brother Limited (GB)  
(74) Dannemann, Siemsen, Bigler & Ipanema Moreira  
INPI-52400.003406/05  
Origem: Juízo da 37ª VF do Rio de Janeiro  
Processo Nº 2002.51.01.518484-1  
Ação Ordinária para a anulação do ato de indeferimento do pedido.  
Autor: Jhon Wyeth & Brother Limited.

### 15.33 REPUBLICAÇÃO

(21) **PI 9508789-3** (22) 07/07/1995 **15.33**  
(71) Aventis Pharma (FR)  
(74) Francisco Carlos Rodrigues Silva  
PROC. Nº 2004.51.01.513854-1  
38ª Vara Federal do Rio de Janeiro  
Mandado de Segurança/Propriedade Industrial  
Impetrante: Aventis Pharma S/A  
Impetrados: Diretor da Agência Nacional da Vigilância Sanitária ANVISA e Instituto Nacional de Propriedade Industrial  
Conclusão: EX POSITIS, pelos fundamentos jurídicos supra expostos, JULGO IMPROCEDENTE A AÇÃO MANDAMENTAL, impetrada por AVENTIS PHARMA S/A, fazendo-o julgamento de mérito.  
Referência: RPI 1814 de 11.10.2005, quanto ao despacho.

## 16. Concessão de Patente ou Certificado de Adição de Invenção

### 16.1 CONCESSÃO DE PATENTE OU CERTIFICADO DE ADIÇÃO DE INVENÇÃO

(11) **C1 9400084-0** (22) 18/11/1997 **16.1**  
(43) 28/12/1999  
(51) G01R 11/60, G01R 11/64  
(54) MEDIDOR ELÉTRICO PARA FATURAMENTO DE CONSUMO ELÉTRICO A PARTIR DE UMA REDE ELÉTRICA  
(61) PI9400084-0 12/01/1994  
(73) Centro de Pesquisas de Energia Elétrica - CEPEL (BR/RJ)  
(72) Ary Vaz Pinto Júnior, Fabio Cavaliere de Souza, Cesar Jorge Bandim, Landulfo Mosqueira Alvarenga, Roberto Pereira Caldas  
(74) Dannemann, Siemsen, Bigler & Ipanema Moreira  
Prazo de Validade: 20 (vinte) anos contados a partir de 12/01/1994, observadas as condições legais.

(11) **C1 9703727-3** (22) 11/09/2003 **16.1**  
(43) 23/03/2004  
(51) C12G 1/022, C12G 1/06, C12J 1/02, C12G 3/04, A23L 1/068, A61K 35/78, A23L 1/222  
(54) PROCESSO PARA FABRICAÇÃO DE VINHO LICOROSO, SECO, SUAVE, ESPUMANT E, VINAGRE, GELÉIA, LICO R E EXTRATOS DERIVADOS DE JAMELÃO  
(61) PI9703727-3 03/06/1997  
(73) Padre José Eduardo Pereira (BR/RJ)  
(72) Padre José Eduardo Pereira  
Prazo de Validade: 20 (vinte) anos contados a partir de 03/06/1997, observadas as condições legais.

(11) **MU 7703284-5** (22) 04/12/1997 **16.1**  
(43) 21/03/2000  
(51) B65D 23/10  
(54) COLARINHO AUXILIAR DE EMPUNHADURA PARA CONTINENTES  
(73) Natura Cosméticos S.A. (BR/SP)  
(72) Maria Filomena Padron Miozzo  
(74) Dannemann, Siemsen, Bigler & Ipanema Moreira  
Prazo de Validade: 15 (quinze) anos contados a partir de 04/12/1997, observadas as condições legais.

(11) **MU 7800748-8** (22) 26/03/1998 **16.1**  
(43) 25/04/2000  
(51) E04F 21/04  
(54) GABARITO PARA APLICAÇÃO DE ARGAMASSA DE ASSENTAMENTO  
(73) Waldimir Tossimassa Shimabukuro (BR/SP)  
(72) Waldimir Tossimassa Shimabukuro  
(74) SPI Marcas & Patentes S/C Ltda.  
Prazo de Validade: 15 (quinze) anos contados a partir de 26/03/1998, observadas as condições legais.

(11) **MU 7800801-8** (22) 15/04/1998 **16.1**  
(43) 20/06/2000  
(51) E04D 1/08  
(54) DISPOSIÇÃO CONSTRUTIVA EM TELHADO  
(73) Picc S/A Produtos Injetados Para Construção Civil (BR/SP)  
(72) Dawton Roberto Ramos Queiroz  
(74) Alberto Luís Camelier da Silva  
Prazo de Validade: 15 (quinze) anos contados a partir de 15/04/1998, observadas as condições legais.

(11) **MU 7801895-1** (22) 06/10/1998 **16.1**  
(43) 16/05/2000  
(51) E04D 1/34  
(54) "DISPOSIÇÃO CONSTRUTIVA EM TELHADO"  
(73) Dawton Roberto Ramos de Queiroz (BR/SP)  
(72) Dawton Roberto Ramos de Queiroz  
(74) Alberto Luís Camelier da Silva  
Prazo de Validade: 15 (quinze) anos contados a partir de 06/10/1998, observadas as condições legais.

(11) **MU 7900220-0** (22) 12/02/1999 **16.1**  
(43) 29/08/2000  
(51) F04D 29/60  
(54) DISPOSIÇÃO CONSTRUTIVA EM VENTILADORES DE MESA  
(73) Manufacturas Figolés, S.L. (ES)  
(72) Roberto Galletti  
(74) Marcello do Nascimento  
Prazo de Validade: 15 (quinze) anos contados a partir de 12/02/1999, observadas as condições legais.

(11) **MU 7900574-8** (22) 19/01/1999 **16.1**  
(43) 29/08/2000  
(51) B60P 3/00  
(54) TRILHO DE ROLAMENTO PNEUMÁTICO PARA CARGA E DESCARGA DE CAMINHÕES OU SIMILARES  
(73) Hyva do Brasil Hidráulica Ltda. (BR/RS)  
(72) Rogério Luis de Antoni  
(74) D'Mark Registros de Marcas e Patentes S/C Ltda.  
Prazo de Validade: 15 (quinze) anos contados a partir de 19/01/1999, observadas as condições legais.

(11) **MU 7900784-8** (22) 13/04/1999 **16.1**  
(43) 31/10/2000  
(51) A47J 43/07  
(54) SISTEMA DE SUPORTE DE LÂMINAS REMOVÍVEL PARA LIQUÍDIFICADOR, PROCESSADOR DE ALIMENTOS E SIMILARES  
(73) Arno S.A. (BR/SP)  
(72) Rinaldo Planca, José Carlos Veneziano  
(74) CRUZEIRO/NEWMARC Patentes e Marcas Ltda.  
Prazo de Validade: 15 (quinze) anos contados a partir de 13/04/1999, observadas as condições legais.

(11) **MU 7901210-8** (22) 10/06/1999 **16.1**  
(43) 02/01/2001  
(51) A47J 43/07  
(54) SISTEMA DE TRAVAMENTO DO MOVIMENTO ANGULAR EM ARTICULAÇÃO DE SUPORTE DE BATEDEIRAS  
(73) Arno S.A. (BR/SP)  
(72) Rinaldo Planca, José Carlos Veneziano  
(74) CRUZEIRO/NEWMARC Patentes e Marcas Ltda.  
Prazo de Validade: 15 (quinze) anos contados a partir de 10/06/1999, observadas as condições legais.

(11) **MU 7901495-0** (22) 24/06/1999 **16.1**  
(43) 02/01/2001  
(51) B25H 3/00  
(54) DISPOSIÇÃO CONSTRUTIVA APLICADA EM ALIMENTADOR-DESCARREGADOR COM EMPILHADOR DE PEÇAS  
(73) Livio Martinho Rizzi (BR/RS)  
(72) Livio Martinho Rizzi  
(74) Acerti - Marcas E Patentes S/C Ltda  
Prazo de Validade: 15 (quinze) anos contados a partir de 24/06/1999, observadas as condições legais.

(11) **MU 7901573-5** (22) 08/07/1999 **16.1**  
(43) 28/02/2001  
(51) F04D 25/08  
(54) DISPOSIÇÃO INTRODUZIDA EM

## VENTILADOR

(73) Nelson Kozo Iha (BR/SP)  
(72) Nelson Kozo Iha  
(74) São Paulo Marcas e Patentes Ltda.  
Prazo de Validade: 15 (quinze) anos  
contados a partir de 08/07/1999,  
observadas as condições legais.

(11) **MU 7902674-5** (22) 10/12/1999 **16.1**  
(43) 17/07/2001  
(51) B66C 1/16  
(54) APARELHO PARA  
MOVIMENTAÇÃO DE CONTAINERS.  
(73) João Manuel Esteves e Silva  
(BR/BA)

(72) João Manuel Esteves e Silva  
(74) Brasnorte Marcas e Patentes Ltda  
Prazo de Validade: 15 (quinze) anos  
contados a partir de 10/12/1999,  
observadas as condições legais.

(11) **PI 9502751-3** (22) 09/06/1995 **16.1**  
(30) 10/06/1994 US 257.857  
(43) 16/01/1996

(51) G01N 21/89, G01N 21/90  
(54) SISTEMA E MÉTODO PARA A  
INSPEÇÃO DE LENTES OFTÁLMICAS  
(73) Johnson & Johnson (US)  
(72) James Ebel, Mary Louise Dolan,  
Russell James Edwards, Peter W. Sites  
(74) Dannemann ,Siemsen, Bigler &  
Ipanema Moreira  
Prazo de Validade: 10 (dez) anos  
contados a partir de 25/10/2005,  
observadas as condições legais.

(11) **PI 9505266-6** (22) 22/11/1995 **16.1**  
(30) 25/11/1994 US 08/345.031  
(43) 16/09/1997

(51) H04N 11/04  
(54) APARELHO EM UM SISTEMA  
PARA RECEBIMENTO DE UM SINAL  
REPRESENTATIVO DE  
INFORMAÇÕES DE VÍDEO DIGITAIS  
(73) Thomsom Multimedia S.A. (FR)  
(72) Christopher Hugh Strolle, Steven  
Todd Jaffe  
(74) Nellie Anne Daniel-Shores  
Prazo de Validade: 20 (vinte) anos  
contados a partir de 22/11/1995,  
observadas as condições legais.

(11) **PI 9509058-4** (22) 28/09/1995 **16.1**  
(30) 28/09/1994 GB 9419491.7;

23/01/1995 GB 9501268.8  
(51) H01Q 1/12, H05B 3/86  
(54) ANTENA VHF PARA APLICAÇÃO  
EM VIDRAÇA DE VEÍCULO  
(73) BSH Industries LTD. (GB)  
(72) Keith Jeremy Twort, John Davies  
(74) Custódio De Almeida & Cia  
Prazo de Validade: 10 (dez) anos  
contados a partir de 25/10/2005,  
observadas as condições legais.

(11) **PI 9510323-6** (22) 24/02/1995 **16.1**  
(51) C12N 15/55, C12N 9/22, A61K  
38/46

(54) VARIANTE DE DNASE I HUMANA,  
ÁCIDO NUCLÉICO RECOMBINANTE,  
COMPOSIÇÃO FARMACÉUTICA E  
MEDICAMENTO  
(73) Genentech, Inc (US)  
(72) Robert A. Lazarus, Steven Shak,  
Jana S. Ulmer  
(74) Ana Paula Santos Celidonio  
Prazo de Validade: 10 (dez) anos  
contados a partir de 25/10/2005,  
observadas as condições legais.

(11) **PI 9601263-3** (22) 03/04/1996 **16.1**  
(30) 03/04/1995 JP P07-099436  
(43) 06/01/1998

(51) H04N 5/93  
(54) APARELHO E PROCESSO PARA  
CODIFICAÇÃO E DECODIFICAÇÃO DE  
MUTAÇÃO DE COR DE LEGENDA E  
PARA DECODIFICAÇÃO DE POSIÇÃO  
DE LEGENDA  
(73) Sony Corporation (JP)  
(72) Ikuo Tsukagoshi  
(74) Momsen, Leonardos & Cia.  
Prazo de Validade: 20 (vinte) anos  
contados a partir de 03/04/1996,  
observadas as condições legais.

(11) **PI 9601300-1** (22) 09/04/1996 **16.1**  
(30) 10/04/1995 FR 95 04259

(43) 13/01/1998  
(51) B01J 20/08, C07C 7/12, C08F 6/02  
(54) PROCESSO PARA A ADSORÇÃO  
DE COMPOSTOS  
ORGANOMETÁLICOS QUELATADOS  
(73) Institut Français du Pétrole (FR)  
(72) Christophe Nedez, Bernard Taxil  
(74) Momsen, Leonardos & Cia.  
Prazo de Validade: 20 (vinte) anos  
contados a partir de 09/04/1996,  
observadas as condições legais.

(11) **PI 9602619-7** (22) 04/06/1996 **16.1**  
(30) 05/06/1995 US 08/464.905  
(43) 01/09/1998

(51) C07D 213/55, C07D 213/61, C07D  
213/63  
(54) PROCESSO PARA PREPARAÇÃO  
DE UM SAL DE  
PIRIDINOCARBOXILATO  
(73) American Cyanamid Company (US)  
(72) Wen-Xue Wu  
(74) Momsen, Leonardos & CIA.  
Prazo de Validade: 20 (vinte) anos  
contados a partir de 04/06/1996,  
observadas as condições legais.

(11) **PI 9603644-3** (22) 03/09/1996 **16.1**  
(30) 08/09/1995 US 08/525.322  
(43) 19/05/1998

(51) H05B 6/02  
(54) APARELHO DE AQUECIMENTO  
POR INDUÇÃO PARA UMA PEÇA DE  
TRABALHO EM CHAPA, EM PLACA OU  
EM BARRA TENDO UM EIXO  
LONGITUDINAL E PARA O  
AQUECIMENTO DE MATERIAL EM  
TIRA  
(73) Inductotherm Corp. (US)  
(72) Vitaly Peysakhovich, Edward Rylicki  
(74) Dannemann ,Siemsen, Bigler &  
Ipanema Moreira  
Prazo de Validade: 20 (vinte) anos  
contados a partir de 03/09/1996,  
observadas as condições legais.

(11) **PI 9605132-9** (22) 14/10/1996 **16.1**  
(30) 13/10/1995 BE 9500853  
(43) 07/07/1998

(51) C07C 409/04  
(54) PROCESSO PARA A  
DECOMPOSIÇÃO DE  
HIDROPERÓXIDO DE CICLOALQUILA  
(73) DSM IP Assets B.V. (NL)  
(72) Ubaldo Franciscus Kragten,  
Henricus Anna Christiaan Baur,  
Johannes Gerardus Hubertus Maria  
Housmans  
(74) Dannemann, Siemsen, Bigler &  
Ipanema Moreira  
Prazo de Validade: 20 (vinte) anos  
contados a partir de 14/10/1996,  
observadas as condições legais.

(11) **PI 9605905-2** (22) 09/12/1996 **16.1**  
(30) 08/12/1995 FI 955.921  
(43) 18/08/1998

(51) B66B 5/00  
(54) PROCEDIMENTO E APARELHO  
PARA ANALISAR FUNÇÕES DE  
ELEVADOR E DETECTOR FUNÇÕES  
DE DESVIO  
(73) Kone Oy (FI)  
(72) Etienne Mollière, Veikko Mattsson,  
Risto Jokinen, Jari Lammassaari  
(74) Vieira de Mello, Werneck Alves -  
Advogados S/C  
Prazo de Validade: 20 (vinte) anos  
contados a partir de 09/12/1996,  
observadas as condições legais.

(11) **PI 9606125-1** (22) 20/12/1996 **16.1**  
(30) 21/12/1995 IT MI95A002718  
(43) 03/11/1998

(51) C07D 209/48, C07D 201/16, C07C  
407/00  
(54) PROCESSOS DE PURIFICAÇÃO  
DE ÁCIDOS IMIDO-  
ALCANOCARBOXÍLICOS E DE  
PREPARAÇÃO DE ÁCIDOS  
PEROXICARBOXÍLICOS  
(73) Ausimont S.P.A. (IT)  
(72) Claudio Cavallotti, Gilberto Nucida,

Claudio Troglia  
(74) Momsen, Leonardos & CIA.  
Prazo de Validade: 20 (vinte) anos  
contados a partir de 20/12/1996,  
observadas as condições legais.

(11) **PI 9607561-9** (22) 31/01/1996 **16.1**  
(30) 31/01/1995 US 08/382.301  
(51) C11D 17/00, C11D 11/00, C11D  
3/02, C01C 1/24, C05C 3/00, C05G 3/00  
(54) PROCESSO PARA A  
PREPARAÇÃO DE UMA COMPOSIÇÃO  
DE AGENTE TENSOATIVO NÃO  
IÔNICO EM PARTÍCULA SÓLIDA COM  
TAXA DE DISSOLUÇÃO EM ÁGUA  
AUMENTADA; E COMPOSIÇÃO DE  
AGENTE TENSOATIVO NÃO IÔNICO  
EM PARTÍCULA SÓLIDA COM TAXA  
DE DISSOLUÇÃO EM ÁGUA  
AUMENTADA  
(73) Rhodia Inc. (US)

(72) William Kenneth Denton, Mark David  
Einziger, James Lyle Hazen  
(74) Orlando de Souza  
Prazo de Validade: 20 (vinte) anos  
contados a partir de 31/01/1996,  
observadas as condições legais.

(11) **PI 9607936-3** (22) 29/03/1996 **16.1**  
(30) 29/03/1995 US 412807

(51) B29C 49/12, B29C 49/54, B29C  
49/00, B29C 45/00  
(54) RECIPIENTE PLÁSTICO  
REABASTECÍVEL PARA APLICAÇÕES  
PRESSURIZADAS, BEM COMO  
MÉTODOS DE SE FABRICAR O  
RECIPIENTE E DE MOLDAR, POR  
INJEÇÃO, UMA PREFORMA PARA  
FABRICAR O RECIPIENTE  
(73) Continental Pet Technologies, INC  
(US)  
(72) Suppayan M. Krishnakumar, Wayne  
N. Collette, Steven Giguere  
(74) Dannemann ,Siemsen, Bigler &  
Ipanema Moreira  
Prazo de Validade: 20 (vinte) anos  
contados a partir de 29/03/1996,  
observadas as condições legais.

(11) **PI 9607962-2** (22) 04/03/1996 **16.1**  
(30) 27/03/1995 EP 95870026.2;

02/12/1995 EP 95203330.6  
(51) C09K 3/00  
(54) COMPOSIÇÕES DE  
ALVEJAMENTO LÍQUIDAS ATIVADAS  
(73) The Procter & Gamble Company  
(US)  
(72) Stefano Scialla, Raffaele Scocianti  
(74) Dannemann ,Siemsen, Bigler &  
Ipanema Moreira  
Prazo de Validade: 20 (vinte) anos  
contados a partir de 04/03/1996,  
observadas as condições legais.

(11) **PI 9608018-3** (22) 16/04/1996 **16.1**  
(30) 17/04/1995 US 423978

(51) H02J 3/14  
(54) SISTEMA, CIRCUITO E MÉTODO  
PARA DESABILITAR UM REGULADOR  
DE TENSÃO EMBUTIDO  
(73) Intel Corporation (US)  
(72) Taha Mughir, Tom Rampone, Dave  
Landolf, Hal Massie  
(74) Dannemann ,Siemsen, Bigler &  
Ipanema Moreira  
Prazo de Validade: 20 (vinte) anos  
contados a partir de 16/04/1996,  
observadas as condições legais.

(11) **PI 9609218-1** (22) 09/05/1996 **16.1**  
(30) 22/05/1995 DE 195 18 681.8

(51) C07D 265/08, C07D 295/125, A01N  
43/86  
(54) PROCESSO PARA A  
PREPARAÇÃO DE COMPOSTOS E  
COMPOSTOS  
(73) Bayer Aktiengesellschaft (DE)  
(72) Dr. Bernd Alig  
(74) Dannemann, Siemsen, Bigler &  
Ipanema Moreira  
Prazo de Validade: 20 (vinte) anos  
contados a partir de 09/05/1996,  
observadas as condições legais. Com  
ressalva do que incidir nas disposições

do Artigo 229 da Lei 10.196 de  
14/02/2001, uma vez que o objeto da  
invenção pode ser utilizado também na  
indústria farmacêutica

(11) **PI 9609774-4** (22) 17/07/1996 **16.1**  
(30) 19/07/1995 FR 95/08980

(51) C12N 15/82, C12N 15/29, C12N  
1/21, C12N 5/10, A01H 5/00  
(54) GENE QUIMÉRICO, VETOR, CEPA  
E PROCESSO PARA A CONSTRUÇÃO  
DE UM GENE QUIMÉRICO  
(73) Aventis Cropscience S.A (FR)  
(72) Richard Derose, Nicole Chaubet,  
Claude Gigot  
(74) ANA PAULA SANTOS CELIDÔNIO  
Prazo de Validade: 20 (vinte) anos  
contados a partir de 17/07/1996,  
observadas as condições legais.

(11) **PI 9610285-3** (22) 07/08/1996 **16.1**  
(30) 31/08/1995 US 522067; 23/02/1996  
US 606212

(51) G06F 7/00, G06F 7/52, G06F 15/00,  
G06F 15/76, G06F 15/78, G06F 15/80  
(54) PROCESSADOR  
(73) Intel Corporation (US)  
(72) Alexander D. Peleg, Millind Mittal,  
Larry M. Mennemeier, Benny Eitan,  
Carole Dulong, Eiichi Kowashi, Wolf Witt,  
Derrick Chu Lin, Ahmet Bindal, Stephen  
A. Fisher, Tuan H. Bui  
(74) Dannemann ,Siemsen, Bigler &  
Ipanema Moreira  
Prazo de Validade: 20 (vinte) anos  
contados a partir de 07/08/1996,  
observadas as condições legais.

(11) **PI 9610287-0** (22) 05/07/1996 **16.1**  
(30) 24/08/1995 DK 0942/95; 20/11/1995  
DK 1297/95

(51) B01J 8/44, F27D 15/02, F27B 15/10,  
B01J 8/18  
(54) MÉTODO E APARELHO PARA  
TRATAR UM LEITO DE MATERIAL  
PARTICULADO  
(73) F. L. Smith & Co. A/S (DK)  
(72) Mogens Juhl Fons, Jorn Touborg  
(74) Dannemann ,Siemsen, Bigler &  
Ipanema Moreira  
Prazo de Validade: 20 (vinte) anos  
contados a partir de 05/07/1996,  
observadas as condições legais.

(11) **PI 9610604-2** (22) 13/09/1996 **16.1**  
(30) 15/09/1995 FR 95/10839

(51) C03C 17/00, C03C 8/20, C03C  
17/34  
(54) SUBSTRATO À BASE DE VIDRO,  
DE CERÂMICA OU DE VIDRO-  
CERÂMICA, VIDRAÇA "ANTI-SUJEIRAS  
E/OU ANTI-TURVAÇÃO", MONOLÍTICA,  
MÚLTIPLA, APLICAÇÃO DO  
SUBSTRATO E PROCESSO DE  
OBTENÇÃO DO SUBSTRATO  
(73) Saint-Gobain Vitrage (FR)  
(72) Philippe Boire, Xavier Talpaert  
(74) Momsen, Leonardos & Cia.  
Prazo de Validade: 20 (vinte) anos  
contados a partir de 13/09/1996,  
observadas as condições legais.

(11) **PI 9610884-3** (22) 26/02/1996 **16.1**  
(51) C08K 5/10, C08K 5/11

(54) COMPOSIÇÃO AUTO -  
LUBRIFICANTE ADEQUADA PARA  
FORMAR UM ARTIGO MOLDADO DE  
BAIXA FRICÇÃO E MÉTODO PARA  
MELHORAR A RESISTÊNCIA AO  
DESGASTE DE SUPERFÍCIE DE UM  
ARTIGO TERMOPLÁSTICO MOLDADO  
(73) Hoechst Celanese Corporation (US)  
(72) Alex Forschirm  
(74) Orlando de Souza  
Prazo de Validade: 20 (vinte) anos  
contados a partir de 26/02/1996,  
observadas as condições legais.

(11) **PI 9612782-1** (22) 10/10/1996 **16.1**  
(51) B23K 9/028

(54) MÉTODO E APARELHO PARA  
SOLDAR A EXTREMIDADE DE UM  
PRIMEIRO TUBO À EXTREMIDADE DE  
UM SEGUNDO TUBO  
(73) The Lincoln Electric Company (US)

(72) William D. Parker  
(74) Dannemann, Siemsen, Bigler & Ipanema Moreira  
Prazo de Validade: 20 (vinte) anos contados a partir de 10/10/1996, observadas as condições legais.

(11) **PI 9701117-7** (22) 27/02/1997 **16.1**  
(30) 01/03/1996 US 60/012644  
(43) 15/12/1998  
(51) C08F 230/02  
(54) PROCESSO PARA PREPARAR POLÍMEROS COM TERMINAÇÃO FOSFONATO  
(73) Rohm and Haas Company (US)  
(72) Thomas Francis Mc Callum III, Barry Weinstein  
(74) Momsen, Leonardos & Cia.  
Prazo de Validade: 20 (vinte) anos contados a partir de 27/02/1997, observadas as condições legais.

(11) **PI 9701599-7** (22) 01/04/1997 **16.1**  
(30) 02/04/1996 JP 8-79888; 01/11/1996 JP 8-291966  
(43) 17/11/1998  
(51) B29D 7/00  
(54) FITA SELADORA ALONGADA PARA REPARO DE UMA JUNÇÃO DEFORMADA DE PAINÉIS DE CARROCERIA DE AUTOMÓVEIS, MÉTODO E APARELHO PARA PRODUÇÃO DE UMA FITA SELADORA E MÉTODO DE REPARO COM UMA FITA SELADORA  
(73) Meguro Chemical Industry Co., Ltd. (JP)  
(72) Kitoshi Meguro  
(74) Dannemann, Siemsen, Bigler & Ipanema Moreira  
Prazo de Validade: 20 (vinte) anos contados a partir de 01/04/1997, observadas as condições legais.

(11) **PI 9703725-7** (22) 26/06/1997 **16.1**  
(30) 26/06/1996 IT MI96/A 001293  
(43) 27/10/1998  
(51) H01M 8/22  
(54) CÉLULA ELETROQUÍMICA, PILHA DE CÉLULAS ELETROQUÍMICAS E MÉTODO DE MONTAGEM DO COLETOR DE CORRENTE  
(73) Nuvera Fuel Cells Europe S.R.L. (IT)  
(72) Enrico Ramunni, Giampiero Fleba, Massimo Brambilla  
(74) Dannemann, Siemsen, Bigler & Ipanema Moreira  
Prazo de Validade: 20 (vinte) anos contados a partir de 26/06/1997, observadas as condições legais.

(11) **PI 9703727-3** (22) 03/06/1997 **16.1**  
(43) 05/01/1999  
(51) C12G 1/022, C12G 1/06, C12G 1/02, C12G 3/04, A23L 1/068, A61K 35/78, A23L 1/222  
(54) PROCESSO PARA FABRICAÇÃO DE VINHO LICOROSO, SECO, SUAVE, ESPUMANTE, VINAGRE, GELÉIA, LICOR E EXTRATOS DERIVADOS DE JAMELÃO  
(73) Padre José Eduardo Pereira (BR/RJ)  
(72) Padre José Eduardo Pereira  
Prazo de Validade: 20 (vinte) anos contados a partir de 03/06/1997, observadas as condições legais. Onde Lê-se: 12 - "...reivindicação nº 9..." Leia-se: 12 - "...reivindicação nº 8..." Onde Lê-se: 13 - "...reivindicação nº 10..." Leia-se: 13 - "...reivindicação nº 9..." Onde Lê-se: 14 - "...reivindicação nº 11..." Leia-se: 14 - "...reivindicação nº 10..." Onde Lê-se: 15 - "...reivindicação nº 12..." Leia-se: 15 - "...reivindicação nº 11..."

(11) **PI 9704444-0** (22) 22/10/1997 **16.1**  
(43) 25/05/1999  
(51) B02C 2/08  
(54) MOINHO DE FRICÇÃO POR DENTES COM RETARDADORES DE TEMPO DE MOAGEM DE ERVA-MATE

(73) Carmelo Osvaldo D'Amore (AR)  
(72) Carmelo Osvaldo D'Amore  
(74) Brasil Sul Marcas e Patentes S/C Ltda.  
Prazo de Validade: 20 (vinte) anos contados a partir de 22/10/1997, observadas as condições legais.

(11) **PI 9706037-2** (22) 27/11/1997 **16.1**  
(30) 28/11/1996 DE 196 49 255.6  
(43) 06/07/1999  
(51) C08L 55/02  
(54) COMPOSIÇÕES TERMOPLÁSTICAS PARA MOLDAGEM DO TIPO ABS E USO  
(73) Bayer Aktiengesellschaft (DE)  
(72) DR. Herbert Eichenauer, DR, Edgar Leitz  
(74) Dannemann, Siemsen, Bigler & Ipanema Moreira  
Prazo de Validade: 20 (vinte) anos contados a partir de 27/11/1997, observadas as condições legais.

(11) **PI 9706038-0** (22) 27/11/1997 **16.1**  
(30) 28/11/1996 DE 196 49 249.1  
(43) 08/06/1999  
(51) C08L 55/02, C08L 25/08  
(54) COMPOSIÇÕES TERMOPLÁSTICAS DE MOLDAGEM DO TIPO ABS E USO  
(73) Bayer Aktiengesellschaft (DE)  
(72) Dr. Herbert Eichenauer  
(74) Dannemann, Siemsen, Bigler & Ipanema Moreira  
Prazo de Validade: 20 (vinte) anos contados a partir de 27/11/1997, observadas as condições legais.

(11) **PI 9706563-3** (22) 03/07/1997 **16.1**  
(30) 10/07/1996 FR 96/08592  
(51) G01N 33/36, D02J 1/22  
(54) DISPOSITIVO PARA A FABRICAÇÃO DE UM FIO COMPÓSITO  
(73) Vetrotex France S.A. (FR)  
(72) Dominique Loubinoux, Daniel Richard  
(74) Momsen, Leonardos & Cia.  
Prazo de Validade: 20 (vinte) anos contados a partir de 03/07/1997, observadas as condições legais.

(11) **PI 9708064-0** (22) 04/03/1997 **16.1**  
(30) 14/03/1996 US 08/616054  
(51) H04M 1/72, H04Q 7/32, H04L 12/28  
(54) CONJUNTO DE CIRCUITO PARA ESTABELECE UM ENLACE DE COMUNICAÇÃO ENTRE UM PRIMEIRO DISPOSITIVO DE COMUNICAÇÃO LOCALMENTE POSICIONADO E UM SISTEMA DE COMUNICAÇÃO EXTERNO, E, PROCESSO PARA ESTABELECE COMUNICAÇÃO ATRAVÉS DE UM SISTEMA DE COMUNICAÇÃO LOCAL SEM FIO  
(73) Telefonaktiebolaget LM Ericsson (SE)  
(72) Gårdenfors Johansson  
(74) Momsen, Leonardos & CIA.  
Prazo de Validade: 20 (vinte) anos contados a partir de 04/03/1997, observadas as condições legais.

(11) **PI 9708296-1** (22) 01/12/1997 **16.1**  
(30) 02/12/1996 IT MI96 A 002519  
(51) B05D 7/14, B05D 1/32, B05D 1/08, F16L 58/10  
(54) PROCESSO PARA REPARAR REVESTIMENTOS PLÁSTICOS DE TUBOS METÁLICOS  
(73) Montell North America Inc. (US)  
(72) Roberto Marzola, Gian Luigi Rigosi  
(74) Advocacia Pietro Ariboni S/C  
Prazo de Validade: 20 (vinte) anos contados a partir de 01/12/1997, observadas as condições legais.

(11) **PI 9708493-0** (22) 01/04/1997 **16.1**  
(30) 01/04/1996 US 60/014,696; 01/04/1996 US 60/014,705  
(51) C08F 10/00, C08F 2/00, B01J 19/24  
(54) PROCESSO DE POLIMERIZAÇÃO

EM SOLUÇÃO NÃO-ADIABÁTICO E PROCESSO PARA POLIMERIZAR UM MONÔMERO  
(73) Dow Global Technologies Inc. (US)  
(72) Che I. Kao, Gary A. Camp, R. Bruce Combs, David A. Eversdyk, Pradeep Jain, Jeff H. Stultz, Greg A. Winter, David P. Denton, Larry D. Wilson  
(74) Paulo Sérgio Scatamburlo  
Prazo de Validade: 20 (vinte) anos contados a partir de 01/04/1997, observadas as condições legais.

(11) **PI 9708898-6** (22) 25/04/1997 **16.1**  
(30) 03/05/1996 US 08/643218  
(51) C11D 1/645, C07C 213/06  
(54) COMPOSIÇÃO DE AMACIAMENTO DE TÊXTIL, PROCESSO PARA A PREPARAÇÃO DE UMA MISTURA DE SAL DE AMÔNIO QUATERNÁRIO, MISTURA DE SAL DE AMÔNIO QUATERNÁRIO, E, PROCESSO PARA AMACIAMENTO DE TÊXTEIS  
(73) Akzo Nobel N.V. (NL)  
(72) Paul Albert Iacobucci, Ralph Franklin, Phuong Nga  
(74) Momsen, Leonardos & Cia.  
Prazo de Validade: 20 (vinte) anos contados a partir de 25/04/1997, observadas as condições legais.

(11) **PI 9708993-1** (22) 11/04/1997 **16.1**  
(30) 13/05/1996 US 647583  
(51) A61B 19/00, A61M 37/00, B32B 17/06, B65D 25/08  
(54) RECIPIENTE FLEXÍVEL PARA ARMAZENAGEM E ADMINISTRAÇÃO COMBINADAS DE MEDICAMENTOS E DILUENTES PARA SOLUÇÕES INTRAVENOSAS E MÉTODO PARA FORMAÇÃO DESTE RECIPIENTE  
(73) B. Braun Medical, Inc. (US)  
(72) Ward W. Barney, Noel Gharibian, Douglas G. Harvey, Mark R. McLonis, Christopher D. Peara, Scott L. Pool, Giuseppe Sacca, Sharilyn J. Sandberg, Thomas R. Sakaguchi, Steven L. Smith, William V. Walter, Nicholas Chung-Hui Wu, Walter A. York, H. Theodore Young  
(74) Dannemann, Siemsen, Bigler & Ipanema Moreira  
Prazo de Validade: 20 (vinte) anos contados a partir de 11/04/1997, observadas as condições legais.

(11) **PI 9708999-0** (22) 01/05/1997 **16.1**  
(30) 14/05/1996 US 017667  
(51) C11D 17/06, C11D 11/00  
(54) PROCESSO PARA PRODUZIR UMA COMPOSIÇÃO DETERGENTE DE BAIXA DENSIDADE, POR AGLOMERAÇÃO, SEGUIDO POR AQUECIMENTO DIELÉTRICO  
(73) The Procter & Gamble Company (US)  
(72) Paul Amaat France, Larry Rudolph Genskow, Wayne Edward Beimesch  
(74) Dannemann, Siemsen, Bigler & Ipanema Moreira  
Prazo de Validade: 20 (vinte) anos contados a partir de 01/05/1997, observadas as condições legais.

(11) **PI 9709525-7** (22) 29/05/1997 **16.1**  
(30) 04/06/1996 FR 96/07169  
(51) B01D 61/14, B01J 8/00, C07C 209/48, B01J 38/00  
(54) PROCESSO DE FILTRAÇÃO  
(73) Rhodia Fiber and Resin Intermediates (FR)  
(72) Philippe Perrona, Lionel Sever  
(74) Momsen, Leonardos & CIA.  
Prazo de Validade: 20 (vinte) anos contados a partir de 29/05/1997, observadas as condições legais.

(11) **PI 9709534-6** (22) 16/05/1997 **16.1**  
(30) 05/06/1996 DE 196 22 631.7  
(51) H04L 9/08  
(54) PROCESSO PARA O GERENCIAMENTO DE CÓDIGOS CIFRADOS ENTRE UMA PRIMEIRA

UNIDADE DE COMPUTADOR E UMA SEGUNDA UNIDADE DE COMPUTADOR  
(73) Siemens Aktiengesellschaft (DE)  
(72) Martin Euchner, Volker Kessler  
(74) Dannemann, Siemsen, Bigler & Ipanema Moreira  
Prazo de Validade: 20 (vinte) anos contados a partir de 16/05/1997, observadas as condições legais.

(11) **PI 9709932-5** (22) 23/06/1997 **16.1**  
(30) 21/06/1996 CU 57/96  
(51) A01N 43/08  
(54) COMPOSIÇÃO MICROBICIDA, PROCESSO PARA SUA OBTENÇÃO E SEUS USOS  
(73) Centro de Bioactivos Químicos (CBQ) (CU)  
(72) Nilo Ramon Castanedo Cancio, Grisell Diaz Martinez, Alain Ramirez Dieguez, Esther Lilia Martin Triana, Eloisa Salazar Yera, Mirtha Mayra Gonzalez Bedia, Rosa Margarita Machado Rodriguez, Carlos Manuel Gonzalez Lorenzo, Madaisy de la Caridad Cueto Sanchez  
(74) Dannemann, Siemsen, Bigler & Ipanema Moreira  
Prazo de Validade: 20 (vinte) anos contados a partir de 23/06/1997, observadas as condições legais.

(11) **PI 9710403-5** (22) 04/11/1997 **16.1**  
(30) 07/11/1996 JP 8-295550; 28/04/1997 JP 9-111507; 20/05/1997 JP 9-129617  
(51) B60R 21/22  
(54) ARRANJO E CONSTRUÇÃO DE DISPOSITIVO PARA PROTEÇÃO DE PESSOAL PARA AUTOMÓVEL  
(73) Toyota Jidosha Kogyo Kabushiki Kaisha (JP)  
(72) Yasushi Kubota, Masamichi Aono, Goro Takahashi, Takuya Ohtsuka, Minoru Shibata, Yutaka Nagai, Hiroyuki Tajima, Fumitake Kobayashi, Hiroki Nakajima, Chiharu Totani, Tadao Tanaka, Katsunori Noto  
(74) Orlando de Souza  
Prazo de Validade: 20 (vinte) anos contados a partir de 04/11/1997, observadas as condições legais.

(11) **PI 9710853-7** (22) 05/06/1997 **16.1**  
(30) 20/06/1996 US 667811  
(51) G08B 13/14  
(54) TRANSMISSOR PARA UM SISTEMA DE VIGILÂNCIA ELETRÔNICA DE ARTIGO, APARELHO PARA A INTERCONEXÃO DE UM TRANSMISSOR E DE UMA PLURARIDADE DE ANTENAS, MÉTODO PARA ENERGIZAÇÃO DE UMA ANTENA E MULTIPLEXADOR DE ANTENA  
(73) Sensormatic Electronics Corporation (US)  
(72) Larry K. Canipe  
(74) Dannemann, Siemsen, Bigler & Ipanema Moreira  
Prazo de Validade: 20 (vinte) anos contados a partir de 05/06/1997, observadas as condições legais.

(11) **PI 9711880-0** (22) 08/10/1997 **16.1**  
(30) 08/10/1996 US 08/728,257  
(51) B67D 5/32, B67D 5/60  
(54) ILHA DE POSTO DE ABASTECIMENTO  
(73) Delaware Capital Formation Inc. (US)  
(72) David R. Pendelton, James E. Kesterman  
(74) Bhering Advogados  
Prazo de Validade: 20 (vinte) anos contados a partir de 08/10/1997, observadas as condições legais.  
(11) **PI 9711926-1** (22) 12/09/1997 **16.1**  
(30) 15/10/1996 US 60/028,126; 11/09/1997 US 08/927,911

- (51) C08L 91/06, C08J 5/20  
(54) MÉTODO DE REDUÇÃO DE CARREADOR TURBULENTO EM UMA CORRENTE DE HIDROCARBONETO LÍQUIDO; MÉTODO DE UTILIZAÇÃO E FORMAÇÃO DE UMA SUSPENSÃO NÃO AQUOSA, ESTÁVEL A CALOR E COMPOSIÇÃO NÃO AGLUTINANTE, ESTÁVEL A CALOR, NÃO AQUOSA  
(73) Conoco Inc. (US)  
(72) Ray L. Johnston, Yung N. Lee  
(74) Orlando de Souza  
Prazo de Validade: 20 (vinte) anos contados a partir de 12/09/1997, observadas as condições legais.
- (11) **PI 9713143-1** (22) 06/11/1997 **16.1**  
(30) 26/11/1996 SE 96043500  
(51) D21C 9/147, D21C 9/10  
(54) "PROCESSO PARA CONTROLAR DESLIGNIFICAÇÃO DE POLPA COM OXIGÊNIO".  
(73) Valmet Fibertech Aktiebolag (SE)  
(72) Monica Bokström, Jan-Eric Häggvist  
(74) Mømsen, Leonardos & CIA.  
Prazo de Validade: 20 (vinte) anos contados a partir de 06/11/1997, observadas as condições legais.
- (11) **PI 9713246-2** (22) 05/06/1997 **16.1**  
(30) 04/10/1996 WO PCT/US96/15881  
(51) C11D 11/00, C11D 17/06  
(54) PROCESSO SEM SER EM TORRE PARA PREPARAR UMA COMPOSIÇÃO DETERGENTE GRANULAR  
(73) The Procter & Gambler Company (US)  
(72) Wayne Edward Beimesch, Jose Francisco Correa Romo, Steven Barrett Rogers  
(74) Dannemann, Siemsen, Bigler & Ipanema Moreira  
Prazo de Validade: 20 (vinte) anos contados a partir de 05/06/1997, observadas as condições legais.
- (11) **PI 9713454-6** (22) 27/11/1997 **16.1**  
(30) 28/11/1996 DE 196 49 426.5  
(51) B01J 23/22, B01J 37/02, C07C 51/25  
(54) APLICAÇÃO DE UM CATALISADOR REVESTIDO E PROCESSO PARA A PREPARAÇÃO DE ÁCIDO ACÉTICO  
(73) Consortium Fuer Elektrochemische Industrie GmbH (DE)  
(72) Christoph Ruedinger, Hans-Juergen Eberle, Norbert Zeitler, Max Wollin, Gudrun Wittmann  
(74) Dannemann, Siemsen, Bigler & Ipanema Moreira  
Prazo de Validade: 20 (vinte) anos contados a partir de 27/11/1997, observadas as condições legais.
- (11) **PI 9713569-0** (22) 22/11/1997 **16.1**  
(30) 07/12/1996 DE 196 50 825.8  
(51) D06P 1/22, D06P 1/30, D06P 1/651, D06P 5/20, C09B 67/28, C09B 67/30  
(54) PROCESSO PARA A REDUÇÃO DE CORANTES DE ENXOFRE E DE CUBA E PROCESSO PARA TINGIR OU ESTAMPAR MATERIAIS TÊXTEIS  
(73) Suedzucker Aktiengesellschaft Mannehim/Ochsenfurt (DE)  
(72) Dietmar R. Gruelli, Alireza Hajji Begli, Nikolai Kubadinow, Markwart Kunz, Mohammad Munir  
(74) Dannemann, Siemsen, Bigler & Ipanema Moreira  
Prazo de Validade: 20 (vinte) anos contados a partir de 22/11/1997, observadas as condições legais.
- (11) **PI 9713908-4** (22) 06/11/1997 **16.1**  
(30) 13/12/1996 FR 96/15352  
(51) B27K 5/00, B27K 5/06  
(54) DISPOSITIVO E PROCESSO PARA TRATAMENTO À ALTA TEMPERATURA DE MATERIAL LIGNO-CELULÓSICO  
(73) Pluri-Capital (PCI) Inc. (CA)  
(72) Roland Untermahrer, Cyrille Chautemps, Jean Pierre Bernon  
(74) Veirano e Advogados Associados
- Prazo de Validade: 20 (vinte) anos contados a partir de 06/11/1997, observadas as condições legais.
- (11) **PI 9714640-4** (22) 26/11/1997 **16.1**  
(30) 27/11/1996 US 08/756.595;  
27/11/1996 US 08/757.197  
(51) C08G 63/00  
(54) PROCESSO PARA PREPARAR UMA COMPOSIÇÃO DE POLIÉSTERES AROMÁTICOS COM BASE EM 1,3-PROPANODIOL  
(73) Shell Internationale Research Maatschappij B.V. (NL)  
(72) Donald Ross Kelsey  
(74) Daniel & Cia.  
Prazo de Validade: 20 (vinte) anos contados a partir de 26/11/1997, observadas as condições legais.
- (11) **PI 9800636-3** (22) 17/02/1998 **16.1**  
(30) 17/02/1997 DE 297 02 772.7  
(43) 14/09/1999  
(51) B65D 51/16  
(54) VÁLVULA DE VENTILAÇÃO PARA RECIPIENTE, DE MATERIAL SINTÉTICO  
(73) Protechna S.A. (CH)  
(72) Udo Schuetz  
(74) Dannemann, Siemsen, Bigler & Ipanema Moreira  
Prazo de Validade: 20 (vinte) anos contados a partir de 17/02/1998, observadas as condições legais.
- (11) **PI 9800658-4** (22) 05/02/1998 **16.1**  
(43) 14/03/2000  
(51) F23D 14/46  
(54) Conjunto protetor de injetor de gás para fogões.  
(73) Multibrás S.A. Eletrodomésticos (BR/SP)  
(72) Nilton Jair Burim  
(74) Antonio Mauricio Pedras Arnaud  
Prazo de Validade: 20 (vinte) anos contados a partir de 05/02/1998, observadas as condições legais.
- (11) **PI 9800674-6** (22) 13/02/1998 **16.1**  
(43) 12/09/2000  
(51) B66C 9/08, B66C 15/00, B66D 1/54  
(54) DISPOSITIVO DE BLOQUEIO PARA ESCAPE DE CABO DE AÇO DAS ROLDANAS DE REENVIO  
(73) Companhia Siderúrgica Paulista - COSIPA (BR/SP)  
(72) Odilon Raucchi, José Carlos da Silva, Luiz Antonio Ventura  
(74) Carmen Silvia Duarte Vaz  
Prazo de Validade: 20 (vinte) anos contados a partir de 13/02/1998, observadas as condições legais.
- (11) **PI 9800869-2** (22) 11/03/1998 **16.1**  
(30) 18/03/1997 US 60/041224  
(43) 14/12/1999  
(51) C08F 22/04, C08K 5/17, C08F 4/34  
(54) PROCESSO DE POLIMERIZAÇÃO PARA A PREPARAÇÃO DE POLÍMEROS DE ANÍDRIDO  
(73) Rohm and Haas Company (US)  
(72) Shailesh Shantilal Shah, Barry Weinstein  
(74) Mømsen, Leonardos & Cia.  
Prazo de Validade: 20 (vinte) anos contados a partir de 11/03/1998, observadas as condições legais.
- (11) **PI 9800893-5** (22) 13/03/1998 **16.1**  
(30) 13/03/1997 IT MI97 A 000560  
(43) 28/09/1999  
(51) B65B 11/54, B65D 17/00  
(54) INSTALAÇÃO PARA EMPACOTAR LATAS OU OUTROS RECIPIENTES DESCARTÁVEIS DE BEBIDA, POR MEIO DE PELÍCULA RETRÁTIL COM CALOR  
(73) Sitma S.P.A. (IT)  
(72) Aris Ballestrazzi, Lamberto Tassi  
(74) Dannemann, Siemsen, Bigler & Ipanema Moreira  
Prazo de Validade: 20 (vinte) anos contados a partir de 13/03/1998, observadas as condições legais.
- (11) **PI 9801672-5** (22) 20/05/1998 **16.1**  
(30) 23/05/1997 FR 9706314  
(43) 29/06/1999  
(51) E21B 43/013, E21B 41/04  
(54) SISTEMA DE LIGAÇÃO ENTRE UM PRIMEIRO CONJUNTO E UM SEGUNDO CONJUNTO, MÓVEIS EM EM RELAÇÃO AO OUTRO, E, PROCESSO PARA A LIGAÇÃO DE UMA EXTREMIDADE DE UM CONDUTO MÓVEL A UMA EXTREMIDADE DE UM CONDUTO FIXO, SOLIDÁRIO COM UMA ESTRUTURA FIXA  
(73) Coflexip (FR)  
(72) Calum Mackinnon  
(74) Mømsen, Leonardos & Cia.  
Prazo de Validade: 20 (vinte) anos contados a partir de 20/05/1998, observadas as condições legais.
- (11) **PI 9801850-7** (22) 30/03/1998 **16.1**  
(43) 21/03/2000  
(51) F24F 3/12  
(54) TROCADOR DE CALOR TUBO-ALETA  
(73) Multibrás S.A. Eletrodomésticos (BR/SP)  
(72) Luis Antonio Diemer Lopes, Jurandir Ilyo Yanagihara  
(74) Paulo Sérgio Scatamburlo  
Prazo de Validade: 20 (vinte) anos contados a partir de 30/03/1998, observadas as condições legais.
- (11) **PI 9802574-0** (22) 24/07/1998 **16.1**  
(30) 25/07/1997 US 053721  
(43) 10/10/2000  
(51) F24C 15/02  
(54) PORTA PARA UM FORNO E PROCESSO DE FABRICAÇÃO DA MESMA  
(73) Whirlpool Corporation (US)  
(72) Kenneth L. Davis, Keith Ray  
(74) Dannemann, Siemsen, Bigler & Ipanema Moreira  
Prazo de Validade: 20 (vinte) anos contados a partir de 24/07/1998, observadas as condições legais.
- (11) **PI 9803047-7** (22) 14/08/1998 **16.1**  
(43) 02/05/2000  
(51) A45D 24/30  
(54) "DENTES DE PENTE E PENTE"  
(73) Johnson & Johnson Indústria e Comércio Ltda. (BR/SP)  
(72) Paulo Roberto de Madureira  
(74) Paulo Sérgio Scatamburlo  
Prazo de Validade: 20 (vinte) anos contados a partir de 14/08/1998, observadas as condições legais.
- (11) **PI 9803916-4** (22) 15/10/1998 **16.1**  
(43) 24/10/2000  
(51) B65D 41/20  
(54) DISPOSIÇÃO CONSTRUTIVA EM EMBALAGEM PARA PRODUTOS ALIMENTÍCIOS  
(73) Metalúrgica Mocóca S/A. (BR/SP)  
(72) Antonio Pintor Aguiar  
(74) Britânia Marcas e Patentes S/C Ltda  
Prazo de Validade: 20 (vinte) anos contados a partir de 15/10/1998, observadas as condições legais.
- (11) **PI 9803920-2** (22) 15/10/1998 **16.1**  
(43) 23/05/2000  
(51) B05B 15/06, G01C 3/00, G01C 5/00  
(54) Pistola de pintura incorporando um dispositivo a laser.  
(73) University of Northern Iowa Foundation (US)  
(72) Richard J. Klein, II, Douglas L. Sevey, Alireza Badakhshan, Ricky Jay Bauer  
(74) Dannemann, Siemsen, Bigler & Ipanema Moreira  
Prazo de Validade: 20 (vinte) anos contados a partir de 15/10/1998, observadas as condições legais.
- (11) **PI 9805295-0** (22) 04/12/1998 **16.1**  
(30) 10/12/1997 FR 97 15744  
(43) 14/12/1999  
(51) C08J 5/00, C08J 7/04
- (54) "Tubulação flexível reforçada para o transporte de um efluente de petróleo".  
(73) Institut Francais du Petrole (FR)  
(72) Bernard Dewimille, Jean Hardi, Jacques Jarrin, Alain Driancourt  
(74) Dannemann, Siemsen, Bigler & Ipanema Moreira  
Prazo de Validade: 20 (vinte) anos contados a partir de 04/12/1998, observadas as condições legais.
- (11) **PI 9805339-6** (22) 14/12/1998 **16.1**  
(30) 12/12/1997 DE 197 55 205.6  
(43) 09/11/1999  
(51) B65D 90/32, B65D 51/16  
(54) VÁLVULA DE SEGURANÇA FEITA DE MATERIAL SINTÉTICO PARA RECIPIENTES  
(73) Protechna S.A. (CH)  
(72) Udo Schuetz  
(74) Dannemann, Siemsen, Bigler & Ipanema Moreira  
Prazo de Validade: 20 (vinte) anos contados a partir de 14/12/1998, observadas as condições legais.
- (11) **PI 9806055-4** (22) 01/07/1998 **16.1**  
(30) 05/07/1997 DE 197 28 787.5  
(51) C03B 29/08  
(54) "FORNO DE ROLETES PARA O AQUECIMENTO DE PAINÉIS DE JANELA".  
(73) Saint-Gobain Vitrage (FR)  
(72) Guido Becker  
(74) Pinheiro Neto - Advogados  
Prazo de Validade: 20 (vinte) anos contados a partir de 01/07/1998, observadas as condições legais.
- (11) **PI 9806657-9** (22) 05/11/1998 **16.1**  
(30) 06/11/1997 DE 197 48 976.1  
(43) 26/12/2000  
(51) C08L 23/10, C08L 23/16  
(54) ELASTÔMEROS TERMOPLÁSTICOS, DE ALTA RESISTÊNCIA, MESCLAS POLIMÉRICAS, PROCESSO PARA A PRODUÇÃO E USO DE ELASTÔMEROS TERMOPLÁSTICOS  
(73) Borealis GmbH (DE)  
(72) Manfred Rätzsch, Achim Hesse, Norbert Reichelt, Hartmut Bucka, Hermann Heinemann, Matthias Stolp, Hans Joachim Radusch  
(74) Orlando de Souza  
Prazo de Validade: 20 (vinte) anos contados a partir de 05/11/1998, observadas as condições legais.
- (11) **PI 9806789-3** (22) 26/01/1998 **16.1**  
(30) 27/01/1997 FR 97/00846;  
29/12/1997 FR 97/16634  
(51) C02F 1/52  
(54) PROCESSO PARA TRATAMENTO FÍSICO-QUÍMICO DE EFLUENTES  
(73) Degremont (FR)  
(72) Patrick Vion  
(74) Mømsen, Leonardos & CIA.  
Prazo de Validade: 20 (vinte) anos contados a partir de 26/01/1998, observadas as condições legais.
- (11) **PI 9806797-4** (22) 18/02/1998 **16.1**  
(30) 19/02/1997 US 08/802.230  
(51) C08F 2/34, C08F 10/00, B01J 8/24, B05B 1/02, B05B 7/04  
(54) MÉTODO PARA CONTROLE DO TAMANHO DAS GOTÍCULAS DE CATALISADOR EM SOLUÇÃO COM UM BOCAL DE PULVERIZAÇÃO PERPENDICULAR  
(73) Union Carbide Chemicals & Plastics Technology Corporation (US)  
(72) Timothy Roger Lynn, Clark Curtis Williams  
(74) Daniel & Cia.  
Prazo de Validade: 20 (vinte) anos contados a partir de 18/02/1998, observadas as condições legais.
- (11) **PI 9806874-1** (22) 13/01/1998 **16.1**  
(30) 14/01/1997 NL 1004999  
(51) B01D 29/01, B01D 29/11, B07B 1/46  
(54) PENEIRA PARA SEPARAR MATERIAIS PARTICULADOS DE UMA

MASSA LÍQUIDA, E, CONJUNTO DE PENEIRA SUPORTE E PENEIRA (73) Stork Veco B.V. (NL) (72) Johannes Korsse (74) Momsen, Leonardos & Cia. Prazo de Validade: 20 (vinte) anos contados a partir de 13/01/1998, observadas as condições legais.

(11) **PI 9806992-6** (22) 22/01/1998 **16.1** (30) 24/01/1997 US 60/036.717 (51) B60C 25/00 (54) CONJUNTO DE RODA DE CARGA PARA SISTEMAS DE TESTE DE PNEU (73) Illinois Tool Works, Inc (US) (72) Sr. David W. Lees Sr, Francis J. Bormet, Richard J. Cukelj, Frank R. Jellison, Keith A. Neiferd, Dennis Allyn Reynolds, Christy Quinn (74) Nellie Anne Daniel Shores Prazo de Validade: 20 (vinte) anos contados a partir de 22/01/1998, observadas as condições legais.

(11) **PI 9807125-4** (22) 30/01/1998 **16.1** (30) 31/01/1997 US 60/037.037; 30/01/1998 US NÃO FORNECIDO (51) A41D 13/00 (54) PRODUTO DESCARTÁVEL PARA SALA LIMPA (73) Kimberly-Clark Worldwide, Inc. (US) (72) Kevin K. Brunson, Marc E. Pinney (74) Orlando de Souza Prazo de Validade: 20 (vinte) anos contados a partir de 30/01/1998, observadas as condições legais.

(11) **PI 9807684-1** (22) 23/01/1998 **16.1** (30) 14/02/1997 FI 970646; 14/02/1997 FI U970081 (51) B31C 3/00, B65H 75/02 (54) CAMADA ESTRUTURAL DE UM NÚCLEO DE PAPELÃO, NÚCLEO DE PAPELÃO ENROLADO EM ESPIRAL, PROCESSO PARA APERFEIÇOAR A RIGIDEZ DE UM NÚCLEO DE PAPELÃO E UTILIZAÇÃO DESSE NÚCLEO.. (73) Ahlstrom Cores Oy (FI) (72) Jukka Haapaniemi, Markku Järvinen (74) Veira de Mello, Werneck Alves - Advogados S/C Prazo de Validade: 20 (vinte) anos contados a partir de 23/01/1998, observadas as condições legais.

(11) **PI 9807891-7** (22) 25/03/1998 **16.1** (30) 27/03/1997 US 08/826.275 (51) F25D 3/14 (54) Contêiner de embarque isolado aperfeiçoado (73) Foremost In Packaging Systems, Inc. (US) (72) Rodney M. Derifield (74) Dannemann, Siemsen, Bigler & Ipanema Moreira Prazo de Validade: 20 (vinte) anos contados a partir de 25/03/1998, observadas as condições legais.

(11) **PI 9808099-7** (22) 13/03/1998 **16.1** (30) 28/03/1997 US 08/825.452 (51) B23B 27/12, B32B 3/24, A61F 13/15 (54) "MATERIAL ABSORVENTE ACOLCHOADO, PRODUTO DE HIGIENE PESSOAL E PROCESSO DE FABRICAÇÃO DE UM FORRO DE CONTATÓ COM O CORPO PARA O MESMO". (73) Kimberly-Clark Worldwide, INC (US) (72) William Anthony Georger, Mark Bruce Majors, Gregory Alan Zelazoski (74) Clarke Modet do Brasil LTDA Prazo de Validade: 20 (vinte) anos contados a partir de 13/03/1998, observadas as condições legais.

(11) **PI 9808364-3** (22) 19/03/1998 **16.1** (30) 20/03/1997 GB 9705770.7 (51) A61J 3/07, B65B 41/18 (54) APARELHO PARA O ENCAPSULAMENTO DE UM RECHEIO

DENTRO DE UMA CÁPSULA DE GELATINA E MÉTODO DE PRODUÇÃO DE CÁPSULAS DE GELATINA ENCHIDAS (73) R.P. Scherer Corporation (US) (72) Neil John Holland, George Bernard Tidy (74) Daniel & Cia. Prazo de Validade: 20 (vinte) anos contados a partir de 19/03/1998, observadas as condições legais.

(11) **PI 9808426-7** (22) 25/03/1998 **16.1** (30) 25/03/1997 DK 9700140 (51) G09F 19/22 (54) IMPRESSÃO DE PROPAGANDA QUE É IMPRESSA EM UM PORTADOR DE IMPRESSÃO PLANO (73) Logo Paint (DK) (72) Erik Brogaard Thomsen (74) Momsen, Leonardos & Cia. Prazo de Validade: 20 (vinte) anos contados a partir de 25/03/1998, observadas as condições legais.

(11) **PI 9808605-7** (22) 20/04/1998 **16.1** (30) 21/04/1997 EP 97302702.2 (51) C08L 95/00, E01C 7/18 (54) PROCESSO PARA A PREPARAÇÃO DE UMA COMPOSIÇÃO ASFÁLTICA DE CLASSIFICAÇÃO ABERTA, E, USO DE UMA COMPOSIÇÃO ASFÁLTICA (73) Shell Internationale Research Maatschappij B.V. (NL) (72) Henricus Engelbertus Johannes Hendriks, Dirk Adriaan Stoker (74) Momsen, Leonardos & Cia. Prazo de Validade: 20 (vinte) anos contados a partir de 20/04/1998, observadas as condições legais.

(11) **PI 9808877-7** (22) 02/02/1998 **16.1** (30) 04/02/1997 JP 37194/1997 (51) C08L 23/00, C08K 5/15, C08K 9/04, C07D 493/04 (54) COMPOSIÇÃO DE DIACETAL GRANULADA, PROCESSO PARA PREPARAR A MESMA, E COMPOSIÇÃO DE RESINA DE POLIOLEFINA E ARTIGO MOLDADO. (73) New Japan Chemical Co., Ltd. (JP) (72) Toshiaki Kobayashi (74) Belleza Marcas e Patentes Ltda. Prazo de Validade: 20 (vinte) anos contados a partir de 02/02/1998, observadas as condições legais.

(11) **PI 9808896-3** (22) 10/03/1998 **16.1** (30) 14/03/1997 NO 971176 (51) B63B 22/02 (54) Dispositivo em navio para a produção/produção de teste de petróleo/gás originário de um campo abaixo do nível do leito de mar. (73) Pgs Offshore Technology As (NO), Hitec Systems AS (NO) (72) Knut Erik Borseth, Arne Smedal (74) Dannemann, Siemsen, Bigler & Ipanema Moreira Prazo de Validade: 20 (vinte) anos contados a partir de 10/03/1998, observadas as condições legais.

(11) **PI 9809488-2** (22) 28/05/1998 **16.1** (30) 29/05/1997 FR 97/06586 (51) B05B 11/00 (54) BOMBA (73) Rexam Sofab (FR) (72) Jean-Louis Bougumont, Hervé Lompech, Pierre Dumont (74) Francisco Carlos Rodrigues Silva Prazo de Validade: 20 (vinte) anos contados a partir de 28/05/1998, observadas as condições legais.

(11) **PI 9809832-2** (22) 15/05/1998 **16.1** (30) 16/05/1997 US 60/046.676 (51) F25D 17/06 (54) Método para prover ar condicionado, aparelho para a distribuição de ar e sistema de condicionamento de ar a

provisão de ar condicionado para o ambiente interno de um prédio. (73) Work Smart Energy Enterprises, Inc (US) (72) William L. Kopko (74) Dannemann, Siemsen, Bigler & Ipanema Moreira Prazo de Validade: 20 (vinte) anos contados a partir de 15/05/1998, observadas as condições legais.

(11) **PI 9810093-9** (22) 11/06/1998 **16.1** (30) 11/06/1997 FR 97 07252 (51) F42C 15/34, A45C 13/24, E05G 1/14 (54) Detonador destinado a ser instalado em um compartimento e contêiner de segurança que o comporta. (73) Val'Protect S.A. (FR) (72) Rene Gral (74) Dannemann, Siemsen, Bigler & Ipanema Moreira Prazo de Validade: 20 (vinte) anos contados a partir de 11/06/1998, observadas as condições legais.

(11) **PI 9810201-0** (22) 18/06/1998 **16.1** (30) 20/06/1997 US 60/050280; 27/03/1998 US 60/079612 (51) F25J 1/02 (54) PROCESSO PARA LIQÜEFAZER UMA CORRENTE DE GÁS RICA EM METANO (73) Exxonmobil Upstream Research Company (US) (72) Eugene R. Thomas, Ronald R. Bowen, Eric T. Cole, Edward L. Kimble (74) Momsen, Leonardos & Cia. Prazo de Validade: 20 (vinte) anos contados a partir de 18/06/1998, observadas as condições legais.

(11) **PI 9810389-0** (22) 02/07/1998 **16.1** (30) 02/07/1997 GB 9713872.1 (51) B41J 2/14 (54) APARELHO DE IMPRESSÃO POR JATO DE TINTA DO TIPO DEMANDA DE GOTA, PROCESSO DE IMPRESSÃO POR JATO DE TINTA E PROCESSO DE FABRICAÇÃO DE UM APARELHO DE IMPRESSÃO POR JATO DE TINTA DO TIPO DEMANDA DE GOTA (73) Xaar Technology Limited (GB) (72) Alan Robert Harvey, Stephen Temple (74) Di Blasi, Parente, S. G. & Associados S/C Prazo de Validade: 20 (vinte) anos contados a partir de 02/07/1998, observadas as condições legais.

(11) **PI 9811935-4** (22) 06/08/1998 **16.1** (30) 13/08/1997 DE 197 35 062.3 (51) C21D 8/12 (54) Processo para a fabricação de chapas de aço para fins elétricos de grãos orientados. (73) Thyssen Stahl Aktiengesellschaft (DE) (72) Manfred Espenhahn, Klaus Guenther, Andreas Boettcher (74) Dannemann, Siemsen, Bigler & Ipanema Moreira Prazo de Validade: 20 (vinte) anos contados a partir de 06/08/1998, observadas as condições legais.

(11) **PI 9812035-2** (22) 28/08/1998 **16.1** (30) 01/09/1997 GB 9718501.1; 01/05/1998 GB 9809465.9 (51) A63F 5/04 (54) MONTAGEM DE RODA DE ROLETA, ARRANJO DE TABULEIRO DE ROLETA, E, FICHA ELETRÔNICA DE APOSTAS (73) NRC Group Limited (GB) (72) Gordon McNally (74) Momsen, Leonardos & Cia. Prazo de Validade: 20 (vinte) anos contados a partir de 28/08/1998, observadas as condições legais.

(11) **PI 9813003-0** (22) 13/07/1998 **16.1** (30) 23/07/1997 IT CR97A000008 (51) A01J 7/04, A01K 13/00 (54) Equipamento automático para lavar, desinfetar, secar e estimular as tetas de animais leiteiros. (73) C.T.A. S.R.L. (IT) (72) Felice farina (74) Tinoco Soares & Filho S/C Ltda. Prazo de Validade: 20 (vinte) anos contados a partir de 13/07/1998, observadas as condições legais.

(11) **PI 9814121-0** (22) 11/08/1998 **16.1** (30) 10/11/1997 US 08/966.629 (51) E21B 15/04, E21B 7/08, E21B 43/01 (54) DISPOSITIVO E PROCESSO PARA PERFURAÇÃO E COMPLEMENTAÇÃO DE POÇOS MÚLTIPLOS DE UMA MATRIZ PRESA NUMA CAVIDADE DE POÇO (73) Marathon Oil Company (US) (72) Gary J. Collins (74) Orlando de Souza Prazo de Validade: 20 (vinte) anos contados a partir de 11/08/1998, observadas as condições legais.

(11) **PI 9814225-9** (22) 17/11/1998 **16.1** (30) 19/11/1997 DE 197 51 309.3 (51) F25D 25/02 (54) Aparelho de refrigeração. (73) BSH Bosch Und Siemens Hausgeraete GMBH (DE) (72) Werner Reichel, Hans-Reinhart Janssen, Alexander Goerz (74) Dannemann, Siemsen, Bigler & Ipanema Moreira Prazo de Validade: 20 (vinte) anos contados a partir de 17/11/1998, observadas as condições legais.

(11) **PI 9814750-1** (22) 02/12/1998 **16.1** (30) 02/12/1997 NO 19975563 (51) F16B 21/18, F16B 3/04, F16B 17/00, B60G 7/00 (54) DISPOSITIVO PARA RETENÇÃO DE DOIS OBJETOS JUNTOS (73) Kongsberg Automotive Asa (NO) (72) Sven Björkgård, Arne Andersen (74) Matos & Associados - Advogados Prazo de Validade: 20 (vinte) anos contados a partir de 02/12/1998, observadas as condições legais.

(11) **PI 9814792-7** (22) 19/08/1998 **16.1** (30) 26/09/1997 DE 197 42 468.6 (51) F16D 25/08 (54) Sistema de debreagem acionável hidráulicamente para uma embreagem de fricção de veículo automotor. (73) Luk Lamellen und Kupplungsbau Beteiligungs KG (DE) (72) Berthold Schneider, Peter Schaaf, Roland Welter, Gerhard Prosch (74) Dannemann, Siemsen, Bigler & Ipanema Moreira Prazo de Validade: 20 (vinte) anos contados a partir de 19/08/1998, observadas as condições legais.

(11) **PI 9815153-3** (22) 25/11/1998 **16.1** (30) 03/12/1997 DE 197 53 546.1 (51) A47L 13/16, A47L 7/02, C08J 9/00, C08J 9/26, C08L 1/02, C08J 9/06, D04H 1/42, B32B 5/24, C08K 5/00 (54) PANO DE ESPONJA À BASE DE CELULOSE E PRODUÇÃO DO MESMO (73) Kalle Nalo GmbH & Co. KG (DE) (72) Leo Mans, Klaus-Dieter Hammer (74) Dannemann, Siemsen, Bigler & Ipanema Moreira Prazo de Validade: 20 (vinte) anos contados a partir de 25/11/1998, observadas as condições legais.

(11) **PI 9900572-7** (22) 11/02/1999 **16.1** (30) 13/02/1998 JP 10-048932; 04/09/1998 JP 10-267299 (43) 04/01/2000 (51) C21B 7/04

(54) Aduela para um forno metalúrgico.  
(73) JFE Steel Corporation (JP)  
(72) Takashi Sumigama, Takasahi Sumigama, Bungo Iino, Bungo Iino, Kazumasa Wakimoto, Mamoru Tsukamoto, Mamoru Tsukamoto  
(74) Dannemann, Siemsen, Bigler & Ipanema Moreira  
Prazo de Validade: 20 (vinte) anos contados a partir de 11/02/1999, observadas as condições legais.

(11) **PI 9901463-7** (22) 10/05/1999 **16.1**  
(30) 11/05/1998 US 09/075556  
(43) 29/02/2000  
(51) F24F 3/14  
(54) SISTEMA DE CONDICIONAMENTO DE AR APERFEIÇADO, UNIDADE DE RECUPERAÇÃO DE ENERGIA EM UM SISTEMA DE CONDICIONAMENTO DE AR, E, PROCESSO DE APERFEIÇAMENTO DO DESEMPENHO DE UM SISTEMA DE CONDICIONAMENTO DE AR..  
(73) Carrier Corporation (US)  
(72) Ruddy C. Bussjager, Lester N. Miller, James M. Mc Kallip  
(74) Momsen, Leonardos & CIA.  
Prazo de Validade: 20 (vinte) anos contados a partir de 10/05/1999, observadas as condições legais.

(11) **PI 9901783-0** (22) 07/06/1999 **16.1**  
(43) 16/01/2001  
(51) B67D 1/00  
(54) MÓDULO ENVASADOR DE PRODUTOS LÍQUIDOS.  
(73) Realiza Máquinas Indústria e Comércio LTDA. (BR/MG)  
(72) Carlos Alberto Bianco  
(74) Cidwan - Uberlandia S/C LTDA  
Prazo de Validade: 20 (vinte) anos contados a partir de 07/06/1999, observadas as condições legais.

(11) **PI 9902054-8** (22) 30/04/1999 **16.1**  
(43) 31/10/2000  
(51) B61D 7/14  
(54) Sistema de fixação tipo gaveta para tremonha  
(73) Amsted-Maxion Fundação e Equipamentos Ferroviários S.A. (BR/SP)  
(72) José Antonio Correia Rodrigues  
(74) Dannemann, Siemsen, Bigler & Ipanema Moreira  
Prazo de Validade: 20 (vinte) anos contados a partir de 30/04/1999, observadas as condições legais.

(11) **PI 9902156-0** (22) 20/05/1999 **16.1**  
(43) 09/01/2001  
(51) B66B 1/06  
(54) INSTALAÇÃO ELEVATÓRIA SEM CASA DE MÁQUINAS  
(73) Elevadores Atlas Schindler S/A. (BR/SP)  
(72) Fernando Garcia  
(74) Advocacia Pietro Ariboni S/C  
Prazo de Validade: 20 (vinte) anos contados a partir de 20/05/1999, observadas as condições legais.

(11) **PI 9902157-9** (22) 20/05/1999 **16.1**  
(43) 09/01/2001  
(51) B66B 7/10  
(54) MECANISMO AUTO CENTRANTE DE CABOS OU CORRENTES DE COMPENSAÇÃO DE INSTALAÇÕES ELEVADORAS  
(73) Elevadores Atlas Schindler S/A. (BR/SP)  
(72) Hiroshi Jojima  
(74) Advocacia Pietro Ariboni S/C  
Prazo de Validade: 20 (vinte) anos contados a partir de 20/05/1999, observadas as condições legais.

(11) **PI 9902327-0** (22) 25/02/1999 **16.1**  
(43) 24/10/2000  
(51) F25D 19/02  
(54) JUNÇÃO ENTRE DUAS PEÇAS CONSTRUTIVAS  
(73) BSH Bosch und Siemens Hausgeraete GmbH (DE)  
(72) Alfred Mader

(74) Dannemann, Siemsen, Bigler & Ipanema Moreira  
Prazo de Validade: 20 (vinte) anos contados a partir de 25/02/1999, observadas as condições legais.

(11) **PI 9902482-9** (22) 22/04/1999 **16.1**  
(30) 27/04/1998 DE 198 18 761-0  
(43) 21/03/2000  
(51) B67C 3/12  
(54) SISTEMA DE ENCHIMENTO COM CÂMARA ÚNICA  
(73) KHS Maschinen-und Anlagenbau AG. (DE)  
(72) Ludwig Clüsserath, Nikolaus  
(74) Advocacia Fernandes e Borghi Fernandes S/C  
Prazo de Validade: 20 (vinte) anos contados a partir de 22/04/1999, observadas as condições legais.

(11) **PI 9903033-0** (22) 25/02/1999 **16.1**  
(43) 20/03/2001  
(51) B61H 1/00  
(54) CONJUNTO ESTRUTURAL DE UM DISPOSITIVO DE FRENAGEM E CONJUNTO DE SUPORTE  
(73) Amsted-Maxion Fundação e Equipamentos Ferroviários S.A. (BR/SP)  
(72) José Antonio Correia Rodrigues  
(74) Dannemann, Siemsen, Bigler & Ipanema Moreira  
Prazo de Validade: 20 (vinte) anos contados a partir de 25/02/1999, observadas as condições legais.

(11) **PI 9903035-7** (22) 05/03/1999 **16.1**  
(30) 06/03/1998 DE 198 10 771.4  
(43) 09/10/2001  
(51) B23Q 1/28, B25B 11/00  
(54) PERFIL DE BASE PARA A TÉCNICA DE APERTO PARA PEÇAS A TRABALHAR A SEREM MEDIDAS  
(73) Komeg Industrielle Messtechnik GmbH (DE)  
(72) Juergen Haag, Josef Lauer, Klaus Haage  
(74) Dannemann, Siemsen, Bigler & Ipanema Moreira  
Prazo de Validade: 20 (vinte) anos contados a partir de 05/03/1999, observadas as condições legais.

(11) **PI 9903852-8** (22) 10/09/1999 **16.1**  
(43) 24/04/2001  
(51) B62D 1/16  
(54) Aperfeiçoamento em coluna intermediária de direção.  
(73) Dana-Albarus S.A. Indústria e Comércio (BR/RS)  
(72) Adalberto de Souza, Clóvis Schmitt Kras, João Paulo da Silva, Vanderlei Fonseca Ferreira  
(74) Custódio de Almeida & Cia.  
Prazo de Validade: 20 (vinte) anos contados a partir de 10/09/1999, observadas as condições legais.

(11) **PI 9904077-8** (22) 03/09/1999 **16.1**  
(30) 12/08/1998 DE P 198 36 500.4  
(43) 12/09/2000  
(51) B67D 1/00  
(54) SISTEMA DE ENGARRAFAMENTO  
(73) KHS Maschinen-und Anlagenbau AG. (DE)  
(72) Ludwig Clüsserath Nikolaus  
(74) Advocacia Fernandes e Borghi Fernandes S/C  
Prazo de Validade: 20 (vinte) anos contados a partir de 03/09/1999, observadas as condições legais.

(11) **PI 9904105-7** (22) 13/09/1999 **16.1**  
(30) 14/09/1998 JP 10-279429  
(43) 19/09/2000  
(51) F01P 5/10  
(54) ESTRUTURA DE BOMBA DE ÁGUA DE MOTOR  
(73) Honda Giken Kogyo Kabushiki Kaisha (Honda Motor Co. Ltd.) (JP)  
(72) Shinichi Nakano, Katsunori Takahashi, Tomoo Oka, Yoshiki Suzuki, Chutaro Kobayashi  
(74) Dannemann, Siemsen, Bigler & Ipanema Moreira

Prazo de Validade: 20 (vinte) anos contados a partir de 13/09/1999, observadas as condições legais.

(11) **PI 9904107-3** (22) 14/09/1999 **16.1**  
(30) 14/09/1998 JP 10-279424  
(43) 26/09/2000  
(51) F02F 1/40  
(54) CABEÇA DE CILINDRO DE MOTOR TIPO DOHC  
(73) Honda Giken Kogyo Kabushiki Kaisha (Honda Motor Co. Ltd.) (JP)  
(72) Katsunori Takahashi  
(74) Dannemann, Siemsen, Bigler & Ipanema Moreira  
Prazo de Validade: 20 (vinte) anos contados a partir de 14/09/1999, observadas as condições legais.

(11) **PI 9904226-6** (22) 24/08/1999 **16.1**  
(30) 27/08/1998 US 09/140,565  
(43) 01/08/2000  
(51) B31B 19/90, B29D 5/10  
(54) Fita fixadora, aparelho e método para sua fabricação, camada intermediária e saco refechável  
(73) Illinois Tool Works Inc (US)  
(72) James R. Johnson  
(74) Antonio Maurício Pedras Arnaud  
Prazo de Validade: 20 (vinte) anos contados a partir de 24/08/1999, observadas as condições legais.

(11) **PI 9904889-2** (22) 22/03/1999 **16.1**  
(30) 26/03/1998 DE 198 13 379.0  
(51) F02D 41/30, F02D 41/40, F02D 41/14  
(54) Processo para a operação de um motor de combustão interna, elemento de controle e motor de combustão interna.  
(73) Robert Bosch GmbH (DE)  
(72) Michael Oder  
(74) Dannemann, Siemsen, Bigler & Ipanema Moreira  
Prazo de Validade: 20 (vinte) anos contados a partir de 22/03/1999, observadas as condições legais.

(11) **PI 9904945-7** (22) 26/10/1999 **16.1**  
(30) 28/10/1998 US 09/181473  
(43) 15/08/2000  
(51) F25J 3/04  
(54) PROCESSO PARA INTEGRAR UM ALTO-FORNO E UM REATOR DE REDUÇÃO DIRETA.  
(73) Praxair Technology, INC (US)  
(72) Minish Mahendra Shah  
(74) Momen, Leonardos & CIA.  
Prazo de Validade: 20 (vinte) anos contados a partir de 26/10/1999, observadas as condições legais.

(11) **PI 9904954-6** (22) 11/10/1999 **16.1**  
(30) 13/10/1998 US 09/170012  
(43) 05/09/2000  
(51) F25J 3/02  
(54) PROCESSO E APARELHO PARA PRODUÇÃO DE DIÓXIDO DE CARBONO SUBSTANCIALMENTE PURO A PARTIR DE UMA ALIMENTAÇÃO DE DIÓXIDO DE CARBONO.  
(73) Praxair Technology, INC. (US)  
(72) Henry Edward Howard, Claudio Bruno Capurro  
(74) Momen, Leonardos & CIA.  
Prazo de Validade: 20 (vinte) anos contados a partir de 11/10/1999, observadas as condições legais.

(11) **PI 9905094-3** (22) 11/10/1999 **16.1**  
(43) 05/06/2001  
(51) B41K 1/26  
(54) CARIMBO PARA TRANSFERIR A IMAGEM DE UMA FORMAÇÃO EM RELEVO A UMA SUPERFÍCIE DE ESCRITA  
(73) ELC Produtos de Segurança Indústria e Comércio Ltda. (BR/RJ)  
(72) Eduardo de Lima Castro Netto  
(74) Dannemann, Siemsen, Bigler & Ipanema Moreira  
Prazo de Validade: 20 (vinte) anos contados a partir de 11/10/1999,

observadas as condições legais.

(11) **PI 9905260-1** (22) 30/09/1999 **16.1**  
(30) 02/10/1998 JP 10-281582  
(43) 19/09/2000  
(51) F04C 27/00, F16J 15/00  
(54) CONJUNTO DE VEDAÇÃO DE EIXO E COMPRESSOR INCORPORANDO O MESMO  
(73) Kabushiki Kaisha Toyoda Jidoshokki Seisakusho (JP) , Eagle Industry Co., Ltd. (JP)  
(72) Takuya Okuno, Masahiro Kawaguchi, Masanori Sonobe, Atsuyuki Morishita, Keichi Chiba  
(74) David do Nascimento  
Prazo de Validade: 20 (vinte) anos contados a partir de 30/09/1999, observadas as condições legais.

(11) **PI 9905262-8** (22) 30/09/1999 **16.1**  
(43) 12/06/2001  
(51) B23B 7/00  
(54) Aperfeiçoamento introduzido em torno automático monofuso CNC de carnos múltiplos.  
(73) Ergomat Indústria e Comércio Ltda (BR/SP)  
(72) Andreas Karl Meister  
(74) Tinoco Soares & Filho S/C Ltda  
Prazo de Validade: 20 (vinte) anos contados a partir de 30/09/1999, observadas as condições legais.

(11) **PI 9905267-9** (22) 06/10/1999 **16.1**  
(43) 12/06/2001  
(51) F25D 19/00  
(54) UNIDADE SELADA DE FLUIDO REFRIGERANTE PARA APARELHO DE REFRIGERAÇÃO  
(73) Empresa Brasileira de Compressores S.A. - EMBRACO (BR/SC)  
(72) Roberto Horn Pereira, Ingwald Vollrath  
(74) Paulo Sérgio Scatamburlo  
Prazo de Validade: 20 (vinte) anos contados a partir de 06/10/1999, observadas as condições legais.

(11) **PI 9906077-9** (22) 25/11/1999 **16.1**  
(30) 27/11/1998 IT M198U000773  
(43) 15/08/2000  
(51) F25D 21/06  
(54) DISPOSITIVO PARA DESCONGELAMENTO RÁPIDO DE UM COMPARTIMENTO DE REFRIGERADOR, E, REFRIGERADOR  
(73) Whirlpool Corporation (US)  
(72) Roberto Malnati, Stefano Tivolazzi, Luigi Sessa, Paolo Sicher, Salvatore De Caprio, Silvano Monti, Daniele Regazzon, Valerio Bresolin  
(74) Momen, Leonardos & CIA.  
Prazo de Validade: 20 (vinte) anos contados a partir de 25/11/1999, observadas as condições legais.

(11) **PI 9906327-1** (22) 08/01/1999 **16.1**  
(30) 20/06/1998 DE 198 27 541.2  
(51) B60S 1/08  
(54) Dispositivo de limpar pára-brisas.  
(73) Robert Bosch GmbH (DE)  
(72) Hans-Georg Klug, Gebhard Michenfelder., Hans Meier, Henry Blitzke  
(74) Dannemann, Siemsen, Bigler & Ipanema Moreira  
Prazo de Validade: 20 (vinte) anos contados a partir de 08/01/1999, observadas as condições legais.

(11) **PI 9906362-0** (22) 16/04/1999 **16.1**  
(30) 17/04/1998 FR 98/04823  
(51) F16B 5/06  
(54) GRAMPO EM MATERIAL PLÁSTICO DE FIXAÇÃO DE UMA PEÇA SOBRE UM SUPORTE, SUPORTE PARA O MESMO E PEÇA TERMOPLÁSTICA QUE INCLUI PELO MENOS UM GRAMPO INTEGRADO  
(73) Eurostyle (S.A.S.) (FR)  
(72) Robert Guyot  
(74) Momen, Leonardos & Cia.  
Prazo de Validade: 20 (vinte) anos contados a partir de 16/04/1999,

observadas as condições legais.

(11) **PI 9906751-0** (22) 06/01/1999 **16.1**  
(30) 09/01/1998 GB 9800494.8  
(51) D06F 37/22  
(54) MÁQUINA DE LAVAR  
(73) Monotub Industries Plc (GB)  
(72) Martin William Myerscough  
(74) Nellie Anne Daniel-Shores  
Prazo de Validade: 20 (vinte) anos  
contados a partir de 06/01/1999,  
observadas as condições legais.

(11) **PI 9907077-4** (22) 28/10/1999 **16.1**  
(30) 29/10/1998 US 09/182.533  
(51) A22C 11/00  
(54) PROCESSO E MEIO PARA  
PRODUÇÃO E TRANSPORTE DE UM  
CORDÃO DE SALSICHA EXTRUDADO  
(73) Townsend Engineering Company  
(US)  
(72) David J. Cody, David Hamblin,  
Steven P. Hergott, Wendell J. Holl, David  
C. Nordby, Michael S. Simpson, Brent M.  
Veldkamp  
(74) Nellie Anne Daniel Shores  
Prazo de Validade: 20 (vinte) anos  
contados a partir de 28/10/1999,  
observadas as condições legais.

(11) **PI 9908317-5** (22) 13/04/1999 **16.1**  
(30) 14/04/1998 DE 198 16 483.1  
(51) F03D 11/00, F03D 1/06  
(54) INSTALAÇÃO DE ENERGIA  
EÓLICA.  
(73) Aloys Wobben (DE)  
(72) Aloys Wobben  
(74) Momsen, Leonardos & CIA.  
Prazo de Validade: 20 (vinte) anos  
contados a partir de 13/04/1999,  
observadas as condições legais.

(11) **PI 9909227-1** (22) 31/03/1999 **16.1**  
(30) 09/04/1998 IT BO98A000235  
(51) D05B 15/04  
(54) MÁQUINA PARA COSTURA DE  
UMA PARTE SUPERIOR DE CALÇADO  
À UMA SOLA RELATIVA  
(73) Mario Ciucani (IT)  
(72) Mario Ciucani  
(74) Tavares Propriedade Intelectual  
Ltda.  
Prazo de Validade: 20 (vinte) anos  
contados a partir de 31/03/1999,  
observadas as condições legais.

(11) **PI 9912603-6** (22) 23/07/1999 **16.1**  
(30) 30/07/1998 FR 98 09740  
(51) C22C 38/02, C22C 38/04, C22C  
38/34, C21D 1/32, C21D 1/78, C22C  
38/38  
(54) AÇO PARA A FABRICAÇÃO DE  
UMA PEÇA PARA ROLAMENTO  
(73) Ascometal (FR) , Snr Roulements  
(FR) , Valti-Societe Anonyme Pour La  
Fabrication de Tubes Roulements (FR)  
(72) Gilles Baudry, Jacques Bellus,  
Daniel Girodin, Gilles Dudragne, Gerard  
Jacob  
(74) Dannemann ,Siemens, Bigler &  
Ipanema Moreira  
Prazo de Validade: 20 (vinte) anos  
contados a partir de 23/07/1999,  
observadas as condições legais.

(11) **PI 9913145-5** (22) 21/06/1999 **16.1**  
(51) C21B 13/14  
(54) Aparelho de redução de minério de  
ferro fino do tipo leito fluidizado de dois  
estágios, e método de redução usando o  
aparelho.

(73) Pohang Iron & Steel CO., LTD. (KR)  
, Research Institute of Industrial Science  
& Technology (KR) , Voest-Alpine  
Industrieanlagenbau GMBH (AT)  
(72) Il Ock Lee, Hang Goo Kim, Uoo  
Chang Jung, Nag Joon Choi  
(74) Dannemann ,Siemens, Bigler &  
Ipanema Moreira  
Prazo de Validade: 20 (vinte) anos  
contados a partir de 21/06/1999,  
observadas as condições legais.

(11) **PI 9913783-6** (22) 08/09/1999 **16.1**  
(30) 18/09/1998 GB 9820466.2  
(51) D06F 39/02  
(54) DISPOSITIVO DE DISTRIBUIÇÃO  
PARA A LAVAGEM DE ROUPA SUJA  
NA MÁQUINA  
(73) Unilever N.V. (NL)  
(72) Paul Robertson Sherratt, Mark  
Shickle  
(74) Momsen, Leonardos & Cia.  
Prazo de Validade: 20 (vinte) anos  
contados a partir de 08/09/1999,  
observadas as condições legais.

(11) **PI 0000308-5** (22) 04/02/2000 **16.1**  
(30) 05/02/1999 AU PP8526  
(43) 05/09/2000  
(51) B22D 11/06  
(54) APARELHO PARA FUNDIR TIRA  
DE METAL CONTINUAMENTE  
(73) Castrip, LLC (US)  
(72) Nikolco S. Nikolovski, Harold Roland  
Kaul  
(74) Vieira de Mello Advogados  
Prazo de Validade: 20 (vinte) anos  
contados a partir de 04/02/2000,  
observadas as condições legais.

(11) **PI 0000548-7** (22) 15/02/2000 **16.1**  
(30) 16/02/1999 FR 9901851  
(43) 20/03/2001  
(51) C21D 9/56  
(54) DISPOSITIVO DE TROCA DE  
CALOR COM UM PRODUTO PLANO E  
DISPOSITIVO DE RESFRIAMENTO DE  
UM PRODUTO PLANO, TAL COMO UM  
PRODUTO LAMINADO DE AÇO  
(73) Selas S.A. (FR)  
(72) Philippe Paulus  
(74) Momsen, Leonardos & Cia.  
Prazo de Validade: 20 (vinte) anos  
contados a partir de 15/02/2000,  
observadas as condições legais.

(11) **PI 0017018-6** (22) 27/01/2000 **16.1**  
(51) A61B 17/80  
(54) PLACA DE OSSO  
(73) Synthes AG Chur (CH)  
(72) Robert Frigg  
(74) Tavares Propriedade Intelectual  
Ltda.  
Prazo de Validade: 20 (vinte) anos  
contados a partir de 27/01/2000,  
observadas as condições legais.

## 16.2 PUBLICAÇÃO ANULADA

(11) **PI 9703622-6** (22) 18/06/1997 **16.2**  
(30) 18/06/1996 AT A1075/96  
(45) 17/09/2002  
(51) E03C 1/00  
(54) INSTALAÇÃO SANITÁRIA COM UM  
CARTUCHO  
(73) American Standard Inc. (US)  
(72) Albert Becker  
(74) Daniel & Cia.  
Anulada a expedição publicada na RPI  
1750 de 20/07/2004

## 19. Notificação de Decisão Judicial

## 19.1 NOTIFICAÇÃO DE DECISÃO JUDICIAL

(11) **MU 7601818-0** (45) 26/12/2001 **19.1**  
(73) Stara S/A Indústria de Implementos  
Agrícolas (BR/RS)  
(74) Agência Gaúcha Marcas e Patentes  
Ltda.  
INPI-52400.001045/04  
Tribunal Regional Federal da 2ª Região  
Mandado de Segurança nº:

2004.02.01.003944-3  
Ofício nº: 014/2004-2ª Seção  
Impetrante: Damotta Marcas e Patentes  
Ltda e outro  
Impetrado: Instituto Nacional da  
Propriedade Industrial – INPI  
Impetrado: Juízo Federal da 37ª Vara-RJ  
Decisão: Decide a Egrégia Primeira  
Seção Especializada do Tribunal  
Regional Federal da 2ª Região, por  
unanimidade, não conhecer do Mandado  
de Segurança, nos termos do relatório e  
voto constantes dos autos, que ficam  
fazendo parte integrante do presente  
julgado.

## 22. Outros Referentes a Patentes e Certificados de Adição de Invenção

### 22.15 PATENTE SUB JUDICE

(11) **MU 7802473-0** (45) 28/09/2004 **22.15**  
(73) Açomaq Indústria e Comércio Ltda.  
ME (BR/SC)  
INPI-52400.003474/05  
Origem: Juízo da 37 da VF do Rio de  
janeiro  
Processo Nº 2005.51.01.516170-1.  
Ação de Nulidade de Patente.  
Autor: Prademir Antônio Werner.

(11) **MU 8102303-0** (45) 15/02/2005 **22.15**  
(73) Genilton Parreira Guerra (BR/RJ)  
(74) Marcello da Cunha Freire  
INPI-52400.002966/05  
Origem: Juízo da 38 da VF do Rio de  
janeiro  
Processo Nº 2005.51.01.515857-0  
Ação Ordinária de Nulidade de Patente  
Autor: AT ING S.r.l.

(11) **PI 9204151-5** (45) 31/10/2000 **22.15**  
(73) Fábio Tadeu Biagioni (BR/SP)  
(74) Darré, Bueno & Moreira  
INPI-52400.003285/05  
Origem: Juízo da 21ª Subseção  
Judiciária da 1ª VF de Taubaté  
Processo Nº 2005.51.01.512725-0  
Ação de Nulidade de Patente de  
Invenção Com Pedido Tutela Antecipada  
Autor: Pormade Portas De Madeiras  
Decorativas Ltda.

## 25. Anotação de Alteração de Nome e/ou Sede e Transferência de Pedido, Patente e Certificado de Adição de Invenção

### 25.1 TRANSFERÊNCIA DEFERIDA

(21) **MU 7802580-0** (22) 17/12/1998 **25.1**  
(71) João Rodrigues Silva (BR/SP)  
Transferido de: Antonio Carlos Brito de  
Oliveira

(21) **MU 7802581-8** (22) 17/12/1998 **25.1**  
(71) João Rodrigues Silva (BR/SP)  
Transferido de: Antonio Carlos Brito de  
Oliveira

(21) **MU 8002164-6** (22) 25/09/2000 **25.1**  
(71) Márcio Turra de Ávila (BR/SP) ,  
Marcelo Valente Feitosa (BR/SP) ,  
Leônidas Hildebrand Júnior (BR/SP)  
(74) Ednéa Casagrande Pinheiro  
Transferido de : Alexandre Edgard

Trinhain

(21) **PI 0300454-6** (22) 10/03/2003 **25.1**  
(71) Schlumberger Surency, S.A. (PA)  
(74) Paulo C. Oliveira & Cia.  
Transferido de: Sofitech N.V.

(21) **PI 0300605-0** (22) 18/02/2003 **25.1**  
(71) Guilherme Ibanez Pinto (BR/SP) ,  
Luiz Henrique Araújo (BR/SP)  
(74) Andrea Ferreira de Mello  
Transferido de: VCI Brasil Indústria e  
Comércio de Embalagens Ltda.

(21) **PI 0301231-0** (22) 29/04/2003 **25.1**  
(71) Leonardo Miranda Vanetti Barbosa  
(BR/MG) , Comissão Nacional de  
Energia Nuclear (BR/RJ)  
(74) Julio Cesar Capella Fonseca  
Transferido parte dos direitos de:  
Leonardo Miranda Vanetti Barbosa

(21) **PI 0305881-6** (22) 25/11/2003 **25.1**  
(71) Ailton Panfiglio (BR/SP)  
(74) Mário de Nani Júnior  
Transferido de: José Roberto Panfiglio

(21) **PI 0306241-4** (22) 15/12/2003 **25.1**  
(71) Europack Indústria e Comércio de  
Produtos Termoplásticos Ltda. (BR/SP)  
(74) Adauto Silva Emerenciano  
Transferido de: Europack Indústria e  
Comércio de Produtos Plásticos Ltda.

(21) **PI 0402285-8** (22) 03/06/2004 **25.1**  
(71) Mobile Traker Holdings (Proprietary)  
Limited (ZA)  
(74) Tinoco Soares & Filho S/C Ltda.  
Transferido de: Antonie Hendrik Jacobus  
Wiese

(21) **PI 0402932-1** (22) 08/07/2004 **25.1**  
(71) Nery Gejuiba Leite (BR/SP)  
(74) Vilage Marcas & Patentes S/C Ltda.  
Transferido de: Paulo César da Cruz dos  
Santos

(11) **PI 1101071-1** (22) 14/05/1997 **25.1**  
(71) Allergan, Inc. (US)  
(74) Dannemann ,Siemens, Bigler &  
Ipanema Moreira  
Transferido de : Allergan

(11) **PI 8507282-6** (22) 19/09/1985 **25.1**  
(45) 26/04/1994  
(73) Arysta Lifescience Corporation (JP)  
(74) Francisco Carlos Rodrigues Silva  
Transferido de : Tomen Corporation

(11) **PI 9000136-2** (22) 15/01/1990 **25.1**  
(45) 25/11/1997  
(73) Luca Toncelli (IT) , Dario Toncelli  
(IT) , Maria Luisa Salvalaggio (IT)  
(74) Orlando de Souza  
Transferido de : Marcello Toncelli

(11) **PI 9006963-3** (22) 12/10/1990 **25.1**  
(45) 30/05/2000  
(71) M&G Luxembourg S.A. (LU)  
(74) Advocacia Pietro Ariboni S/C  
Transferido de : Phobos N.V.

(11) **PI 9007644-3** (22) 11/09/1990 **25.1**  
(45) 19/10/1999  
(71) Rhodia Limited (GB)  
(74) Momsen, Leonardos & Cia.  
Transferido de: Manchem Limited

(11) **PI 9103026-9** (22) 11/07/1991 **25.1**  
(45) 04/02/1997  
(73) Eltridue S.R.L. (IT)  
(74) Advocacia Pietro Ariboni S/C  
Transferido de : Saiag Industria SpA

(11) **PI 9201319-8** (22) 10/04/1992 **25.1**  
(45) 03/11/1999  
(71) Nordon & Cie. (FR) , S.A. 54 (FR)  
(74) Tavares Propriedade Intelectual  
Ltda.  
Transferido parte dos direitos de :  
Nordon & Cie.

- (11) **PI 9301030-3** (22) 29/04/1993 **25.1**  
(45) 05/02/2002  
(71) Ticon Tintas Conduativas Ltda.  
(BR/SP)  
(74) Cometa Marcas e Patentes S/C  
Ltda.  
Transferido de : Ferruccio Fellegara
- (11) **PI 9302100-3** (22) 31/05/1993 **25.1**  
(45) 25/07/2000  
(71) Nelson Luis Casaroti Mafei (BR/SP)  
(74) Moras & Corrêa Marcas e Patentes  
S/C Ltda.  
Transferido de : NS Indústria de  
Aparelhos Médicos Ltda.
- (11) **PI 9401784-0** (22) 08/06/1994 **25.1**  
(45) 29/09/1998  
(73) Magneti Marelli Cofap - Companhia  
Fabricadora de Peças (BR/SP)  
(74) Paulo Sérgio Scatamburlo  
Transferido de : COFAP - Companhia  
Fabricadora de Peças
- (11) **PI 9404099-0** (22) 14/10/1994 **25.1**  
(45) 20/02/2001  
(71) Colorobbia Italia S.p.A. (IT)  
(74) Dannemann ,Siemsen, Bigler &  
Ipanema Moreira  
Transferido de : Giacomo Bandino
- (11) **PI 9405499-1** (22) 05/07/1994 **25.1**  
(45) 22/08/2000  
(71) Chimac-Agrifhar S.A. (BE)  
(74) Dannemann ,Siemsen, Bigler &  
Ipanema Moreira  
Transferido de : Dow Agrosiences LLC
- (11) **PI 9405959-4** (22) 05/04/1994 **25.1**  
(45) 15/05/2001  
(71) Nevamar Company, LLC (US)  
(74) Momsen, Leonardos & CIA.  
Transferido de: International Paper  
Company
- (11) **PI 9509064-9** (22) 10/08/1995 **25.1**  
(45) 10/12/2002  
(71) Carcoustics Tech Center GmbH  
(DE)  
(74) Dannemann, Siemsen, Bigler &  
Ipanema Moreira  
Transferido de : Illbruck GmbH
- (11) **PI 9509235-8** (22) 02/10/1995 **25.1**  
(45) 05/08/2003  
(71) Rolf Holiighaus (DE) , Klaus  
Niemann (DE) , Claus Strecker (DE)  
(74) Dannemann, Siemsen, Bigler &  
Ipanema Moreira  
Transferido de : Veba Oel  
Aktiengesellschaft
- (11) **PI 9605665-7** (22) 22/11/1996 **25.1**  
(45) 30/10/2001  
(71) Mahle Izumi Corporation (JP)  
(74) Orlando de Souza  
Transferido de : Izumi Industries Ltd.
- (11) **PI 9605904-4** (22) 06/12/1996 **25.1**  
(45) 16/10/2001  
(71) Kapman AB (SE)  
(74) Nellie Anne Daniel Shoes  
Transferido de : Bahco Group AB
- (11) **PI 9609838-4** (22) 29/07/1996 **25.1**  
(45) 22/07/2003  
(71) Johnson Matthey PLC (GB)  
(74) Orlando de Souza  
Transferido de : Imperial Chemical  
Industries PLC
- (11) **PI 9612808-9** (22) 19/12/1996 **25.1**  
(45) 04/02/2003  
(71) Rotech Holdings Limited (GB)  
(74) Momsen, Leonardos & Cia.  
Transferido de: Ledingham Chalmers  
Trustee Company Limited
- (11) **PI 9700748-0** (22) 23/01/1997 **25.1**  
(45) 11/11/2003  
(71) Indústria de Molas Aço Ltda.  
(BR/SP)  
(74) City Patentes e Marcas Ltda.  
Transferido de : Klaudio Seman Cuflat
- (21) **PI 9701161-4** (22) 04/03/1997 **25.1**  
(71) JWI Ltd. (CA)  
(74) Dannemann ,Siemsen, Bigler &  
Ipanema Moreira  
Transferido de : Ronald H. Seabrook;  
Dale B. Johnson; Derek G. Chaplin e  
Rex Barrett
- (11) **PI 9701882-1** (22) 22/04/1997 **25.1**  
(45) 02/03/2004  
(71) Sogefi Filtration do Brasil Ltda.  
(BR/SP)  
(74) City Patentes e Marcas Ltda.  
Transferido de : Reinaldo Muratori
- (21) **PI 9706294-4** (22) 18/12/1997 **25.1**  
(71) Tecnologias Associadas &  
Franchising Ltda. EPP (BR/SP)  
(74) Beêre Assessoria Empresarial S/C  
Ltda.  
Transferido de : Fumio Yokoya
- (21) **PI 9706395-9** (22) 18/12/1997 **25.1**  
(71) Meadwestvaco Corporation (US)  
(74) Momsen, Leonardos & Cia.  
Transferido por Incorporação de :  
Westvaco Corporation
- (21) **PI 9707298-2** (22) 22/01/1997 **25.1**  
(71) Dow Global Technologies Inc. (US)  
(74) Paulo Sérgio Scatamburlo  
Transferido de : The Dow Chemical  
Company
- (11) **PI 9708400-0** (22) 26/03/1997 **25.1**  
(45) 03/02/2004  
(71) Borealis Technology Oy (FI)  
(74) Dannemann, Siemsen, Bigler &  
Ipanema Moreira  
Transferido de : Borealis A/S
- (21) **PI 9709062-0** (22) 01/05/1997 **25.1**  
(71) Ivax International GmbH (CH)  
(74) Momsen, Leonardos & Cia.  
Transferido de: Soft Drugs, Inc.
- (21) **PI 9711098-1** (22) 30/06/1997 **25.1**  
(71) Dr. Reddy's Laboratories Limited  
(IN)  
(74) Nellie Anne Daniel Shores  
Transferido de : Dr. Reddy's Research  
Foundation e Reddy-Cheminor, Inc.
- (21) **PI 9712604-7** (22) 01/10/1997 **25.1**  
(71) Dow Global Technologies Inc. (US)  
(74) Paulo Sérgio Scatamburlo  
Transferido de : The Dow Chemical  
Company
- (11) **PI 9713022-2** (22) 12/11/1997 **25.1**  
(45) 16/10/2001  
(71) Ultrafryer Systems, Inc. (US)  
(74) Nellie Anne Daniel Shoes  
Transferido de : AFC Enterprises, Inc.
- (21) **PI 9713050-8** (22) 13/11/1997 **25.1**  
(71) Dow Global Technologies Inc. (US)  
(74) Paulo Sérgio Scatamburlo  
Transferido de : The Dow Chemical  
Company
- (21) **PI 9714312-0** (22) 21/10/1997 **25.1**  
(71) Inspire Pharmaceuticals, Inc. (US) ,  
University of North Carolina at Chapel  
Hill (US)  
(74) Nellie Anne Daniel Shores  
Transferido 50% de: Inspire  
Pharmaceuticals, Inc.
- (21) **PI 9715219-6** (22) 10/02/1997 **25.1**  
(62) PI9707379-2 10/02/1997  
(71) Abbott Biotechnology Ltd. (BM)  
(74) Nellie Anne Daniel Shores  
Transferido por fusão de : Abbott  
Laboratories (Bermuda) Ltd.
- (11) **PI 9805769-3** (22) 02/12/1998 **25.1**  
(45) 25/11/2003  
(71) GVP Gesellschaft zur Vermarktung  
der Porenbrennertechnik mbH  
(DE)  
(74) Cruzeiro/Newmarc Patentes e  
Marcas Ltda.  
Transferido de : Invent GmbH  
Entwicklung Neuer Technologien
- (21) **PI 9807263-3** (22) 25/02/1998 **25.1**  
(71) Invista Technologies S.à.r.l. (US)  
(74) Ana Paula Santos Celidonio  
Transferido de : E.I. du Pont de Nemours  
and Company
- (21) **PI 9809852-7** (22) 15/05/1998 **25.1**  
(71) Microalloying International LP. (US)  
(74) Momsen, Leonardos & Cia.  
Transferido de : American Cast Iron Pipe  
Copany
- (21) **PI 9810993-6** (22) 09/07/1998 **25.1**  
(71) De Nora Elettrodi S.P.A. (IT)  
(74) Dannemann , Siemsen, Bigler &  
Ipanema Moreira  
Transferido de: De Nora Technologie  
Elettrochimiche S.P.A.
- (21) **PI 9811884-6** (22) 07/08/1998 **25.1**  
(71) MHM Holdings Limited (BS)  
(74) Dannemann, Siemsen, Bigler &  
Ipanema Moreira  
Transferido de : Mile High Marketing  
Limited
- (11) **PI 9813743-3** (22) 11/12/1998 **25.1**  
(45) 21/06/2005  
(71) Institut Francais du Petrole (FR)  
(74) Dannemann, Siemsen, Bigler &  
Ipanema Moreira  
Transferido de: Coflexip
- (21) **PI 9814514-2** (22) 30/12/1998 **25.1**  
(71) Specialty Minerals (MICHIGAN) Inc  
(US)  
(74) Dannemann , Siemsen, Bigler &  
Ipanema Moreira  
Transferido de: Minerals Technologies  
Inc.
- (21) **PI 9900007-5** (22) 04/01/1999 **25.1**  
(71) DSM IP Assets B.V. (NL)  
(74) Dannemann, Siemsen, Bigler &  
Ipanema Moreira  
Transferido de : F. Hoffmann-La Roche  
AG
- (11) **PI 9900762-2** (22) 23/02/1999 **25.1**  
(45) 19/08/2003  
(71) Sonoco Development, Inc. (US)  
(74) Momsen, Leonardos & Cia.  
Transferido de : Sonoco Products  
Company
- (21) **PI 9902935-9** (22) 19/07/1999 **25.1**  
(71) Bayer Polimeros S/A (BR/SP)  
(74) Dannemann, Siemsen, Bigler &  
Ipanema Moreira  
Transferido por incorporação de : Bayer  
S/A
- (21) **PI 9906018-3** (22) 30/12/1999 **25.1**  
(71) Instituto de Pesquisas Energéticas e  
Nucleares (CNEN/IPEN) (BR/SP) ,  
Braskem S.A (BR/BA)  
(74) Momsen, Leonardos & CIA.  
Transferido por incorporação de: OPP  
Química S.A.
- (21) **PI 9906021-3** (22) 30/12/1999 **25.1**  
(71) Trikem S.A. (BR/AL) , Braskem S.A  
(BR/BA)  
(74) Momsen, Leonardos & CIA.  
Transferido por incorporação de: OPP  
Química S.A.
- (21) **PI 9906023-0** (22) 30/12/1999 **25.1**  
(71) Instituto de Pesquisas Energéticas e  
Nucleares(CNEN/IPEN) (BR/SP) ,  
Braskem S.A (BR/BA)  
(74) Momsen, Leonardos & CIA.  
Transferido por incorporação de: OPP  
Química S.A.
- (21) **PI 9906086-8** (22) 21/12/1999 **25.1**  
(71) Braskem S.A (BR/BA)  
(74) Momsen , Leonardos & CIA  
Transferido por incorporação de: OPP  
Química S.A.
- (21) **PI 9908314-0** (22) 12/02/1999 **25.1**  
(71) ABB Offshore Systems Limited (GB)  
(74) Dannemann ,Siemsen, Bigler &
- Ipanema Moreira  
Transferido de : ABB Research Ltd.
- (21) **PI 9908420-1** (22) 25/02/1999 **25.1**  
(71) The Research Foundation of State  
University of New York (US)  
(74) Orlando de Souza  
Transferido de : Kimberly-Clark  
Worldwide, Inc.
- (21) **PI 9908624-7** (22) 09/03/1999 **25.1**  
(71) Syngenta Participations AG (CH)  
(74) Dannemann ,Siemsen, Bigler &  
Ipanema Moreira  
Transferido de : Novartis AG (Novartis  
SA) (Novartis Inc.)
- (21) **PI 9908838-0** (22) 16/03/1999 **25.1**  
(71) Nefecon AB (SE)  
(74) Momsen, Leonardos & CIA.  
Transferido de : Pharnalink AB
- (21) **PI 9908967-0** (22) 19/03/1999 **25.1**  
(71) Benitec Australia LTD (AU) ,  
Commonwealth Scientific and Industrial  
Research Organisation (AU)  
(74) Momsen, Leonardos & Cia.  
Transferido de : State of Queensland  
through its Department of Primary  
Industries
- (21) **PI 9909010-4** (22) 22/03/1999 **25.1**  
(71) Novozymes A/S (DK)  
(74) Momsen, Leonardos & Cia.  
Transferido de: Novo Nordisk A/S
- (21) **PI 9909239-5** (22) 25/02/1999 **25.1**  
(71) Syngenta Participations AG (CH)  
(74) Dannemann ,Siemsen, Bigler &  
Ipanema Moreira  
Transferido de : Novartis AG (Novartis  
SA) (Novartis Inc.)
- (21) **PI 9909596-3** (22) 02/04/1999 **25.1**  
(71) Invista Technologies S.à.r.l. (US)  
(74) Ana Paula Santos Celidonio  
Transferido de : E.I. du Pont de Nemours  
and Company
- (21) **PI 9910205-6** (22) 03/05/1999 **25.1**  
(71) Charles Andrew Allen (US)  
(74) Dannemann, Siemsen, Bigler &  
Ipanema Moreira  
Transferido de: Cuyuna Engine Company  
Inc., Negoci Ando Como 2 Stroke  
International
- (21) **PI 9912842-0** (22) 30/07/1999 **25.1**  
(71) Menarini International Operations  
Luxembourg S.A. (LU)  
(74) Dannemann, Siemsen, Bigler &  
Ipanema Moreira  
Transferido de: Menarini Ricerche S.P.A.
- (21) **PI 9915005-0** (22) 03/11/1999 **25.1**  
(71) Procyon Biopharma Inc. (CA)  
(74) Nellie Anne Daniel Shores  
Transferido de: University of Toronto  
Innovations Foundation
- (21) **PI 9915574-5** (22) 12/11/1999 **25.1**  
(71) NPPC Services, INC. (US)  
(74) Momsen, Leonardos & CIA.  
Transferido de: Nestlé Purina Petcare  
Company
- (21) **PI 9916744-1** (22) 08/10/1999 **25.1**  
(71) Metso Paper, Inc. (FI)  
(74) Thomaz Thedim Lobo  
Transferido de : Jocell Aktiebolag
- (21) **PI 0000261-5** (22) 04/02/2000 **25.1**  
(71) Sandvik Intellectual Property HB  
(SE)  
(74) Thomaz Thedim Lobo  
Transferido de: Sandvik AB
- (21) **PI 0005679-0** (22) 01/12/2000 **25.1**  
(71) Givaudan S.A. (CH)  
(74) Dannemann, Siemsen, Bigler &  
Ipanema Moreira  
Transferido de: Societe des Produits  
Nestle S.A.
- (21) **PI 0006095-0** (22) 12/04/2000 **25.1**

(71) Basell Poliolefine Italia S.P.A. (IT)  
(74) Advocacia Pietro Ariboni S/C  
Transferido de: Basell Technology  
Company B.V.

(21) **PI 0013750-2** (22) 01/09/2000 **25.1**  
(71) LG Life Sciences Ltd. (KR)  
(74) Nellie Anne Daniel Shores  
Transferido de: SB Pharmco Puerto  
Rico, Inc.

(21) **PI 0013980-7** (22) 31/08/2000 **25.1**  
(71) The Lubrizol Corporation (US)  
(74) Momsen, Leonardos & Cia.  
Transferido de: Avecia Limited

(21) **PI 0105947-5** (22) 21/11/2001 **25.1**  
(71) World Security Sistemas Ltda.  
(BR/CE)  
Transferido de: WSS Código  
Criptográfico do Brasil Ltda.

(21) **PI 0110199-4** (22) 04/04/2001 **25.1**  
(71) The Lubrizol Corporation (US)  
(74) Momsen, Leonardos & Cia  
Transferido de: Avecia Limited

(21) **PI 0206968-7** (22) 01/02/2002 **25.1**  
(71) Schering Corporation (US) ,  
Pharmacopeia Drug Discovery, Inc. (US)  
(74) Dannemann, Siemsen, Bigler &  
Ipanema Moreira  
Transferido de: Pharmacopeia, Inc.

(21) **PI 0208291-8** (22) 17/01/2002 **25.1**  
(71) The Lubrizol Corporation (US)  
(74) Momsen, Leonardos & Cia.  
Transferido de: Avecia Limited

(21) **PI 0214933-8** (22) 13/12/2002 **25.1**  
(71) Sumitomo Chemical Company,  
Limited (JP)  
(74) Dannemann, Siemsen, Bigler &  
Ipanema Moreira  
Transferido por fusão de: Sumika Fine  
Chemicals Co., Ltd.

## 25.3 TRANSFERÊNCIA EM EXIGÊNCIA

(11) **MU 7601906-3** (22) 12/09/1996 **25.3**  
(45) 20/03/2001  
(71) Luiz Carlos Visciane (BR/SP)  
(74) Remarca Reg. de Marcas e  
Patentes S/C Ltda  
Afim de atender ao Pedido de  
Transferência, favor reapresentar o  
documento de cessão com a firma  
reconhecida das assinaturas do:  
Cedente, Cessionário e Testemunhas.

(21) **PI 0103916-4** (22) 12/06/2001 **25.3**  
(71) Nei Pereira Junior (BR/RJ) ,  
Spartaco Astolfi Filho (BR) , Sônia Maria  
da Silva Carvalho (BR/AM) , Lillian  
Pantoja de Oliveira (BR/AM) , Jerusa de  
Souza Andrade (BR/AM) , Roberto  
Nobuyuki Maeda (BR/AM)  
(74) Armenio dos Santos Evangelista  
A fim de atender ao pedido de  
transferência de titular, favor  
reapresentar o documento de cessão  
com as firmas reconhecidas das  
assinaturas do cedente, cessionário e  
das testemunhas.

## 25.4 ALTERAÇÃO DE NOME DEFERIDA

(21) **MU 7802512-5** (22) 14/12/1998 **25.4**  
(71) Tecno Moageira S/A Equipamentos  
Agro-Industriais (BR/RS)  
(74) Guerra Adv.  
Alterado de: Tecno Moageira Ltda.

(21) **MU 8200439-0** (22) 05/03/2002 **25.4**  
(71) Masterfoods Brasil Alimentos Ltda.  
(BR/RS)

(74) Marpa Consultoria e Assessoria  
Empresarial Ltda.  
Alterado de: Effem Brasil Inc. & Cia.

(11) **PI 1100435-5** (22) 05/05/1997 **25.4**  
(71) Abbott GMBH & CO KG. (DE)  
(74) Momsen, Leonardos & CIA.  
Alterado de: Abbott GMBH

(11) **PI 9307213-9** (22) 07/10/1993 **25.4**  
(45) 25/07/2000  
(71) Nortech International (Proprietary)  
Limited (ZA)  
(74) Dannemann ,Siemsen, Bigler &  
Ipanema Moreira  
Alterado de: Ritztrade 170 (Proprietary)  
Limited

(21) **PI 9506469-9** (22) 14/08/1995 **25.4**  
(71) Milacron Inc. (US)  
(74) Dannemann ,Siemsen, Bigler &  
Ipanema Moreira  
Alterado de: Cincinnati Milacron Inc.

(11) **PI 9507310-8** (22) 24/03/1995 **25.4**  
(45) 10/07/2001  
(71) International Power PLC (GB)  
(74) Dannemann ,Siemsen, Bigler &  
Ipanema Moreira  
Alterado de: National Power PLC

(11) **PI 9508271-9** (22) 06/07/1995 **25.4**  
(45) 30/05/2000  
(71) FMC Technologies SA (FR)  
(74) Momsen, Leonardos & CIA.  
Alterado de: FMC Europe S.A.

(21) **PI 9609238-6** (22) 31/05/1996 **25.4**  
(71) Rhodia Chimie SAS (FR)  
(74) Momsen, Leonardos & CIA.  
Alterado de: Rhodia Chimie SA

(21) **PI 9612318-4** (22) 16/12/1996 **25.4**  
(71) Allergan (US)  
(74) Dannemann ,Siemsen, Bigler &  
Ipanema Moreira  
Alterado de: Vision Pharmaceuticals  
L.P.

(11) **PI 9700827-3** (22) 30/01/1997 **25.4**  
(45) 05/08/2003  
(71) JFE Engineering Corporation (JP)  
(74) Dannemann ,Siemsen, Bigler &  
Ipanema Moreira  
Alterado de: NKK Corporation

(11) **PI 9711810-9** (22) 03/07/1997 **25.4**  
(45) 10/06/2003  
(71) Pliant Corporation (US)  
(74) Daniel & Cia.  
Alterado de: Huntsman Packaging  
Corporation, Inc.

(11) **PI 9801254-1** (22) 08/04/1998 **25.4**  
(45) 10/06/2003  
(71) Gerdau Açominas S/A (BR/MG)  
(74) Carlos Eduardo Evangelista  
Panzer  
Alterado de: Aço Minas Gerais S/A -  
AÇOMINAS

(21) **PI 9807873-9** (22) 02/03/1998 **25.4**  
(71) Acambis, Inc. (US) , St. Louis  
University (US)  
(74) Dannemann, Siemsen, Bigler &  
Ipanema Moreira  
Alterado de: Oravax, Inc.

(21) **PI 9904092-1** (22) 09/09/1999 **25.4**  
(71) BSH Continental Eletrodomésticos  
Ltda. (BR/SP)  
(74) Britânia Marcas e Patentes S/C  
Ltda.  
Alterado de: BS Continental S/A  
Utilidades Domésticas

(21) **PI 9905256-3** (22) 16/11/1999 **25.4**  
(71) Tecno Moageira S/A Equipamentos  
Agro-Industriais (BR/RS)  
(74) Guerra ADV  
Alterado de: Tecno Moageira Ltda.

## 25.7 ALTERAÇÃO DE SEDE DEFERIDA

(11) **PI 9205461-7** (22) 08/01/1992 **25.7**  
(45) 08/03/2000  
(71) Zeneca Limited (GB)  
(74) Momsen, Leonardos & CIA.  
Sede alterada conforme solicitado na  
petição nº 012906-RJ de 10.03.2004

(11) **PI 9206105-2** (22) 03/06/1992 **25.7**  
(45) 11/06/2002  
(71) Zeneca Limited (GB)  
(74) Momsen, Leonardos & CIA.  
Sede alterada conforme solicitado na  
petição nº 012908-RJ de 10.03.2004

(11) **PI 9206983-5** (22) 15/12/1992 **25.7**  
(45) 27/07/1999  
(71) Zeneca Limited (GB)  
(74) Momsen, Leonardos & CIA.  
Sede alterada conforme solicitado na  
petição nº 012909-RJ de 10.03.2004

(11) **PI 9307213-9** (22) 07/10/1993 **25.7**  
(45) 25/07/2000  
(71) Nortech International (Proprietary)  
Limited (ZA)  
(74) Dannemann ,Siemsen, Bigler &  
Ipanema Moreira  
Sede alterada conforme solicitado na  
petição nº 041799-RJ de 29.07.2003

(21) **PI 9506469-9** (22) 14/08/1995 **25.7**  
(71) Milacron Inc. (US)  
(74) Dannemann ,Siemsen, Bigler &  
Ipanema Moreira  
Sede Alterada conforme solicitada na  
Petição nº 020050000665 de 05/01/2005

(11) **PI 9507310-8** (22) 24/03/1995 **25.7**  
(45) 10/07/2001  
(71) International Power PLC (GB)  
(74) Dannemann ,Siemsen, Bigler &  
Ipanema Moreira  
Sede alterada conforme solicitado na  
Petição nº 010584-RJ, de 27/02/2004

(21) **PI 9510486-0** (22) 13/12/1995 **25.7**  
(71) Ligand Pharmaceuticals  
Incorporated (US)  
(74) Dannemann ,Siemsen, Bigler &  
Ipanema Moreira  
Sede alterada conforme solicitado na  
petição nº 20050035890-RJ de  
23.05.2005

(21) **PI 9612318-4** (22) 16/12/1996 **25.7**  
(71) Allergan (US)  
(74) Dannemann ,Siemsen, Bigler &  
Ipanema Moreira  
Sede alterada conforme solicitado na  
Petição nº 000922-RJ, de 07/01/2004

(11) **PI 9700767-6** (22) 24/01/1997 **25.7**  
(45) 20/08/2002  
(71) Fairchild Holding Corp. (US)  
(74) Dannemann, Siemsen, Bigler &  
Ipanema Moreira  
Sede alterada conforme solicitado na  
petição nº 065923-RJ de 27.11.2003

(11) **PI 9711810-9** (22) 03/07/1997 **25.7**  
(45) 10/06/2003  
(71) Pliant Corporation (US)  
(74) Daniel & Cia.  
Sede alterada conforme solicitado na  
petição nº 002537-RJ de 14.01.2004

(21) **PI 9906884-2** (22) 28/09/1999 **25.7**  
(71) Idemitsu Petrochemical Co., Ltd (JP)  
(74) Dannemann ,Siemsen, Bigler &  
Ipanema Moreira  
Sede alterada conforme solicitado na  
petição nº 20050012165-RJ de  
22.02.2005

(21) **PI 0001894-5** (22) 04/05/2000 **25.7**  
(71) Censi Indústria e Comércio de  
Reparos Ltda. (BR/SC)

(74) José Osmar Floriano de Oliveira  
Alterada a sede conforme solicitado na  
Petição nº 010399/SP de 29/05/2003

(21) **PI 0007383-0** (22) 27/09/2000 **25.7**  
(71) CL Comércio e Representações  
Ltda. (BR/RJ)  
(74) Silva & Guimarães Marcas e  
Patentes Ltda.  
Sede alterada conforme solicitado na  
Petição 032601/SP de 29/09/2000

(21) **PI 0115736-1** (22) 28/11/2001 **25.7**  
(71) Art Of Xen Limited (GB)  
(74) Di Blasi, Parente, Soerensen Garcia  
& Associados S/C  
Sede alterada conforme solicitado na  
Petição nº 003600/RJ de 21/01/2004

(21) **PI 0202799-2** (22) 11/07/2002 **25.7**  
(71) HOC Indústria e Comércio LTDA-  
ME (BR/MG)  
(74) Guilherme Lages Belém  
Sede alterada conforme solicitado na  
Petição nº 000145/MG de 23/01/2004

## 25.11 REPUBLICAÇÃO

(11) **PI 9502476-0** (22) 19/05/1995 **25.11**  
(45) 10/12/2002  
(71) Degussa AG (DE)  
(74) Dannemann ,Siemsen, Bigler &  
Ipanema Moreira  
Referente a RPI 1815 de 18.10.2005 -  
código 25.1 - Quanto ao texto do  
despacho - Onde se lê Hüls  
Aktiengesellschaft, leia-se Degussa-Hüls  
Aktiengesellschaft

## 25.12 PUBLICAÇÃO ANULADA

(11) **PI 9300918-6** (22) 05/04/1993 **25.12**  
(45) 25/08/1998  
(73) Saiag Industria SpA (IT)  
(74) Advocacia Pietro Ariboni S/C  
Referente a RPI 1814 de 11/10/2005,  
cod. 25.3, por ter sido indevido

(21) **PI 9914087-0** (22) 22/09/1999 **25.12**  
(71) National Power PLC (GB)  
(74) Dannemann ,Siemsen, Bigler &  
Ipanema Moreira  
Referente a RPI 1810 de 13/09/2005  
cod. 25.7, por ter sido indevido.

(21) **PI 0116454-6** (22) 20/12/2001 **25.12**  
(71) Quest International B.V. (NL)  
(74) Momsen, Leonardos & Cia.  
Referente a RPI 1812 de 27/09/2005,  
cod. 25.3, por ter sido indevido.

# Diretoria de Patentes - DIRPA

## PIPELINE - Comunicação de Depósito e Despachos Relativos a Pedidos e Patentes

RPI 1816 de 25/10/2005

**23. Processamento de Pedidos Segundo Artigos 230 e 231 da Lei 9279/96**

### 23.9 EXPEDIÇÃO DA PATENTE

(11) **PI 1100173-9** (22) 18/03/1997 **23.9**

(51) A61K 39/008, G01N 33/569, C12P 19/02, C12P 13/04

(54) PROCESSO DE OBTENÇÃO, EXTRAÇÃO, PURIFICAÇÃO E DISTINÇÃO DE FML DO EXTRATO AQUOSO DE PROMASTIGOTAS DE L. DONAVANI LD1S E USO DO ANTÍGENO FML E DAS FRAÇÕES EXTRAÍDAS E DEFINIDAS NA SUA TOTALIDADE OU QUALQUER DE SUAS SEBFRAÇÕES PARA A PREPARAÇÃO DE REAGENTES USADOS EM IMUNODIAGNÓSTICO, CONTROLE DE QUALIDADE PARA LEISHMANIOSE NO SANGUE UTILIZADO PARA TRANSFUSÃO, TRANSPLANTE DE ÓRGÃOS, ACOMPANHAMENTO DE TRATAMENTO DE LEISHMANIOSE EM HUMANOS OU ANIMAIS, EM VACINAÇÃO OU QUALQUER OUTRO TRATAMENTO VISANDO A IMUNOPROTEÇÃO OU IMUNOTERAPIA DA LEISHMANIOSE EM ANIMAIS OU HUMANOS

(73) Universidade Federal do Rio de Janeiro - UFRJ (BR/RJ)

(72) Clarisa B. Palatnik de Sousa, Radovan Borojevic

(74) Armenio dos Santos Evangelista

Prazo de Validade : (20 anos da data de divulgação do invento, de acordo com os §3º do art. 231 da LPI)

(11) **PI 1100565-3** (22) 13/05/1997 **23.9**

Primeiro Depósito no Exterior:

30/07/1991 IT MI 912118

(51) C07D 403/06, A61K 31/415, A61K 31/495

(54) DERIVADOS DE BENZIMIDAZOLONA COMO ANTAGONISTAS DE 5-HT1A E 5-HT2

(73) Boehringer Ingelheim Italia S.P.A. (IT)

(72) Marco Turconi, Giuseppe Bietti, Giraldo Ettore, Franco Borsini, Maura Bignotti

(74) Dannemann, Siemsen, Bigler & Ipanema Moreira

Prazo de Validade : (20 anos da data do depósito do primeiro pedido, de acordo com os §§ 3º e 4º do Art. da LPI).



# Diretoria de Contratos de Tecnologia e Outros Registros - DIRTEC

## Tabela de Códigos de Despachos de Pedidos e Registros de Desenhos Industriais

RPI 1816 de 25/10/2005

- 30 Exigência – Art. 103 da LPI**  
O pedido requerido pela petição citada não atende formalmente ao disposto no art. 103 da LPI e/ou às demais disposições quanto à sua forma, tendo sido recebido provisoriamente. Não tendo sido possível uma ciência ao interessado diretamente no processo ou por via postal, fica o requerente obrigado a sanar, em 5 (cinco) dias a contar desta data, as exigências estabelecidas. Não sendo a exigência cumprida com a apresentação da documentação correspondente no prazo acima, o depósito não será aceito e a documentação ficará à disposição do interessado.
- 31 Notificação de Depósito**  
Notificação de depósito de pedido de registro de desenho industrial.
- 32 Notificação do Depósito Com Requerimento de Sigilo**  
Tendo sido requerido o sigilo na forma do Art. 106 § 1º o processamento do pedido será suspenso pelo prazo de 180 (cento e oitenta) dias. O depositante poderá solicitar a retirada do pedido dentro do prazo de 90 (noventa) dias contados da data do depósito. A retirada do pedido sem que o mesmo tenha produzido qualquer efeito dará prioridade ao depósito imediatamente posterior.
- 33 Pedido Retirado**  
Retirado o pedido com base no Art. 105 da LPI a requerimento do depositante.
- 34 Exigência - Art. 106 § 3º da LPI**  
Suspensão do andamento do pedido de registro de desenho industrial que, para instrução regular, aguardará o atendimento ou contestação das exigências formuladas. Caso a exigência não tenha sido explicitada no despacho da RPI, o depositante poderá requerer cópia do parecer através do formulário Modelo 1.05. A não manifestação do depositante no prazo de 60 (sessenta) dias desta data acarretará o **arquivamento definitivo** do pedido.
- 34.1 Conhecimento de parecer técnico**  
Suspensão do andamento do pedido para que o depositante se Manifeste no prazo de 60 (sessenta) dias desta data, quanto ao conteúdo do parecer técnico. A cópia do parecer técnico poderá ser solicitada através do formulário 1.05. A não manifestação ou a manifestação considera improcedente acarretará o indeferimento do pedido.
- 35 Arquivamento do Pedido – Art. 216 § 2º e Art. 106 § 3º da LPI**  
Arquivado definitivamente o pedido de registro de desenho industrial, uma vez que não foi apresentada a procuração devida no prazo de 60 (sessenta) dias contados da prática do primeiro ato da parte no processo ou não houve manifestação do depositante quanto à exigência formulada. Pode ser adquirido no Banco de Patentes do Centro de Documentação e Informação Tecnológica do INPI - CEDIN - o folheto com o relatório descritivo e reivindicações (se for o caso) e desenhos do pedido.
- 35.1 Arquivamento da Petição-Art. 216 §2º da LPI**  
Arquivamento da petição, uma vez que não foi apresentada a procuração devida no prazo de 60 (sessenta) dias contados da prática do ato. Desta data corre o prazo de 60 (sessenta) dias para eventual recurso do interessado.
- 36 Indeferimento - Art. 106 § 4º da LPI**  
Indeferido o pedido por não atender ao disposto no Art. 100 da LPI, conforme parecer técnico. A cópia do parecer técnico poderá ser solicitada através do formulário Modelo 1.05. Desta data corre o prazo de 60 (sessenta) dias para eventual recurso do depositante. Pode ser adquirido no Banco de Patentes do Centro de Documentação e Informação Tecnológica do INPI - CEDIN - o folheto com o relatório descritivo e reivindicações (se for o caso) e desenhos do pedido.
- 37 Recurso Contra o Indeferimento**  
Notificação de interposição de recurso ao Presidente do INPI contra o indeferimento do pedido de registro de desenho industrial, objetivando o reexame da matéria. Desta data corre o prazo de 60 (sessenta) dias para apresentação de contra-razões por qualquer interessado. Poderá ser requerida cópia do recurso através do formulário modelo 1.05.
- 38 Outros Recursos**  
Notificação de interposição de recurso ao Presidente do INPI contra a decisão proferida pela DIRPA, objetivando o reexame da matéria. Desta data corre o prazo de 60 (sessenta) dias para apresentação de contra-razões por qualquer interessado. Poderá ser requerida cópia do recurso através do formulário modelo 1.05.
- 39 Concessão do Registro**  
Expedição do certificado de registro de desenho industrial. O título acha-se à disposição do interessado no setor competente do INPI. Desta data corre o prazo de 5 (cinco) anos para interposição de nulidade administrativa por qualquer interessado (Art. 113 § 1º da LPI). Se interposto o pedido de nulidade no prazo de 60 (sessenta) dias contados da data da concessão, os efeitos da concessão do registro serão suspensos (Art. 113 § 2º).
- 40 Publicação do Parecer de Mérito**  
Notificação da emissão do parecer de mérito conforme previsto no Art. 111 da LPI. O interessado poderá requerer cópia do parecer através do formulário Modelo 1.05.
- 41 Nulidade Administrativa**  
Notificação, ao titular da patente, de instauração de processo administrativo de nulidade. Desta data corre o prazo de 60 (sessenta) dias para eventual contestação do titular (Art. 114 da LPI). Se interposto o pedido de nulidade no prazo de 60 (sessenta) dias contados da data da concessão, os efeitos da concessão do registro serão suspensos (Art. 113 § 2º). Poderá ser requerida cópia do processo de nulidade através do formulário modelo 1.05.
- 42 Extinção - Art. 119 inciso I da LPI**  
Notificação da extinção do registro de desenho industrial, pela expiração do prazo de vigência de proteção legal ou da prorrogação.
- 43 Extinção - Art. 119 inciso II da LPI**  
Notificação da extinção do registro de desenho industrial, pela homologação da renúncia apresentada pelo seu titular. Homologada a renúncia, o registro será considerado extinto na data da apresentação da renúncia.
- 44 Extinção - Art. 119 inciso III da LPI**  
Notificação da extinção do registro de desenho industrial pela falta de pagamento da retribuição prevista nos Arts. 108 e 120 da LPI.
- 45 Extinção - Art. 119 inciso IV da LPI**  
Notificação da extinção do registro de desenho industrial uma vez que após solicitação do INPI o titular deixou de comprovar a obrigação decorrente do Art. 217 da LPI.
- 46 Prorrogação**  
Prorrogada a vigência do certificado do registro de desenho industrial por solicitação do titular.
- 47 Petição Não Conhecida**  
Não conhecimento da petição apresentada em virtude do disposto nos Arts. 218 ou 219 da LPI.
- 48 Petição Sustada**  
Sustado o conhecimento da petição para aguardar providências necessárias ao seu conhecimento.
- 49 Perda de Prioridade**  
Perda da prioridade reivindicada por não atender às disposições previstas no Art. 99 da LPI.
- 50 Alteração de Classificação**  
Alterada a classificação do registro para melhor adequação.
- 51 Renumeração**  
Alterada a numeração por ter sido numerado indevidamente.
- 52 Numeração Anulada**  
Anulada a numeração do registro.
- 53 Notificação de Decisão Judicial**  
Notificação de decisão judicial referente ao registro.
- 54 Devolução de Prazo Concedida**  
Notificação de devolução de prazo uma vez que não foi possível ciência ao interessado diretamente no processo. Desta data corre o prazo adicional concedido no despacho. O prazo será de 5 (cinco) dias, na hipótese do Art. 103 da LPI e de, no mínimo 15 (quinze) dias a, no máximo, o prazo legal dos atos correspondentes nos demais casos. (Art. 221 da LPI e AN 129 item 8).
- 54.1 Devolução de Prazo Negada**  
Negada a solicitação de devolução de prazo uma vez que não ficou comprovada a justa causa conforme a definida no Art. 221 da LPI. A cópia do parecer poderá ser solicitada

através do formulário 1.05. Desta data corre o prazo de 60 (sessenta) dias para eventual recurso do interessado.

**55 Exigências Diversas**

Formulada exigência para adequação ou cumprimento de disposições legais no prazo de 60 (sessenta) dias desta data. Caso a exigência não tenha sido explicitada no despacho da RPI, o depositante/titular poderá requerer cópia do parecer através do formulário 1.05.

**56 Transferência Deferida**

Notificação do deferimento da transferência requerida. Desta data corre o prazo de 60 (sessenta) dias para eventual recurso do interessado.

**57 Transferência Indeferida**

Notificação do indeferimento da transferência requerida. Desta data corre o prazo de 60 (sessenta) dias para eventual recurso do interessado.

**58 Transferência em Exigência**

Exigência referente ao pedido de transferência requerida. Desta data corre o prazo de 60 (sessenta) dias para cumprimento da exigência formulada, sob pena de indeferimento da transferência.

**59 Alteração de Nome Deferida**

Notificação do deferimento da alteração de nome requerida. Desta data corre o prazo de 60 (sessenta) dias para eventual recurso do interessado.

**60 Alteração de Nome Indeferida**

Notificação do indeferimento da alteração de nome requerida. Desta data corre o prazo de 60 (sessenta) dias para eventual recurso do interessado.

**61 Alteração de Nome em Exigência**

Exigência referente ao pedido de alteração de nome requerida. Desta data corre o prazo de 60 (sessenta) dias para cumprimento da exigência formulada, sob pena de indeferimento da alteração.

**62 Alteração de Sede Deferida**

Notificação do deferimento da alteração de Sede requerida. Desta data corre o prazo de 60 (sessenta) dias para eventual recurso do interessado.

**63 Alteração de Sede Indeferida**

Notificação do indeferimento da alteração de Sede requerida. Desta data corre o prazo de 60 (sessenta) dias para eventual recurso do interessado.

**64 Alteração de Sede em Exigência**

Exigência referente ao pedido de alteração de Sede requerida. Desta data corre o prazo de 60 (sessenta) dias para cumprimento da exigência formulada, sob pena de indeferimento da alteração.

**65 Desistência Homologada**

Homologada a desistência do pedido de registro de desenho industrial, apresentada pelo depositante. Pode ser adquirido no Banco de Patentes do Centro de Documentação e Informação Tecnológica do INPI - CEDIN - o folheto com o relatório descritivo e reivindicações (se for o caso) e desenhos do pedido.

**66 Anotação de Limitação ou Ônus**

Notificação referente à anotação de limitação ou ônus conforme indicado no complemento

**70 Publicação Anulada**

Anulada a publicação de qualquer um dos itens anteriores por ter sido indevida.

**71 Despacho Anulado**

Anulação do despacho referente a qualquer um dos itens anteriores por ter sido indevido.

**72 Decisão Anulada**

Anulação da decisão referente a qualquer um dos itens anteriores por ter sido indevida.

**73 Retificação**

Retificação da publicação de qualquer um dos itens anteriores por ter sido efetuada com incorreção. Tal publicação não implica na alteração da data da decisão ou despacho e nos prazos decorrentes da mesma.

**74 Republicação**

Republicação da publicação de qualquer um dos itens anteriores por ter sido indevida.

**Códigos para  
Identificação de Dados  
Bibliográficos  
(INID)**

(11) Número do Registro

(15) Data do Registro/Data da Prorrogação

(21) Número do Pedido

(22) Data do Depósito

(30) Dados da Prioridade Unionista (data, país e número)

(43) Data de Publicação do Desenho Industrial (antes de ser examinado)

(44) Data de Publicação do Desenho Industrial (depois de examinado, mas antes da concessão do registro)

(45) Data de Publicação do Desenho Industrial (após concessão)

(52) Classificação Nacional

(54) Título

(71) Nome do Depositante

(72) Nome do Autor

(73) Nome do Titular

(74) Nome do Procurador

(78) Nome do Novo Titular no caso de Mudança de Titular

# Diretoria de Contratos de Tecnologia e Outros

## Registros - DIRTEC

### Índice Numérico Remissivo de Pedidos e Registros de Desenho Industrial

RPI 1816 de 25/10/2005

DI 5500388-5	46	208	DI 6304669-5	PR	12	DI 6501207-0	39	181	DI 6502051-0	39	185	DI 6502584-9	39	190	DI 6503031-1	39	197
DI 5501418-6	46	208	DI 6304779-9	PR	11	DI 6501252-6	41	208	DI 6502146-0	34	207	DI 6502593-8	39	191	DI 6503032-0	39	198
DI 5501419-4	46	209	DI 6304964-3	62	209	DI 6501289-5	34	207	DI 6502150-9	41	208	DI 6502603-9	34	207	DI 6503033-8	39	198
DI 5501420-8	46	209	DI 6400322-1	59	209	DI 6501290-9	39	181	DI 6502219-0	39	186	DI 6502610-1	39	191	DI 6503034-6	39	198
DI 5501443-7	46	209	DI 6400322-1	62	209	DI 6501328-0	39	181	DI 6502232-7	39	186	DI 6502615-2	39	192	DI 6503035-4	39	198
DI 5501450-0	46	209	DI 6400667-0	PR	11	DI 6501362-0	71	210	DI 6502257-2	39	186	DI 6502617-9	39	192	DI 6503037-0	39	199
DI 5501454-2	46	209	DI 6400801-0	56	209	DI 6501363-8	71	210	DI 6502260-2	39	186	DI 6502618-7	39	192	DI 6503038-9	39	199
DI 5501466-6	46	209	DI 6402152-1	41	208	DI 6501364-6	71	210	DI 6502278-5	34	207	DI 6502633-0	39	192	DI 6503039-7	39	199
DI 5501478-0	46	209	DI 6402837-2	PR	11	DI 6501365-4	34	207	DI 6502303-0	34	207	DI 6502635-7	39	193	DI 6503040-0	39	199
DI 5501517-4	46	209	DI 6403056-3	41	208	DI 6501455-3	39	181	DI 6502317-0	34	207	DI 6502638-1	34	207	DI 6503041-9	39	200
DI 5501517-4	59	209	DI 6403175-6	PR	11	DI 6501472-3	39	182	DI 6502334-0	39	187	DI 6502648-9	39	193	DI 6503046-0	39	200
DI 5501517-4	62	209	DI 6403196-9	PR	11	DI 6501475-8	41	208	DI 6502368-4	39	187	DI 6502667-5	34	207	DI 6503053-2	39	201
DI 5501519-0	46	209	DI 6404055-0	41	208	DI 6501485-5	41	208	DI 6502369-2	59	209	DI 6502685-3	39	193	DI 6503054-0	39	201
DI 5501528-0	46	209	DI 6404281-2	34	207	DI 6501510-0	39	182	DI 6502371-4	34	207	DI 6502686-1	39	194	DI 6503055-9	39	201
DI 5501707-0	46	209	DI 6404291-0	34	207	DI 6501511-8	41	208	DI 6502372-2	39	187	DI 6502687-0	39	194	DI 6503056-7	39	201
DI 5501708-8	46	209	DI 6404540-4	39	175	DI 6501520-7	39	182	DI 6502377-3	34	207	DI 6502688-8	39	194	DI 6503057-5	39	202
DI 5501709-6	46	209	DI 6404678-8	39	175	DI 6501553-3	41	208	DI 6502382-0	34	207	DI 6502756-6	39	194	DI 6503058-3	39	202
DI 5501728-2	46	209	DI 6404852-7	39	178	DI 6501554-1	41	208	DI 6502383-8	34	207	DI 6502778-7	34	208	DI 6503072-9	39	202
DI 5501729-0	46	209	DI 6404874-8	54.1	209	DI 6501555-0	41	208	DI 6502384-6	34	207	DI 6502831-7	34	208	DI 6503108-3	39	202
DI 5501730-4	46	209	DI 6404904-3	39	179	DI 6501556-8	41	208	DI 6502385-4	34	207	DI 6502882-1	71	210	DI 6503114-8	39	203
DI 5501731-2	46	209	DI 6500013-7	41	208	DI 6501559-2	34	207	DI 6502386-2	34	207	DI 6502896-1	39	195	DI 6503115-6	39	203
DI 5502138-7	46	209	DI 6500195-8	39	179	DI 6501565-7	39	182	DI 6502387-0	34	207	DI 6502927-5	39	195	DI 6503117-2	39	203
DI 5601103-2	46	209	DI 6500197-4	39	179	DI 6501584-3	39	183	DI 6502390-0	34	207	DI 6502946-1	34	208	DI 6503119-9	39	203
DI 5601178-4	58	209	DI 6500375-6	39	179	DI 6501585-1	41	210	DI 6502392-7	39	187	DI 6502957-7	39	195	DI 6503121-0	39	204
DI 5601418-0	56	209	DI 6500417-5	39	179	DI 6501591-6	71	210	DI 6502393-5	39	188	DI 6502958-5	34	208	DI 6503128-8	39	204
DI 5901998-0	PR	11	DI 6500600-3	71	209	DI 6501605-0	34	207	DI 6502395-1	39	188	DI 6502960-7	71	210	DI 6503130-0	34	208
DI 5902177-2	41	208	DI 6500865-0	34	207	DI 6501612-2	41	208	DI 6502400-1	39	188	DI 6502961-5	39	195	DI 6503132-6	39	204
DI 6001620-5	PR	11	DI 6500899-5	39	179	DI 6501614-9	39	183	DI 6502405-2	39	188	DI 6502962-3	39	196	DI 6503138-5	39	204
DI 6101604-7	PR	11	DI 6500943-6	39	180	DI 6501697-1	34	207	DI 6502410-9	39	189	DI 6502963-1	39	196	DI 6503142-3	39	205
DI 6200444-1	PR	11	DI 6500944-4	39	180	DI 6501716-1	39	183	DI 6502418-4	39	189	DI 6502965-8	39	196	DI 6503143-1	39	205
DI 6201082-4	48	209	DI 6501077-9	34	207	DI 6501786-2	39	183	DI 6502419-2	39	189	DI 6502980-1	34	208	DI 6503148-2	39	205
DI 6300171-3	PR	11	DI 6501135-0	39	180	DI 6501812-5	41	208	DI 6502473-7	39	189	DI 6502995-0	34	208	DI 6503151-2	39	205
DI 6301964-7	PR	11	DI 6501147-3	41	208	DI 6501923-7	39	184	DI 6502479-6	39	190	DI 6503025-7	39	197	DI 6503152-0	39	206
DI 6301968-0	56	209	DI 6501196-1	41	208	DI 6501964-4	39	184	DI 6502511-3	39	190	DI 6503026-5	39	197			
DI 6303268-6	62	209	DI 6501205-4	39	180	DI 6502048-0	39	184	DI 6502583-0	39	190	DI 6503027-3	39	197			



# Diretoria de Contratos de Tecnologia e Outros Registros - DIRTEC

## Publicação de Desenhos Industriais

RPI 1816 de 25/10/2005

39

### CONCESSÃO DO REGISTRO

(11) **DI 6404540-4** (22) 08/12/2004 39

(15) 25/10/2005

(30) 29/10/2004 SE 000246764-0001

(45) 25/10/2005

(51) 14-03.T 0133

(54) CONFIGURAÇÃO APLICADA EM APARELHO DE TELEFONE DE MÃOS LIVRES

(73) Sony Ericsson Mobile Communications AB (SE)

(72) Therése Eklund

(74) Momsen, Leonardos & Cia.

Prazo de validade: 10 (dez) anos contados a partir de 08/12/2004, observadas as condições legais.

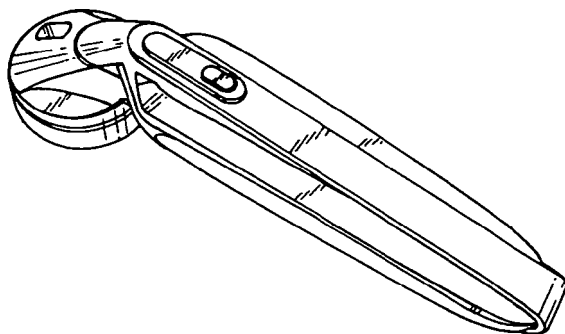

DI6503130-0

(11) **DI 6404678-8** (22) 31/12/2004 39

(15) 25/10/2005

(45) 25/10/2005

(51) 09-01.B 0350

(54) CONFIGURAÇÃO APLICADA EM PROTETOR PARA GARRAFÃO

(73) Patreolino Ribeiro de Souza Sobrinho (BR/CE)

(72) Patreolino Ribeiro de Souza Sobrinho

(74) Wettor Bureau de Apoio Empresarial S/C Ltda.

Prazo de validade: 10 (dez) anos contados a partir de 31/12/2004, observadas as condições legais.

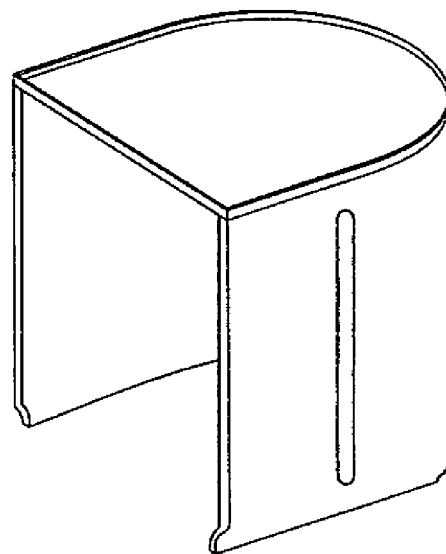
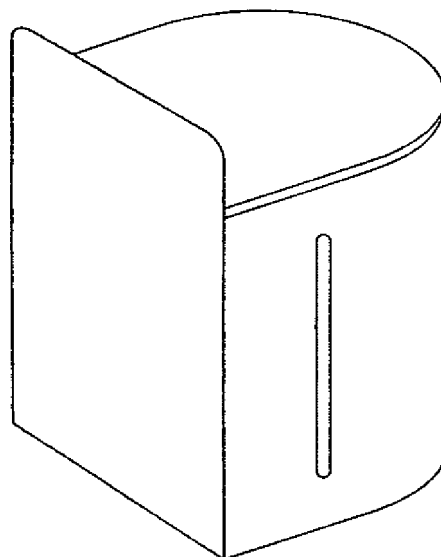
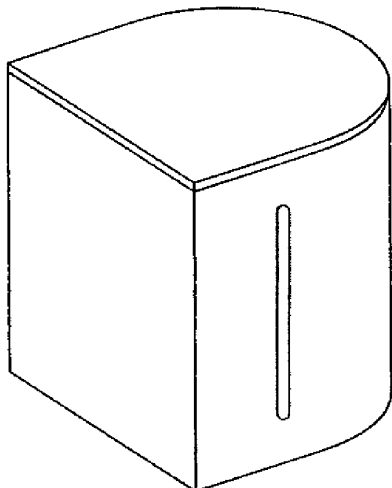

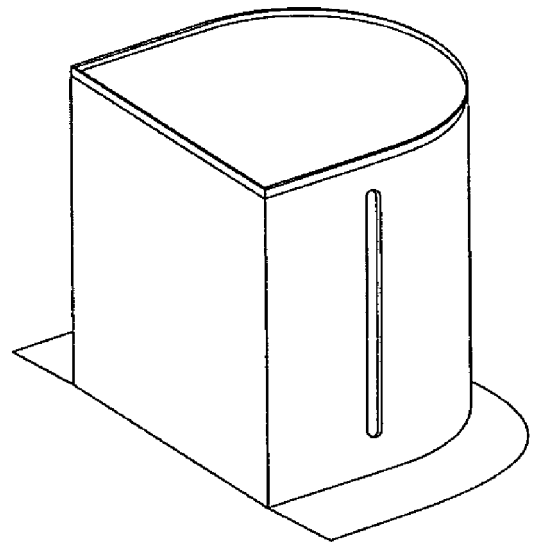
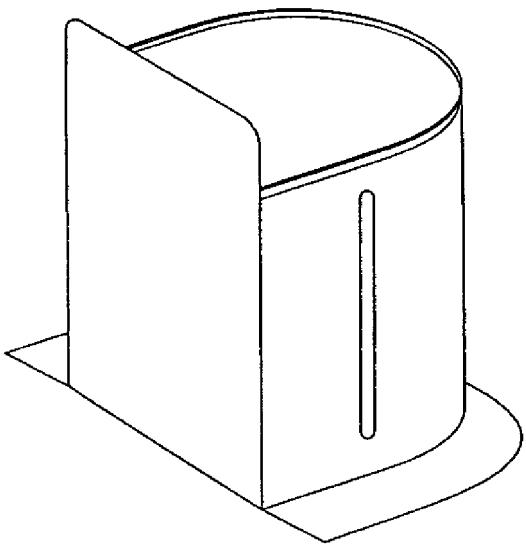
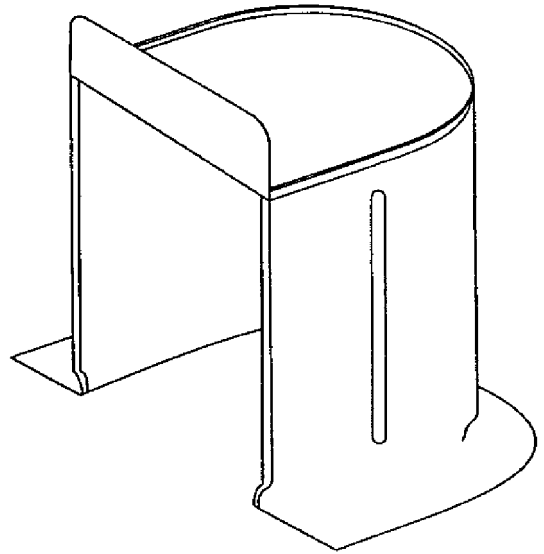
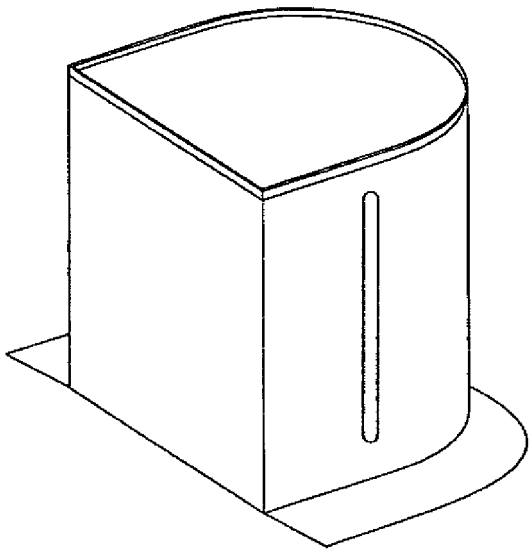
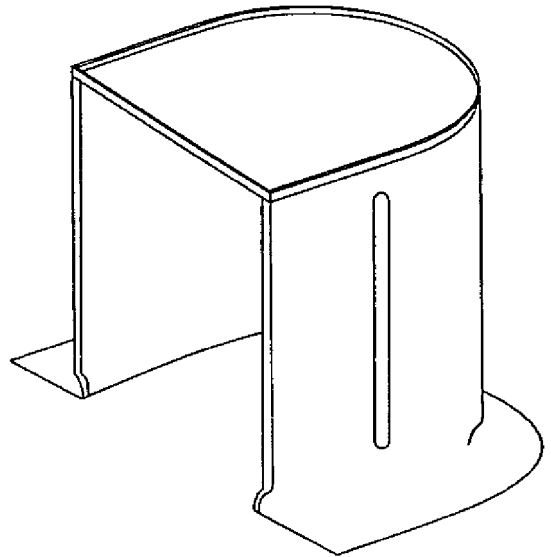
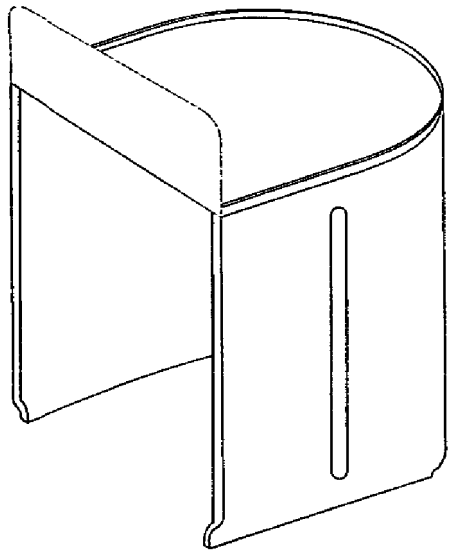

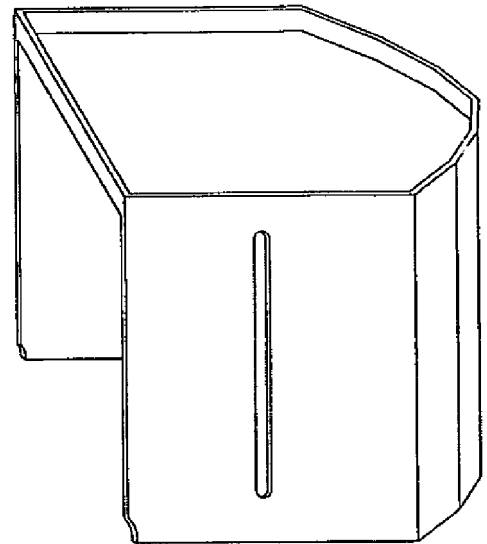
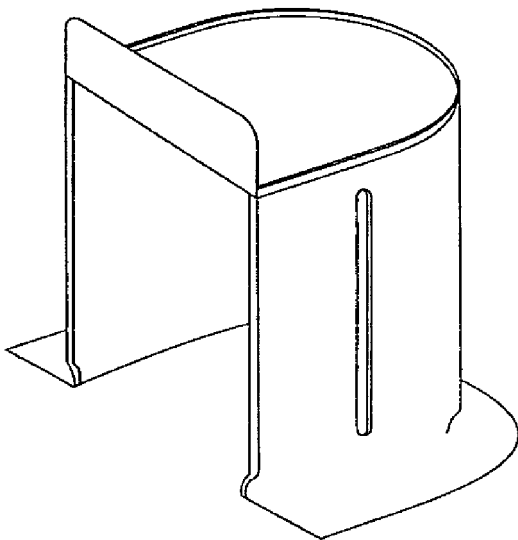
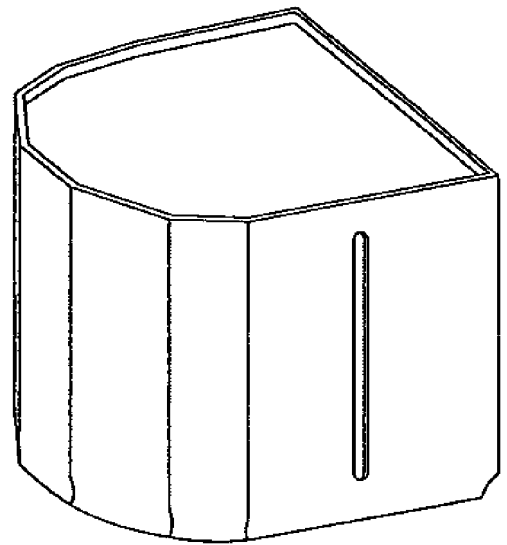
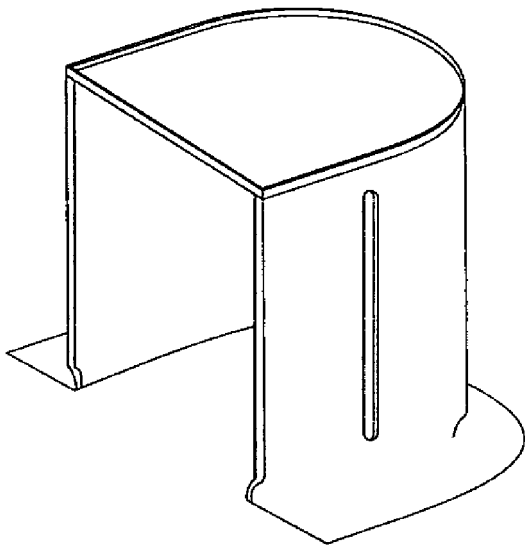
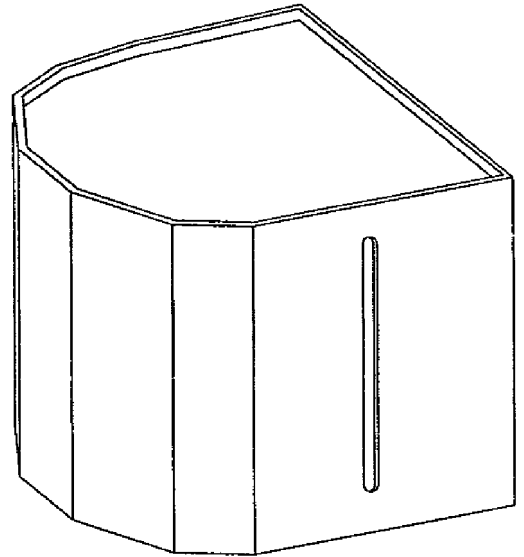
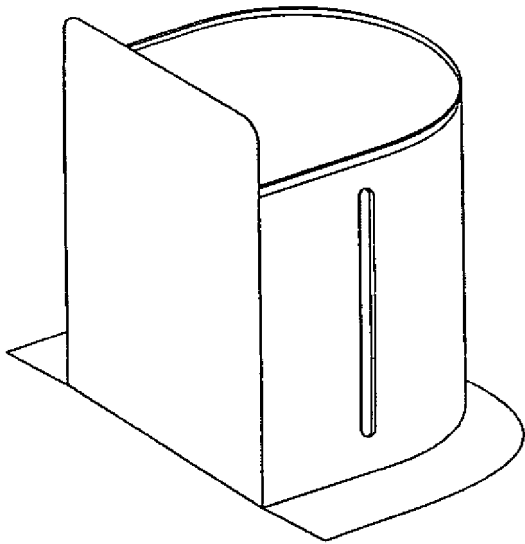

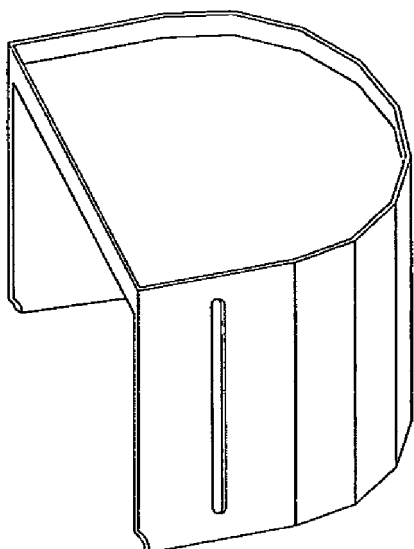
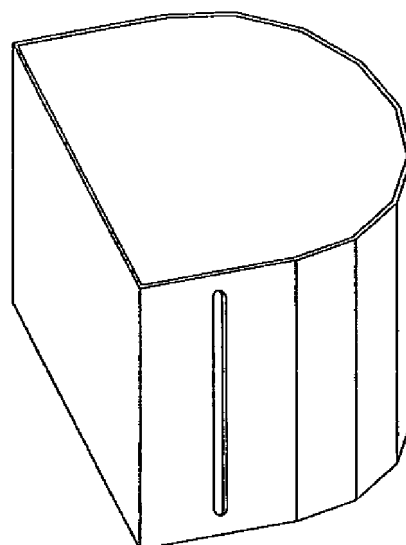
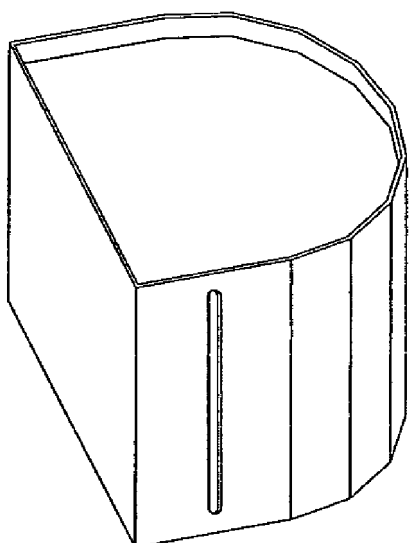
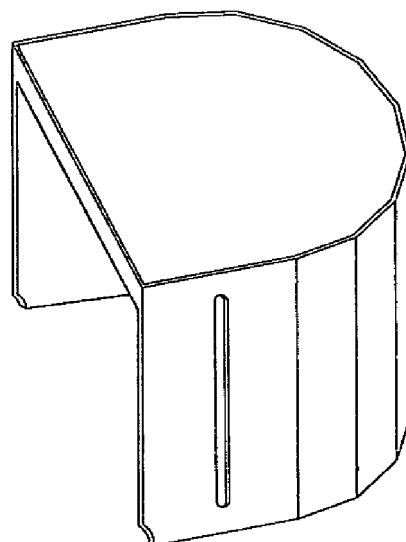
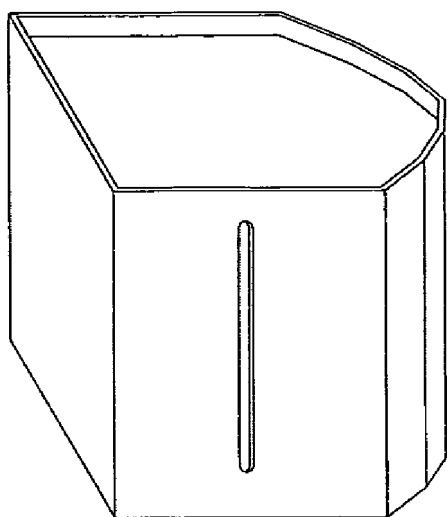

(11) DI 6404852-7 (22) 10/12/2004 39  
 (15) 25/10/2005  
 (45) 25/10/2005  
 (51) 09-99.P 0541, 09-99.P 0542  
 (54) CONFIGURAÇÃO APLICADA EM ALÇA  
 (73) Bamboa - Arte Industria e Comércio Ltda (BR/PR)  
 (72) Edilson Brasil Silva, Emerson Carlos Lagner Silva  
 (74) Adilson Gabardo  
 Prazo de validade: 10 (dez) anos contados a partir de 10/12/2004, observadas as condições legais.

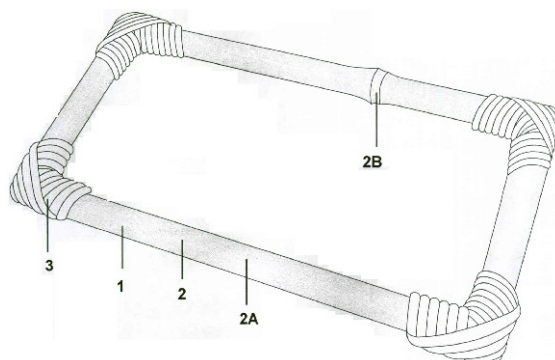

(11) **DI 6404904-3** (22) 08/10/2004 **39**

(15) 25/10/2005

(45) 25/10/2005

(51) 10-04.N 0051, 08-05.M 0198

(54) CONFIGURAÇÃO APLICADA EM NÍVEL

(73) Geraldo Marini (BR/RS)

(72) Geraldo Marini

(74) Regina Magro Poletto

Prazo de validade: 10 (dez) anos contados a partir de 08/10/2004, observadas as condições legais.

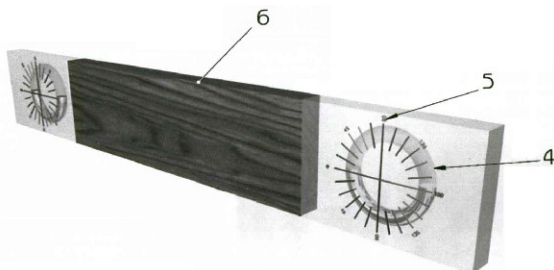

(11) **DI 6500195-8** (22) 14/01/2005 **39**

(15) 25/10/2005

(30) 30/07/2004 DE 000210323

(45) 25/10/2005

(51) 02-04.C 0445

(54) CALÇADO

(73) Puma Aktiengesellschaft Rudolf Dassler Sport (DE)

(72) Joerg Rohwer-Kahlmann

(74) Gruenbaum e Gaspar Ltda

Prazo de validade: 10 (dez) anos contados a partir de 14/01/2005, observadas as condições legais.

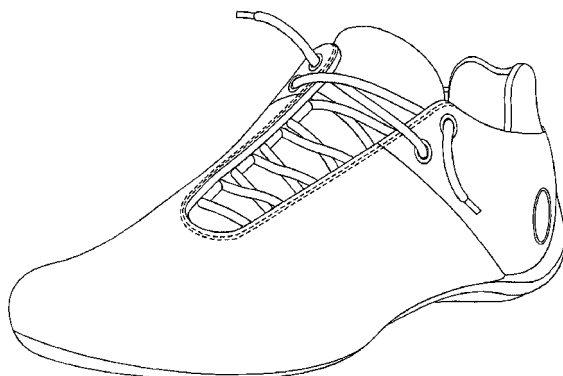

(11) **DI 6500197-4** (22) 14/01/2005 **39**

(15) 25/10/2005

(30) 30/07/2004 DE 000210323

(45) 25/10/2005

(51) 02-04.C 0445

(54) CALÇADO

(73) Puma Aktiengesellschaft Rudolf Dassler Sport (DE)

(72) Joerg Rohwer-Kahlmann

(74) Gruenbaum e Gaspar Ltda.

Prazo de validade: 10 (dez) anos contados a partir de 14/01/2005, observadas as condições legais.



(11) **DI 6500375-6** (22) 03/02/2005 **39**

(15) 25/10/2005

(30) 04/08/2004 JP 2004-023418

(45) 25/10/2005

(51) 12-16.T 0013

(54) CONFIGURAÇÃO APLICADA A VISOR DE MEDIDOR PARA MOTOCICLETAS

(73) Honda Motor Co., Ltd. (JP)

(72) Kazuhiro Kudou, Daisuke Takahashi

(74) Dannemann, Siemsen, Bigler & Ipanema Moreira

Prazo de validade: 10 (dez) anos contados a partir de 03/02/2005, observadas as condições legais.

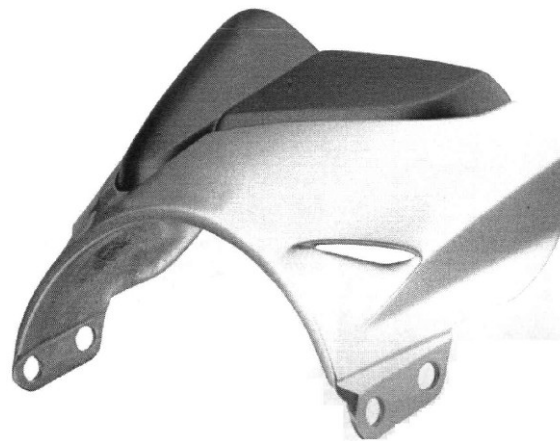

(11) **DI 6500417-5** (22) 14/02/2005 **39**

(15) 25/10/2005

(45) 25/10/2005

(51) 02-04.C 0445

(54) CONFIGURAÇÃO APLICADA EM CALÇADO

(73) Deusdete Fernandes dos Santos (BR/SP)

(72) Deusdete Fernandes dos Santos

(74) Elgem Alves Gouvea Filho

Prazo de validade: 10 (dez) anos contados a partir de 14/02/2005, observadas as condições legais.

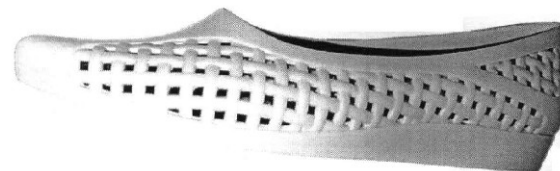

(11) **DI 6500899-5** (22) 24/03/2005 **39**

(15) 25/10/2005

(45) 25/10/2005

(51) 02-04.S 0155

(54) CONFIGURAÇÃO APLICADA EM SOLADO

(73) Claw Licenciamentos e Participações Ltda (BR/RS)

(72) Marcelo Fernando Haeser

(74) Guerra Advogados Associados

Prazo de validade: 10 (dez) anos contados a partir de 24/03/2005, observadas as condições legais.

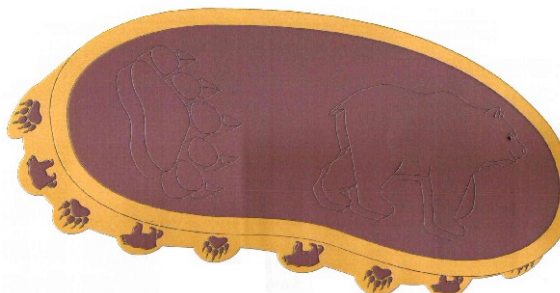

(11) **DI 6500943-6** (22) 14/04/2005 **39**

(15) 25/10/2005

(30) 15/10/2004 JP 2004-031411

(45) 25/10/2005

(51) 15-01.C 0189

(54) CONFIGURAÇÃO APLICADA EM UM PAINEL PARA MOTOR

(73) Honda Motor Co. Ltd. (JP)

(72) Masayuki Osumi, Joji Maeda

(74) Dannemann, Siemsen, Bigler & Ipanema Moreira

Prazo de validade: 10 (dez) anos contados a partir de 14/04/2005, observadas as condições legais.



(11) **DI 6500944-4** (22) 14/04/2005 **39**

(15) 25/10/2005

(30) 15/10/2004 JP 2004-031410

(45) 25/10/2005

(51) 15-01.R 0145

(54) CONFIGURAÇÃO APLICADA EM UM DISPOSITIVO PARA PARTIDA EM UM MOTOR

(73) Honda Motor CO. Ltd. (JP)

(72) Joji Maeda, Masayuki Osumi

(74) Dannemann, Siemsen, Bigler & Ipanema Moreira

Prazo de validade: 10 (dez) anos contados a partir de 14/04/2005, observadas as condições legais.



(11) **DI 6501135-0** (22) 26/04/2005 **39**

(15) 25/10/2005

(45) 25/10/2005

(51) 14-02.I 0069

(54) PADRÃO ORNAMENTAL APLICADO A ÍCONE DE EXIBIÇÃO

(73) Microsoft Corporation (US)

(72) Paul Gusmorino, Greg. S. Melander, Mark R. Ligameri, Jenny T. Lam

(74) Di Blasi, Parente, S. G. & Associados

Prazo de validade: 10 (dez) anos contados a partir de 26/04/2005, observadas as condições legais.



(11) **DI 6501205-4** (22) 26/04/2005 **39**

(15) 25/10/2005

(45) 25/10/2005

(51) 14-02.I 0069

(54) PADRÃO ORNAMENTAL APLICADO A ÍCONE DE EXIBIÇÃO

(73) Microsoft Corporation (US)

(72) Paul Gusmorino, Mark R. Ligameri, Jenny T. Lam, Greg S. Melander

(74) Di Blasi, Parente, S. G. & Associados

Prazo de validade: 10 (dez) anos contados a partir de 26/04/2005, observadas as condições legais.

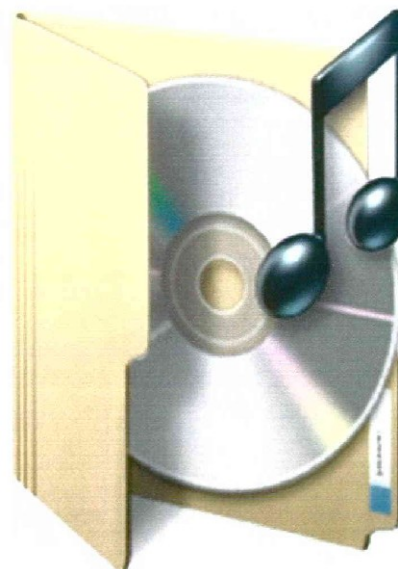

(11) **DI 6501207-0** (22) 26/04/2005 39

(15) 25/10/2005

(45) 25/10/2005

(51) 14-02.I 0069

(54) PADRÃO ORNAMENTAL APLICADO A ÍCONE DE EXIBIÇÃO

(73) Microsoft Corporation (US)

(72) Paul Gusmorino, Greg S. Melander, Mark R. Ligameri, Jenny T. Lam

(74) Di Blasi, Parente, S. G. &amp; Associados

Prazo de validade: 10 (dez) anos contados a partir de 26/04/2005, observadas as condições legais.

(11) **DI 6501290-9** (22) 23/03/2005 39

(15) 25/10/2005

(45) 25/10/2005

(51) 09-04.P 0030, 07-07.B 0304, 03-01.B 0310

(54) CONFIGURAÇÃO APLICADA EM CESTO INFANTIL

(73) Indústria e Comércio de Plásticos Cajovil LTDA (BR/SC)

(72) Jorge Luiz Brandes

(74) King's Marcas e Patentes Ltda.

Prazo de validade: 10 (dez) anos contados a partir de 23/03/2005, observadas as condições legais.

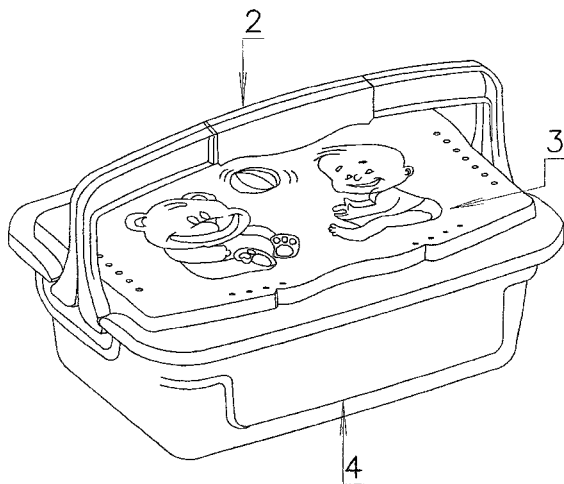
(11) **DI 6501328-0** (22) 04/04/2005 39

(15) 25/10/2005

(45) 25/10/2005

(51) 12-16.T 0013

(54) CONFIGURAÇÃO ORNAMENTAL APLICADA EM PAINÉL DE VEÍCULO

(73) Marcopolo S.A (BR/RS)

(72) Roberto Carlos Poloni

(74) Capella &amp; Veloso Advogados Associados

Prazo de validade: 10 (dez) anos contados a partir de 04/04/2005, observadas as condições legais.

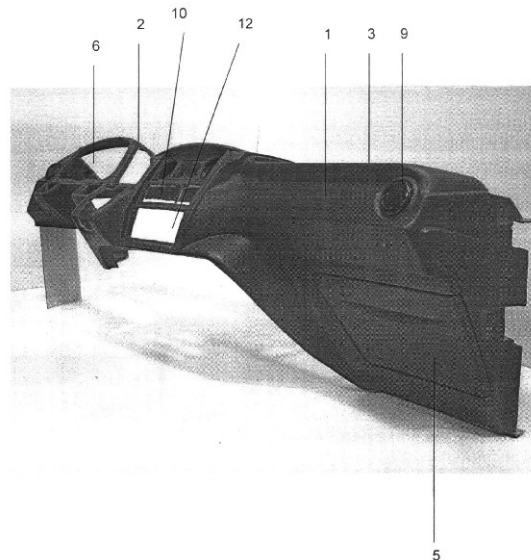
(11) **DI 6501455-3** (22) 19/04/2005 39

(15) 25/10/2005

(45) 25/10/2005

(51) 06-01.F 0015

(54) CONFIGURAÇÃO APLICADA EM POLTRONA HOSPITALAR

(73) Deusanete Reis Quirino (BR/GO)

(72) Deusanete Reis Quirino

(74) Wagner José da Silva

Prazo de validade: 10 (dez) anos contados a partir de 19/04/2005, observadas as condições legais.



(11) **DI 6501472-3** (22) 08/04/2005 **39**

(15) 25/10/2005

(45) 25/10/2005

(51) 26-05.D 0149

(54) CONFIGURAÇÃO APLICADA EM PROJETOR DE LUZ

(73) Cícero Alberto Mafra (BR/MG) , Ronaldo Mafra (BR/MG)

(72) Ronaldo Mafra

(74) Magalhães &amp; Associados Ltda

Prazo de validade: 10 (dez) anos contados a partir de 08/04/2005, observadas as condições legais.

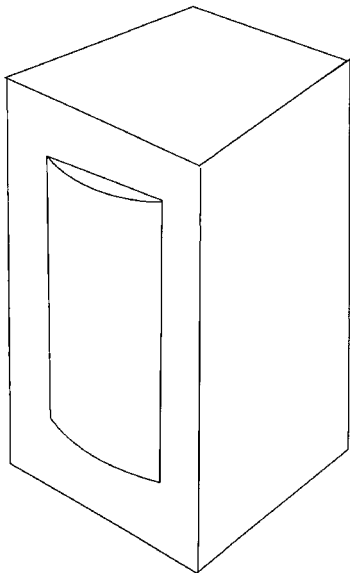
(11) **DI 6501510-0** (22) 29/04/2005 **39**

(15) 25/10/2005

(30) 29/10/2004 KR 30-2004-0033229

(45) 25/10/2005

(51) 15-05.L 0093

(54) CONFIGURAÇÃO APLICADA A MÁQUINA DE LAVAR

(73) LG Electronics INC. (KR)

(72) Young IL, Kim, Sun Kyoung, Kim

(74) Pinheiro Neto - Advogados

Prazo de validade: 10 (dez) anos contados a partir de 29/04/2005, observadas as condições legais.

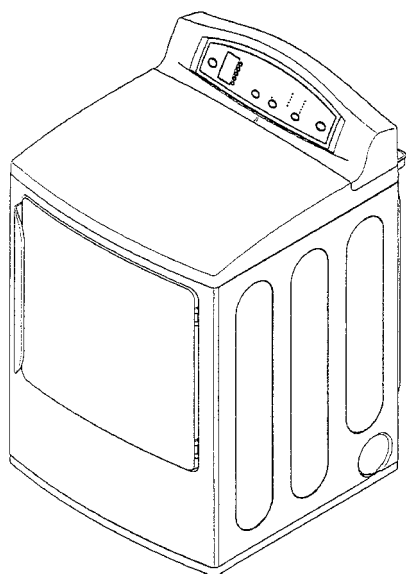
(11) **DI 6501520-7** (22) 03/05/2005 **39**

(15) 25/10/2005

(45) 25/10/2005

(51) 07-05.P 0203

(54) CONFIGURAÇÃO APLICADA EM PÁ PARA LIXO

(73) Vitor Panissa Junior (BR/SP)

(72) Vitor Panissa Junior

(74) José Edis Rodrigues

Prazo de validade: 10 (dez) anos contados a partir de 03/05/2005, observadas as condições legais.

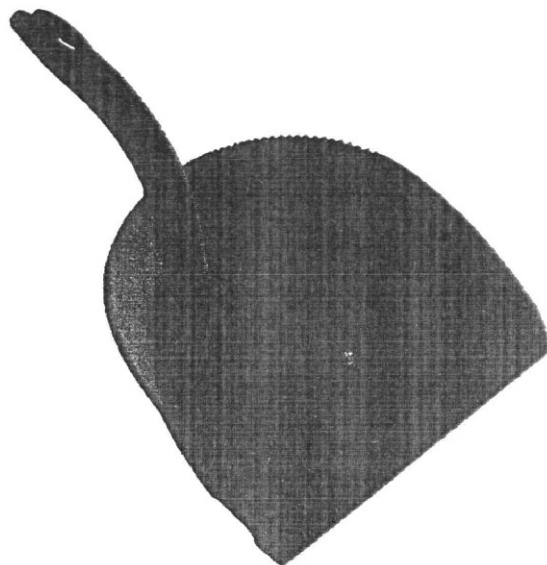
(11) **DI 6501565-7** (22) 27/04/2005 **39**

(15) 25/10/2005

(45) 25/10/2005

(51) 23-02.D 0195, 23-02.D 0195

(54) CONFIGURAÇÃO APLICADA EM SABONETEIRA INFANTIL

(73) Vitor Panissa Junior (BR/SP)

(72) Vitor Panissa Junior

(74) José Edis Rodrigues

Prazo de validade: 10 (dez) anos contados a partir de 27/04/2005, observadas as condições legais.

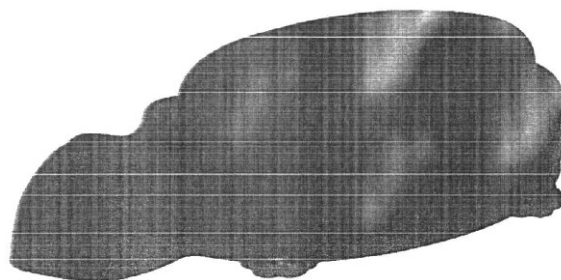

(11) **DI 6501584-3** (22) 07/01/2005 **39**

(15) 25/10/2005

(30) 08/07/2004 EM 000199369

(45) 25/10/2005

(51) 09-01.T 0274

(54) CONFIGURAÇÃO APLICADA A GARRAFA

(73) Reckitt Benckiser N.V. (NL)

(72) Christopher Dumont, Steven Frederick Kesley

(74) Di Blasi, Parente, S. G. & Associados

Prazo de validade: 10 (dez) anos contados a partir de 07/01/2005, observadas as condições legais.



(11) **DI 6501614-9** (22) 08/04/2005 **39**

(15) 25/10/2005

(45) 25/10/2005

(51) 09-07.F 0043, 09-07.F 0043, 09-07.B 0019, 09-07.B 0019

(54) CONFIGURAÇÃO APLICADA EM TAMPA

(73) Giovanni Garboni (BR/RJ)

(72) Giovanni Garboni

(74) Crimark Assessoria Empresarial S/C LTDA

Prazo de validade: 10 (dez) anos contados a partir de 08/04/2005, observadas as condições legais.

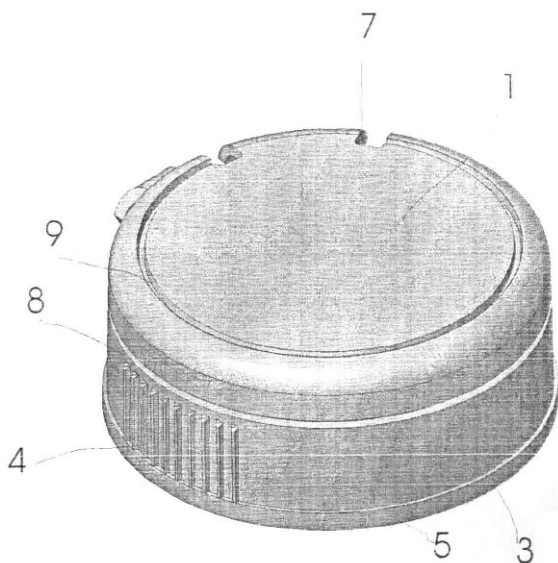

(11) **DI 6501716-1** (22) 13/05/2005 **39**

(15) 25/10/2005

(45) 25/10/2005

(51) 12-08.C 0179

(54) CONFIGURAÇÃO EM CARROCERIA VEICULAR

(73) Geraldo Luiz Kalkmann (BR/SC)

(72) Geraldo Luiz Kalkmann

(74) Hugo Leonardo Pereira Leitão

Prazo de validade: 10 (dez) anos contados a partir de 13/05/2005, observadas as condições legais.

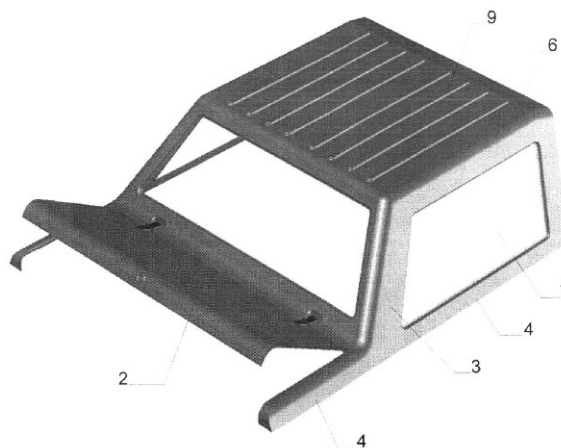

(11) **DI 6501786-2** (22) 17/05/2005 **39**

(15) 25/10/2005

(30) 17/11/2004 EP 000255468

(45) 25/10/2005

(51) 09-03.E 0125

(54) CONFIGURAÇÃO APLICADA A RECIPIENTE OU CAIXA

(73) Soremartec S.A (BE)

(72) Giuseppe Terrasi

(74) Advocacia Pietro Ariboni

Prazo de validade: 10 (dez) anos contados a partir de 17/05/2005, observadas as condições legais.

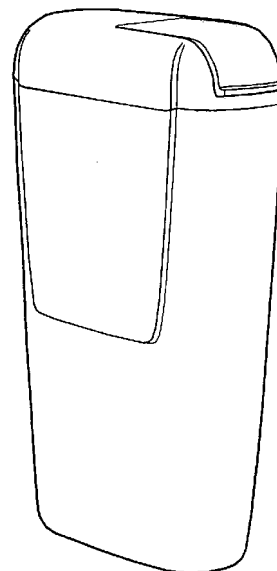

(11) **DI 6501923-7** (22) 30/05/2005 **39**

(15) 25/10/2005

(30) 30/11/2004 US 29/218.291

(45) 25/10/2005

(51) 14-03.R 0106, 14-03.T 0136

(54) CONFIGURAÇÃO APLICADA A UM RADIOTELEFONE

(73) Motorola, Inc. (US)

(72) Ja Sung Koo, Jonathan Choe, Yoon Ho Choi

(74) Orlando de Souza

Prazo de validade: 10 (dez) anos contados a partir de 30/05/2005, observadas as condições legais.

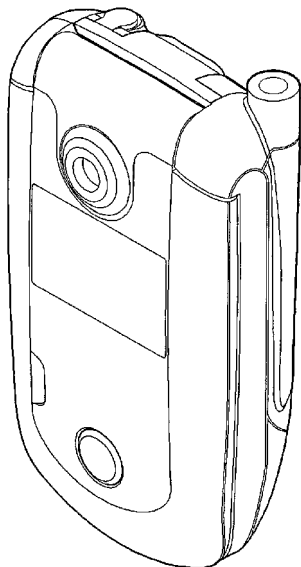

(11) **DI 6501964-4** (22) 03/06/2005 **39**

(15) 25/10/2005

(30) 03/12/2004 US 29/218,612

(45) 25/10/2005

(51) 26-05.D 0149

(54) CONFIGURAÇÃO APLICADA A APARELHO GERADOR DE LUZ

(73) Camaco AG (CH)

(72) Richard Sapper

(74) Dannemann, Siemsen, Bigler & Ipanema Moreira

Prazo de validade: 10 (dez) anos contados a partir de 03/06/2005, observadas as condições legais.

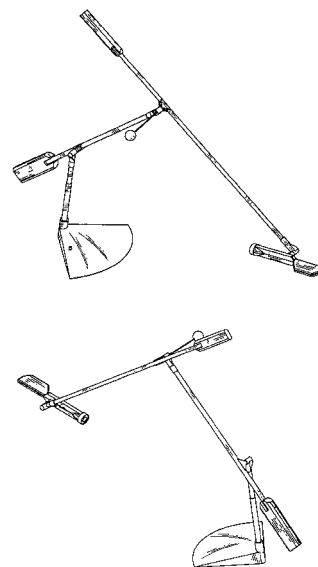
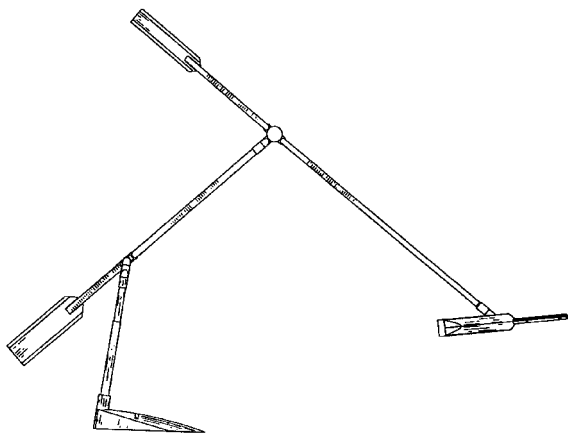

(11) **DI 6502048-0** (22) 09/06/2005 **39**

(15) 25/10/2005

(30) 09/12/2004 EM 000266291-0004; 09/12/2004 EM 000266291-0005; 09/12/2004 EM 000266291-0001; 09/12/2004 EM 000266291-0006; 09/12/2004 EM 000266291-0010; 09/12/2004 EM 000266291-0007; 09/12/2004 EM 000266291-0008; 09/12/2004 EM 000266291-0009

(45) 25/10/2005

(51) 06-01.C 0319, 06-01.S 0381

(54) CONFIGURAÇÃO APLICADA EM MOBÍLIA

(73) Estoli S.A. (ES)

(72) Mario Ruiz Rubio

(74) Dannemann, Siemsen, Bigler & Ipanema Moreira

Prazo de validade: 10 (dez) anos contados a partir de 09/06/2005, observadas as condições legais.

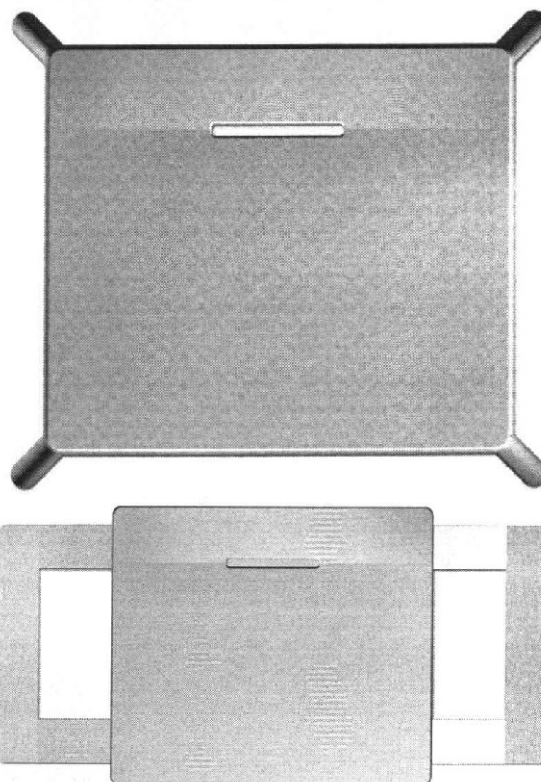

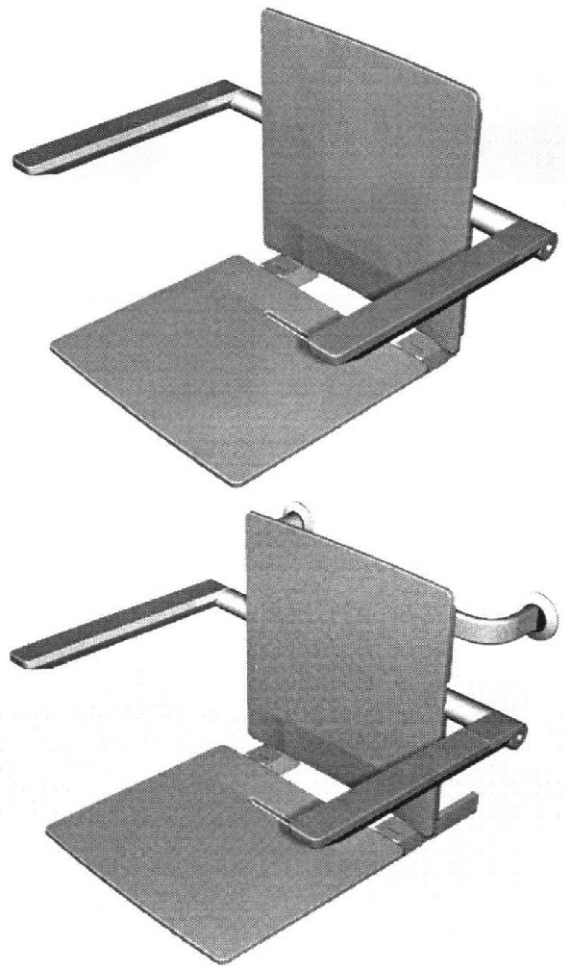
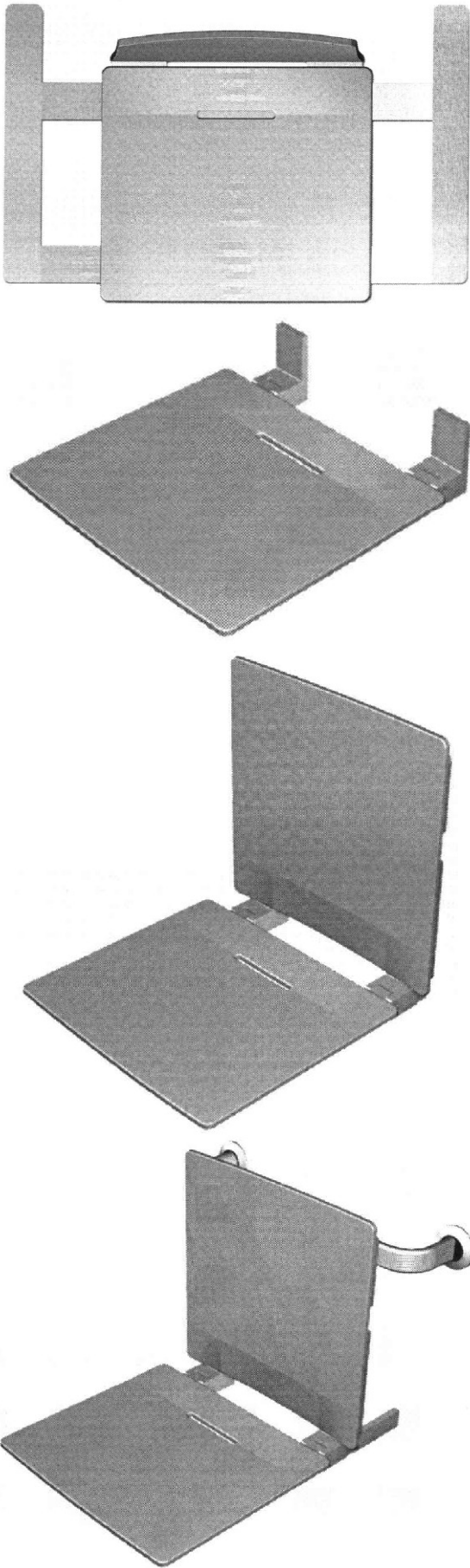

(11) **DI 6502051-0** (22) 09/06/2005 39  
(15) 25/10/2005  
(45) 25/10/2005  
(51) 24-02.M 0152, 24-02.L 0080  
(54) CONFIGURAÇÃO APLICADA EM VÍDEO-LARINGOESTROSCÓPIO.  
(73) Ciro Timoteo Ott (BR/PR)  
(72) Ciro Timoteo Ott  
(74) Fabiana Carvalho dos Santos  
Prazo de validade: 10 (dez) anos contados a partir de 09/06/2005, observadas as condições legais.

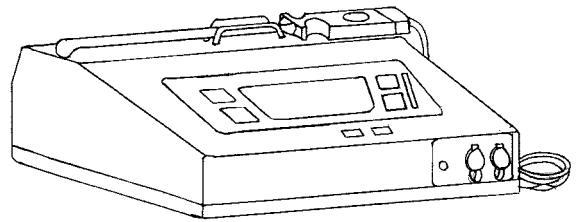

(11) **DI 6502219-0** (22) 23/06/2005 **39**

(15) 25/10/2005

(30) 20/01/2005 EM 000282397

(45) 25/10/2005

(51) 09-01.T 0274

(54) CONFIGURAÇÃO APLICADA EM FRASCO

(73) Societe Autonome de Verreries (FR)

(72) Rica Didier

(74) Momsen, Leonardos & Cia.

Prazo de validade: 10 (dez) anos contados a partir de 23/06/2005, observadas as condições legais.

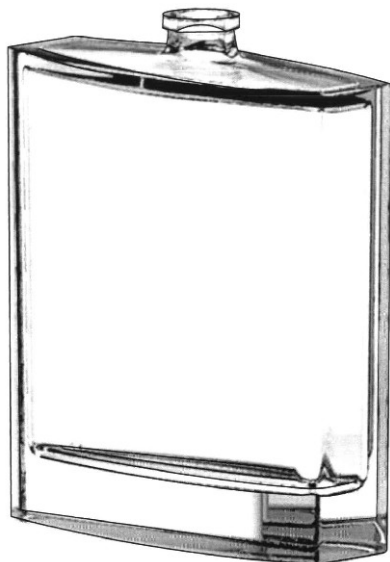

(11) **DI 6502232-7** (22) 24/06/2005 **39**

(15) 25/10/2005

(30) 27/12/2004 JP 2004-039904

(45) 25/10/2005

(51) 28-02.T 0407

(54) CONFIGURAÇÃO APLICADA A ESTOJO DE BATOM

(73) Otsuka Pharmaceutical Co., Ltd. (JP)

(72) Tsutomu Egawa

(74) Belleza Marcas e Patentes Ltda

Prazo de validade: 10 (dez) anos contados a partir de 24/06/2005, observadas as condições legais.



(11) **DI 6502257-2** (22) 30/06/2005 **39**

(15) 25/10/2005

(45) 25/10/2005

(51) 08-08.T 0110

(54) CONFIGURAÇÃO APLICADA EM DESCANSO PARA MICROFONE

(73) Enter Tech Co., Ltd (KR) , Kyung Ho Lee (KR)

(72) Kyung Ho Lee

(74) Momsen, Leonardos & CIA.

Prazo de validade: 10 (dez) anos contados a partir de 30/06/2005, observadas as condições legais.

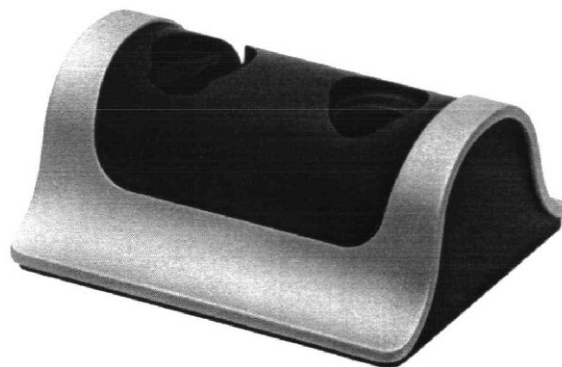

(11) **DI 6502260-2** (22) 30/06/2005 **39**

(15) 25/10/2005

(30) 04/01/2005 CH 131275

(45) 25/10/2005

(51) 31-00.P 0750

(54) CONFIGURAÇÃO APLICADA A MÁQUINA PARA PRODUZIR ESPUMA EM LEITE

(73) Societe Des Produits Nestle S.A. (CH)

(72) Antoine Cahen

(74) Dannemann, Siemsen, Bigler & Ipanema Moreira

Prazo de validade: 10 (dez) anos contados a partir de 30/06/2005, observadas as condições legais.



(11) **DI 6502334-0** (22) 05/07/2005 39

(15) 25/10/2005

(45) 25/10/2005

(54) CONFIGURAÇÃO APLICADA EM ROUPEIRO

(73) Araplac Indústria e Comércio de Móveis Ltda (BR/PR)

(72) Renato de Castro Lazaro

(74) Marpa Consultoria e Assessoria Empresarial Ltda

Prazo de validade: 10 (dez) anos contados a partir de 05/07/2005, observadas as condições legais.

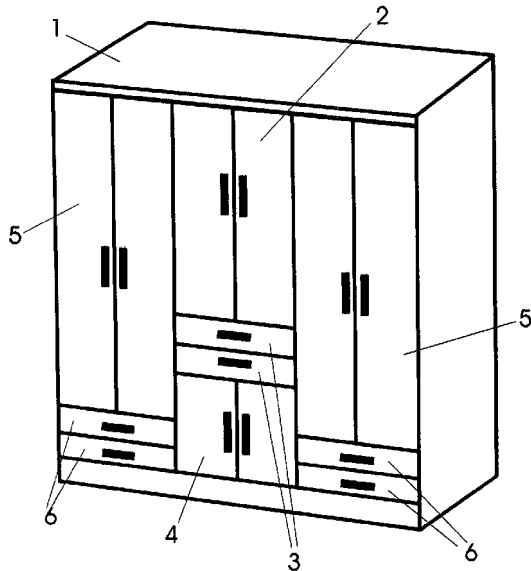
(11) **DI 6502368-4** (22) 29/06/2005 39

(15) 25/10/2005

(45) 25/10/2005

(51) 12-05.P 0734

(54) CONFIGURAÇÃO APLICADA EM ROLDANA

(73) Romualdo Miranda (BR/SP)

(72) Romualdo Miranda

(74) Denise Maria Manzo

Prazo de validade: 10 (dez) anos contados a partir de 29/06/2005, observadas as condições legais.

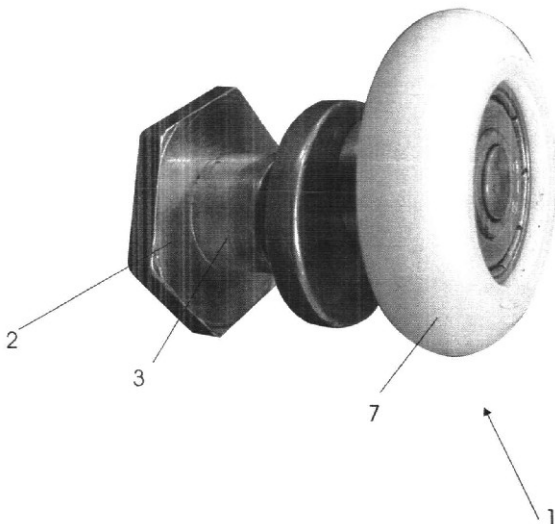
(11) **DI 6502372-2** (22) 01/07/2005 39

(15) 25/10/2005

(45) 25/10/2005

(51) 09-05.S 0017, 19-08.F 0221

(54) PADRÃO ORNAMENTAL EM EMBALAGEM

(73) Clemac Ind e Com de Buchas Ltda (BR/SP)

(72) Arezio Simão Parra

Prazo de validade: 10 (dez) anos contados a partir de 01/07/2005, observadas as condições legais.

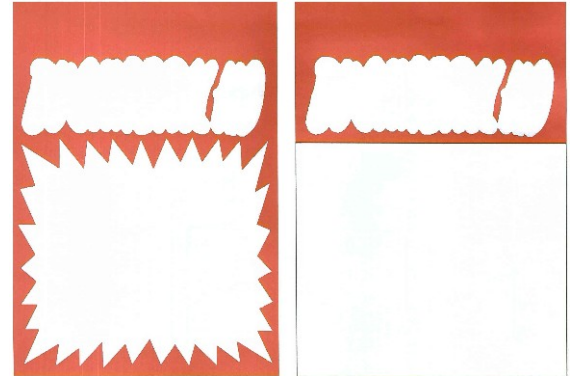
(11) **DI 6502392-7** (22) 22/06/2005 39

(15) 25/10/2005

(45) 25/10/2005

(51) 12-16.G 0046

(54) CONFIGURAÇÃO APLICADA EM ARO PARA MEDIDORES AUXILIARES (RELÓGIOS)

(73) Livio Shiguemi Matsuda (BR/SP)

(72) Livio Shiguemi Matsuda

(74) Escritório Fernando Marchetti S/C Ltda

Prazo de validade: 10 (dez) anos contados a partir de 22/06/2005, observadas as condições legais.

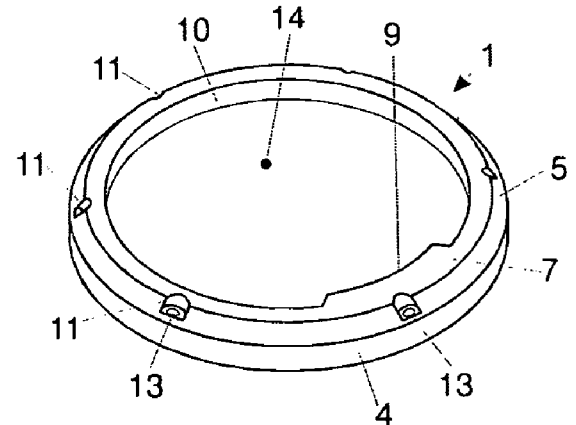

(11) **DI 6502393-5** (22) 22/06/2005 39  
 (15) 25/10/2005  
 (45) 25/10/2005  
 (51) 12-16.P 0570, 12-16.L 0130  
 (54) CONFIGURAÇÃO APLICADA EM MANOPLA PARA ALAVANCA DE CÂMBIO  
 (73) Livio Shiguemi Matsuda (BR/SP)  
 (72) Livio Shiguemi Matsuda  
 (74) Escritório Fernando Marchetti S/C Ltda  
 Prazo de validade: 10 (dez) anos contados a partir de 22/06/2005, observadas as condições legais.

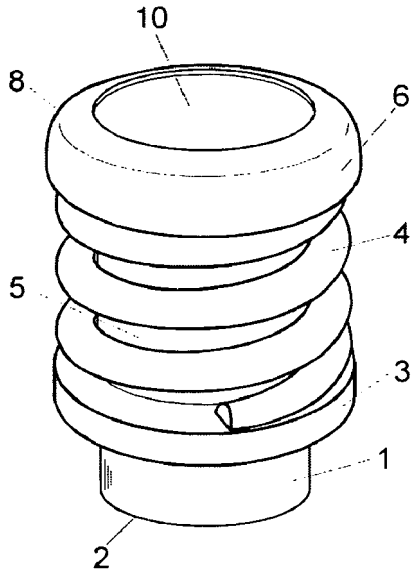

(11) **DI 6502395-1** (22) 22/06/2005 39  
 (15) 25/10/2005  
 (45) 25/10/2005  
 (51) 12-16.P 0570, 12-16.L 0130  
 (54) CONFIGURAÇÃO APLICADA EM MANOPLA COM ELEMENTO VAZADO PARA ALAVANCA DE CÂMBIO  
 (73) Livio Shiguemi Matsuda (BR/SP)  
 (72) Livio Shiguemi Matsuda  
 (74) Escritório Fernando Marchetti S/C Ltda  
 Prazo de validade: 10 (dez) anos contados a partir de 22/06/2005, observadas as condições legais.

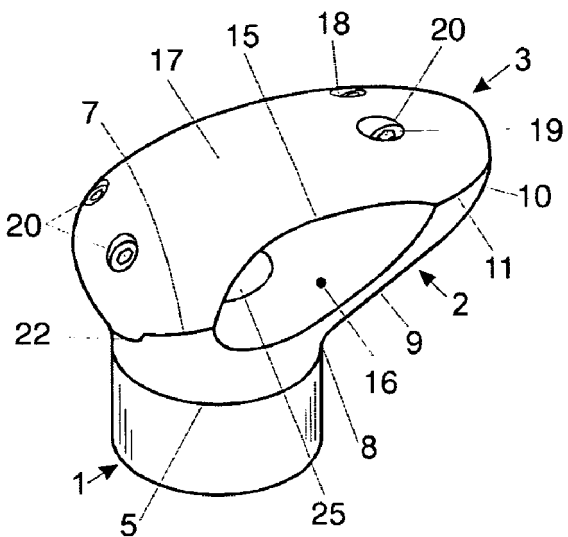

(11) **DI 6502400-1** (22) 22/06/2005 39  
 (15) 25/10/2005  
 (45) 25/10/2005  
 (51) 20-02.P 0751  
 (54) CONFIGURAÇÃO APLICADA EM DISPLAY PARA ARMAZENAGEM E EXPOSIÇÃO DE TRUFAS  
 (73) Evandro Montefusco (BR/SP)  
 (72) Evandro Montefusco  
 (74) Difusão Marcas e Patentes Ltda  
 Prazo de validade: 10 (dez) anos contados a partir de 22/06/2005, observadas as condições legais.

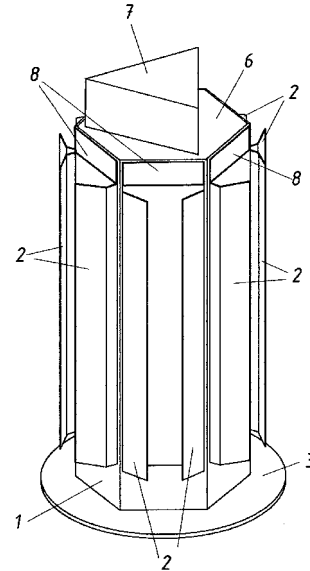

(11) **DI 6502405-2** (22) 27/06/2005 39  
 (15) 25/10/2005  
 (45) 25/10/2005  
 (51) 20-02.P 0751  
 (54) CONFIGURAÇÃO APLICADA EM GANCHO EXPOSITIVO PARA ARTIGOS DIVERSOS  
 (73) Advento do Brasil Indústria e Comércio de Plásticos Ltda (BR/SP)  
 (72) Delvaír Doti  
 (74) Antonio Maurício Pedras Arnaud  
 Prazo de validade: 10 (dez) anos contados a partir de 27/06/2005, observadas as condições legais.

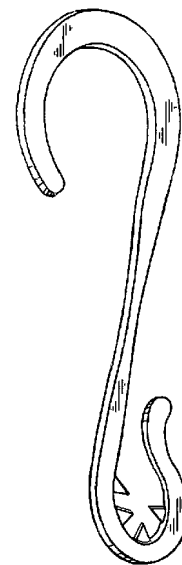

(11) **DI 6502410-9** (22) 24/06/2005 39

(15) 25/10/2005

(45) 25/10/2005

(51) 09-03.B 0299, 09-03.C 0218

(54) CONFIGURAÇÃO APLICADA EM CAIXA PLÁSTICA

(73) José Gagliardi (BR/SP)

(72) José Gagliardi

(74) Crimark Assessoria Empresarial S/C LTDA

Prazo de validade: 10 (dez) anos contados a partir de 24/06/2005, observadas as condições legais.

(11) **DI 6502418-4** (22) 27/06/2005 39

(15) 25/10/2005

(45) 25/10/2005

(51) 03-01.P 0631

(54) CONFIGURAÇÃO APLICADA EM SUPORTE PARA CARTÃO MAGNÉTICO

(73) Valter Fedato (BR/SP), Marcelo Fedato de Andrade Telles (BR/SP)

(72) Valter Vedato

(74) Denise Maria Manzo

Prazo de validade: 10 (dez) anos contados a partir de 27/06/2005, observadas as condições legais.

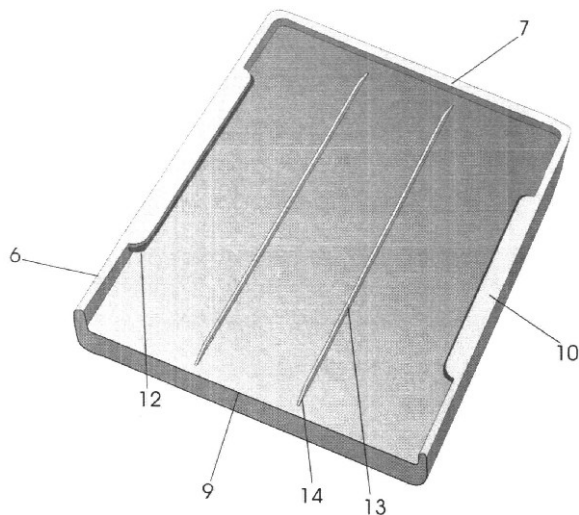
(11) **DI 6502419-2** (22) 27/06/2005 39

(15) 25/10/2005

(45) 25/10/2005

(51) 19-06.B 0303

(54) ESTOJO PARA BISNAGAS DE TINTA PARA ARTESANATO E ARTISTA

(73) Tec Screen Indústria de Produtos Técnicos para Serigrafia Ltda (BR/SP)

(72) Euripedes de Almeida

(74) New Company Marcas e Patentes S/C LTDA

Prazo de validade: 10 (dez) anos contados a partir de 27/06/2005, observadas as condições legais.

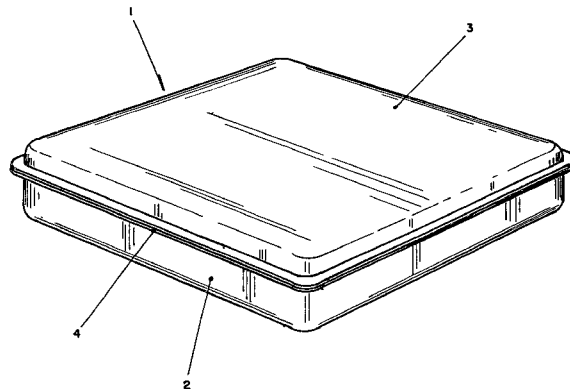
(11) **DI 6502473-7** (22) 05/07/2005 39

(15) 25/10/2005

(45) 25/10/2005

(51) 09-07.B 0019, 09-07.B 0391

(54) CONFIGURAÇÃO APLICADA EM TAMPA PARA FRASCOS DE CONDIMENTOS

(73) Sonoco For-Plas S/A (BR/SP)

(72) Eduardo Martins de Oliveira

(74) Helcio Ferro Ricci

Prazo de validade: 10 (dez) anos contados a partir de 05/07/2005, observadas as condições legais.

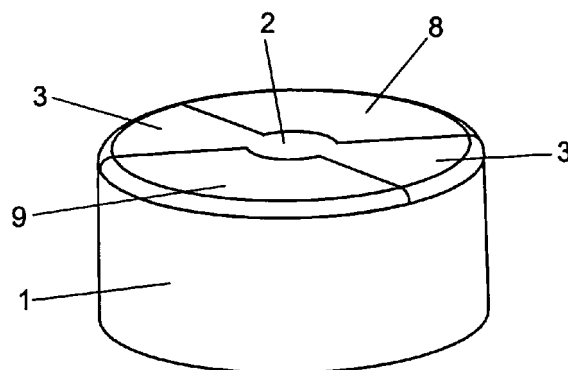

(11) **DI 6502479-6** (22) 06/07/2005 39

(15) 25/10/2005

(45) 25/10/2005

(51) 15-05.L 0093

(54) CONFIGURAÇÃO APLICADA EM LAVADORA DE ROUPAS

(73) Mueller Eletrodomésticos S/A (BR/SC)

(72) Aurimar Antônio Bassanezi Loss

(74) PAP Marcas e Patentes Ltda

Prazo de validade: 10 (dez) anos contados a partir de 06/07/2005, observadas as condições legais.

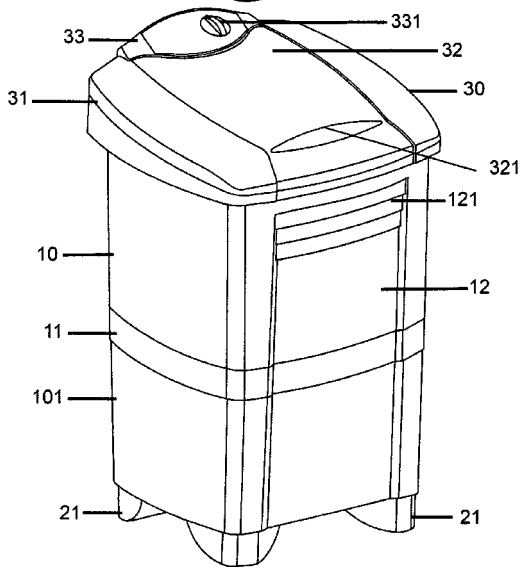
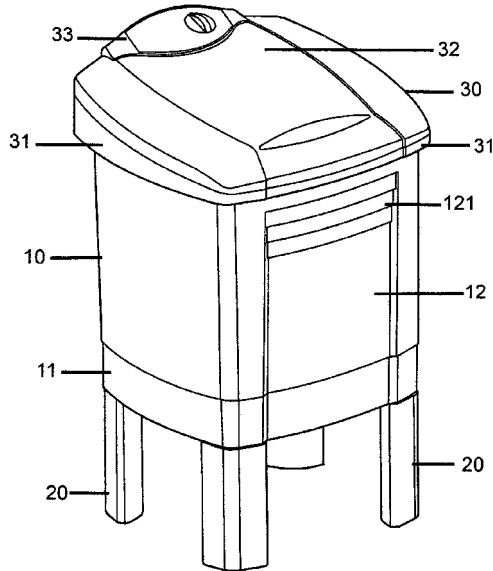

(11) **DI 6502511-3** (22) 08/07/2005 39

(15) 25/10/2005

(45) 25/10/2005

(51) 20-03.P 0044, 20-03.P 0441

(54) CONFIGURAÇÃO APLICADA EM PAINEL DE CONTROLE DE CHAMADA

(73) Eliseu Kopp (BR/RS)

(72) Eliseu Kopp

Prazo de validade: 10 (dez) anos contados a partir de 08/07/2005, observadas as condições legais.

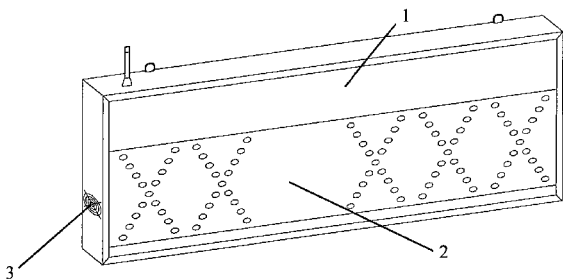

(11) **DI 6502583-0** (22) 13/07/2005 39

(15) 25/10/2005

(30) 13/01/2005 EM 000284260

(45) 25/10/2005

(51) 14-03.T 0136

(54) CONFIGURAÇÃO APLICADA EM APARELHO DE TELEFONIA CELULAR

(73) Siemens Aktiengesellschaft (DE)

(72) Jörn Ludwig

(74) Dannemann, Siemsen, Bigler & Ipanema Moreira

Prazo de validade: 10 (dez) anos contados a partir de 13/07/2005, observadas as condições legais.

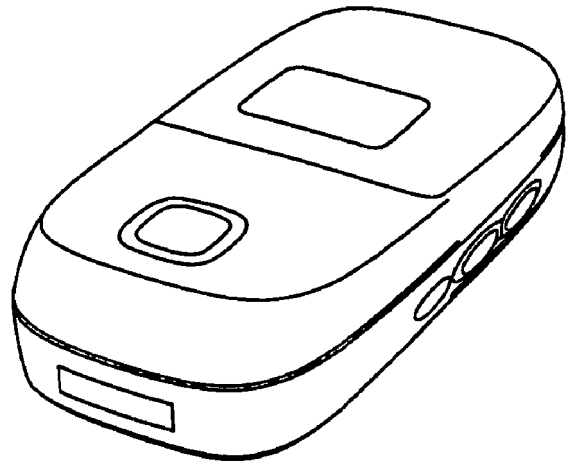

(11) **DI 6502584-9** (22) 13/07/2005 39

(15) 25/10/2005

(45) 25/10/2005

(51) 14-02.T 0321

(54) CONFIGURAÇÃO INTRODUZIDA EM UNIDADE DE CONTROLE DE ACESSO.

(73) BE Safer - Sistemas de Controle e Informação Ltda (BR/SP)

(72) Carlos Alberto Varão Perna

(74) Remarca Registro De Marcas E Patentes S/C Ltda

Prazo de validade: 10 (dez) anos contados a partir de 13/07/2005, observadas as condições legais.

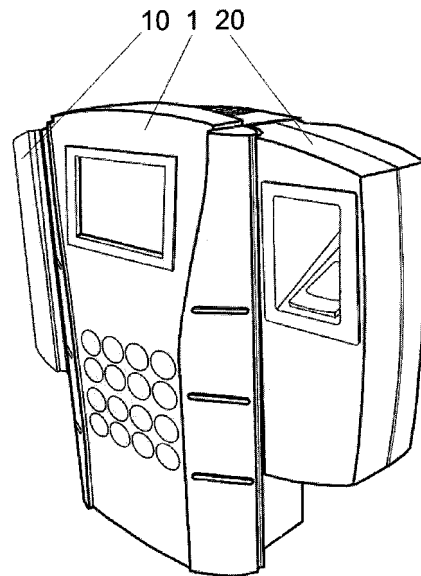

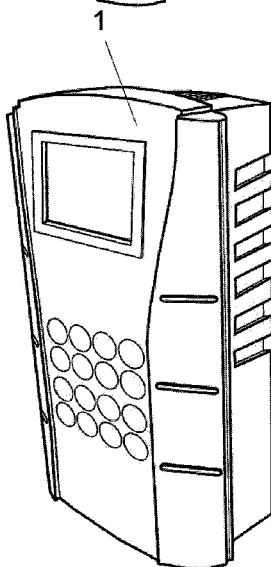
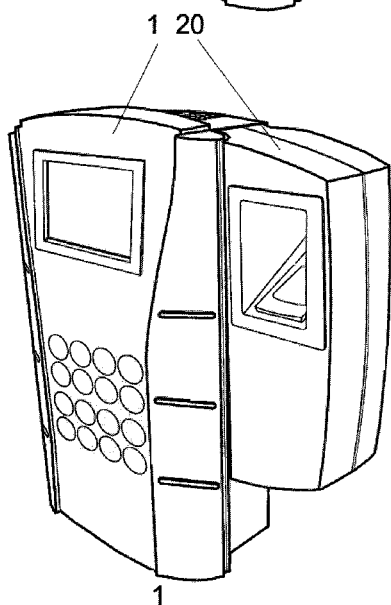
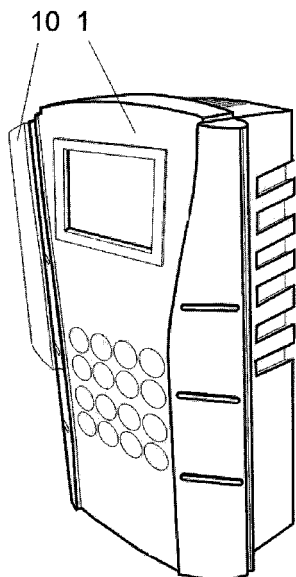

(11) **DI 6502593-8** (22) 14/07/2005 39  
 (15) 25/10/2005  
 (45) 25/10/2005  
 (51) 25-01.B 0261  
 (54) CONFIGURAÇÃO APLICADA EM BLOCO  
 (73) Gilson dos Santos (BR/SE)  
 (72) Gilson dos Santos  
 Prazo de validade: 10 (dez) anos contados a partir de 14/07/2005, observadas as condições legais.

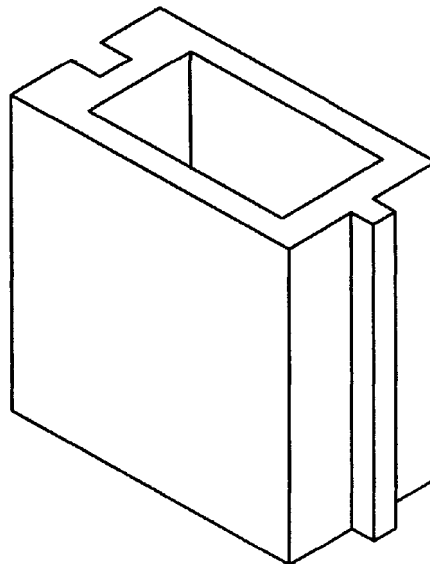

(11) **DI 6502610-1** (22) 15/07/2005 39  
 (15) 25/10/2005  
 (45) 25/10/2005  
 (51) 25-04.M 0085, 12-16.G 0046, 12-16.B 0169  
 (54) CONFIGURAÇÃO APLICADA EM DEGRAU PARA ESCADA  
 (73) Gentil Agostinho Bolson (BR/RS)  
 (72) Gentil Agostinho Bolson  
 (74) Marpa Consultoria e Assessoria Empresarial Ltda  
 Prazo de validade: 10 (dez) anos contados a partir de 15/07/2005, observadas as condições legais.

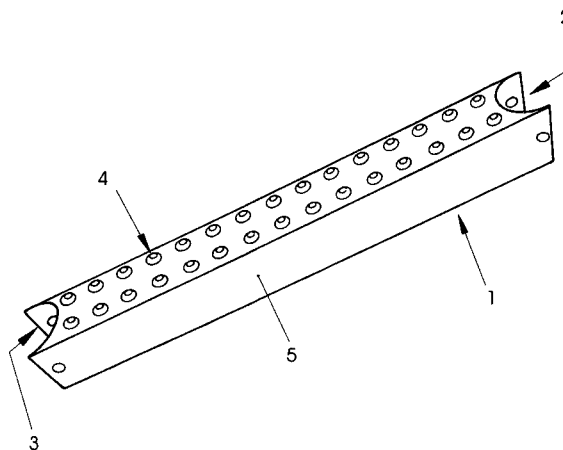

(11) **DI 6502615-2** (22) 15/07/2005 39

(15) 25/10/2005

(45) 25/10/2005

(51) 11-02.C 0886, 11-02.P 0649, 11-02.S 0401

(54) CONFIGURAÇÃO APLICADA EM CACHEPOT

(73) Mauricio de Vasconcellos (BR/PR)

(72) Mauricio de Vasconcellos

Prazo de validade: 10 (dez) anos contados a partir de 15/07/2005, observadas as condições legais.



(11) **DI 6502617-9** (22) 15/07/2005 39

(15) 25/10/2005

(45) 25/10/2005

(51) 06-01.C 0320

(54) CONFIGURAÇÃO APLICADA EM ESPRIGUIÇADEIRA

(73) Mauricio de Vasconcellos (BR/PR)

(72) Mauricio de Vasconcellos

Prazo de validade: 10 (dez) anos contados a partir de 15/07/2005, observadas as condições legais.



(11) **DI 6502618-7** (22) 15/07/2005 39

(15) 25/10/2005

(45) 25/10/2005

(51) 06-01.C 0320

(54) CONFIGURAÇÃO APLICADA EM ESPRIGUIÇADEIRA

(73) Mauricio de Vasconcellos (BR/PR)

(72) Mauricio de Vasconcellos

Prazo de validade: 10 (dez) anos contados a partir de 15/07/2005, observadas as condições legais.



(11) **DI 6502633-0** (22) 17/06/2005 39

(15) 25/10/2005

(45) 25/10/2005

(51) 26-03.E 0032, 26-05.D 0149

(54) CONFIGURAÇÃO ORNAMENTAL APLICADA A LUMINÁRIAS MINI-POSTES BALIZADORES

(73) Ronaldo Mafra (BR/MG) , Cícero Alberto Mafra (BR/MG)

(72) Ronaldo Mafra, Cícero Alberto Mafra

(74) Magalhães & Associados Ltda

Prazo de validade: 10 (dez) anos contados a partir de 17/06/2005, observadas as condições legais.





(11) **DI 6502635-7** (22) 18/07/2005 **39**

(15) 25/10/2005

(45) 25/10/2005

(51) 23-03.C 0431

(54) CONFIGURAÇÃO APLICADA EM AQUECEDOR DE IMERSÃO POR COMBUSTÃO PARA LÍQUIDOS

(73) Joao Luis Kesikowski (BR/PR)

(72) Joao Luis Kesikowski

(74) Brasil Sul Marcas e Patentes S/C LTDA

Prazo de validade: 10 (dez) anos contados a partir de 18/07/2005, observadas as condições legais.

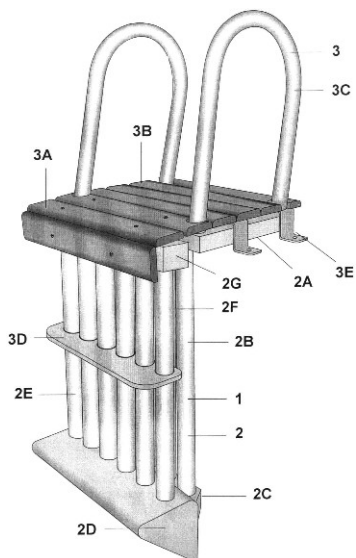

(11) **DI 6502648-9** (22) 19/07/2005 **39**

(15) 25/10/2005

(45) 25/10/2005

(51) 12-08.A 0367

(54) CONFIGURAÇÃO ESTÉTICA APLICADA EM VEÍCULO AUTOMOTOR

(73) Edra Equipamentos Especiais Indústria e Comércio Ltda. (BR/SP)

(72) Paolo Antonio Sandri Poli, Jorge Alberto Machado Braescher

(74) Sul América Marcas e Patentes Ltda

Prazo de validade: 10 (dez) anos contados a partir de 19/07/2005, observadas as condições legais.

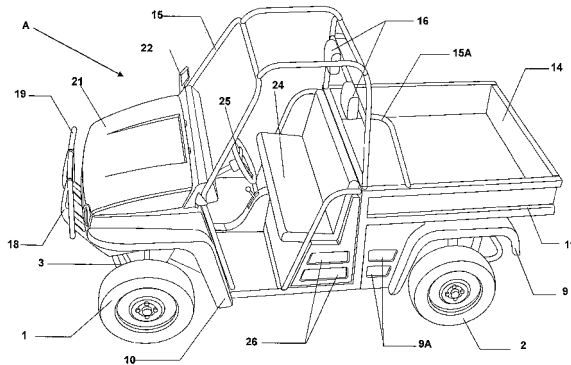

(11) **DI 6502685-3** (22) 21/07/2005 **39**

(15) 25/10/2005

(45) 25/10/2005

(51) 12-06.C 0788

(54) CONFIGURAÇÃO APLICADA EM CASCO DE EMBARCAÇÃO

(73) Brudden Equipamentos Ltda (BR/SP)

(72) Takashi Nishimura

(74) Osmar Sanches Bracciali

Prazo de validade: 10 (dez) anos contados a partir de 21/07/2005, observadas as condições legais.

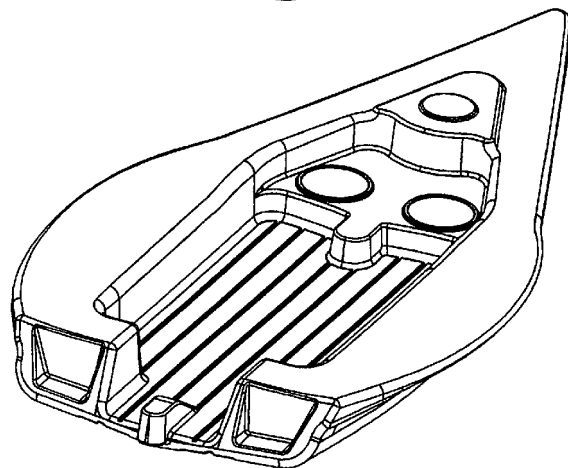
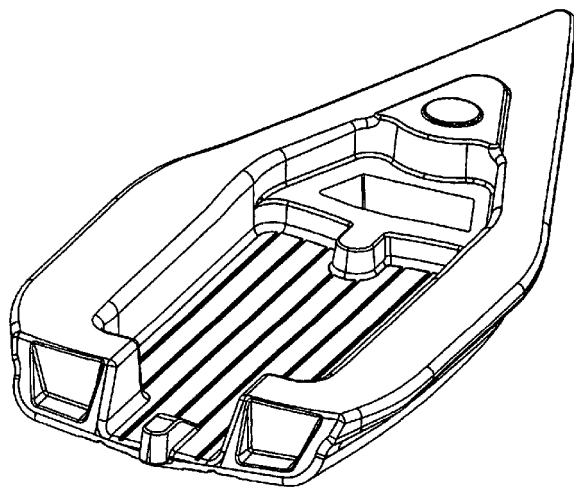

(11) **DI 6502686-1** (22) 21/07/2005 **39**

(15) 25/10/2005

(45) 25/10/2005

(51) 02-04.S 0047

(54) CONFIGURAÇÃO APLICADA EM CALÇADO FEMININO

(73) Hamilton Bartolomeu Negrão (BR/SP)

(72) Hamilton Bartolomeu Negrão

(74) José Ricardo Gonçalves Azenha

Prazo de validade: 10 (dez) anos contados a partir de 21/07/2005, observadas as condições legais.

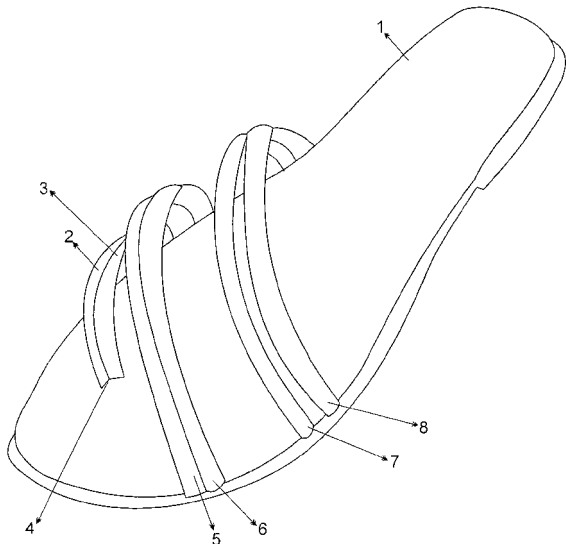
(11) **DI 6502687-0** (22) 21/07/2005 **39**

(15) 25/10/2005

(45) 25/10/2005

(51) 09-01.T 0274, 28-03.D 0192

(54) CONFIGURAÇÃO APLICADA EM FRASCO PARA COSMÉTICOS OU SIMILARES

(73) Alexandre de Andrade Romero (BR/SP)

(72) Alexandre de Andrade Romero

(74) Rita de Cassia Brunner - API 0366

Prazo de validade: 10 (dez) anos contados a partir de 21/07/2005, observadas as condições legais.

(11) **DI 6502688-8** (22) 21/07/2005 **39**

(15) 25/10/2005

(45) 25/10/2005

(51) 09-01.T 0274, 28-03.D 0192

(54) CONFIGURAÇÃO APLICADA EM FRASCO PARA COSMÉTICOS

(73) Alexandre de Andrade Romero (BR/SP)

(72) Alexandre de Andrade Romero

(74) Rita de Cassia Brunner - API 0366

Prazo de validade: 10 (dez) anos contados a partir de 21/07/2005, observadas as condições legais.

(11) **DI 6502756-6** (22) 23/02/2005 **39**

(15) 25/10/2005

(45) 25/10/2005

(51) 09-01.T 0274

(54) CONFIGURAÇÃO APLICADA EM FRASCO PARA LÍQUIDOS

(73) Cera Inglêsa Indústria e Comércio Ltda (BR/MG)

(72) Denise Chaves Novais

(74) Minasmarca &amp; Patente Ltda - API/336

Prazo de validade: 10 (dez) anos contados a partir de 23/02/2005, observadas as condições legais.



(11) **DI 6502896-1** (22) 27/07/2005 **39**

(15) 25/10/2005

(45) 25/10/2005

(51) 01-01.P 0006

(54) CONFIGURAÇÃO APLICADA EM PÃO DE QUEIJO

(73) Ricomassa Indústria de Produtos Alimentícios Ltda - EPP (BR/SP)

(72) Nelson Aparecido de Camargo

(74) Marcas Marcantes e Patentes S/C Ltda

Prazo de validade: 10 (dez) anos contados a partir de 27/07/2005, observadas as condições legais.

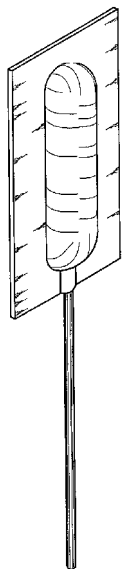

(11) **DI 6502927-5** (22) 11/08/2005 **39**

(15) 25/10/2005

(45) 25/10/2005

(51) 02-04.C 0445

(54) CONFIGURAÇÃO APLICADA EM CALÇADO

(73) Thai Quang Nghia (BR/SP)

(72) Thai Quang Nghia

(74) Amâncio da Conceição Machado

Prazo de validade: 10 (dez) anos contados a partir de 11/08/2005, observadas as condições legais.



(11) **DI 6502957-7** (22) 09/08/2005 **39**

(15) 25/10/2005

(45) 25/10/2005

(51) 06-04.R 0096

(54) CONFIGURAÇÃO APLICADA EM CANTONEIRA DE USO DIVERSO

(73) King's Cross Publicações Ltda (BR/SP)

(72) Ary Eduardo Viriato da Silva

(74) Pienegonda, Moreira & Associados Ltda

Prazo de validade: 10 (dez) anos contados a partir de 09/08/2005, observadas as condições legais.

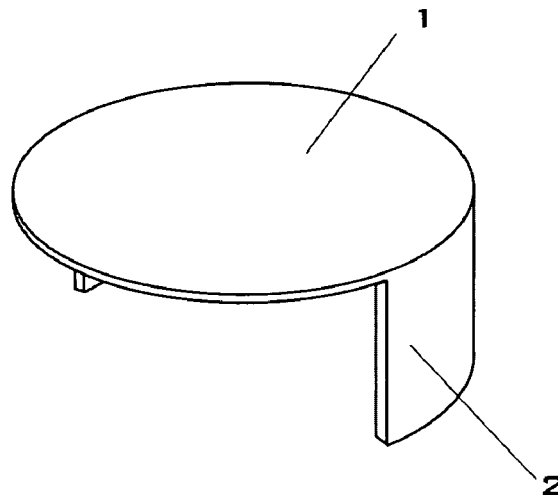

(11) **DI 6502961-5** (22) 08/08/2005 **39**

(15) 25/10/2005

(45) 25/10/2005

(51) 05-05.E 0299, 05-05.T 0185

(54) PADRÃO ORNAMENTAL APLICADO EM TECIDO

(73) Aunde Brasil S/A (BR/SP)

(72) José Roberto Ferro

(74) Aginaldo Moreira

Prazo de validade: 10 (dez) anos contados a partir de 08/08/2005, observadas as condições legais.

O OBJETO DO REGISTRO NÃO ATENDE AO DISPOSTO NO ARTIGO 95 DA LPI 9279/96. SERÁ INSTAURADO O PROCESSO DE NULIDADE DE OFÍCIO.

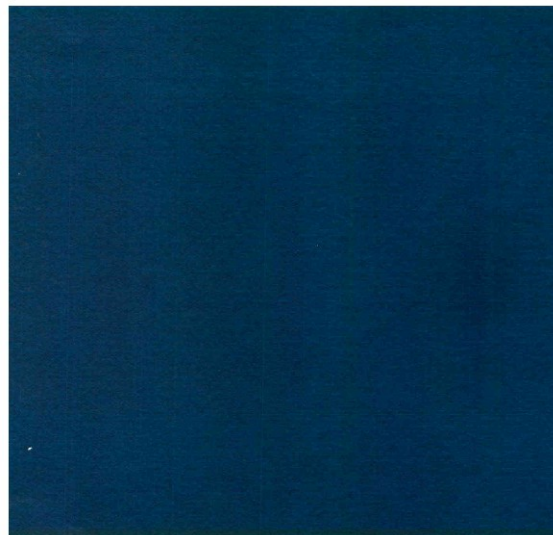

(11) **DI 6502962-3** (22) 08/08/2005 39  
(15) 25/10/2005  
(45) 25/10/2005  
(51) 07-01.V 0074  
(54) CONFIGURAÇÃO APLICADA EM COPO  
(73) Alcides Rodrigues (BR/SP)  
(72) Alcides Rodrigues  
(74) Celso de Carvalho Mello

Prazo de validade: 10 (dez) anos contados a partir de 08/08/2005, observadas as condições legais.



(11) **DI 6502963-1** (22) 08/08/2005 39  
(15) 25/10/2005  
(45) 25/10/2005  
(51) 05-05.E 0299, 05-05.T 0185  
(54) PADRÃO ORNAMENTAL APLICADO EM TECIDO  
(73) Aunde Brasil S/A (BR/SP)  
(72) José Roberto Ferro  
(74) Aguinaldo Moreira

Prazo de validade: 10 (dez) anos contados a partir de 08/08/2005, observadas as condições legais.



(11) **DI 6502965-8** (22) 08/08/2005 39  
(15) 25/10/2005  
(45) 25/10/2005  
(51) 05-05.E 0299, 05-05.T 0185  
(54) PADRÃO ORNAMENTAL APLICADO EM TECIDO  
(73) Aunde Brasil S/A (BR/SP)  
(72) José Roberto Ferro  
(74) Aguinaldo Moreira

Prazo de validade: 10 (dez) anos contados a partir de 08/08/2005, observadas as condições legais.

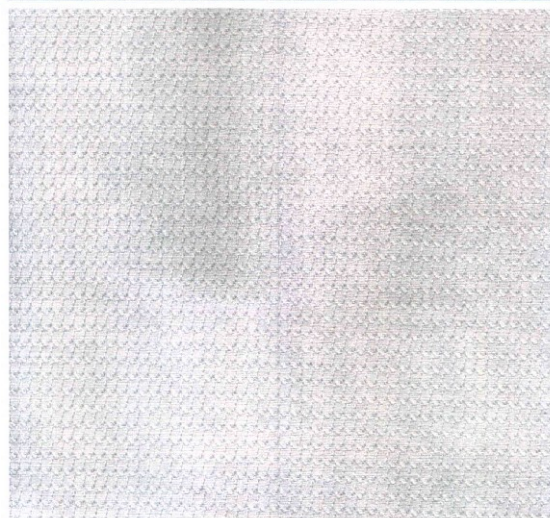
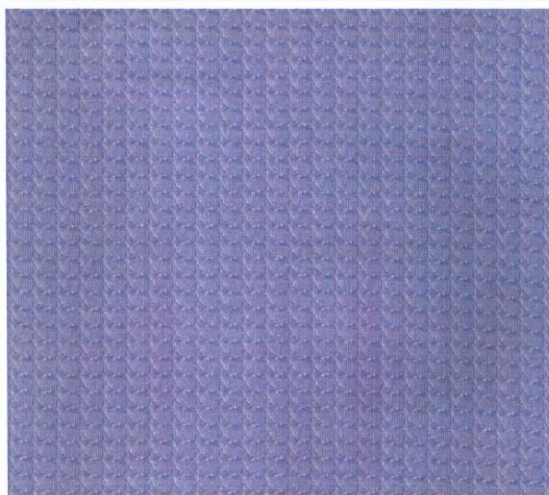

(11) **DI 6503025-7** (22) 26/08/2005 39

(15) 25/10/2005

(45) 25/10/2005

(51) 25-01.B 0108

(54) CONFIGURAÇÃO APLICADA EM TELHA

(73) Ralf Kurth (BR/SC)

(72) Ralf Kurth

(74) Agostinho de Melo

Prazo de validade: 10 (dez) anos contados a partir de 26/08/2005, observadas as condições legais.

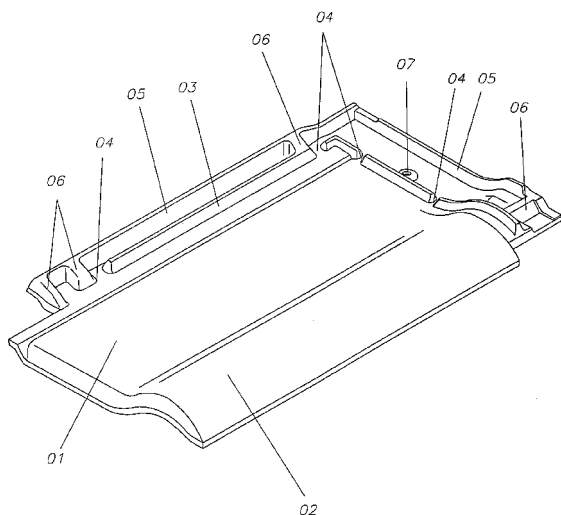
(11) **DI 6503026-5** (22) 26/08/2005 39

(15) 25/10/2005

(30) 22/03/2005 US 29/225.925

(45) 25/10/2005

(51) 23-01.R 0244

(54) BICO DE TORNEIRA

(73) Newfrey LLC (US)

(72) Angie L. Kosasih

(74) Nellie Anne Daniel-Shores

Prazo de validade: 10 (dez) anos contados a partir de 26/08/2005, observadas as condições legais.

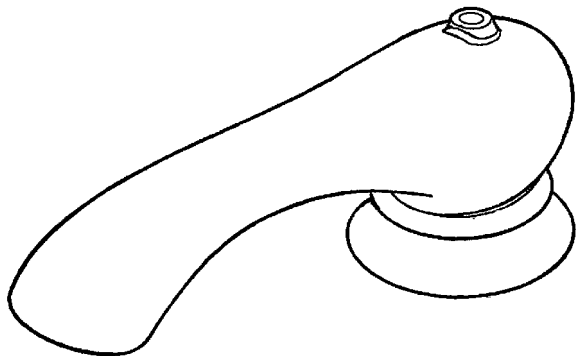
(11) **DI 6503027-3** (22) 26/08/2005 39

(15) 25/10/2005

(30) 22/03/2005 US 29/225.924

(45) 25/10/2005

(51) 23-01.P 0529

(54) MANÍPULO PARA TORNEIRA

(73) Newfrey LLC (US)

(72) Angie L. Kosasih

(74) Nellie Anne Daniel-Shores

Prazo de validade: 10 (dez) anos contados a partir de 26/08/2005, observadas as condições legais.

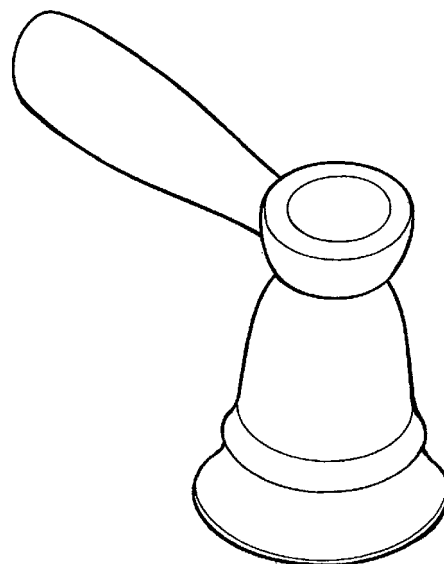
(11) **DI 6503031-1** (22) 18/08/2005 39

(15) 25/10/2005

(45) 25/10/2005

(51) 23-01.V 0015

(54) CONFIGURAÇÃO APLICADA EM REGISTRO

(73) Duratex S.A (BR/SP)

(72) Luiz Moquiuti Moraes

(74) Antonio Mauricio Pedras Arnaud

Prazo de validade: 10 (dez) anos contados a partir de 18/08/2005, observadas as condições legais.

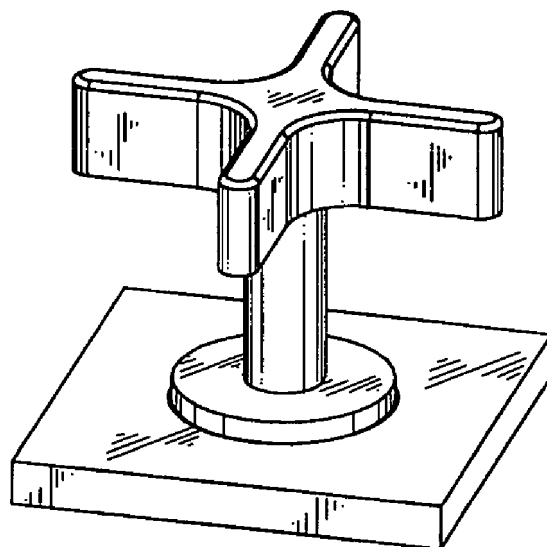

(11) **DI 6503032-0** (22) 18/08/2005 39

(15) 25/10/2005

(45) 25/10/2005

(51) 23-01.R 0244

(54) CONFIGURAÇÃO APLICADA EM CONJUNTO DE BICA E VOLANTE

(73) Duratex S.A (BR/SP)

(72) Mauro Aparecido de Souza

(74) Antonio Mauricio Pedras Arnaud

Prazo de validade: 10 (dez) anos contados a partir de 18/08/2005, observadas as condições legais.

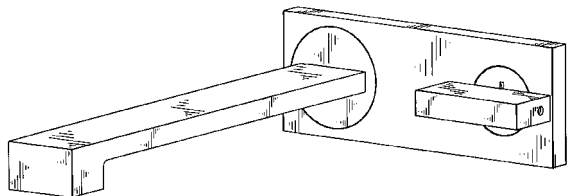
(11) **DI 6503033-8** (22) 18/08/2005 39

(15) 25/10/2005

(45) 25/10/2005

(51) 23-01.V 0015

(54) CONFIGURAÇÃO APLICADA EM REGISTRO

(73) Duratex S.A (BR/SP)

(72) Luiz Moquiuti Morales

(74) Antonio Mauricio Pedras Arnaud

Prazo de validade: 10 (dez) anos contados a partir de 18/08/2005, observadas as condições legais.

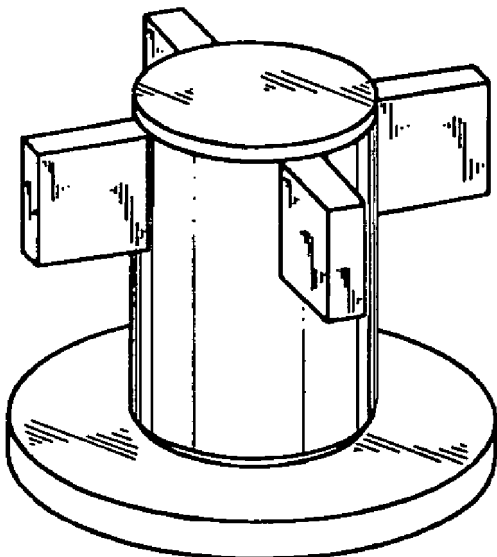
(11) **DI 6503034-6** (22) 18/08/2005 39

(15) 25/10/2005

(45) 25/10/2005

(51) 23-01.R 0244

(54) CONFIGURAÇÃO APLICADA EM BICA

(73) Duratex S.A (BR/SP)

(72) Luiz Moquiuti Morales

(74) Antonio Mauricio Pedras Arnaud

Prazo de validade: 10 (dez) anos contados a partir de 18/08/2005, observadas as condições legais.

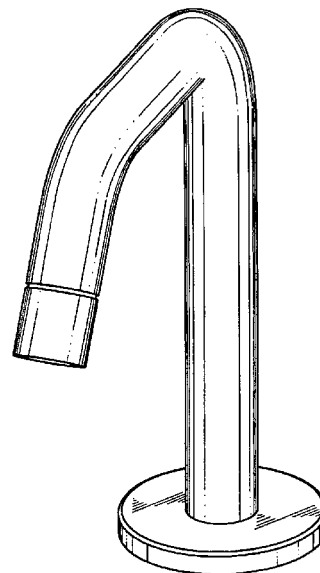
(11) **DI 6503035-4** (22) 18/08/2005 39

(15) 25/10/2005

(45) 25/10/2005

(51) 23-01.R 0244

(54) CONFIGURAÇÃO APLICADA EM BICA

(73) Duratex S.A (BR/SP)

(72) Luiz Moquiuti Morales

(74) Antonio Mauricio Pedras Arnaud

Prazo de validade: 10 (dez) anos contados a partir de 18/08/2005, observadas as condições legais.

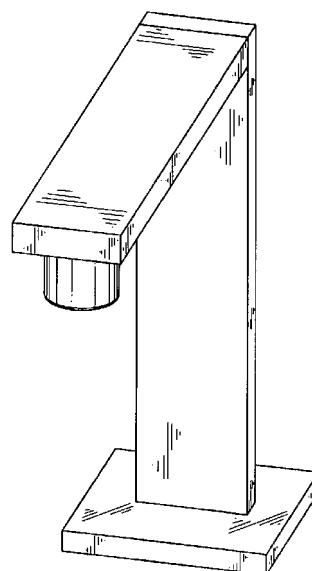

(11) **DI 6503037-0** (22) 16/08/2005 **39**

(15) 25/10/2005

(45) 25/10/2005

(51) 02-04.S 0155

(54) CONFIGURAÇÃO APLICADA EM SOLADO COM DISPOSITIVO DE ADORNO EM FORMATO DE LUZ FRONTAL

(73) Calçados Bibi Ltda (BR/RS)

(72) Marlin José Kohlrausch

(74) J. Barone e Papa, Advogados Associados

Prazo de validade: 10 (dez) anos contados a partir de 16/08/2005, observadas as condições legais.

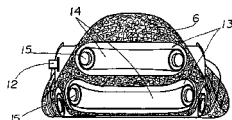
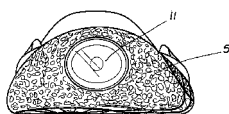
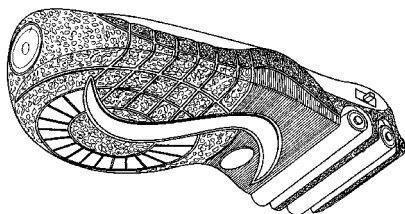
(11) **DI 6503038-9** (22) 17/08/2005 **39**

(15) 25/10/2005

(45) 25/10/2005

(51) 09-07.F 0043

(54) CONFIGURAÇÃO APLICADA EM TAMPA DE VASILHAME PARA PRODUTOS LÍQUIDOS

(73) Quimica Amparo Ltda (BR/SP)

(72) Waldir Beira Junior

(74) Itamarati Patentes e Marcas Ltda

Prazo de validade: 10 (dez) anos contados a partir de 17/08/2005, observadas as condições legais.

(11) **DI 6503039-7** (22) 17/08/2005 **39**

(15) 25/10/2005

(45) 25/10/2005

(51) 09-01.T 0274

(54) CONFIGURAÇÃO APLICADA EM VASILHAME PARA PRODUTOS LÍQUIDOS

(73) Quimica Amparo Ltda. (BR/SP)

(72) Waldir Beira Junior

(74) Itamarati Patentes e Marcas Ltda

Prazo de validade: 10 (dez) anos contados a partir de 17/08/2005, observadas as condições legais.

(11) **DI 6503040-0** (22) 16/08/2005 **39**

(15) 25/10/2005

(45) 25/10/2005

(51) 15-05.L 0093

(54) CONFIGURAÇÕES APLICADAS A MÁQUINA DE LAVAR ROUPAS DE USO DOMÉSTICO

(73) Luiz Eduardo Monteiro de Oliveira (BR/SP)

(72) Luiz Eduardo Monteiro de Oliveira

(74) Ítalo Muglia de Marchi

Prazo de validade: 10 (dez) anos contados a partir de 16/08/2005, observadas as condições legais.

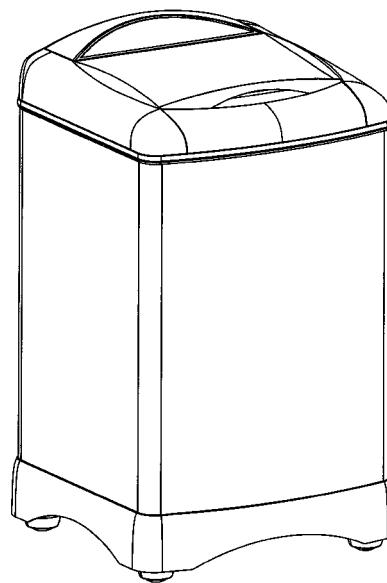

(11) **DI 6503041-9** (22) 17/08/2005 **39**  
(15) 25/10/2005  
(45) 25/10/2005  
(51) 09-01.T 0274  
(54) CONFIGURAÇÃO APLICADA EM EMBALAGEM PARA PRODUTO DE LIMPEZA  
(73) Agropecuaria Friboi Ltda (BR/SP)  
(72) Wesley Mendonça Batista  
(74) Beerre Assessoria Empresarial Ltda  
Prazo de validade: 10 (dez) anos contados a partir de 17/08/2005, observadas as condições legais.

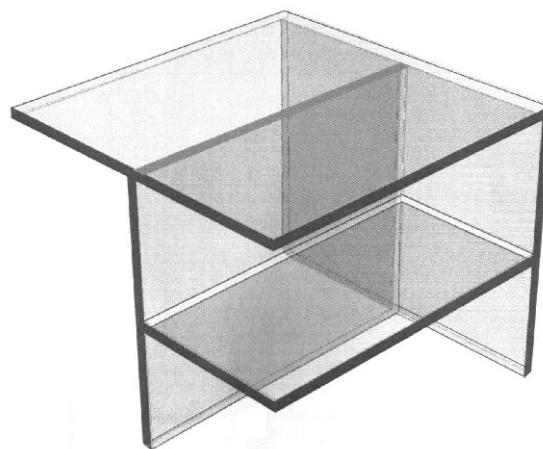
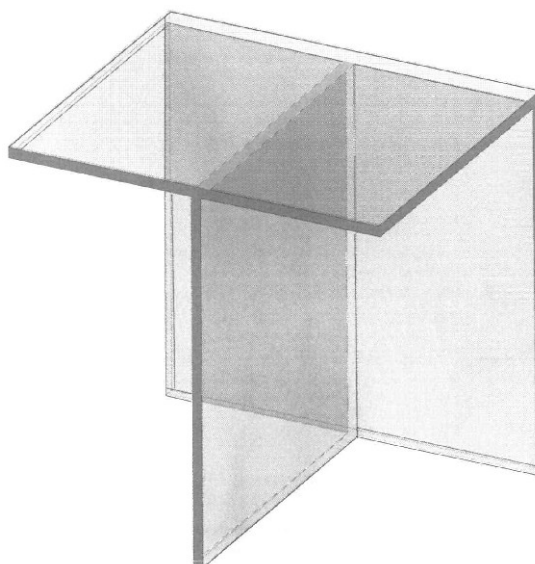
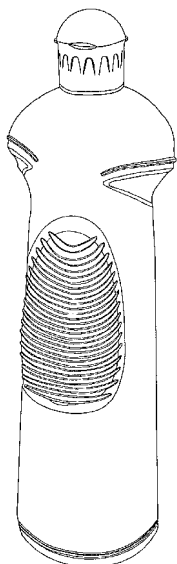

(11) **DI 6503046-0** (22) 18/08/2005 **39**  
(15) 25/10/2005  
(45) 25/10/2005  
(51) 06-03.T 0048  
(54) CONFIGURAÇÃO APLICADA EM CONJUNTO DE MESAS DE CANTO E MESA DE CENTRO  
(73) Jacqueline Irene Bleiweiss Terpins (BR/SP)  
(72) Jacqueline Irene Bleiweiss Terpins  
(74) Maurício Darré  
Prazo de validade: 10 (dez) anos contados a partir de 18/08/2005, observadas as condições legais.

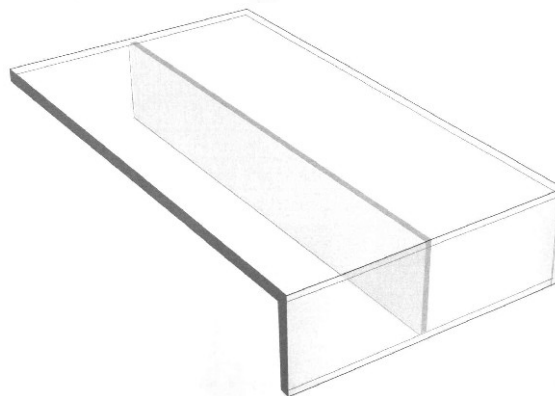
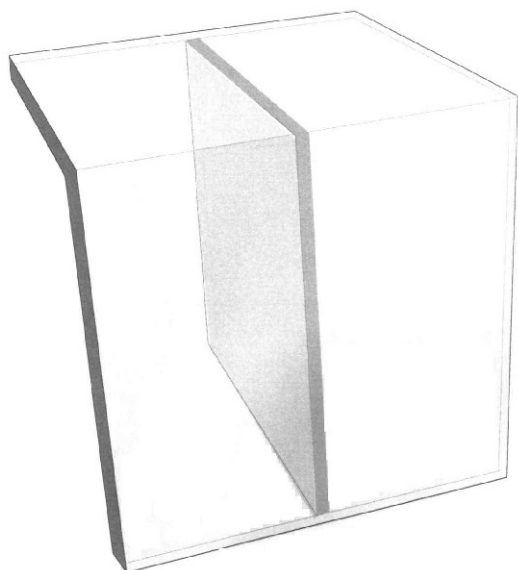

(11) **DI 6503053-2** (22) 15/08/2005 **39**

(15) 25/10/2005

(45) 25/10/2005

(51) 09-01.T 0274

(54) CONFIGURAÇÃO APLICADA EM EMBALAGEM PARA CREME PARA PENTEAR

(73) Agropecuária Friboi Ltda (BR/SP)

(72) Wesley Mendonça Batista

(74) Beerre Assessoria Empresarial Ltda

Prazo de validade: 10 (dez) anos contados a partir de 15/08/2005, observadas as condições legais.

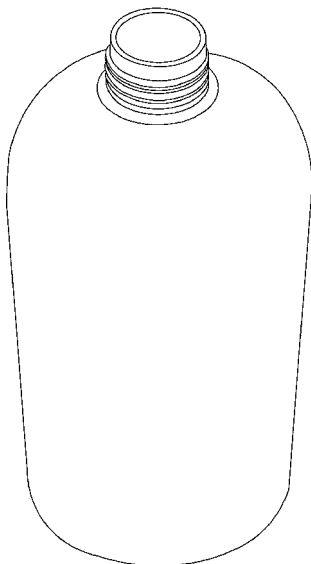

(11) **DI 6503055-9** (22) 15/08/2005 **39**

(15) 25/10/2005

(45) 25/10/2005

(51) 09-01.T 0274

(54) CONFIGURAÇÃO APLICADA EM EMBALAGEM PARA XAMPU

(73) Agropecuária Friboi Ltda (BR/SP)

(72) Wesley Mendonça Batista

(74) Beerre Assessoria Empresarial Ltda

Prazo de validade: 10 (dez) anos contados a partir de 15/08/2005, observadas as condições legais.

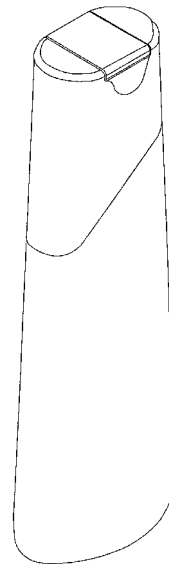

(11) **DI 6503054-0** (22) 15/08/2005 **39**

(15) 25/10/2005

(45) 25/10/2005

(51) 28-02.B 0155

(54) CONFIGURAÇÃO APLICADA EM EMBALAGEM ROLL ON PARA DESODORANTE

(73) Agropecuária Friboi Ltda (BR/SP)

(72) Wesley Mendonça Batista

(74) Beerre Assessoria Empresarial Ltda

Prazo de validade: 10 (dez) anos contados a partir de 15/08/2005, observadas as condições legais.

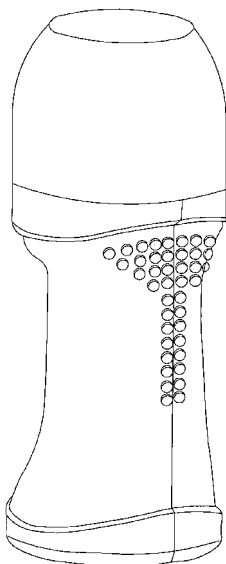

(11) **DI 6503056-7** (22) 15/08/2005 **39**

(15) 25/10/2005

(45) 25/10/2005

(51) 09-01.T 0274

(54) CONFIGURAÇÃO APLICADA EM EMBALAGEM PARA CONDICIONADOR

(73) Agropecuária Friboi Ltda (BR/SP)

(72) Wesley Mendonça Batista

(74) Beerre Assessoria Empresarial Ltda

Prazo de validade: 10 (dez) anos contados a partir de 15/08/2005, observadas as condições legais.

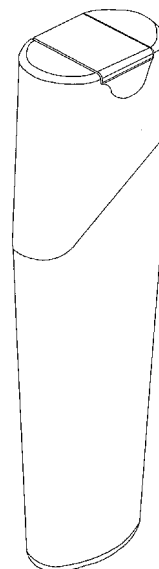

(11) **DI 6503057-5** (22) 15/08/2005 **39**  
 (15) 25/10/2005  
 (45) 25/10/2005  
 (51) 09-01.T 0274, 28-03.D 0192  
 (54) CONFIGURAÇÃO APLICADA EM EMBALAGEM PARA COSMÉTICO  
 (73) Agropecuaria Friboi Ltda (BR/SP)  
 (72) Wesley Mendonça Batista  
 (74) Beerre Assessoria Empresarial Ltda  
 Prazo de validade: 10 (dez) anos contados a partir de 15/08/2005, observadas as condições legais.

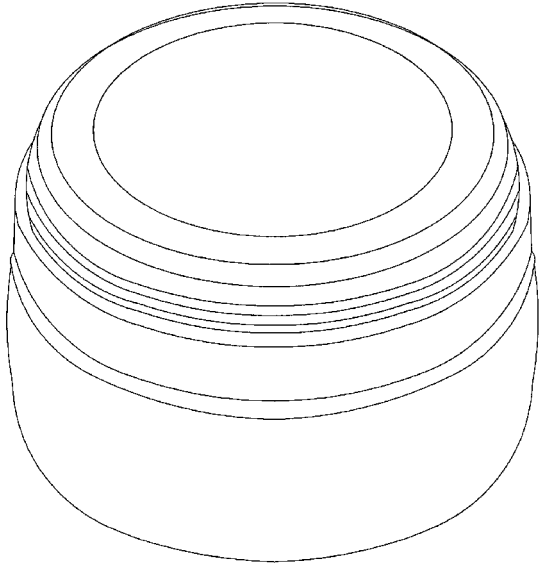

(11) **DI 6503058-3** (22) 15/08/2005 **39**  
 (15) 25/10/2005  
 (45) 25/10/2005  
 (51) 09-01.T 0274  
 (54) CONFIGURAÇÃO APLICADA EM EMBALAGEM PARA PRODUTO DE LIMPEZA  
 (73) Agropecuaria Friboi Ltda (BR/SP)  
 (72) Wesley Mendonça Batista  
 (74) Beerre Assessoria Empresarial Ltda  
 Prazo de validade: 10 (dez) anos contados a partir de 15/08/2005, observadas as condições legais.

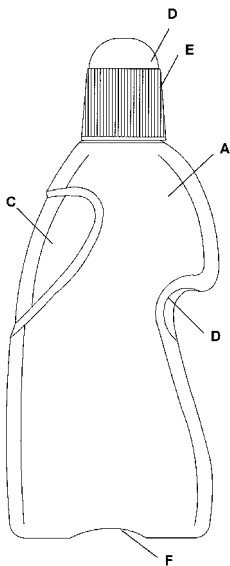

(11) **DI 6503072-9** (22) 23/08/2005 **39**  
 (15) 25/10/2005  
 (45) 25/10/2005  
 (51) 19-04.C 0487  
 (54) CONFIGURAÇÃO APLICADA EM CAPA MAGNÉTICA  
 (73) Luiz Antonio Herbst Junior (BR/SP)  
 (72) Luiz Antonio Herbst Junior  
 Prazo de validade: 10 (dez) anos contados a partir de 23/08/2005, observadas as condições legais.

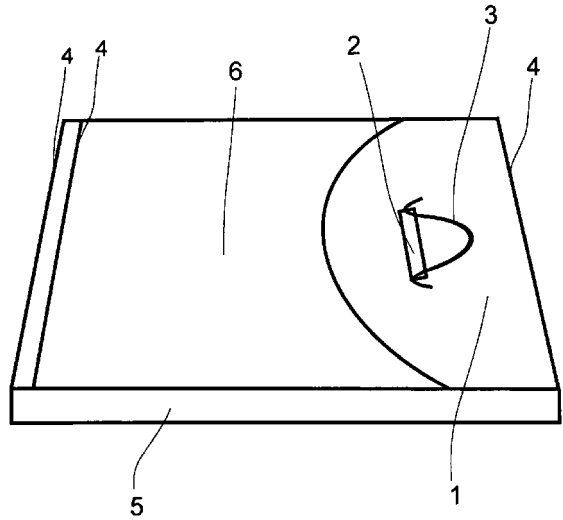

(11) **DI 6503108-3** (22) 23/08/2005 **39**  
 (15) 25/10/2005  
 (45) 25/10/2005  
 (51) 25-01.P 0745, 25-02.C 0405, 25-02.C 0403  
 (54) CONFIGURAÇÃO APLICADA A PERFIL  
 (73) Alcoa Alumínio S/A (BR/SP)  
 (72) Antonio Benedito Cardoso, João Luiz Dassie  
 (74) Dannemann, Siemsen, Bigler & Ipanema Moreira  
 Prazo de validade: 10 (dez) anos contados a partir de 23/08/2005, observadas as condições legais.

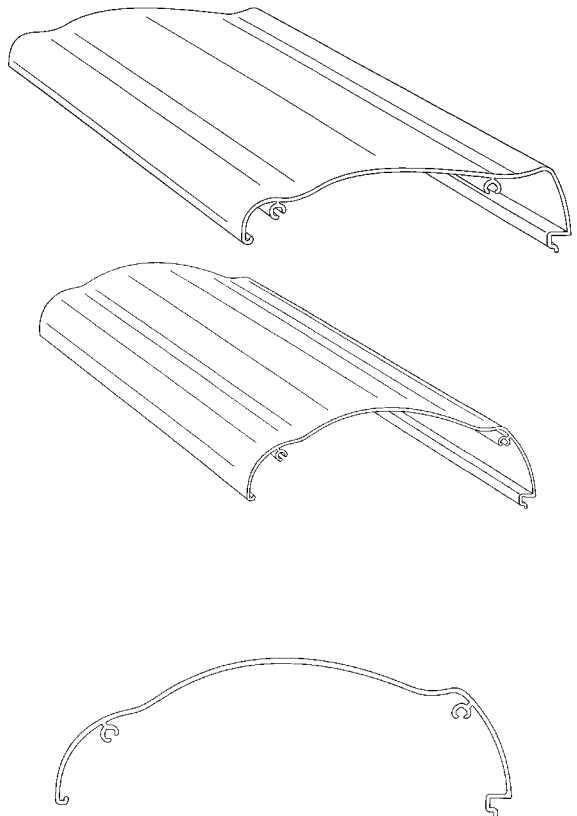

(11) **DI 6503114-8** (22) 23/08/2005 **39**

(15) 25/10/2005

(45) 25/10/2005

(51) 25-04.M 0085

(54) CONFIGURAÇÃO APLICADA EM DEGRAU PARA ESCADA

(73) Fabiano Rech (BR/RS)

(72) Fabiano Rech

(74) Marpa Cons. e Asses. Empresarial Ltda

Prazo de validade: 10 (dez) anos contados a partir de 23/08/2005, observadas as condições legais.

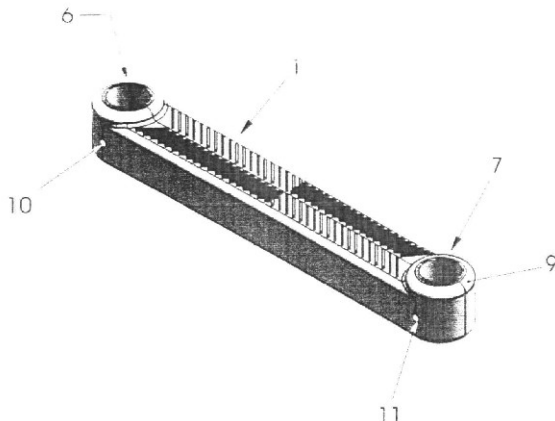
(11) **DI 6503115-6** (22) 24/08/2005 **39**

(15) 25/10/2005

(45) 25/10/2005

(51) 02-04.S 0160

(54) CONFIGURAÇÃO EM REFORÇO DE PALMILHA DE MONTAGEM

(73) João Carlos da Silva (BR/RS) , Girnei Antônio Ermel (BR/RS) , Jairo Machado Carvalho (BR/RS)

(72) João Carlos da Silva, Jairo Machado Carvalho, Girnei Antônio Ermel

(74) Custódio de Almeida &amp; Cia.

Prazo de validade: 10 (dez) anos contados a partir de 24/08/2005, observadas as condições legais.

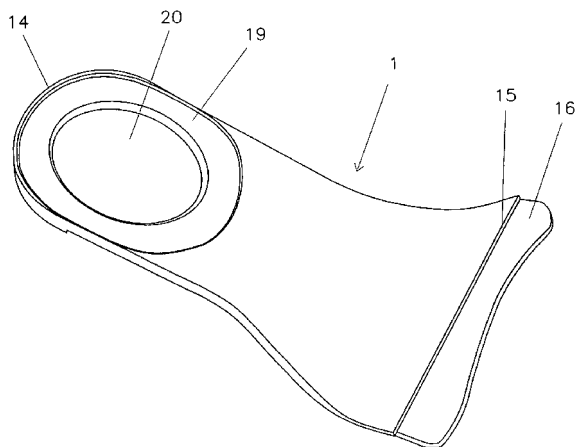
(11) **DI 6503117-2** (22) 24/08/2005 **39**

(15) 25/10/2005

(45) 25/10/2005

(51) 23-02.P 0688, 23-02.D 0195

(54) CONFIGURAÇÃO APLICADA EM SABONETEIRA

(73) Natura Cosméticos S.A (BR/SP)

(72) Leonardo Masarelli Cardoso, Flavio Di Sarno, Marcio Augusto Giannelli

(74) Dannemann , Siemsen, Bigler &amp; Ipanema Moreira

Prazo de validade: 10 (dez) anos contados a partir de 24/08/2005, observadas as condições legais.

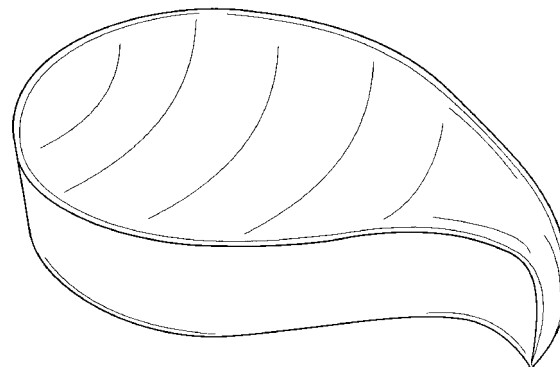
(11) **DI 6503119-9** (22) 22/08/2005 **39**

(15) 25/10/2005

(45) 25/10/2005

(51) 21-01.T 0388

(54) CONFIGURAÇÃO APLICADA EM CORPO DE PATINETE

(73) Magic Toys do Brasil Ind. e Com. Ltda. (BR/SP)

(72) Joaquim Matias de Oliveira

(74) Momsen , Leonardos &amp; CIA

Prazo de validade: 10 (dez) anos contados a partir de 22/08/2005, observadas as condições legais.

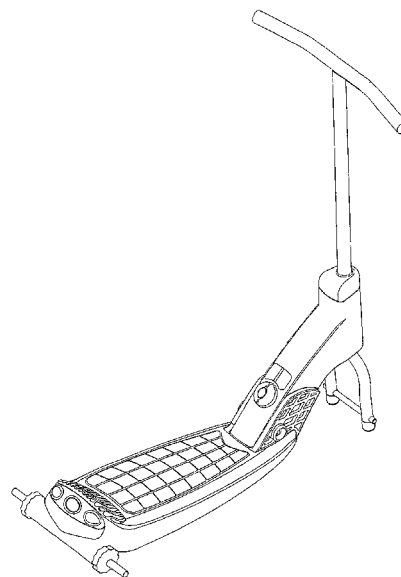

(11) **DI 6503121-0** (22) 24/03/2005 **39**  
 (15) 25/10/2005  
 (45) 25/10/2005  
 (51) 09-03.S 0167  
 (54) CONFIGURAÇÃO APLICADA EM DISPENSADOR DE RAÇÕES  
 (62) DI6501348-4 24/03/2005  
 (73) Cesar Gerardo Moscoso Caso (BR/SP)  
 (72) Cesar Gerardo Moscoso Caso  
 (74) Nelson Ivan Arnaldo Ibañez Faundez  
 Prazo de validade: 10 (dez) anos contados a partir de 24/03/2005, observadas as condições legais.

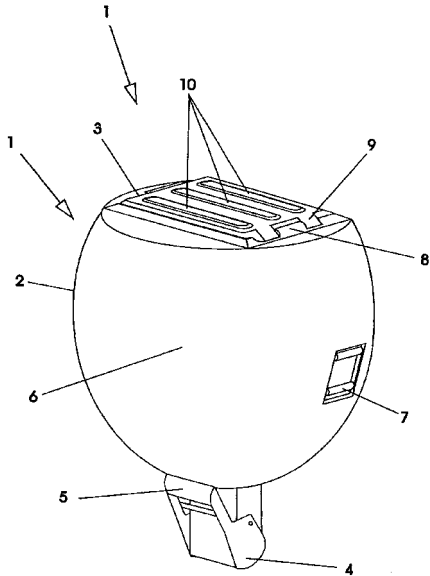

(11) **DI 6503128-8** (22) 24/08/2005 **39**  
 (15) 25/10/2005  
 (30) 24/02/2005 JP 2005-005167  
 (45) 25/10/2005  
 (51) 12-11.P 0311  
 (54) CONFIGURAÇÃO APLICADA EM COROA DENTADA.  
 (73) Shimano Inc. (JP)  
 (72) Masayuki Arakawa  
 (74) Dannemann, Siemsen, Bigler & Ipanema Moreira  
 Prazo de validade: 10 (dez) anos contados a partir de 24/08/2005, observadas as condições legais.

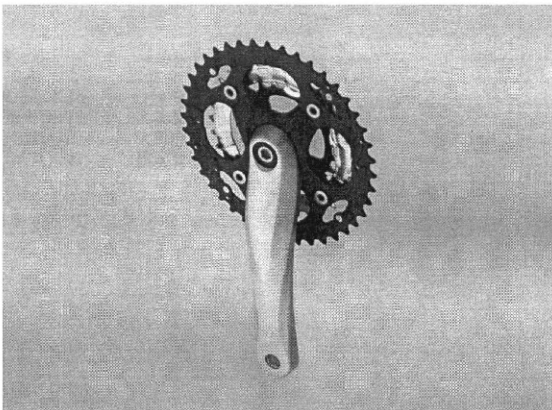

(11) **DI 6503132-6** (22) 15/08/2005 **39**  
 (15) 25/10/2005  
 (45) 25/10/2005  
 (51) 25-02.G 0176  
 (54) CONFIGURAÇÃO APLICADA EM ESTRUTURA PARA TRANSPOSIÇÃO DE DEPRESSÕES DO SOLO E VARIANTE  
 (73) Reginaldo Luiz de Souza (BR/SP)  
 (72) Reginaldo Luiz de Souza  
 (74) Beerre Assessoria Empresarial Ltda  
 Prazo de validade: 10 (dez) anos contados a partir de 15/08/2005, observadas as condições legais.

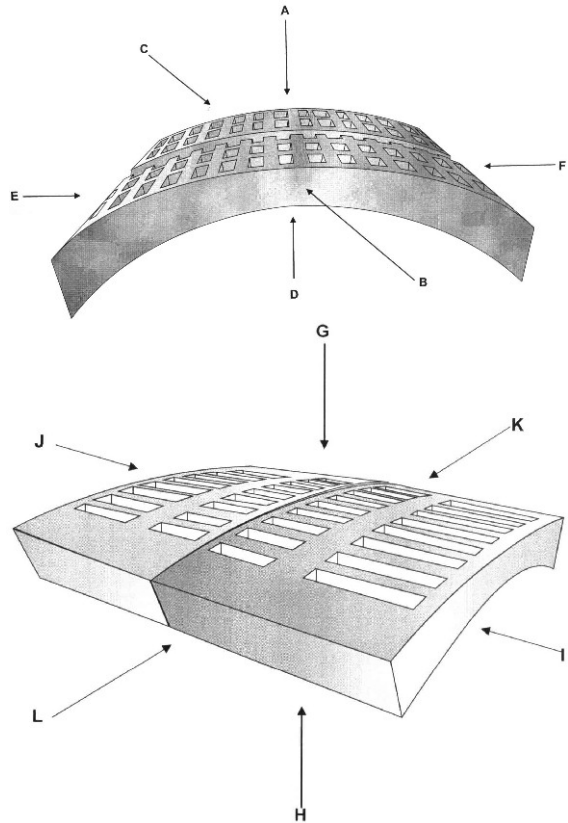

(11) **DI 6503138-5** (22) 18/08/2005 **39**  
 (15) 25/10/2005  
 (45) 25/10/2005  
 (51) 21-01.J 0038  
 (54) CONFIGURAÇÃO APLICADA EM "SIMULADOR DE PILOTAGEM"  
 (73) Walter Zarzur Derani (BR/SP)  
 (72) Walter Zarzur Derani  
 (74) Maurício Darré  
 Prazo de validade: 10 (dez) anos contados a partir de 18/08/2005, observadas as condições legais.

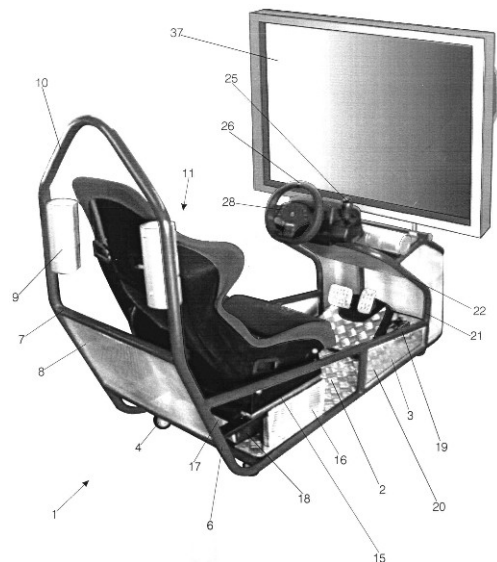

(11) **DI 6503142-3** (22) 12/08/2005 **39**

(15) 25/10/2005

(45) 25/10/2005

(51) 24-02.D 0064

(54) CONFIGURAÇÃO APLICADA EM SUGADOR

(73) Ismael Hilário Cabral (BR/SP)

(72) Ismael Hilário Cabral

(74) Crimark Assessoria Empresarial SC Ltda

Prazo de validade: 10 (dez) anos contados a partir de 12/08/2005, observadas as condições legais.

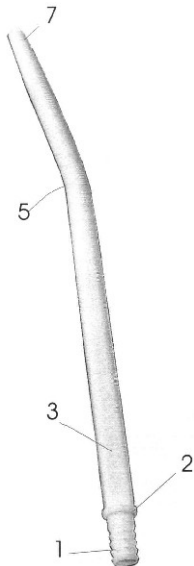

(11) **DI 6503143-1** (22) 12/08/2005 **39**

(15) 25/10/2005

(45) 25/10/2005

(51) 08-07.F 0034, 08-07.S 0189

(54) CONFIGURAÇÃO APLICADA EM FECHO

(73) Antônio Jorge Freire Lopes (BR/SP)

(72) Antônio Jorge Freire Lopes

(74) Símbolo Marcas e Patentes Ltda

Prazo de validade: 10 (dez) anos contados a partir de 12/08/2005, observadas as condições legais.

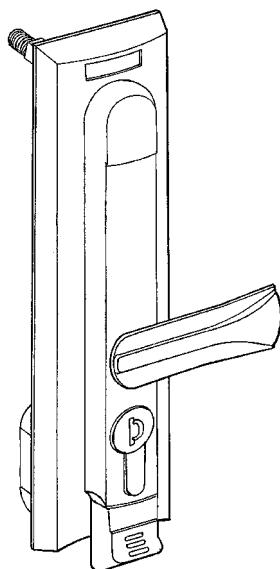

(11) **DI 6503148-2** (22) 09/08/2005 **39**

(15) 25/10/2005

(30) 22/02/2005 EP 00030043900010007

(45) 25/10/2005

(51) 12-16.J 0007

(54) CONFIGURAÇÃO APLICADA EM ARO DE RODA DE VEÍCULO.

(73) Mak S.P.A. (IT)

(72) Gianfranco Melegari

(74) Tavares Propriedade Intelectual Ltda

Prazo de validade: 10 (dez) anos contados a partir de 09/08/2005, observadas as condições legais.



(11) **DI 6503151-2** (22) 08/08/2005 **39**

(15) 25/10/2005

(45) 25/10/2005

(51) 06-03.T 0029

(54) CONFIGURAÇÃO APLICADA EM MESA

(73) Pollus Indústria e Comércio de Móveis Ltda (BR/SP)

(72) Carlos Alberto Pardo da Costa

(74) Vilage Marcas & Patentes S/C Ltda

Prazo de validade: 10 (dez) anos contados a partir de 08/08/2005, observadas as condições legais.



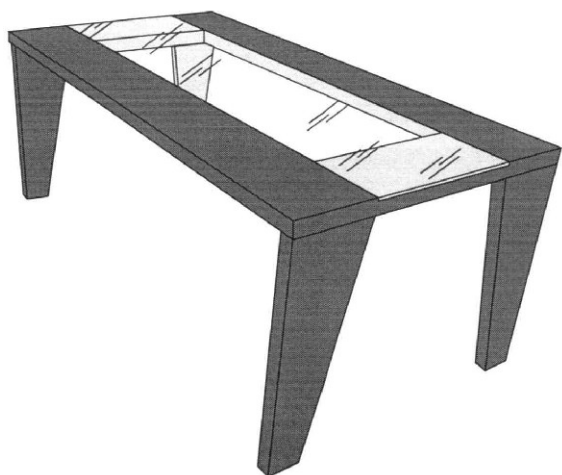

(11) **DI 6503152-0** (22) 08/08/2005 **39**  
(15) 25/10/2005  
(45) 25/10/2005  
(51) 06-01.S 0224  
(54) **CONJUNTO ESTOFADO**  
(73) Jowanel Indústria de Móveis Estofados Ltda (BR/SP)  
(72) Lucimara Pardo da Costa  
(74) Village Marcas & Patentes S/C Ltda  
Prazo de validade: 10 (dez) anos contados a partir de 08/08/2005, observadas as condições legais.

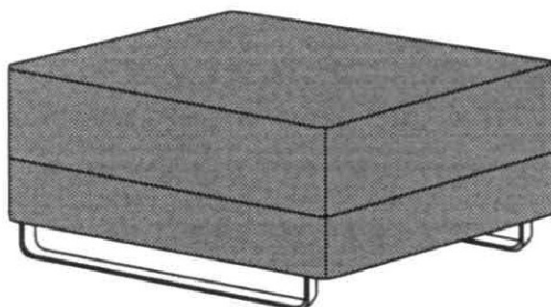
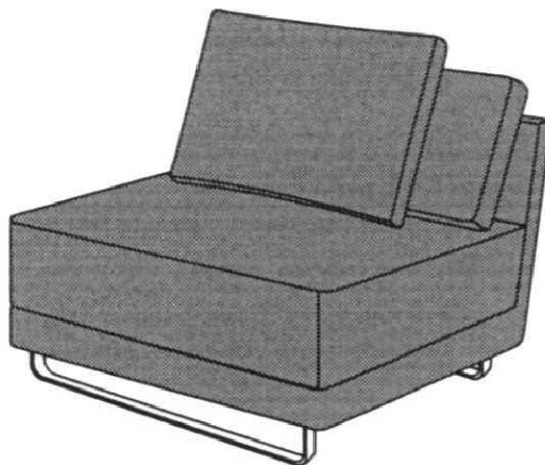
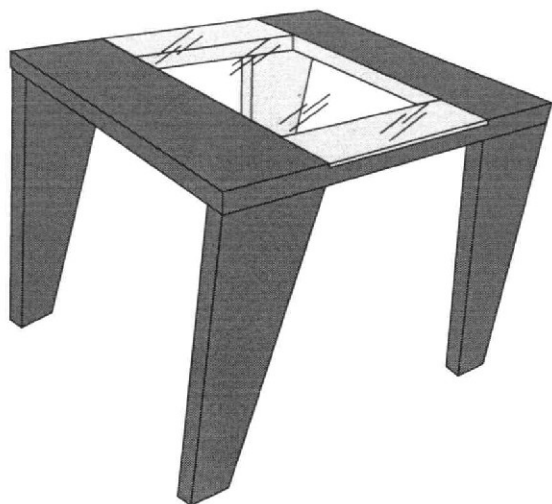
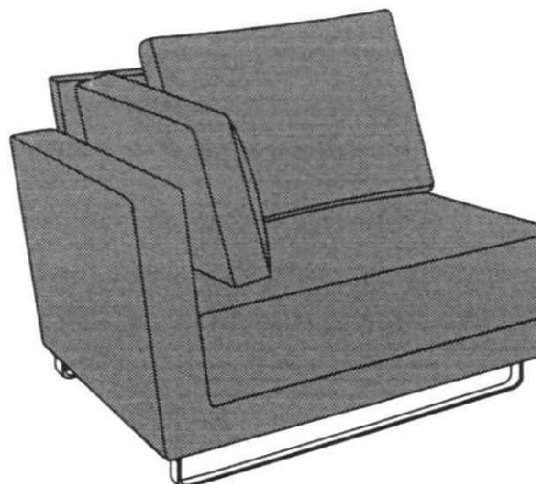
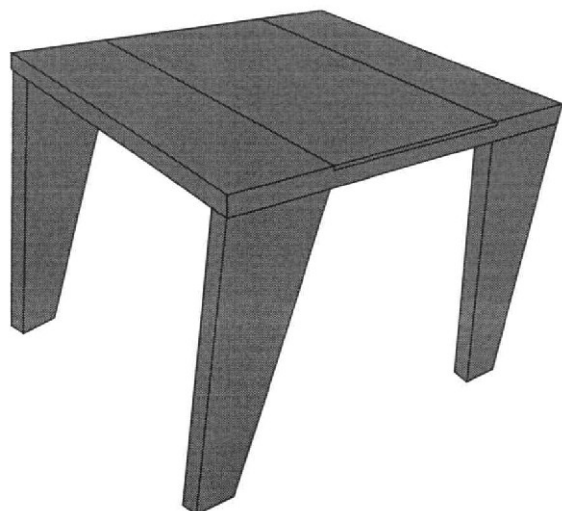
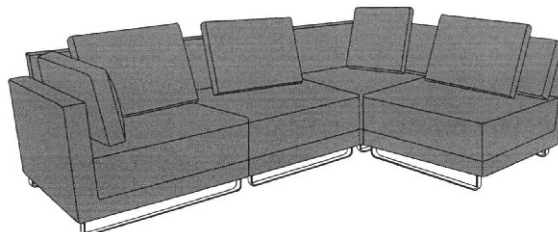

# Diretoria de Contratos de Tecnologia e Outros Registros - DIRTEC

## Despachos Relativos a Pedidos e Registros de Desenho Industrial

RPI 1816 de 25/10/2005

### 34 EXIGÊNCIA - ART. 106 PARÁG.3º DA LPI

(21) **DI 6404281-2** (22) 24/09/2004 **34**  
(71) Fakta Móveis Ltda (BR/MG)  
(74) Sâmia Amin Santos  
1- O presente pedido refere-se a objetos distintos entre si aos quais a única aparência é o aspecto do material utilizado em sua confecção; 2- Proceder a divisão do pedido da seguinte forma: 2.1- Cancelada a atual apresentação do pedido. Deverá permanecer no presente pedido, apenas 1 (um) dos objetos, representado através das figuras 1.1 à 1.7; 2.2- Um primeiro pedido (dividido do 1.1), deverá conter o objeto, representado através das atuais figuras 2.1 à 2.7; 2.3- Um segundo pedido (dividido do 1.1), deverá conter o objeto, representado através das atuais figuras 3.1 à 3.8, sua variante 4.1 à 4.8; 2.4- Um terceiro pedido (dividido do 1.1), deverá conter o objeto representado através das atuais figuras 5.1 à 5.8; 3- O pedido deverá ser dividido de acordo com o disposto nos itens 7.1 à 7.1.6 do Ato Normativo nº 161/2002.

(21) **DI 6404291-0** (22) 10/12/2004 **34**  
(71) Fabrica Electrotecnica Josa S.A. (ES)  
(74) Matos e Associados - Advogados  
- As novas figuras apresentadas ilustram o objeto com traços irregulares, baixa resolução gráfica e utilizando linhas tracejadas, prejudicando a definição de contornos e relevos dos componentes da forma do objeto. Portanto não serão aceitas. - Representar todas as figuras, ilustrando o objeto com traços regulares, contínuos e uniformes, com alta resolução gráfica, sem utilizar linhas tracejadas.

(21) **DI 6500865-0** (22) 30/03/2005 **34**  
(71) Alexandre Arthur Aurich (BR/ES)  
(74) Wagner José Fafá Borges  
- As vistas apresentadas não correspondem ao quiosque inicialmente apresentado. - Cancelar as figuras. - Reapresentar as figuras que ilustrem o objeto como anteriormente apresentado nas vistas frontal, posterior, superior, laterais e em perspectiva; os desenhos deverão ilustrar o objeto com traços regulares e uniformes.

(21) **DI 6501077-9** (22) 12/04/2005 **34**  
(71) Liebel-Flarshheim Company (US)  
(74) Hugo Silva, Rosa & Maldonado-Prop. Int  
1- Canceladas as atuais figuras apresentadas. Reapresentá-las revelando o objeto inteiro em traços contínuos e uniformes.

(21) **DI 6501289-5** (22) 26/04/2005 **34**  
(71) Microsoft Corporation (US)  
(74) Di Blasi, Parente, S. G. &

Associados  
1- Canceladas as atuais figuras apresentadas. Reapresentar somente uma vista da composição gráfica do padrão em sua forma completa, sem revelar o símbolo nele contido.

(21) **DI 6501365-4** (22) 04/05/2005 **34**  
(71) Erblan Surgical, Inc. (US)  
(74) Dannemann, Siemsen, Bigler & Ipanema Moreira  
1- O presente pedido deverá ser dividido de acordo com o AN161/02. Manter as figuras 1.1 à 1.6 no mesmo; 2- O primeiro pedido dividido deverá ser apresentado de acordo com as figuras 2.1 à 2.6, harmonizando-se o relatório e reivindicação de acordo com a nova apresentação.

(21) **DI 6501559-2** (22) 06/05/2005 **34**  
(71) Industria e Comercio Moveis Marx Ltda (BR/SC)  
(74) Carlo Andreas Dalcanale  
- Cancelar a Vista em Perspectiva. - Apresentar nova Vista em Perspectiva representando o objeto de forma compatível com as demais figuras.

(21) **DI 6501605-0** (22) 28/03/2005 **34**  
(71) Ceccato DMR Indústria Mecânica Ltda (BR/SP)  
(74) Toledo Corrêa Marcas e Patentes S/C Ltda  
A vista em perspectiva não representa o objeto com forma compatível à vista superior. Portanto deverá ser cancelada. - Reapresentar as figuras ilustrando o objeto de forma compatível entre si.

(21) **DI 6501697-1** (22) 10/05/2005 **34**  
(71) 3M Innovative Properties Company (US)  
(74) Momsen, Leonardos & Cia.  
1- Canceladas as atuais figuras apresentadas. Reapresentá-las em traços contínuos e uniformes.

(21) **DI 6502146-0** (22) 16/06/2005 **34**  
(71) Intellectual Solutions, Inc. (US)  
(74) Dannemann, Siemsen, Bigler & Ipanema Moreira  
Reapresentar as figuras, pois as mesmas não têm uma perfeita qualidade gráfica. Apresentar, por inteiro, as representações que estão em linhas tracejadas. Tais detalhes apresentados em tracejado são importantes para a compreensão do objeto e distinguibilidade dos mesmos.

(21) **DI 6502278-5** (22) 24/06/2005 **34**  
(71) Conrado Hollatz (BR/SC) , Rogério Alexandre Hollatz (BR/SC) , Renata Hollatz (BR/SC)  
(74) Agostinho de Melo  
Os objetos apresentados no presente pedido de registro de desenho industrial não foram considerados variações entre si, assim sendo, o depositante deverá proceder a divisão do pedido conforme Ato Normativo de desenho industrial AN 161/2002 da seguinte forma: PEDIDO

ORIGINAL: atuais figuras 1 a 5; 1º PEDIDO DIVIDIDO: atuais figuras 6 a 10; 2º PEDIDO DIVIDIDO: atuais figuras 11 a 15.

(21) **DI 6502303-0** (22) 06/06/2005 **34**  
(71) Izabela Dinelli Costa Santa Cecilia (BR/MG)  
1- Cancelada a atual apresentação do pedido. Harmonizá-lo de acordo com o Ato Normativo nº 161/02; 2- Mudar o título para: "MÓDULO PARA ASSENTOS".

(21) **DI 6502317-0** (22) 17/07/2005 **34**  
(71) Ronaldo Mafra (BR/MG) , Cícero Alberto Mafra (BR/MG)  
(74) Magalhães & Associados  
Os objetos apresentados no presente pedido de registro de desenho industrial não foram considerados variações entre si, assim sendo, o depositante deverá proceder a divisão do pedido conforme Ato Normativo de desenho industrial AN 161/2002 da seguinte forma: PEDIDO ORIGINAL: atuais figuras 1 a 4; 1º PEDIDO DIVIDIDO: atuais figuras 5 a 8; 2º PEDIDO DIVIDIDO: atuais figuras 9 a 12; 3º PEDIDO DIVIDIDO: atuais figuras 13 a 16; harmonizar o pedido às exigências acima.

(21) **DI 6502371-4** (22) 29/06/2005 **34**  
(71) Reynaldo Stamatis Filho (BR/SP)  
- Mudar o título para " Configuração aplicada em gancho " e adequar todo o pedido. - Cancelar o relatório. - Apresentar novo relatório que faça referencia ao objeto principal figura 1 e todas as vistas ortogonais do objeto: Figura 1A vista frontal, figura 2A vista superior, figura 3A vista lateral direita, 4A vista lateral esquerda, figura 5A vista inferior e figura 6A vista em perspectiva. E o mesmo procedimento deverá ser feito quanto às suas variantes ex: figura 2 primeira variante, figura 2A vista superior da segunda variante e assim sucessivamente. - Cancelar a reivindicação. -Reapresentar a reivindicação com o seguinte texto: "Configuração aplicada em gancho ", por ser substancialmente conforme desenhos do objeto principais e de suas variantes figurativas. - Cancelar as folhas de desenho. - Reapresentar novas figuras que ilustrem o objeto principal e todas as vistas ortogonais e em perspectiva e cada uma de suas variantes as suas variantes em suas vistas ortogonais e em perspectiva.

(21) **DI 6502377-3** (22) 01/07/2005 **34**  
(71) Tivoli Overseas Incorporation (BR/SP)  
(74) Gerson Batista Ferreira  
- Cancelar as figuras. - Reapresentar as figuras com melhor resolução gráfica.

(21) **DI 6502382-0** (22) 01/07/2005 **34**  
(71) Tarcísio Bahia de Andrade (BR/ES)  
1- Corrigir o título para "APARADOR"; 2- Atenção: O texto apresentado poderá ser apresentado sob a forma de

reivindicação do pedido, de acordo com o AN161/02.

(21) **DI 6502383-8** (22) 01/07/2005 **34**  
(71) Tarcísio Bahia de Andrade (BR/ES)  
1- Corrigir o título para "MESA"; 2- Atenção: O texto apresentado poderá ser apresentado sob a forma de reivindicação do pedido, de acordo com o AN161/02.

(21) **DI 6502384-6** (22) 01/07/2005 **34**  
(71) Tarcísio Bahia de Andrade (BR/ES)  
1- Corrigir o título para "CADEIRA"; 2- Atenção: O texto apresentado poderá ser apresentado sob a forma de reivindicação do pedido, de acordo com o AN161/02.

(21) **DI 6502385-4** (22) 01/07/2005 **34**  
(71) Tarcísio Bahia de Andrade (BR/ES)  
1- Corrigir o título para "CADEIRA"; 2- Atenção: O texto apresentado poderá ser apresentado sob a forma de reivindicação do pedido, de acordo com o AN161/02.

(21) **DI 6502386-2** (22) 01/07/2005 **34**  
(71) Tarcísio Bahia de Andrade (BR/ES)  
1- Corrigir o título para "CADEIRA"; 2- Atenção: O texto apresentado poderá ser apresentado sob a forma de reivindicação do pedido, de acordo com o AN161/02.

(21) **DI 6502387-0** (22) 01/07/2005 **34**  
(71) Tarcísio Bahia de Andrade (BR/ES)  
1- Corrigir o título para "CADEIRA"; 2- Atenção: O texto apresentado poderá ser apresentado sob a forma de reivindicação do pedido, de acordo com o AN161/02.

(21) **DI 6502390-0** (22) 22/06/2005 **34**  
(71) Soremartec S.A (BE)  
(74) Advocacia Pietro Ariboni S/C  
1- Canceladas as atuais figuras apresentadas. Reapresentá-las sem revelar os produtos de confeitaria.

(21) **DI 6502603-9** (22) 14/07/2005 **34**  
(71) Dabi Atlante Indústrias Médico Odontológicas Ltda. (BR/SP)  
(74) Cruzeiro/Newmarc Patentes e Marcas Ltda.  
- Cancelar as atuais figuras. - Apresentar: Vista Frontal; Vista Lateral; Vista Superior e Vista em Perspectiva ilustrando somente o objeto (cuspideira), em sua forma completa, com contornos e relevos perfeitamente definidos.

(21) **DI 6502638-1** (22) 18/07/2005 **34**  
(71) The Coca-Cola Company (US)  
(74) Momsen, Leonardos & Cia  
1- Canceladas as atuais figuras apresentadas. Reapresentá-las em traços contínuos e uniformes revelando o objeto completo.

(21) **DI 6502667-5** (22) 27/07/2005 **34**  
(71) Vitor Manuel Fernandes Soares (PT)  
(74) Brasil Sul Marcas e Patentes S/C Ltda

Os objetos apresentados no presente pedido de registro de desenho industrial não foram considerados variações entre si, assim sendo, o depositante deverá proceder a divisão do pedido conforme Ato Normativo de desenho industrial AN 161/2002 da seguinte forma: PEDIDO ORIGINAL: atual figura 1; 1º PEDIDO DIVIDIDO: atual figura 2; 2º PEDIDO DIVIDIDO: atual figura 3; 3º PEDIDO DIVIDIDO: atual figura 4; 4º PEDIDO DIVIDIDO: atual figura 5; 5º PEDIDO DIVIDIDO: atual figura 6; 6º PEDIDO DIVIDIDO: atual figura 7; 7º PEDIDO DIVIDIDO: atual figura 8; os objetos são tridimensionais, portanto deverão ser representados através das vistas em perspectiva, lateral e superior; Harmonizar o relatório descritivo e a reivindicação às exigências acima.

(21) **DI 6502778-7** (22) 05/07/2005 **34**  
(71) The Sherwin-Williams Company (US)  
(74) Trench, Rossi e Watanabe  
- Cancelar as figuras 43 a 46. - Suprimir do relatório as referências a tais figuras.

(21) **DI 6502831-7** (22) 21/07/2005 **34**  
(71) Mageba Textilmaschinen GMBH & CO. OHG (DE)  
(74) Dannemann, Siemsen, Bigler & Ipanema Moreira  
PROCEDER A DIVISÃO DO PEDIDO DA SEGUINTE FORMA: - Deverá permanecer no pedido apenas o objeto ilustrado nas figuras de 1.1 a 1.3. - O título deverá ser " Configuração aplicada em aparelho de tratamento de fita ". Apresentar novo relatório descritivo, que contenha todas as vistas ortogonais e em perspectiva do objeto. A nova reivindicação deverá conter o seguinte texto: " Configuração aplicada em aparelho de tratamento de fita ", por ser substancialmente, conforme ilustrado nas figuras em anexo. - A folha de desenhos deverá ilustrar todas as vistas ortogonais e em perspectiva do objeto. - Os desenhos deverão ilustrar os objetos com traços regulares( sem linhas serrilhadas). - Os objetos mostrados nas atuais figuras de 2.1 a 3.4 deverão fazer parte de 2 (dois) pedidos divididos. - O primeiro pedido dividido deverá conter o objeto ilustrado nas figuras de 2.1 e 2.4. - O título deverá ser " Configuração aplicada em aparelho de tratamento de fita ", pedido dividido do DI 6502831-7, depositado em 21/07/2005. - O procedimento será o mesmo do pedido original. - O segundo pedido dividido deverá conter o objeto ilustrado nas figuras de 3.1 e 3.4. - O título deverá ser " Configuração aplicada em aparelho de tratamento de fita ", pedido dividido do DI 6502831-7, depositado em 21/07/2005. - O procedimento será o mesmo do pedido original. OBS: O PERÍODO DE PAGAMENTO DO 2º QUINQUÊNIO DO PEDIDO DIVIDIDO SERÁ CONFORME O DO PEDIDO ORIGINAL

(21) **DI 6502946-1** (22) 09/08/2005 **34**  
(71) Carlos Roberto Santos Correa (BR/SP)  
(74) Maurício Darré  
1- Proceder a divisão do pedido da seguinte forma: 1.1- Cancelada a atual apresentação do pedido. Deverá permanecer no presente pedido, apenas 1 (um) dos objetos, representado através das figuras 1 a 5; 1.2- Um primeiro pedido (dividido do 1.1), deverá conter o objeto, representado através das atuais figuras 6 a 10; 2- O pedido deverá ser dividido de acordo com o disposto nos itens 7.1 à 7.1.6 do Ato Normativo nº 161/2002.

(21) **DI 6502958-5** (22) 08/08/2005 **34**

(71) Ubirajara Teixeira (BR/SP)  
(74) Riomar Patentes e Marcas S/C Ltda  
1- Proceder a divisão do pedido da seguinte forma: 1.1- Canceladas as atuais figuras apresentadas. Deverá permanecer no presente pedido, apenas o objeto representado através das atuais figuras 1 a 3, e sua variante configurativa representada através das atuais figuras 7 a 9; 1.2- Um primeiro pedido (dividido do 1.1), deverá conter o objeto representado através das atuais figuras 4 a 6, e sua variante configurativa representada através das atuais figuras 10 a 12; 1.3- Um segundo pedido (dividido do 1.1), deverá conter o objeto representado através das atuais figuras 13 a 15; 1.4- Um terceiro pedido (dividido do 1.1), deverá conter o objeto representado através das atuais figuras 16 a 18; 1.5- Um quarto pedido (dividido do 1.1), deverá conter o objeto representado através das atuais figuras 19 a 21; 1.6- Um quinto pedido (dividido do 1.1), deverá conter o objeto representado através das atuais figuras 22 a 24; 1.7- Um sexto pedido (dividido do 1.1), deverá conter o objeto representado através das atuais figuras 26 a 27; 1.3- Um sétimo pedido (dividido do 1.1), deverá conter o objeto representado através das atuais figuras 28 a 30; 2- O pedido deverá ser dividido de acordo com o disposto nos itens 7.1 à 7.1.6 do Ato Normativo nº 161/2002.

(21) **DI 6502980-1** (22) 05/08/2005 **34**  
(71) Marciel Aparecido Jorge (BR/MG)  
(74) Antônio Fernando de Lacerda  
- Retirar do relatório o trecho: "... confeccionado em material plástico-PVC"... (linhas 3 e 4 da filh 1/2). - Substituir na folha de desenho 1/4 : Figura4 por Figura 1. - Apresentar a vista em perspectiva e fazê-la constar do relatório.

(21) **DI 6502995-0** (22) 04/08/2005 **34**  
(71) Rimo S/A Indústria e Comércio (BR/ES)  
(74) Carlos Alberto Rizzo  
- Mudar o título para " Configuração aplicada em armário guarda-roupa. e adequar todo o pedido. - Substituir figura 1 vista em perspectiva, por vista frontal. - Apresentar vista em perspectiva e fazê-la constar do relatório. - Substituir "patente" por "registro" na folha 2/2.

(21) **DI 6503130-0** (22) 29/08/2005 **34**  
(71) Claudia Habib Kayat (BR/RJ)  
- Mudar o título para: "Configuração aplicada em caixa para guardar objetos".

## 41 NULIDADE ADMINISTRATIVA

(11) **DI 5902177-2** (15) 17/10/2000 **41**  
(73) Keko Acessórios Ltda (BR/RS)  
(74) SKO DIREITOS DA PROPRIEDADE INDUSTRIAL EM MARCAS E PATENTES LTDA.  
Requerente: Instaladora São Marcos Ltda  
Nulidade instaurada em 16 de setembro de 2005.

(11) **DI 6402152-1** (15) 05/10/2004 **41**  
(73) LEANDRO BERTANHA RUFATO (BR/PR)  
(74) Claudemir Elias Calheiros  
Requerente: Americanflex Indústrias Reunidas Ltda  
Nulidade instaurada em 26 de agosto de 2005.

(11) **DI 6403056-3** (15) 26/10/2004 **41**  
(73) REYNALDO STAMATIS FILHO (BR/SP)

Requerente: Kraft Foods Brasil S/A  
Nulidade instaurada em 06 de setembro de 2005.

(11) **DI 6404055-0** (15) 18/01/2005 **41**  
(73) JOAQUIM ALFREDO GOMES DA COSTA (BR/SP)  
(74) Maurício Darré  
Requerente: Brasil Citrus Indústria e Comércio Ltda  
Nulidade instaurada em 05 de setembro de 2005.

(11) **DI 6500013-7** (15) 26/07/2005 **41**  
(73) Márcio Ferreira Cintra (BR/SP)  
(74) José Ricardo Gonçalves Azenha  
Requerente: Paulo Roberto Rosa  
Nulidade instaurada em 26 de agosto de 2005, ficando suspensos os efeitos da concessão de acordo com o § 2º do artigo 113 da Lei 9279/96.

(11) **DI 6501147-3** (15) 05/07/2005 **41**  
(73) Cerantola do Brasil Ltda (BR/SP)  
(74) Somarça Assessoria Empresarial S/C Ltda  
Requerente: Rhodes S/A  
Nulidade instaurada em 05 de setembro de 2005, ficando suspensos os efeitos da concessão de acordo com o § 2º do artigo 113 da Lei 9279/96.

(11) **DI 6501196-1** (15) 26/07/2005 **41**  
(73) RLO Indústria e Comércio de Plásticos Ltda (BR/SP)  
(74) Francisco de Paula Vitor Oliveira  
Requerente: Grendene S/A  
Nulidade instaurada em 29 de setembro de 2005, ficando suspensos os efeitos da concessão de acordo com o § 2º do artigo 113 da Lei 9279/96.

(11) **DI 6501252-6** (15) 26/07/2005 **41**  
(73) Márcia Aparecida Campos Pinto (BR/MG)  
(74) Almir Corrêa de Lacerda  
Requerente: Grendene S/A  
Nulidade instaurada em 26 de setembro de 2005, ficando suspensos os efeitos da concessão de acordo com o § 2º do artigo 113 da Lei 9279/96.

(11) **DI 6501475-8** (15) 05/07/2005 **41**  
(73) Walter Lucio Batista de Assis (BR/MG)  
(74) Almir Corrêa de Lacerda  
Requerente: Reebok International Limited e Vulcabrás do Nordeste S/A  
Nulidade instaurada em 29 de agosto de 2005, ficando suspensos os efeitos da concessão de acordo com o § 2º do artigo 113 da Lei 9279/96.

(11) **DI 6501485-5** (15) 26/07/2005 **41**  
(73) João Batista dos Santos (BR/MG)  
(74) Antônio Fernando de Lacerda  
Requerente: Grendene S/A  
Nulidade instaurada em 26 de setembro de 2005, ficando suspensos os efeitos da concessão de acordo com o § 2º do artigo 113 da Lei 9279/96.

(11) **DI 6501511-8** (15) 28/06/2005 **41**  
(73) Mario Callegaro (BR/SP)  
(74) Somos Marcas e Patentes Ltda  
Requerente: Alexandre de Andrade Romero  
Nulidade instaurada em 26 de agosto de 2005, ficando suspensos os efeitos da concessão de acordo com o § 2º do artigo 113 da Lei 9279/96.

(11) **DI 6501553-3** (15) 12/07/2005 **41**  
(73) Ercília Guimarães Freitas (BR/SP)  
(74) Nova Difusão Marcas e Patentes e Representações Ltda  
Requerente: Metagal Indústria e Comércio Ltda  
Nulidade instaurada em 09 de setembro de 2005, ficando suspensos os efeitos da concessão de acordo com o § 2º do artigo 113 da Lei 9279/96.

(11) **DI 6501554-1** (15) 12/07/2005 **41**  
(73) Ercília Guimarães Freitas (BR/SP)  
(74) Nova Difusão Marcas e Patentes e Representações Ltda  
Requerente: Metagal Indústria e Comércio Ltda  
Nulidade instaurada em 09 de setembro de 2005, ficando suspensos os efeitos da concessão de acordo com o § 2º do artigo 113 da Lei 9279/96.

(11) **DI 6501555-0** (15) 12/07/2005 **41**  
(73) Ercília Guimarães Freitas (BR/SP)  
(74) Nova Difusão Marcas, Patentes e Representações Ltda  
Requerente: Metagal Indústria e Comércio Ltda  
Nulidade instaurada em 09 de setembro de 2005, ficando suspensos os efeitos da concessão de acordo com o § 2º do artigo 113 da Lei 9279/96.

(11) **DI 6501556-8** (15) 12/07/2005 **41**  
(73) Ercília Guimarães Freitas (BR/SP)  
(74) Nova Difusão Marcas e Patentes e Representações Ltda  
Requerente: Metagal Indústria e Comércio Ltda  
Nulidade instaurada em 09 de setembro de 2005, ficando suspensos os efeitos da concessão de acordo com o § 2º do artigo 113 da Lei 9279/96.

(11) **DI 6501585-1** (15) 12/07/2005 **41**  
(73) Vetro System Esquadrias Especiais Ltda. (BR/SP)  
(74) Maria do Rosário de Lima  
Requerente: Edson Bianchi  
Nulidade instaurada em 09 de setembro de 2005, ficando suspensos os efeitos da concessão de acordo com o § 2º do artigo 113 da Lei 9279/96.

(11) **DI 6501612-2** (15) 12/07/2005 **41**  
(73) Vetro System Esquadrias Especiais Ltda (BR/SP)  
(74) Maria do Rosário de Lima  
Requerente: Edson Biachi  
Nulidade instaurada em 09 de setembro de 2005, ficando suspensos os efeitos da concessão de acordo com o § 2º do artigo 113 da Lei 9279/96.

(11) **DI 6501812-5** (15) 18/10/2005 **41**  
(73) Industria e Comercio Moveis Marx Ltda (BR/SC)  
(74) Carlo Andreas Dalcanale  
Requerente: Dirtec/Inpi, de ofício  
Nulidade instaurada em 29 de setembro de 2005, ficando suspensos os efeitos da concessão de acordo com o § 2º do artigo 113 da Lei 9279/96.

(11) **DI 6502150-9** (15) 09/08/2005 **41**  
(73) Tecnolity do Nordeste Ltda (BR/CE)  
(74) Francisco Leite de Oliveira Filho  
Requerente: Grendene S/A  
Nulidade instaurada em 26 de setembro de 2005, ficando suspensos os efeitos da concessão de acordo com o § 2º do artigo 113 da Lei 9279/96.

## 46 PRORROGAÇÃO

(11) **DI 5500388-5** (22) 06/04/1995 **46**  
(15) 19/06/2001  
(45) 19/06/2001  
(52)(BR) 10.02, 11-02.V 0031  
(54) Configuração aplicada em vaso  
(73) Della Bidia Aldo (BR/SP)  
(72) Della Bidia Aldo  
(74) Braxil Assessoria Empresarial S/C Ltda.  
Prorrogado de 07/04/2005 até 06/04/2010.

(11) **DI 5501418-6** (22) 21/09/1995 **46**  
(15) 29/06/1999  
(45) 29/06/1999  
(52)(BR) 9.01

(54) Relógio com pulseira  
(73) Chaumet International S.A. (FR)  
(72) Xavier Rousseau  
(74) Momsen, Leonardos & CIA.  
Prorrogado de 22/09/2005 até  
21/09/2010.

(11) **DI 5501419-4** (22) 21/09/1995 **46**  
(15) 20/07/1999  
(45) 20/07/1999  
(52)(BR) 11.22  
(54) Inserto de carga para um dispositivo  
para dispensar substancias voláteis  
(73) S. C. Johnson & Son, Inc (US)  
(72) Imre J. Dancs  
(74) Matilde da R. Castellani  
Prorrogado de 22/09/2005 até  
21/09/2010.

(11) **DI 5501420-8** (22) 21/09/1995 **46**  
(15) 30/11/1999  
(45) 30/11/1999  
(52)(BR) 23.01  
(54) "Configuração aplicada em tampa  
de inspeção"  
(73) Norinco (FR)  
(72) Jean-Jacques Monneret  
(74) Momsen, Leonardos & CIA.  
Prorrogado de 22/09/2005 até  
21/09/2010.

(11) **DI 5501443-7** (22) 27/09/1995 **46**  
(15) 20/07/1999  
(45) 20/07/1999  
(52)(BR) 15.02  
(54) Serra a pedal para recortes de  
velocidade variável  
(73) Emerson Electric CO (US)  
(72) Curtis J. Eccardt, Paul J. Eckhoff  
(74) Tavares & Cia  
Prorrogado de 28/09/2005 até  
27/09/2010.

(11) **DI 5501450-0** (22) 28/09/1995 **46**  
(15) 04/04/2000  
(45) 04/04/2000  
(52)(BR) 8.10  
(54) CONFIGURAÇÃO APLICADA EM  
GARRAFAS  
(73) Engepack Embalagens S/A (BR/BA)  
(72) Valter Silva Filho  
(74) Dannemann ,Siemens, Bigler &  
Ipanema Moreira  
Prorrogado de 29/09/2005 até  
28/09/2010.

(11) **DI 5501454-2** (22) 28/09/1995 **46**  
(15) 20/07/1999  
(45) 20/07/1999  
(52)(BR) 1.04  
(54) Picole  
(73) Unilever N.V. (NL)  
(72) Mark Pearce  
(74) Momsen, Leonardos & CIA.  
Prorrogado de 29/09/2005 até  
28/09/2010.

(11) **DI 5501466-6** (22) 02/10/1995 **46**  
(15) 28/08/2001  
(45) 28/08/2001  
(52)(BR) 11.22, 12-16.M 0082  
(54) CONFIGURAÇÃO APLICADA EM  
COBERTURA DE ESTRIBO PARA  
VEÍCULO  
(73) Scania CV AB (SE)  
(72) Olov Karlsson, Marc Deschamps  
Prorrogado de 03/10/2005 até  
02/10/2010.

(11) **DI 5501478-0** (22) 04/10/1995 **46**  
(15) 22/06/1999  
(45) 22/06/1999  
(52)(BR) 12.03  
(54) Tomada conectora  
(73) Nintendo CO. , LTD (JP)  
(72) Kenichiro Ashida  
(74) NELLIE ANNE DANIEL SHORES  
Prorrogado de 05/10/2005 até  
04/10/2010.

(11) **DI 5501517-4** (22) 01/09/1995 **46**  
(15) 25/08/1998  
(45) 25/08/1998  
(52)(BR) 20.00  
(54) Expositor Portátil

(73) KRAFT FOODS BRASIL S.A.  
(BR/PR)  
(72) Alfonso A.Gutierrez Fuentealba  
(74) Ricci & Associados Marcas e  
Patentes S/C Ltda.  
Prorrogado de 02/09/2005 até  
01/09/2010.

(11) **DI 5501519-0** (22) 01/09/1995 **46**  
(15) 03/08/1999  
(45) 03/08/1999  
(52)(BR) 20.00  
(54) Expositor portátil  
(73) Kraft Foods Brasil S.A. (BR/PR)  
(72) Alfonso A.Gutierrez Fuentealba  
(74) Helcio Ferro Ricci  
Prorrogado de 02/09/2005 até  
01/09/2010.

(11) **DI 5501528-0** (22) 05/09/1995 **46**  
(15) 21/03/2000  
(45) 21/03/2000  
(52)(BR) 23.00  
(54) Configuração aplicada em anel de  
pega para volantes hidráulicos  
(73) Duratex S/A (BR/SP)  
(72) Luiz Vicente Cordeiro  
(74) Antônio Maurício Pedras Arnaud  
Prorrogado de 06/09/2005 até  
05/09/2010.

(11) **DI 5501707-0** (22) 11/10/1995 **46**  
(15) 05/10/1999  
(45) 05/10/1999  
(52)(BR) 26.00  
(54) Configuração aplicada em manípulo  
para porta  
(73) Scania CV AB (SE)  
(72) Marc Deschamps, Sigurd Lundstrom  
Prorrogado de 12/10/2005 até  
11/10/2010.

(11) **DI 5501708-8** (22) 11/10/1995 **46**  
(15) 05/10/1999  
(45) 05/10/1999  
(52)(BR) 11.22  
(54) Configuração aplicada em estribo  
para veículos  
(73) Scania CV AB (SE)  
(72) Rolf Wahlqvist  
Prorrogado de 12/10/2005 até  
11/10/2010.

(11) **DI 5501709-6** (22) 11/10/1995 **46**  
(15) 05/10/1999  
(45) 05/10/1999  
(52)(BR) 11.22  
(54) Configuração aplicada em saia  
lateral  
(73) Scania CV AB (SE)  
(72) Anders Gustavsson, Giuliano Biasio,  
Pehr Soderberg  
Prorrogado de 12/10/2005 até  
11/10/2010.

(11) **DI 5501728-2** (22) 19/10/1995 **46**  
(15) 03/11/1999  
(45) 03/11/1999  
(52)(BR) 11.21  
(54) Configuração aplicada em  
elementos frontais de veículo  
(73) Scania CV AB (SE)  
(72) Staffan Sjostrom, Marc Deschamps  
Prorrogado de 20/10/2005 até  
19/10/2010.

(11) **DI 5501729-0** (22) 19/10/1995 **46**  
(15) 03/11/1999  
(45) 03/11/1999  
(52)(BR) 11.20  
(54) Configuração aplicada em cobertura  
para pára-choque  
(73) Scania Cv Ab (SE)  
(72) Rolf Wahlqvist, Marc Deschamps  
Prorrogado de 20/10/2005 até  
19/10/2010.

(11) **DI 5501730-4** (22) 19/10/1995 **46**  
(15) 03/11/1999  
(45) 03/11/1999  
(52)(BR) 11.21  
(54) Configuração aplicada em porta  
para veículo  
(73) Scania CV AB (SE)  
(72) Marc Deschamps, Nils Norlin

Prorrogado de 20/10/2005 até  
19/10/2010.

(11) **DI 5501731-2** (22) 19/10/1995 **46**  
(15) 03/11/1999  
(45) 03/11/1999  
(52)(BR) 11.23  
(54) Configuração aplicada em espelhos  
de visão traseira para um veículo  
(73) Scania CV AB (SE)  
(72) Bernardo Valiera-Mascarenhas  
Prorrogado de 20/10/2005 até  
19/10/2010.

(11) **DI 5502138-7** (22) 20/09/1995 **46**  
(15) 01/12/1998  
(45) 01/12/1998  
(52)(BR) 7.03  
(54) Conjunto floral  
(73) Companhia Industrial São Paulo e  
Rio - Cispar (BR/SP)  
(72) Claus Jurgen Christoph Cordes  
(74) Vieira de Mello, Werneck Alves -  
Advogados S/C  
Prorrogado de 21/09/2005 até  
20/09/2010.

(11) **DI 5601103-2** (22) 11/07/1996 **46**  
(15) 23/06/1998  
(45) 23/06/1998  
(52)(BR) 6.20  
(54) Configuração em cabide  
(73) Eduardo Alvares da Silva (BR/SP)  
(72) Eduardo Alvares da Silva  
(74) Remarca Reg. de Marcas e  
Patentes S/C Ltda  
Prorrogado de 12/07/2006 até  
11/07/2011.

#### 48 PETIÇÃO SUSTADA

(11) **DI 6201082-4** (22) 24/04/2002 **48**  
(15) 01/10/2002  
(71) Empresa Brasileira de Correios e  
Telégrafos - ECT (BR/DF)  
(74) Domingos, Emerenciano e Adv.  
Assoc.  
Pet(Dersp) nº 26012, de 09/09/2005,  
por carecer de objeto, tendo em vista a  
anulação do despacho de exigência,  
publicado na RPI nº 1809, de 06/09/2005  
e deferimento do pedido, publicado na  
RPI nº 1814, de 11/10/2005.

#### 54.1 DEVOLUÇÃO DE PRAZO NEGADA

(21) **DI 6404874-8**(22) 08/10/2004 **54.1**  
(71) MF-Middle Field Ltda. (BR/SP)  
(74) Temhpus's Marcas e Patentes S/C  
Ltda  
DEVOLUÇÃO DE PRAZO NEGADA.

#### 56 TRANSFERÊNCIA DEFERIDA

(11) **DI 5601418-0** (22) 02/10/1996 **56**  
(15) 25/02/1998  
(71) TRINDADE INDÚSTRIA E  
COMÉRCIO LTDA (BR/GO)  
(74) Darré, Bueno & Moreira  
Transferido de : " V.G. INDÚSTRIA E  
COMÉRCIO LTDA " .

(11) **DI 6301968-0** (22) 26/06/2003 **56**  
(15) 19/08/2003  
(71) FEDERICO ALBERTO SINILA (AR)  
(74) Maria Aparecida Pereira Gonçalves  
Transferido de : " HIDROVACHEK LTDA  
" .

(11) **DI 6400801-0** (22) 19/03/2004 **56**  
(15) 17/08/2004  
(71) CESAR RANGEL CODORNIZ  
(BR/RS)  
(74) Lealvi Marcas  
Transferido parte dos direitos de : "

PAULO ROBERTO RAUBER".

#### 58 TRANSFERÊNCIA EM EXIGÊNCIA

(11) **DI 5601178-4** (22) 08/08/1996 **58**  
(15) 17/08/1999  
(71) Asea Brown Boveri AG. (CH)  
(74) Dannemann ,Siemens, Bigler &  
Ipanema Moreira  
Apresente documentação comprobatória  
da alteração de nome, bem como de  
sede requerida através da Pet (R) nº  
052764, de 24/09/2002.

#### 59 ALTERAÇÃO DE NOME DEFERIDA

(11) **DI 5501517-4** (22) 01/09/1995 **59**  
(15) 25/08/1998  
(71) KRAFT FOODS BRASIL S.A.  
(BR/PR)  
(74) Ricci & Associados Marcas e  
Patentes S/C Ltda.  
Nome alterado de : " KRAFT LACTA  
SUCHARD BRASIL S/A " .

(11) **DI 6400322-1** (22) 03/02/2004 **59**  
(15) 18/05/2004  
(71) DUDA MENDONÇA &  
ASSOCIADOS PROPAGANDA LTDA  
(BR/SP)  
(74) Bicudo Marcas e Patentes S/C Ltda  
Nome alterado de : " DUDA MENDONÇA  
& ASSOCIADOS LTDA " .

(21) **DI 6502369-2** (22) 10/03/2005 **59**  
(71) BOXTOP DO BRASIL  
ELEVADORES AUTOMOTIVOS LTDA.  
EPP (BR/SC)  
(74) Cerumar Marcas & Patentes  
Nome alterado de : "BOXTOP LTDA  
EPP "

#### 62 ALTERAÇÃO DE SEDE DEFERIDA

(11) **DI 5501517-4** (22) 01/09/1995 **62**  
(15) 25/08/1998  
(71) KRAFT FOODS BRASIL S.A.  
(BR/PR)  
(74) Ricci & Associados Marcas e  
Patentes S/C Ltda.  
Sede alterada - Pet(Dersp) nº 032353,  
de 17/12/2002.

(11) **DI 6303268-6** (22) 12/09/2003 **62**  
(15) 02/12/2003  
(71) RECKITT BENCKISER INC. (US)  
(74) Di Blasi, Parente S. G. & Associados  
Sede alterada - Pet(RJ) nº 015726, de  
23/09/2004.

(11) **DI 6304964-3** (22) 19/11/2003 **62**  
(15) 13/07/2004  
(71) Foca Equipamentos Automotivos  
Ltda (BR/RS)  
(74) Custódio de Almeida  
Sede alterada - Pet (DERS) nº 02199, de  
26/09/2005.

(11) **DI 6400322-1** (22) 03/02/2004 **62**  
(15) 18/05/2004  
(71) DUDA MENDONÇA &  
ASSOCIADOS PROPAGANDA LTDA  
(BR/SP)  
(74) Bicudo Marcas e Patentes S/C Ltda  
Sede alterada - Pet SP) nº 011970, de  
08/07/2005.

#### 71 DESPACHO ANULADO

(11) **DI 6500600-3** (22) 04/02/2005 **71**  
(15) 18/10/2005  
(71) Juliano de Oliveira Melo (BR/MG)

(74) Fernando Rosado  
Referente ao despacho de código 36,  
publicado na RPI 1815 de 18 de outubro  
de 2005, por ter sido indevida.

(11) **DI 6501362-0** (22) 20/04/2005 **71**  
(15) 18/10/2005

(71) Indústria de Plásticos Eliza Ltda  
(BR/PR)

(74) Josué Cordeiro Montes  
Referente ao despacho de código 36,  
publicado na RPI 1815 de 18 de outubro  
de 2005, por ter sido indevida.

(11) **DI 6501363-8** (22) 20/04/2005 **71**

(15) 18/10/2005

(71) Indústria de Plásticos Eliza Ltda  
(BR/PR)

(74) Josué Cordeiro Montes  
Referente ao despacho de código 36,  
publicado na RPI 1815 de 18 de outubro  
de 2005, por ter sido indevida.

(11) **DI 6501364-6** (22) 20/04/2005 **71**

(15) 18/10/2005

(71) Indústria de Plásticos Eliza Ltda  
(BR/PR)

(74) Josué Cordeiro Montes  
Referente ao despacho de código 36,  
publicado na RPI 1815 de 18 de outubro

de 2005, por ter sido indevida.

(11) **DI 6501591-6** (22) 18/04/2005 **71**

(15) 18/10/2005

(71) Claudio Luiz Teixeira Junior (BR/SP)  
(74) Remarca Reg de Marcas e Patentes  
SC Ltda

Referente ao despacho de código 36,  
publicado na RPI 1815 de 18 de outubro  
de 2005, por ter sido indevida.

(11) **DI 6502882-1** (22) 29/07/2005 **71**

(15) 01/11/2005

(71) Koninklijke Philips Electronics N.V.  
(NL)

(74) Ricardo Pinho

Referente ao despacho de código 34,  
publicado na RPI 1810 de 13 de  
setembro de 2005, por ter sido indevido.

(11) **DI 6502960-7** (22) 08/08/2005 **71**

(15) 18/10/2005

(71) Torelli Industria e Comercio Ltda  
(BR/SP)

(74) Somarca Assessoria Empresarial  
S/C Ltda  
Referente ao despacho de código 36,  
publicado na RPI 1815 de 18 de outubro  
de 2005, por ter sido indevida.

# Diretoria de Contratos de Tecnologia e Outros Registros - DIRTEC

RPI 1816 de 25/10/2005

**DIRTEC**  
**Contratos de Tecnologia e Licenças de Uso de Marcas**  
**Tabela de Códigos de Despachos**

- 060 Cumpra a **EXIGÊNCIA** formulada **EM GRAU DE RECURSO**, observando o disposto no complemento.
- 130 Pedidos de Averbação de Contratos Indeferidos

- 185 Pedidos de Averbação de Contratos Arquivados
- 210 **RECURSO(S) INTERPOSTO(S)** contra decisão indicada.
- 272 **RECURSO CONHECIDO**, observando o disposto no complemento.
- 290 Retificação de Publicações

- 295 Anulação de Publicações
- 350 Pedidos de Averbação de Contratos Aprovados
- 800 Certificados de Averbação Cancelados
- 998 Pedidos de Licença Obrigatória para Exploração de Patentes
- 999 Outros

**DIRTEC**  
**Programas de Computador**  
**Tabela de Códigos de Despachos**

- 001 Regularizar dados da instrução do pedido de registro.
- 002 Comprovar o recolhimento da retribuição devida pelos serviços prestados.
- 010 Apresentar/reapresentar **PROCURAÇÃO** contendo a qualificação completa do outorgante e outorgado e explicitando os poderes deste último.
- 025 Recolher complemento da retribuição devida para o serviço solicitado.
- 031 Comprovar ou reapresentar documentos que caracterizam a relação empregatícia/prestação de serviços entre o(s) depositante(s) e o(s) criador(es) do programa de computador.
- 032 Comprovar que o programa de computador trazido a registro foi elaborado na vigência do vínculo empregatício/prestação de serviço.
- 033 Comprovar que a atividade do empregado/servidor público/prestador de serviço, compreende as de pesquisa ou desenvolvimento de computador.
- 044 Por serem diferentes depositante(s) e criador(es), apresentar/reapresentar documentos que caracterizem relação empregatícia/prestação de serviços ou **TERMO DE CESSÃO DE DIREITOS**, contendo: qualificação completa de ambos, definição dos direitos objeto de cessão e suas condições de exercício quanto ao tempo e lugar.

- 065 Apresentar/reapresentar **TERMO DE AUTORIZAÇÃO** do criador e, se for o caso, do depositante do programa original para Modificação/Derivação Tecnológica contendo: a qualificação completa do(s) autorizante(s) e dos(s) autorizado(s) e o título do programa original.
- 080 Apresentar cópia(s) autenticada(s) dos(s) documento(s) de instrução de pedido de registro.
- 090 Deferido o pedido de registro com base na norma legal. Desta data corre o prazo de 60(sessenta) dias para interposição de recurso ao Presidente do INPI.
- 100 Indeferido o **PEDIDO DE REGISTRO** com base na norma legal.
- 140 Arquivado o **PEDIDO DE REGISTRO** com base no item 3.4 do ATO **NORMATIVO INPI-95/88**.
- 155 Desistência do **PEDIDO DE REGISTRO**.
- 210 Recurso interposto contra decisão exarada.
- 265 Recurso conhecido e provido. Reformada a decisão recorrida. Deferido o **PEDIDO DE REGISTRO DE COMPUTADOR** com base no item 3.6.1 do ATO **NORMATIVO INPI-95/88**.
- 266 Recurso conhecido e provido na instância do CNDA.Reformada a decisão recorrida. Deferido o **PEDIDO DE REGISTRO DE COMPUTADOR**.
- 267 Recurso conhecido e negado provimento na instância do CNDA. Mantido o indeferimento do **PEDIDO DE**

- REGISTRO DE PROGRAMA DE COMPUTADOR.**
- 400 Concessão do Registro.
- 560 Anotada alteração de nome/razão social e/ou endereço.
- 565 Anotada a transferência de titularidade.
- 570 Prorrogado o prazo de sigilo.
- 571 Sigilo levantado por solicitação do depositante.
- 572 Sigilo levantado com base no item 5.4 do ATO **NORMATIVO INPI nº 95/88**.
- 573 Sigilo levantado em atendimento à ordem judicial.
- 574 Restaurado o sigilo.
- 575 Desistência do **REGISTRO DE PROGRAMA DE COMPUTADOR**.
- 601 Anexar cópia(s) autenticada(s) de documento(s) de instrução.
- 602 Reapresentar **PROCURAÇÃO** em virtude de ter havido substituição do outorgado.
- 603 Reapresentar **PROCURAÇÃO** por término do prazo legal da existente no processo.
- 604 Reapresentar **PROCURAÇÃO** por decurso do prazo de 2(dois) anos de concessão do registro.
- 700 Extinção.
- 750 Republicação da publicação de qualquer um dos subitens anteriores por ter sido efetuada com incorreção.



# Diretoria de Contratos de Tecnologia e Outros Registros - DIRTEC

## Contratos de Tecnologia (EP, FT, SAT, FRA)

### Licenças de Uso de Marca (UM)

RPI 1816 de 25/10/2005

Processo: 000548 **350**  
Com Última Informação de: 02/09/2005  
**Certificado de Averbação:** 000548/02  
Cedente: OIL STATES KLAPER LIMITED  
País da Cedente: ESCOCIA  
Cessionária: OIL STATES INDUSTRIES DO BRASIL - INSTALAÇÕES MARÍTIMAS LTDA.  
País da Cessionária: BRASIL  
Setor: SERVIÇOS RELACIONADOS COM A EXTRAÇÃO DE PETRÓLEO E GÁS - EXCETO A PROSPECÇÃO REALIZADA POR TERCEIROS  
CNPJ/CPF: 02.430.711/0001-21  
Endereço da Cessionária: Rua J1 nº 205 - Nova Cavaleiros - Macaé - RJ  
Natureza do Documento: Aditivo nº 01 de 11/02/2005 ao Contrato de 05/05/2000-  
Objeto: SAT - Inspeção, soldagem e reparo de equipamentos, partes e componentes de plataformas marítimas de perfuração e produção de petróleo e treinamento de técnicos da Cessionária - Alteração dos itens "Valor" e "Prazo"-  
Moeda de Pagamento: DOLAR DOS ESTADOS UNIDOS  
Valor: Até US\$ 3,300,000.00-  
Forma de Pagamento: Taxa/dia US\$ 1,250.00-  
Prazo: De 29/04/2005 até 28/04/2010-  
Responsável pelo pagamento do Imposto de Renda: Cessionária

Processo: 030416 **350**  
Com Última Informação de: 13/09/2005  
**Certificado de Averbação:** 030416/05  
Cedente: UREA CASALE S.A.  
País da Cedente: SUÍÇA  
Cessionária: PETRÓLEO BRASILEIRO S/A - PETROBRÁS  
País da Cessionária: BRASIL  
Setor: REFINO DE PETRÓLEO  
CNPJ/CPF: 33.000.167/0001-01  
Endereço da Cessionária: Avenida República do Chile nº 65 - Sala 302 - Centro - Rio de Janeiro - RJ  
Natureza do Documento: Aditivo nº 3 de 22/06/2005 ao Contrato nº 225.2.001.03-3 de 23/01/2003-  
Objeto: SAT - Serviços de engenharia básica, montagem e supervisão para o acompanhamento da substituição do reator secundário da Planta de Uréia-II da FAFEN - Alteração do item "Valor"-  
Moeda de Pagamento: DOLAR DOS ESTADOS UNIDOS  
Valor: Até US\$ 71,100.00-  
Forma de Pagamento: Taxa/dia US\$ 900.00-  
Prazo: De 23/01/2003 até 23/01/2008-  
Responsável pelo pagamento do Imposto de Renda: Cessionária

Processo: 030514 **350**  
Com Última Informação de: 24/08/2005  
**Certificado de Averbação:** 030514/01  
Cedente: TWB PRESSWERK GMBH & CO. KG. (denominação correta de TWB PRESSWERK GMBH & CO.)  
País da Cedente: ALEMANHA  
Cessionária: TWB DO BRASIL INDÚSTRIA E COMÉRCIO LTDA.

País da Cessionária: BRASIL  
Setor: FABRICAÇÃO DE PEÇAS E ACESSÓRIOS DE METAL PARA VEÍCULOS AUTOMOTORES NÃO CLASSIFICADOS EM OUTRA CLASSE  
CNPJ/CPF: 04.453.911/0001-25  
Endereço da Cessionária: Av. Paschoal da Rocha Falcão nº 367, Sala 2 - Jardim Ipanema - São Paulo - SP  
Natureza do Documento: Contrato de 02/03/2003 e Aditivo de 26/09/2003-  
Objeto: EP - Licença não exclusiva de exploração da Patente nº PI 9714895-4 -  
Moeda de Pagamento: EURO  
Valor: 1) EUR 100.000,00 como adiantamento da remuneração percentual estipulada;  
2) 5% (cinco por cento) sobre vendas líquidas-  
Prazo: 05 (cinco) anos, a contar de 23/09/2005-  
Responsável pelo pagamento do Imposto de Renda: Cedente

Processo: 040168 **350**  
Com Última Informação de: 26/08/2005  
**Certificado de Averbação:** 040168/01  
Cedente: PIONEER CORPORATION  
País da Cedente: JAPÃO  
Cessionária: PIONEER DO BRASIL LTDA.  
País da Cessionária: BRASIL  
Setor: FABRICAÇÃO DE APARELHOS RECEPTORES DE RÁDIO E TELEVISÃO E DE REPRODUÇÃO, GRAVAÇÃO OU AMPLIFICAÇÃO DE SOM E VÍDEO  
CNPJ/CPF: 05.553.531/0001-25  
Endereço da Cessionária: Avenida Cupiuba nº 361 - Distrito Industrial - Manaus - AM  
Natureza do Documento: Contrato de 01/12/2003 e Aditivo de 30/03/2005-  
Objeto: FT - Fabricação de auto-rádios com reproduzidor de disco a laser, conforme relação constante dos Anexos "A" do Contrato-  
Moeda de Pagamento: IEN JAPONES  
Valor: 3% (três por cento) sobre o preço líquido de venda dos produtos contratuais, após dedução das partes, peças e componentes importados da cedente ou de fonte a ela vinculada direta ou indiretamente, já incluso no percentual possíveis gastos com a assistência técnica a ser prestada-  
Prazo: De 09/03/2005 até 08/03/2010-  
Responsável pelo pagamento do Imposto de Renda: Cedente

Processo: 050241 **350**  
Com Última Informação de: 26/09/2005  
**Certificado de Averbação:** 050241/02  
Cedente: UHDE GMBH  
País da Cedente: ALEMANHA  
Cessionária: USINAS SIDERÚRGICAS DE MINAS GERAIS S/A - USIMINAS  
País da Cessionária: BRASIL  
Setor: PRODUÇÃO DE LAMINADOS PLANOS DE AÇO  
CNPJ/CPF: 60.894.730/0001-05  
Endereço da Cessionária: Rua Professor José Vieira de Mendonça, nº

3011 - Engenho Nogueira - Belo Horizonte - MG  
Natureza do Documento: Aditivo nº 01 de 08.06.2005 ao Contrato nº 4600005985 de 05.11.2004-  
Objeto: SAT - Serviços de assistência técnica e supervisão de montagem para os equipamentos do novo sistema de aspiração de gás no carregamento, para as baterias de coque nº 03 e 04 da coqueira nº 02 da Cessionária - alteração do item "Valor"  
Moeda de Pagamento: EURO  
Valor: Até EUR 15.000,00  
Forma de Pagamento: Taxa/hora EUR 100,00  
Prazo: De 05/11/2004 até 30/11/2008-  
Responsável pelo pagamento do Imposto de Renda: Cessionária

Processo: 050281 **350**  
Com Última Informação de: 16/09/2005  
**Certificado de Averbação:** 050281/02  
Cedente: DRESSER-RAND COMPANY e DRESSER-RAND DO BRASIL LTDA.  
País da Cedente: ESTADOS UNIDOS  
Cessionária: PETRÓLEO BRASILEIRO S/A - PETROBRÁS  
País da Cessionária: BRASIL  
Setor: REFINO DE PETRÓLEO  
CNPJ/CPF: 33.000.167/0001-01  
Endereço da Cessionária: Avenida República do Chile nº 65 - Sala 302 - Centro - Rio de Janeiro - RJ  
Natureza do Documento: Aditivo nº 2 de 28/11/2004 ao Contrato nº 2700.0007565.04-2 de 01/08/2004-  
Objeto: SAT - Serviços de instalação e modernização de sistema de supervisão e controle de compressores 12 TVR em regime Turn-Key - alteração dos itens "Valor" e "Responsável pelo Pagamento do Imposto de Renda"-  
Moeda de Pagamento: DOLAR DOS ESTADOS UNIDOS  
Valor: Até US\$ 77,010.00-  
Forma de Pagamento: Taxa/dia variando de US\$ 150.00 até US\$ 300.00-  
Prazo: De 01/08/2004 até 29/11/2004-  
Responsável pelo pagamento do Imposto de Renda: Cessionária

Processo: 050335 **350**  
Com Última Informação de: 27/09/2005  
**Certificado de Averbação:** 050335/03  
Cedente: UMBRO INTERNATIONAL LIMITED  
País da Cedente: REINO UNIDO  
Cessionária: UMBRO DO BRASIL LICENCIAMENTOS LTDA.  
País da Cessionária: BRASIL  
Setor: OUTRAS ATIVIDADES DE SERVIÇOS PRESTADOS PRINCIPALMENTE ÀS EMPRESAS, NÃO ESPECIFICADAS ANTERIORMENTE  
CNPJ/CPF: 07.222.624/0001-00  
Endereço da Cessionária: Rua Santa Paula nº 1334 - Sala A - Cotia - SP  
Natureza do Documento: Contrato de 24/12/2004 e Aditivo de 05/04/2005-  
Objeto: Franquia exclusiva para fabricação e venda de roupas, calçados

e equipamentos de futebol, incluindo os Registros nºs 800363710, 816382301, 812435974, 811545750, 813588847 e Pedido de Registro nº 816382271 - Alteração dos itens "Valor" e "Forma de Pagamento" do Certificado de Averbação nº 050335/01-  
Moeda de Pagamento: DOLAR DOS ESTADOS UNIDOS  
Valor: a) De 1 (um) a 2,5% (dois e meio por cento), conforme definido no "Royalty da Marca"; b) 13% (treze por cento) sobre as vendas líquidas dos produtos que são identificados pela marca, porém, patrocinados por outros licenciados estrangeiros;  
c) 0,75% (zero vírgula setenta e cinco por cento) sobre as vendas líquidas de produtos que exibem o logo de qualquer time de futebol no território, patrocinado pelo franqueado; e d) um royalty mínimo pagos em quatro parcelas anuais, tal como previsto no item definições-  
Forma de Pagamento: Trimestral-  
Prazo: De 01/01/2005 até 29/10/2005-  
Responsável pelo pagamento do Imposto de Renda: Cedente

Processo: 050362 **350**  
Com Última Informação de: 26/08/2005  
**Certificado de Averbação:** 050362/01  
Cedente: ASHLAND, INC.  
País da Cedente: ESTADOS UNIDOS  
Cessionária: ASHLAND RESINAS LTDA.  
País da Cessionária: BRASIL  
Setor: FABRICAÇÃO DE RESINAS TERMOFIXAS  
CNPJ/CPF: 43.110.170/0001-31  
Endereço da Cessionária: Via Anhanguera Km 103 - s/nº - Campinas - SP  
Natureza do Documento: Contrato de 22/02/2005 e Aditivo de 11/08/2005-  
Objeto: FT - Fabricação de aglomerantes, escudos e revestimentos refratários para processos, coberturas e agregados, conforme apêndice I do Contrato, para uso na indústria de fundição de metais-  
Moeda de Pagamento: DOLAR DOS ESTADOS UNIDOS  
Valor: Pela Tecnologia e assistência técnica - 4,0% (quarenta por cento) sobre as vendas líquidas dos produtos contratuais, após a dedução dos valores correspondentes às matérias primas ou insumos importados da cedente ou de qualquer empresa a ela coligada, tanto direta quanto indiretamente-  
Prazo: 05 (cinco) anos, a contar de 29/09/2005-  
Responsável pelo pagamento do Imposto de Renda: Cessionária

Processo: 050656 **350**  
Com Última Informação de: 23/09/2005  
**Certificado de Averbação:** 050656/01  
Cedente: INTERCORR INTERNATIONAL INC.  
País da Cedente: ESTADOS UNIDOS  
Cessionária: PETRÓLEO BRASILEIRO S/A - PETROBRÁS

País da Cessionária: BRASIL  
Setor: REFINO DE PETRÓLEO  
CNPJ/CPF: 33.000.167/0001-01  
Endereço da Cessionária: Avenida República do Chile nº 65 - Sala 302 - Centro - Rio de Janeiro - RJ  
Natureza do Documento: Contrato nº 0050.0012742.05-2 de 02/06/2005-  
Objeto: SAT - Testes laboratoriais de amostras de revestimento orgânico-  
Moeda de Pagamento: DOLAR DOS ESTADOS UNIDOS  
Valor: Até US\$ 56.655,00-  
Forma de Pagamento: Taxa/hora variando de US\$ 85,00 até US\$ 170,00-  
Prazo: De 02/06/2005 até 02/12/2005-  
Responsável pelo pagamento do Imposto de Renda: Cessionária  
Serviços/Despesas Isentas de Averbação: Até US\$ 15,137,00 - Despesas de escritório e administrativas-

Processo: 050731 **350**  
Com Última Informação de: 01/09/2005  
**Certificado de Averbação:** 050731/01  
Cedente: RECRUITERS Y TRAINERS S/A

País da Cedente: ARGENTINA  
Cessionária: SERVIÇOS URBANOS LTDA.  
País da Cessionária: BRASIL  
Setor: SERVIÇOS DE ARQUITETURA E ENGENHARIA E DE ACESSORAMENTO TÉCNICO ESPECIALIZADO  
CNPJ/CPF: 05.823.631/0001-24  
Endereço da Cessionária: Avenida Ayrton Senna nº 1850 - sala 220 - Barra da Tijuca - Rio de Janeiro - RJ  
Natureza do Documento: Contrato de 15/05/2005-  
Objeto: SAT - Assistência técnica para construção, funcionamento, manutenção e diagnóstico de instalações elétricas de alta tensão, verificação cadastral de circuitos, execução de inspeções nas instalações, normalização de irregularidades, leitura de medidores de energia, incluindo treinamento de técnicos da Cessionária-  
Moeda de Pagamento: DOLAR DOS ESTADOS UNIDOS  
Valor: Até US\$ 329,000,00-  
Forma de Pagamento: Taxas/dia US\$ 83,33, US\$ 110,00 e US\$ 133,33-  
Prazo: De 15/05/2005 até 14/05/2008-  
Responsável pelo pagamento do Imposto de Renda: Cessionária

Processo: 050746 **350**  
Com Última Informação de: 06/09/2005  
**Certificado de Averbação:** 050746/01  
Cedente: LAEIS GmbH  
País da Cedente: LUXEMBURGO  
Cessionária: MAGNESITA S/A  
País da Cessionária: BRASIL  
Setor: FABRICAÇÃO DE PRODUTOS CERÂMICOS REFRATÁRIOS  
CNPJ/CPF: 19.791.268/0034-85  
Endereço da Cessionária: Praça Louis Ensch nº 240 - Cidade Industrial - Contagem - MG  
Natureza do Documento: Faturas nºs 14528 de 08/04/2005, 14791 de 02/06/2005 e 14802 de 03/06/2005-  
Objeto: SAT - Serviços de assessoria na instalação de prensas e treinamento técnico aos operadores-  
Moeda de Pagamento: EURO  
Valor: EUR 30.360,00-  
Forma de Pagamento: Taxa/dia EUR 1.380,00-  
Prazo: De 02/03/2005 até 13/06/2005-  
Responsável pelo pagamento do Imposto de Renda: Cessionária

Processo: 050748 **350**  
Com Última Informação de: 08/09/2005  
**Certificado de Averbação:** 050748/01

Cedente: LUIZ DO NASCIMENTO FERREIRA  
País da Cedente: BRASIL  
Cessionária: ECOPLANT INDÚSTRIA E COMÉRCIO DE ARTEFATOS PARA PLANTIO LTDA.  
País da Cessionária: BRASIL  
Setor: FABRICAÇÃO DE ARTEFATOS DIVERSOS DE MADEIRA, PALHA, CORTIÇA E MATERIAL TRANÇADO - EXCLUSIVE MÓVEIS  
CNPJ/CPF: 06.976.510/0001-85  
Endereço da Cessionária: Rua Vicente de Carvalho nº 74 - Sala 2 - Laranjeiras - Serra - ES  
Natureza do Documento: Contrato de 27/07/2004-  
Objeto: EP - Licença exclusiva de exploração da Patente nº MU 8101982-3, relativa balaio de fibras de sisal para germinação de sementes e crescimento de mudas para plantio direito-  
Valor: NIHIL-  
Prazo: De 30/06/2005 até a concessão da Carta Patente-  
Responsável pelo pagamento do Imposto de Renda: Não se Aplica

Processo: 050749 **350**  
Com Última Informação de: 09/09/2005  
**Certificado de Averbação:** 050749/01  
Cedente: AUTOMOTIVE LIGHTING REAR LAMPS ESPANÁ, S.A.  
País da Cedente: ESPANHA  
Cessionária: ILUMINAÇÃO AUTOMOTIVA LTDA.  
País da Cessionária: BRASIL  
Setor: FABRICAÇÃO DE AUTOMÓVEIS, CAMIONETAS E UTILITÁRIOS  
CNPJ/CPF: 02.990.605/0001-00  
Endereço da Cessionária: Avenida João Cesar de Oliveira nº 6.261 - Eldorado - Contagem - MG  
Natureza do Documento: Fatura nº 5050015 de 06/07/2005-  
Objeto: SAT - Serviços de engenharia relativos do projeto óptico da lanterna do Palio FLP-  
Moeda de Pagamento: EURO  
Valor: EUR 12.508,00-  
Forma de Pagamento: Taxa/hora EUR 59,00-  
Prazo: De 01/04/2005 até 30/06/2005-  
Responsável pelo pagamento do Imposto de Renda: Cessionária

Processo: 050750 **350**  
Com Última Informação de: 09/09/2005  
**Certificado de Averbação:** 050750/01  
Cedente: CP KELCO U.S., INC.  
País da Cedente: ESTADOS UNIDOS  
Cessionária: CP KELCO BRASIL S/A  
País da Cessionária: BRASIL  
Setor: FABRICAÇÃO DE OUTROS PRODUTOS QUÍMICOS NÃO ESPECIFICADOS OU NÃO CLASSIFICADOS  
CNPJ/CPF: 54.105.671/0001-46  
Endereço da Cessionária: Avenida Araras nº 799 - Vila Glória - Limeira - SP  
Natureza do Documento: Contrato de 01/03/2005-  
Objeto: SAT - Assistência técnica relacionada à elaboração de estudos para a ampliação da planta industrial de produção de pectina cítrica, destinada à exportação-  
Moeda de Pagamento: DOLAR DOS ESTADOS UNIDOS  
Valor: Até US\$ 593.750,00-  
Forma de Pagamento: Taxa/hora variando de US\$ 50,00 até US\$ 100,00-  
Prazo: 03 (três) anos, a contar de 27/09/2005-  
Responsável pelo pagamento do Imposto de Renda: Cessionária

Processo: 050757 **350**  
Com Última Informação de: 13/09/2005  
**Certificado de Averbação:** 050757/01

Cedente: KOMATSU LTD  
País da Cedente: JAPÃO  
Cessionária: KOMATSU BRASIL INTERNATIONAL LTDA.  
País da Cessionária: BRASIL  
Setor: COMÉRCIO ATACADISTA DE MÁQUINAS, APARELHOS E EQUIPAMENTOS PARA USOS INDUSTRIAL, TÉCNICO E PROFISSIONAL, E OUTROS USOS, NÃO ESPECIFICADOS ANTERIORMENTE  
CNPJ/CPF: 02.336.124/0001-78  
Endereço da Cessionária: Avenida Jornalista Paulo Zingg nº 65 - Vila Jaraguá - São Paulo - SP  
Natureza do Documento: Contrato de 01/08/2005-  
Objeto: SAT - Assistência técnica relacionada a serviços de instalação, manutenção treinamento para os equipamentos D375A-5, D475A-5, D275AX-5, WD600-3, WD900-3-  
Valor: NIHIL-  
Forma de Pagamento: NIHIL-  
Prazo: De 01/08/2005 até 31/07/2006-  
Responsável pelo pagamento do Imposto de Renda: Não se Aplica

Processo: 050761 **350**  
Com Última Informação de: 14/09/2005  
**Certificado de Averbação:** 050761/01  
Cedente: TOYOTA TSUSHO CORPORATION  
País da Cedente: JAPÃO  
Cessionária: TOYOTA DO BRASIL LTDA.  
País da Cessionária: BRASIL  
Setor: FABRICAÇÃO DE AUTOMÓVEIS, CAMIONETAS E UTILITÁRIOS  
CNPJ/CPF: 59.104.760/0003-53  
Endereço da Cessionária: Rodovia SP 75, Km 48, s/nº - Marginal Sul - Caldeira - Indaiatuba - SP  
Natureza do Documento: Contrato de 08/08/2005-  
Objeto: SAT - Serviços de assistência técnica para ampliação da capacidade do sistema de transporte e armazenamento de carrocerias-  
Moeda de Pagamento: IEN JAPONES  
Valor: Até YENES 10.560.000-  
Forma de Pagamento: Taxa/dia YENES 82.500-  
Prazo: De 23/02/2005 até 04/05/2005-  
Responsável pelo pagamento do Imposto de Renda: Cedente

Processo: 050765 **350**  
Com Última Informação de: 15/09/2005  
**Certificado de Averbação:** 050765/01  
Cedente: SOUTHERN SCHLUMBERGER S/A e SCHLUMBERGER SERVIÇOS DE PETRÓLEO LTDA.  
País da Cedente: URUGUAI  
Cessionária: ENCANBRASIL LIMITADA  
País da Cessionária: BRASIL  
Setor: EXTRAÇÃO DE PETRÓLEO E GÁS NATURAL  
CNPJ/CPF: 04.028.583/0001-10  
Endereço da Cessionária: Rua Victor Civita nº 66 - Sala 403 - Edifício 5 - Barra da Tijuca - Rio de Janeiro - RJ  
Natureza do Documento: Contrato nº 010 ECB3/4 WL-010 de 02.08.2005-  
Objeto: SAT - Serviços de registro em furo aberto e furo revestido, além de serviços de cabo transmissor nos poços de exploração 3-ECN- 3 e 3-ECN-4-  
Moeda de Pagamento: DOLAR DOS ESTADOS UNIDOS  
Valor: Até US\$ 135.000,00-  
Forma de Pagamento: Taxas/dia US\$ 750,00, US\$ 1.500,00 e US\$ 2.000,00  
Prazo: De 02.08.2005 até 02.12.2005  
Responsável pelo pagamento do Imposto de Renda: Cedente  
Serviços/Despesas Isentas de Averbação: US\$ 1,362,000.00 - Aluguel

de equipamentos e US\$ 46,600,00 -  
Aquisição de dados

Processo: 050769 **350**  
Com Última Informação de: 15/09/2005  
**Certificado de Averbação:** 050769/01  
Cedente: CONCAST AG e CONCAST METALURGIA LTDA.  
País da Cedente: SUÍÇA  
Cessionária: GERDAU AÇOMINAS S/A  
País da Cessionária: BRASIL  
Setor: PRODUÇÃO DE FERRO, AÇO E FERRO-LIGAS EM FORMAS PRIMÁRIAS E SEMI-ACABADOS  
CNPJ/CPF: 17.227.422/0001-05  
Endereço da Cessionária: Rodovia MG 443, Km 07 - Fazenda do Cadete - Ouro Branco - MG  
Natureza do Documento: Contrato nº 4600001784 de 25/05/2005 e Aditivo nº 01 de 03/08/2005-  
Objeto: SAT - Serviços de engenharia básica e de detalhamento, equipamentos e materiais, serviços de supervisão, treinamento e testes para o forno panela nº 02-  
Moeda de Pagamento: DOLAR DOS ESTADOS UNIDOS  
Valor: Até US\$ 120,000.00-  
Forma de Pagamento: Taxa/dia US\$ 1,050,00-  
Prazo: De 25/05/2005 até 31/12/2007-  
Responsável pelo pagamento do Imposto de Renda: Cessionária  
Serviços/Despesas Isentas de Averbação: Até US\$ 5,379,940.00 - Equipamentos/materiais - sobressalentes-

Processo: 050773 **350**  
Com Última Informação de: 15/09/2005  
**Certificado de Averbação:** 050773/01  
Cedente: JFE STEEL CORPORATION  
País da Cedente: JAPÃO  
Cessionária: GERDAU AÇOMINAS S/A  
País da Cessionária: BRASIL  
Setor: PRODUÇÃO DE FERRO, AÇO E FERRO-LIGAS EM FORMAS PRIMÁRIAS E SEMI-ACABADOS  
CNPJ/CPF: 17.227.422/0001-05  
Endereço da Cessionária: Rodovia MG 443, Km 07 - Fazenda do Cadete - Ouro Branco - MG  
Natureza do Documento: Contrato nº 4600001806 de 20.04.2005-  
Objeto: SAT - Assistência técnica para o projeto de calibração e de guias para o laminador BD 1 e escala de passes de laminação para os laminadores BD 1 e BD 2, na Usina da Gerdau Açominas, em Ouro Branco-MG.  
Moeda de Pagamento: IEN JAPONES  
Valor: Até YENES 60.800.000  
Forma de Pagamento: Taxa/dia YENES 120.000  
Prazo: 42 (quarenta e dois) meses, a contar de 20.04.2005  
Responsável pelo pagamento do Imposto de Renda: Cedente

Processo: 050774 **350**  
Com Última Informação de: 15/09/2005  
**Certificado de Averbação:** 050774/01  
Cedente: MAXIMATOR GmbH  
País da Cedente: ALEMANHA  
Cessionária: ROBERT BOSCH LTDA.  
País da Cessionária: BRASIL  
Setor: FABRICAÇÃO DE PEÇAS E ACESSÓRIOS PARA O SISTEMA MOTOR  
CNPJ/CPF: 45.990.181/0012-31  
Endereço da Cessionária: Avenida Juscelino Kubtschek de Oliveira nº 11800 - Cidade Industrial de Curitiba - Curitiba - PR  
Natureza do Documento: Fatura nº 3071532/33 de 16/06/2005-  
Objeto: SAT - Serviços de assistência técnica na máquina de teste "Maximator"-  
Moeda de Pagamento: EURO

Valor: EUR 27.283,20-  
 Forma de Pagamento: Taxa/dia EUR 1.049,36-  
 Prazo: De 01/10/2004 até 30/10/2004-  
 Responsável pelo pagamento do Imposto de Renda: Cessionária

Processo: 050777 **350**  
 Com Última Informação de: 16/09/2005  
**Certificado de Averbação:** 050777/01  
 Cedente: ELECTROWATT-EKONO OY  
 País da Cedente: FINLÂNDIA  
 Cessionária: VERACEL CELULOSE S/A  
 País da Cessionária: BRASIL  
 Setor: FABRICAÇÃO DE CELULOSE E OUTRAS PASTAS PARA A FABRICAÇÃO DE PAPEL  
 CNPJ/CPF: 40.551.996/0001-48  
 Endereço da Cessionária: Avenida David Fadini nº 300 - Estela Reis - Eunápolis - BA  
 Natureza do Documento: Fatura nº 60050945 de 08/07/2005-  
 Objeto: SAT - Serviços de consultoria e engenharia referentes a implantação da segunda fase do sistema de controle integrado de automação do sistema de vapor líquido-  
 Moeda de Pagamento: DOLAR DOS ESTADOS UNIDOS  
 Valor: US\$ 4.162,40-  
 Forma de Pagamento: Taxas/hora US\$ 85,01, US\$ 102,78 e US\$ 120,00-  
 Prazo: De 01/06/2005 até 22/06/2005-  
 Responsável pelo pagamento do Imposto de Renda: Cessionária  
 Serviços/Despesas Isentas de Averbação: US\$ 6,082.82 - Despesas diversas-

Processo: 050781 **350**

Com Última Informação de: 19/09/2005  
**Certificado de Averbação:** 050781/01  
 Cedente: INDUSTRIAL AUTOMATION SYSTEMS LTD  
 País da Cedente: REINO UNIDO  
 Cessionária: SOUZA CRUZ S.A.  
 País da Cessionária: BRASIL  
 Setor: FABRICAÇÃO DE PRODUTOS DO FUMO  
 CNPJ/CPF: 33.009.911/0001-39  
 Endereço da Cessionária: Rua da Candelária nº 66 - Centro - Rio de Janeiro - RJ  
 Natureza do Documento: Fatura nº 1042 de 20/06/2005-  
 Objeto: SAT - Serviços de instalação, comissionamento e treinamento do equipamento ACCU-PAC-  
 Moeda de Pagamento: LIBRA ESTERLINA  
 Valor: £ 24.000,00-  
 Forma de Pagamento: Taxa/hora variando de £ 46,76 até £ 66,00-  
 Prazo: De 24/05/2005 até 19/06/2005-  
 Responsável pelo pagamento do Imposto de Renda: Cessionária

Processo: 050791 **350**  
 Com Última Informação de: 27/09/2005  
**Certificado de Averbação:** 050791/01  
 Cedente: TELEVISÃO CAPITAL DE FORTALEZA LTDA.  
 País da Cedente: BRASIL  
 Cessionária: RÁDIO E TELEVISÃO DIÁRIO MOGI LTDA.  
 País da Cessionária: BRASIL  
 Setor: ATIVIDADES DE TELEVISÃO  
 CNPJ/CPF: 67.344.440/0001-37  
 Endereço da Cessionária: Rua Edwald Muhiese nº 52 - Cesar de Souza - Mogi das Cruzes - SP

Natureza do Documento: Contrato de 08/12/2004-  
 Objeto: UM - Licença exclusiva para os Registros nºs 820503215 e 820503207-  
 Valor: NIHIL-  
 Prazo: Válido, a contar de 16/09/2005, pelo prazo de vigência dos Registros referentes as marcas objeto da Licença-  
 Responsável pelo pagamento do Imposto de Renda: Não se Aplica

Processo: 930924 **350**  
 Com Última Informação de: 24/08/2005  
**Certificado de Averbação:** 930924/06  
 Cedente: MEADWESTVACO PACKAGING SYSTEMS, LLC  
 País da Cedente: ESTADOS UNIDOS  
 Cessionária: RIGESA, CELULOSE, PAPEL E EMBALAGENS LTDA.  
 País da Cessionária: BRASIL  
 Setor: FABRICAÇÃO DE EMBALAGENS DE PAPEL  
 CNPJ/CPF: 45.989.050/0010-72  
 Endereço da Cessionária: Rua Tabapuã nº 41 - 2º andar - Salas 21/28 - Itaim Bibi - São Paulo - SP  
 Natureza do Documento: Contrato de 30/12/1992, Aditivo de 26/10/1994, Aditivo de 15/08/1998 e Aditivo de 31/12/2002-  
 Objeto: EP - Licença não exclusiva para as Patentes mencionadas no item "Prazo" - inclusão dos Registros nºs DI 5701210 e DI 5701211-  
 Moeda de Pagamento: DOLAR DOS ESTADOS UNIDOS  
 Valor: Pela licença dos direitos de propriedade industrial e assistência técnica prevista na Cláusula Quinta: 4% (quatro por cento) sobre o preço líquido de venda-

Prazo: De 29/11/2004 até 31/07/2007 para os Registros nºs DI 5701210 e DI 5701211  
 Responsável pelo pagamento do Imposto de Renda: Cessionária

Processo: 950639 **350**  
 Com Última Informação de: 25/08/2005  
**Certificado de Averbação:** 950639/09  
 Cedente: BASELL POLYOLEFINE GMBH  
 País da Cedente: ALEMANHA  
 Cessionária: BRASKEM S/A  
 País da Cessionária: BRASIL  
 Setor: FABRICAÇÃO DE PRODUTOS PETROQUÍMICOS BÁSICOS  
 CNPJ/CPF: 42.150.391/0001-70  
 Endereço da Cessionária: Rua Eteno nº 1561 - Polo Petroquímico - Camaçari - BA  
 Natureza do Documento: Contrato de 17/08/1995 e Aditivos nºs 1 e 2 de 12/02/1996-  
 Objeto: FT - Implantação de uma planta de produção de polímeros de etileno em capacidade de produção de 260.000,00 toneladas/ano - Alteração dos itens "Objeto", "Valor" e "Prazo"-  
 Moeda de Pagamento: DOLAR DOS ESTADOS UNIDOS  
 Valor: 1) US\$ 7,00 por tonelada métrica de produtos de contrato, conforme item "4.1b";  
 2) De US\$ 14,00 a US\$ 24,00 adicionais por tonelada métrica de produtos de contrato HP, conforme item "4.1c"-  
 Prazo: FT - De 18/01/2005 até 16/04/2011-  
 Responsável pelo pagamento do Imposto de Renda: Cessionária



---

# Diretoria de Contratos de Tecnologia e Outros Registros - DIRTEC

## Despachos Relativos a Pedidos e Registros de Programas de Computador (RS)

---

RPI 1816 de 25/10/2005

Processo:020545 antigo:98000342 **090**

Titular: AYRES SYSTEM  
INFORMÁTICA LTDA  
Criador: ANTENOR CARVALHO  
AYRES JUNIOR, RAFAEL PATRICIO  
GIRALDEZ  
Título: DATA CHURCH FOR  
WINDOWS  
Linguagem: AUTOPROGRAM  
Campo de Aplicação: AD-05, FN-06  
Tipo de Programa: AP-01  
Data da Criação: 14/11/1997  
Regime de Guarda: Sigilo

Processo:020550 antigo:98000431 **090**

Titular: PEDRO VALLS FEU ROSA  
Criador: PEDRO VALLS FEU ROSA  
Título: WORK WIZARD - THE  
ELETRONIC JUDGE  
Linguagem: VISUAL BASIC  
Campo de Aplicação: DI-01, DI-02, DI-  
03  
Tipo de Programa: TC-01  
Data da Criação: 04/02/1997  
Regime de Guarda: Sem sigilo

Processo:020641 antigo:98000443 **090**

Titular: WALAR INFORMÁTICA LTDA.  
Criador: LUIS CARLOS WATANABI  
LARA  
Título: SISTEMA COMERCIAL -  
SISCOM  
Linguagem: POWEL BUILDER  
Campo de Aplicação: IN-04, IN-05  
Tipo de Programa: DS-05, LG-08  
Data da Criação: 09/02/1996  
Regime de Guarda: Sigilo

Processo:020653 antigo:98000505 **090**

Titular: WALAR INFORMÁTICA LTDA.  
Criador: LUIS CARLOS WATANABI  
LARA  
Título: SISTEMA EMPRESA  
Linguagem: POWEL BUILDER  
Campo de Aplicação: AD-05  
Tipo de Programa: AP-01  
Data da Criação: 09/02/1996  
Regime de Guarda: Sigilo

Processo:020694 antigo:98000505 **090**

Titular: MAURO DINIZ CANÇADO  
Criador: MAURO DINIZ CANÇADO  
Título: CONSULTOR  
Linguagem: ACCESS, C, VISUAL  
BASIC  
Campo de Aplicação: AD-10, IF-07, TC-  
04  
Tipo de Programa: AP-01, AT-03, GI-01  
Data da Criação: 01/11/1997  
Regime de Guarda: Sigilo  
Procurador: ADILSON DE SOUZA  
PENA



## DIRETORIA DE PATENTES

Código	Quantidade	Código	Quantidade	Código	Quantidade	Código	Quantidade
1.1	-	9.2	18	16.1	138	23.1	-
1.1.1	-	9.2.1	-	16.2	1	23.1.1	-
1.2	5	9.2.2	-	16.3	-	23.2	-
1.2.1	-	9.2.3	-	16.4	-	23.3	-
1.2.2	-	10.1	-	17.1	-	23.4	-
1.3	325	10.5	-	17.2	-	23.5	-
1.3.1	-	10.6	-	17.3	-	23.6	-
1.3.2	-	10.7	-	18.1	-	23.7	-
2.1	95	10.8	-	18.2	-	23.8	-
2.4	-	11.1	663	18.3	-	23.9	2
2.5	-	11.1.1	336	18.4	-	23.10	-
2.6	-	11.2	-	18.5	-	23.11	-
2.7	-	11.4	79	18.6	-	23.12	-
3.1	152	11.5	-	18.10	-	23.13	-
3.2	19	11.6	-	18.11	-	23.14	-
3.5	-	11.6.1	-	18.12	-	23.15	-
3.6	3	11.11	-	18.13	-	23.16	-
3.7	1	11.12	-	19.1	1	23.17	-
3.8	1	11.13	-	19.2	-	23.18	-
4.3	2	11.14	14	19.3	-	24.1	-
4.3.1	-	11.15	-	21.1	-	24.2	-
4.3.2	-	11.16	3	21.2	-	24.3	-
6.1	89	11.30	-	21.6	-	24.4	-
6.6	-	11.31	-	21.7	-	24.5	-
6.7	23	12.1	-	21.8	-	24.6	-
6.8	-	12.2	1	21.9	-	24.7	-
6.9	-	12.3	-	21.10	-	25.1	80
6.10	-	12.6	2	22.2	-	25.2	-
7.1	60	12.7	-	22.3	-	25.3	2
7.2	-	12.8	-	22.4	-	25.4	15
7.3	-	13.1	-	22.5	-	25.5	-
7.4	-	13.2	-	22.10	-	25.6	-
8.1	-	15.1	-	22.11	-	25.7	15
8.5	-	15.2	-	22.12	-	25.8	-
8.6	123	15.3	-	22.13	-	25.9	-
8.7	4	15.3.1	-	22.14	-	25.10	-
8.8	5	15.4	-	22.15	3	25.11	1
8.9	-	15.7	2	22.20	-	25.12	3
8.10	-	15.8	-	22.21	-	25.13	-
9.1	64	15.9	-	22.22	-		
9.1.1	-	15.10	-	22.23	-		
9.1.2	-	15.11	2				
9.1.3	-	15.12	2				
9.1.4	1	15.13	-				
		15.14	1				
		15.21	-				
		15.22	-				
		15.22.1	-				
		15.23	1				
		15.30	-				
		15.31	-				
		15.32	-				
		15.33	1				
<b>TOTAL:</b>				<b>2.358</b>			



---

# Diretoria de Contratos de Tecnologia e Outros Registros - DIRTEC

## Estatística de Pedidos e Registros de Desenhos Industriais

---

RPI 1816 de 25/10/2005

### PEDIDOS E REGISTROS DE DESENHOS INDUSTRIAIS

<u>Código</u>	<u>Quantidade</u>	<u>Código</u>	<u>Quantidade</u>
30	-	50	-
31	-	51	-
32	-	52	-
33	-	53	-
34	32	54	-
34.1	-	54.1	1
35	-	55	-
35.1	-	56	3
36	-	57	-
37	-	58	1
38	-	59	3
39	104	60	-
40	-	61	-
41	19	62	4
42	-	63	-
43	-	64	-
44	-	65	-
45	-	66	-
46	21	70	-
47	-	71	7
48	1	72	-
49	-	73	-
		74	-

---

**TOTAL: 196**

---



# Estatística da Diretoria de Contratos de Tecnologia e Outros Registros - DIRTEC

RPI 1816 de 25/10/2005

## CONTRATOS DE TECNOLOGIA LICENÇAS DE USO DE MARCAS

Código	Quantidade	Código	Quantidade	Código	Quantidade
060	-	272	-	998	-
130	-	290	-	999	-
185	-	295	-		
210	-	350	29		
		800	-		
<b>Total:</b>			<b>29</b>		

## REGISTROS DE PROGRAMAS DE COMPUTADOR

Código	Quantidade	Código	Quantidade	Código	Quantidade
001	-	090	5	570	-
002	-	100	-	571	-
010	-	140	-	572	-
025	-	155	-	573	-
031	-	210	-	574	-
032	-	265	-	575	-
033	-	266	-	601	-
044	-	267	-	602	-
065	-	400	-	603	-
080	-	560	-	604	-
		565	-	700	-
				750	-
<b>Total:</b>			<b>5</b>		



## Código Internacional adotado pelo INPI para Países e Organizações Internacionais

## Organizações Internacionais

Escritório de Marcas do Benelux e Escritório de Modelos de Benelux	BX
Instituto Internacional de Patentes	IB
Organização Regional de Propriedade Industrial Africana	AP
Organização Africana de Propriedade Intelectual (OAPI)	OA
Organização Européia de Patentes EPO	EP
Organização Mundial de Propriedade Intelectual (OMPI) (WIPO)	WO
Escritório para Harmonização no Mercado Interno (Marcas Registradas e Designs)	EM

## Países - Ordem de Nomes

AFEGANISTÃO	AF
ÁFRICA DO SUL	ZA
ALBÂNIA	AL
ALEMANHA	DE
ANDORRA	AD
ANGOLA	AO
ANGUILLA	AI
ANT. JUGOSLÁVIA (REP. MACEDÓNIA)	MK
ANTÁRTICA	AQ
ANTÍGUA E BARBUDA	AG
ANTILHAS HOLANDESAS	AN
ARÁBIA SAUDITA	SA
ARGÉLIA	DZ
ARGENTINA	AR
ARMÊNIA	AM
ARUBA	AW
AUSTRÁLIA	AU
ÁUSTRIA	AT
AZERBAIJÃO	AZ
BAHAMAS	BS
BANGLADESH	BD
BARBADOS	BB
BAREINE	BH
BELARUS	BY
BÉLGICA	BE
BELIZE	BZ
BENIN	BJ
BERMUDAS	BM
BOLÍVIA	BO
BÓSNIA E HERZEGÓVINA	BA
BOTSUANA	BW
BRASIL	BR
BRUNEI DARUSSALAM	BN
BULGÁRIA	BG
BURKINA FASO	BF
BURUNDI	BI
BUTÃO	BT
CABO VERDE	CV
CAMARÕES	CM
CAMBOJA	KH
CANADÁ	CA
CATAR	QA

CAZAQUISTÃO	KZ
CHADE	TD
CHILE	CL
CHINA	CN
CHIPRE	CY
COLÔMBIA	CO
COMORES	KM
CONGO	CG
COSTA DO MARFIM	CI
COSTA RICA	CR
CROÁCIA	HR
CUBA	CU
DINAMARCA	DK
DJIBUTI	DJ
DOMINICA	DM
EGITO	EG
EL SALVADOR	SV
EMIRADOS ARABES UNIDOS	AE
EQUADOR	EC
ERITRÉIA	ER
ESLOVÁQUIA	SK
ESLOVENIA	SI
ESPAÑA	ES
ESTADOS UNIDOS	US
ESTÓNIA	EE
ETIÓPIA	ET
FEDERAÇÃO RUSSA	RU
FIJI	FJ
FILIPINAS	PH
FINLÂNDIA	FI
FRANÇA	FR
GABÃO	GA
GÂMBIA	GM
GANÁ	GH
GEÓRGIA	GE
GEORGIA DO SUL E ILHAS SANDWICH DO SUL	GS
GIBRALTAR	GI
GRANADA	GD
GRÉCIA	GR
GROELÂNDIA	GL
GUADALUPE	GP
GUAM	GU
GUATEMALA	GT
GUIANA	GY
GUIANA FRANCESA	GF
GUINÉ	GN
GUINÉ BISSAU	GW
GUINÉ EQUATORIAL	GQ
HAITI	HT
HOLANDA	NL
HONDURAS	HN
HONG-KONG	HK
HUNGRIA	HU
IÊMEN	YE
ILHA BOUVET	BV
ILHA NATAL	CX
ILHA NORFALK	NF
ILHAS CAIMAN	KY
ILHAS COCOS	CC
ILHAS COOK	CK
ILHAS FAROE	FO
ILHAS HEARD E MC DONALD	HM
ILHAS MALVINAS	FK
ILHAS MARIANAS DO NORTE	MP
ILHAS MARSHALL	MH
ILHAS MENORES	UM
AFASTADAS / EUA	
ILHAS SALOMÃO	SB
ILHAS TURKS E CAICOS	TC
ILHAS VIRGENS (BRITÂNICAS)	VG
ILHAS VIRGENS (U.S.)	VI
ILHAS WALLIS E FUTURA	WF
ÍNDIA	IN
INDONÉSIA	ID
IRÃ (REPÚBLICA ISLÂMICA DO)	IR
IRAQUE	IQ
IRLANDA	IE
ISLÂNDIA	IS
ISRAEL	IL
ITÁLIA	IT
JAMAICA	JM
JAPÃO	JP
JORDÂNIA	JO
KIRIBATI	KI
KUWAIT	KW
LAOS	LA
LESOTO	LS
LETÓNIA	LV
LÍBANO	LB
LIBÉRIA	LR
LÍBIA	LY
LIECHTENSTEIN	LI
LITUÂNIA	LT
LUXEMBURGO	LU
MACAU	MO
MADAGASCAR	MG
MALÁSIA	MY
MALÁWI	MW
MALDIVAS	MV
MALI	ML
MALTA	MT
MARROCOS	MA
MARTINICA	MQ
MAURÍCIO	MU
MAURITÂNIA	MR
MAYOTTE	YT
MÉXICO	MX
MIANMAR	MM
MICRONÉSIA (EST. DA FEDERAÇÃO)	FM
MOÇAMBIQUE	MZ
MÓNACO	MC
MONGÓLIA	MN
MONT SERRAT	MS
NAMÍBIA	NA
NAURU	NR
NEPAL	NP
NICARÁGUA	NI
NÍGER	NE
NIGÉRIA	NG
NIUE	NU
NORUEGA	NO
NOVA CALEDÔNIA	NC
NOVA ZELÂNDIA	NZ
OMÁ	OM
ORGANIZAÇÃO EUROPÉIA DE PATENTES	EP
PAÍSES BAIXOS	PB
PALAU	PW
PANAMÁ	PA
PAPUA NOVA GUINÉ	PG
PAQUISTÃO	PK
PARAGUAI	PY
PERU	PE
PITCAIRN	PN
POLINÉSIA FRANCESA	PF
POLÓNIA	PL
PORTO RICO	PR
PORTUGAL	PT
QUÊNIA	KE
QUIRGUISTÃO	KG

REINO UNIDO	GB
REPÚBLICA CENTRO AFRICANA	CF
REPÚBLICA DA CORÉIA	KR
REPÚBLICA DA MOLDOVA	MD
REPÚBLICA DOMINICANA	DO
REPÚBLICA POPULAR DEM. DA CORÉIA	KP
REPÚBLICA TCHECA	CZ
REPÚBLICA UNIDA DA TANZÂNIA	TZ
REUNIÃO	RE
ROMÊNIA	RO
RUANDA	RW
SAARA OCIDENTAL	EH
SAINT PIERRE E MIQUELON	PM
SAMOA AMERICANA	AS
SAMOA OCIDENTAL	WS
SANTA HELENA	SH
SANTA LÚCIA	LC
SÃO CRISTÓVÃO E NEVIS	KN
SÃO MARINO	SM
SÃO TOMÉ E PRÍNCIPE	ST
SÃO VICENTE E GRANADINAS	VC
SENEGAL	SN
SERRA LEOA	SL
SEYCHELLES	SC
SINGAPURA	SG
SÍRIA	SY
SOMÁLIA	SO
SRI LANKA	LK
SUAZILÂNDIA	SZ
SUDÃO	SD
SUÉCIA	SE
SUIÇA	CH
SURINAME	SR
SVALBARD E JAN MAYEN	SJ
TADJQUISTÃO	TJ
TALÂNDIA	TH
TAIWAN, PROVÍNCIA DA CHINA	TW
TERRAS AUSTRAIS FRANCESAS	TF
TERRIT. BRITAN. OCEANO ÍNDICO	IO
TERRITÓRIO OCUPADO PALESTINO	PS
TIMOR -LESTE	TL
TOGO	TG
TOKELAU	TK
TONGA	TO
TRINIDAD E TOBAGO	TT
TUNÍSIA	TN
TURCOMENISTÃO	TM
TURQUIA	TR
TUVALU	TV
UCRÂNIA	UA
UGANDA	UG
URUGUAI	UY
UZBEQUISTÃO	UZ
VANUATU	VU
VATICANO	VA
VENEZUELA	VE
VIETNÃ	VN
YUGOSLÁVIA	YU
ZAIRE	ZR
ZÂMBIA	ZM
ZIMBÁBUE	ZW

Países - Ordem de Sigla							
AD	ANDORRA	ER	EUROPÉIA DE PATENTES	LR	LIBÉRIA	SG	SINGAPURA
AE	EMIRADOS ARABES UNIDOS	ES	ERITRÉIA	LS	LESOTO	SH	SANTA HELENA
AF	AFEGANISTÃO	ET	ESPANHA	LT	LITUÂNIA	SI	ESLOVENIA
AG	ANTÍGUA E BARBUDA	FI	ETIÓPIA	LU	LUXEMBURGO	SJ	SVALBARD E JAN MAYEN
AI	ANGUILLA	FJ	FINLÂNDIA	LV	LETÓNIA	SK	ESLOVÁQUIA
AL	ALBÂNIA	FK	ILHAS MALVINAS	LY	LÍBIA	SL	SERRA LEOA
AM	ARMÊNIA	FM	MICRONÉSIA (EST. DA FEDERAÇÃO)	MA	MARROCOS	SM	SÃO MARINO
AN	ANTILHAS HOLANDESAS	FO	ILHAS FAROE	MC	MÔNACO	SN	SENEGAL
AO	ANGOLA	FR	FRANÇA	MD	REPÚBLICA DA MOLDOVA	SO	SOMÁLIA
AQ	ANTÁRTICA	GA	GABÃO	MG	MADAGASCAR	SR	SURINAME
AR	ARGENTINA	GB	REINO UNIDO	MH	ILHAS MARSHALL	ST	SÃO TOMÉ E PRÍNCIPE
AS	SAMOA AMERICANA	GD	GRANADA	MK	ANT.JUGOSLÁVIA (REP.MACEDÔNIA)	SV	EL SALVADOR
AT	ÁUSTRIA	GE	GEÓRGIA	ML	MALI	SY	SÍRIA
AU	AUSTRÁLIA	GF	GUIANA FRANCESA	MM	MIANMÁ	SZ	SUAZILÂNDIA
AW	ARUBA	GH	GANÁ	MN	MONGÓLIA	TC	ILHAS TURKS E CAICOS
AZ	AZERBAIJÃO	GI	GIBRALTAR	MO	MACAU	TD	CHADE
BA	BÓSNIA E HERZEGÓVINA	GL	GROELÂNDIA	MP	ILHAS MARIANAS DO NORTE	TF	TERRAS AUSTRAIS FRANCESAS
BB	BARBADOS	GM	GÂMBIA	MQ	MARTINICA	TG	TOGO
BD	BANGLADESH	GN	GUINÉ	MR	MAURITÂNIA	TH	TAILÂNDIA
BE	BÉLGICA	GP	GUADALUPE	MS	MONT SERRAT	T	TADJIKISTÃO
BF	BURKINA FASO	GQ	GUINÉ EQUATORIAL	MT	MALTA	TK	TOKELAU
BG	BULGÁRIA	GR	GRÉCIA	MU	MAURÍCIO	TL	TIMOR-LESTE
BH	BAREINE	GS	GEORGIA DO SUL E ILHAS SANDWICH DO SUL	MV	MALDIVAS	TM	TURCOMENISTÃO
BI	BURUNDI	GT	GUATEMALA	MW	MALÁVI	TN	TUNÍSIA
BJ	BENIN	GU	GUAM	MX	MÉXICO	TO	TONGA
BM	BERMUDAS	GW	GUINÉ BISSAU	MY	MALÁSIA	TR	TURQUIA
BN	BRUNEI DARUSSALAM	GY	GUIANA	MZ	MOÇAMBIQUE	TT	TRINIDAD E TOBAGO
BO	BOLÍVIA	HK	HONG-KONG	NA	NAMÍBIA	TV	TUVALU
BR	BRASIL	HM	ILHAS HEARD E MC DONALD	NC	NOVA CALEDÔNIA	TW	TAIWAN, PROVÍNCIA DA REPÚBLICA UNIDA DA
BS	BAHAMAS	HN	HONDURAS	NE	NÍGER	TZ	TANZÂNIA
BT	BUTÃO	HR	CROÁCIA	NF	ILHA NORFALK	UA	UCRÂNIA
BV	ILHA BOUVET	HT	HAITI	NG	NIGÉRIA	UG	UGANDA
BW	BOTSUANA	HU	HUNGRIA	NI	NICARÁGUA	UM	ILHAS MENORES AFASTADAS / EUA
BY	BELARUS	ID	INDONÉSIA	NL	HOLANDA	US	ESTADOS UNIDOS
BZ	BELIZE	IE	IRLANDA	NO	NORUEGA	UY	URUGUAI
CA	CANADÁ	IL	ISRAEL	NP	NEPAL	UZ	UZBEQUISTÃO
CC	ILHAS COCOS	IN	ÍNDIA	NR	NAURU	VA	VATICANO
CF	REPÚBLICA CENTRO AFRICANA	IO	TERRIT. BRITAN. OCEANO ÍNDICO	NZ	NOVA ZELÂNDIA	VC	SÃO VICENTE E GRANADINAS
CG	CONGO	IQ	IRAQUE	OM	OMÁ	VE	VENEZUELA
CH	SUIÇA	IR	IRÁ (REPÚBLICA ISLÂMICA DO)	PA	PANAMÁ	VG	ILHAS VIRGENS (BRITÂNICAS)
CI	COSTA DO MARFIM	IS	ISLÂNDIA	PB	PAÍSES BAIXOS	VI	ILHAS VIRGENS (U.S.)
CK	ILHAS COOK	IT	ITÁLIA	PE	PERU	VN	VIETNÃ
CL	CHILE	JM	JAMAICA	PF	POLINÉSIA FRANCESA	VU	VANUATU
CM	CAMARÕES	JO	JORDÂNIA	PG	PAPUA NOVA GUINÉ	WF	ILHAS WALLIS E FUTURA
CN	CHINA	JP	JAPÃO	PH	FILIPINAS	WS	SAMOA OCIDENTAL
CO	COLÔMBIA	KE	QUÊNIA	PK	PAQUISTÃO	YE	IÊMEN
CR	COSTA RICA	KG	QUIRGUISTÃO	PL	POLÓNIA	YT	MAYOTTE
CU	CUBA	KH	CAMBOJA	PM	SAINT PIERRE E MIQUELON	YU	YUGOSLÁVIA
CV	CABO VERDE	KI	KIRIBATI	PN	PITCAIRN	ZA	ÁFRICA DO SUL
CX	ILHA NATAL	KM	COMORES	PR	PORTO RICO	ZM	ZÂMBIA
CY	CHIPRE	KN	SÃO CRISTÓVÃO E NEVIS	PS	TERRITÓRIO OCUPADO PALESTINO	ZR	ZAIRE
CZ	REPÚBLICA TCHECA	KP	REPÚBLICA POPULAR DEM. DA CORÉIA	PT	PORTUGAL	ZW	ZIMBÁBUE
DE	ALEMANHA	KR	REPÚBLICA DA CORÉIA	PW	PALAU		
DJ	DJIBUTI	KW	KUWAIT	PY	PARAGUAI		
DK	DINAMARCA	KY	ILHAS CAIMAN	QA	CATAR		
DM	DOMINICA	KZ	CAZAQUISTÃO	RE	REUNIÃO		
DO	REPÚBLICA DOMINICANA	LA	LAOS	RO	ROMÊNIA		
DZ	ARGÉLIA	LB	LÍBANO	RU	FEDERAÇÃO RUSSA		
EC	EQUADOR	LC	SANTA LÚCIA	RW	RUANDA		
EE	ESTÓNIA	LI	LIECHTENSTEIN	SA	ARÁBIA SAUDITA		
EG	EGITO	LK	SRI LANKA	SB	ILHAS SALOMÃO		
EH	SAARA OCIDENTAL			SC	SEYCHELLES		
EP	ORGANIZAÇÃO			SD	SUDÃO		
				SE	SUÉCIA		

*"Lista dos Códigos de Duas-Letras para representação dos Países, Entidades e Organizações Intergovernamentais baseada no Padrão ST.3 recomendado pela OMPI e na ISSO 3166-1."*