

Revista da
**Propriedade
Industrial**

Nº 2822
04 de fevereiro de 2025

Desenho Industrial

Seção III

**REPÚBLICA FEDERATIVA DO BRASIL**

Presidente
Luiz Inácio Lula da Silva

MINISTÉRIO DO DESENVOLVIMENTO, INDÚSTRIA, COMÉRCIO E SERVIÇOS

Ministro do Desenvolvimento, Indústria, Comércio e Serviços
Geraldo José Rodrigues Alckmin Filho

INSTITUTO NACIONAL DA PROPRIEDADE INDUSTRIAL

Presidente
Júlio César Castelo Branco Reis Moreira

De conformidade com a Lei nº 5.648 de 11 de dezembro de 1970, esta é a publicação oficial do Instituto Nacional da Propriedade Industrial, órgão vinculado ao Ministério da Economia, República Federativa do Brasil, que publica todos os seus atos, despachos e decisões relativos ao sistema de propriedade industrial no Brasil, compreendendo Marcas e Patentes, bem como os referentes a contratos de Transferência de Tecnologia e assuntos correlatos, além dos que dizem respeito ao registro de programas de computador como direito autoral.

As established by Law nº 5.648 of december 11, 1970, this is the official publication of the National Institute of Industrial Property, an office under the Ministry of Economy, Federative Republic of Brazil, which publishes all its official acts, orders and decisions regarding the industrial property system in Brazil, comprising Trademarks and Patents, as well as those referring to Technology Transfer agreements and related matters, besides those regarding software registering as copyright.

D'après la Loi nº 5.648 du 11 décembre 1970, celle-ci est la publication officielle de l'Institut National de la Propriété Industrielle, un office lié au Ministère de l'Économie, République Fédérative du Brésil, qui publie tous ses actes, ordres et décisions concernant le système de la propriété industrielle au Brésil, y compris marques et brevets, aussi que ceux référents aux contrats de transfert de technologie et des sujets afférents, en outre que ceux se rapportant à l'enregistrement des programmes d'ordinateur comme droit d'auteur.

Según establece la Ley nº 5.648 de 11 diciembre 1970, esta es la publicación oficial del Instituto Nacional de la Propiedad Industrial, oficina vinculada al Ministerio de la Economía, República Federativa del Brasil, que publica todos sus actos, ordenes y decisiones referentes al sistema de propiedad industrial en Brasil, comprendiendo marcas y patentes así que los referentes a contratos de transferencia de tecnología y asuntos corelacionados, además de los referentes al registro de programas de ordenador como derecho de autor.

Laut Gezets Nr. 5.648 vom 11. dezember 1970, ist dies das Amtsblatt des Nationalen Instituts für gewerbliches Eigentum (INPI), eines Organs des Bundesministerium für Wirtschaft, der Bundesrepublik Brasilien, welches alle Amtshandlungen, Beschlüsse und Entscheidungen über gewerbliches Eigentum in Brasilien, einschliesslich Warenzeichen und Patente, ebenso wie auch Übertragungsverträge von Technologie und Computerprogramme als Urheberrecht veröffentlicht.

Endereços, telefones e horários de atendimento da Sede, Divisões Regionais e Representações podem ser obtidos em:

www.inpi.gov.br

Índice Geral

PEDIDOS DE REGISTRO DE DESENHO INDUSTRIAL EM ANDAMENTO	4
Exigência formal	5
Notificação de depósito	6
Notificação de designação	80
Notificação de depósito - pedido em sigilo.....	82
Exame técnico: Exigência	84
Exame técnico: Indeferimento.....	95
PEDIDOS DE REGISTRO DE DESENHO INDUSTRIAL CONSIDERADOS INEXISTENTES	96
Em vista da ausência de resposta a exigência formal	97
DESISTÊNCIAS EM PEDIDO DE REGISTRO DE DESENHO INDUSTRIAL	98
Exame de petição: Deferimento	99
CONCESSÕES DE REGISTROS DE DESENHO INDUSTRIAL	100
Registro de desenho industrial concedido	101
NULIDADES ADMINISTRATIVAS DE REGISTROS DE DESENHO INDUSTRIAL	153
Notificação de nulidade administrativa, por requerimento de terceiros, para manifestação	154
Outros despachos	156
MANUTENÇÕES E RENOVAÇÕES DE REGISTROS DE DESENHO INDUSTRIAL	157
Anotação de manutenção de registro	158
OUTRAS PETIÇÕES	159
Exame de petição: Deferimento	160
Outros despachos	161
ANULAÇÃO DE DESPACHOS	162
Anulação de despachos relativos a petições	163
NOTIFICAÇÕES E DECISÕES JUDICIAIS	164
Notificação de procedimento judicial	165
DISPONIBILIDADE DE DOCUMENTOS OFICIAIS	166
Disponibilidade de outros documentos oficiais	167
CÓDIGO INTERNACIONAL DE PAÍSES E ORGANIZAÇÕES	168

Pedidos de registro de desenho industrial em andamento

Exigência de pagamento
Exigência formal
Notificação de depósito
Notificação de designação
Notificação de depósito – pedido em sigilo
Exame técnico: Exigência
Exame técnico em designação: Exigência
Exame técnico: Sobrestamento
Exame técnico em designação: Sobrestamento
Exame técnico: Indeferimento
Exame técnico em designação: Indeferimento
Perda de Prioridade Unionista
Perda de Prioridade Unionista – pedidos em designação

Exigência formal

Como etapa do exame formal dos pedidos de registro de desenho industrial listados a seguir – nos termos do artigo 103 da Lei da Propriedade Industrial (LPI, lei n.º 9.279, de 14 de maio de 1996) – formula-se exigência formal relativa às questões indicadas abaixo.

Art. 103. O pedido que não atender formalmente ao disposto no art. 101, mas que contiver dados suficientes relativos ao depositante, ao desenho industrial e ao autor, poderá ser entregue, mediante recibo datado, ao INPI, que estabelecerá as exigências a serem cumpridas, em 5 (cinco) dias, sob pena de ser considerado inexistente.

O prazo para responder à exigência formal em pedido de registro é de 5 (cinco) dias, contados da publicação da exigência na Revista da Propriedade Industrial (RPI), nos termos dos art. 101, 103, 221, 222 e 223 da LPI.

Para cumprir a exigência formal:

1. Acesse o e-DI no site do INPI (www.inpi.gov.br);
2. Emita uma Guia de Recolhimento da União (GRU) para o serviço "cumprimento de exigência decorrente de exame formal em pedido de registro" (código 104);
3. Preencha e envie o formulário eletrônico correspondente à opção indicada na emissão da GRU, acompanhado dos esclarecimentos, argumentos, provas ou documentos apropriados.

Os sistemas de informática do INPI identificarão o cumprimento de exigência, para que o pedido de registro prossiga automaticamente em seu processamento.

Para esclarecer outras dúvidas e conhecer, em detalhe, o processamento de pedidos de registro de desenho industrial e outras petições, não deixe de consultar o Manual de Desenho Industrial (<http://manualdedi.inpi.gov.br/projects/manual-de-desenho-industrial/wiki>).

BR322025000148-2

Exigência formal

Código de despacho: 005

Titular: INSTITUTO FEDERAL DE EDUCAÇÃO CIÊNCIA E TECNOLOGIA DO MARANHÃO [BR/MA]

Detalhes do despacho: Apresente esclarecimento onde conste o motivo do pedido dividido não ter sido apresentado em conformidade com o item 5.3.3.1 do Manual de Desenhos Industriais, Portaria INPI/PR nº 36/2023.

Notificação de depósito

Notificam-se os pedidos de registro de desenho industrial listados a seguir. Os pedidos cumprem as condições de admissibilidade previstas na LPI e seguem para a etapa de exame técnico. Este despacho não gera direito à fotocópia por parte de terceiros.

Para esclarecer outras dúvidas e conhecer, em detalhe, o processamento de pedidos de registro de desenho industrial e outras petições, não deixe de consultar o Manual de Desenho Industrial (<http://manualdedi.inpi.gov.br/projects/manual-de-desenho-industrial/wiki>).

BR302024005560-9	Notificação do depósito (exame formal concluído) Código de despacho: 860 Data de depósito: 09/10/2024 Titular: THERMACELL REPELLENTS, INC. [US] Procurador: Bhering Advogados (nome anterior Bhering Assessoria S/C Ltda.)
BR302024006026-2	Notificação do depósito (exame formal concluído) Código de despacho: 860 Data de depósito: 01/11/2024 Titular: GILBERTO FERRATTO BEZERRA [BR/MG]
BR302024006036-0	Notificação do depósito (exame formal concluído) Código de despacho: 860 Data de depósito: 01/11/2024 Titular: FHS E-COMMERCE LTDA - ME [BR/SP] Procurador: AUDITA ASSESSORIA EMPRESARIAL LTDA.
BR302024006042-4	Notificação do depósito (exame formal concluído) Código de despacho: 860 Data de depósito: 01/11/2024 Titular: L M DAL SAVIO ESTUDIO LTDA [BR/SC] Procurador: Giovana Raulino Cunha
BR302024006043-2	Notificação do depósito (exame formal concluído) Código de despacho: 860 Data de depósito: 01/11/2024 Titular: L M DAL SAVIO ESTUDIO LTDA [BR/SC] Procurador: Giovana Raulino Cunha
BR302024006045-9	Notificação do depósito (exame formal concluído) Código de despacho: 860 Data de depósito: 01/11/2024 Titular: L M DAL SAVIO ESTUDIO LTDA [BR/SC] Procurador: Giovana Raulino Cunha
BR302024006046-7	Notificação do depósito (exame formal concluído) Código de despacho: 860 Data de depósito: 01/11/2024 Titular: L M DAL SAVIO ESTUDIO LTDA [BR/SC] Procurador: Giovana Raulino Cunha

BR302024006047-5	Notificação do depósito (exame formal concluído) Código de despacho: 860 Data de depósito: 01/11/2024 Titular: L M DAL SAVIO ESTUDIO LTDA [BR/SC] Procurador: Giovana Raulino Cunha
BR302024006048-3	Notificação do depósito (exame formal concluído) Código de despacho: 860 Data de depósito: 01/11/2024 Titular: L M DAL SAVIO ESTUDIO LTDA [BR/SC] Procurador: Giovana Raulino Cunha
BR302024006049-1	Notificação do depósito (exame formal concluído) Código de despacho: 860 Data de depósito: 01/11/2024 Titular: L M DAL SAVIO ESTUDIO LTDA [BR/SC] Procurador: Giovana Raulino Cunha
BR302024006050-5	Notificação do depósito (exame formal concluído) Código de despacho: 860 Data de depósito: 01/11/2024 Titular: L M DAL SAVIO ESTUDIO LTDA [BR/SC] Procurador: Giovana Raulino Cunha
BR302024006051-3	Notificação do depósito (exame formal concluído) Código de despacho: 860 Data de depósito: 01/11/2024 Titular: L M DAL SAVIO ESTUDIO LTDA [BR/SC] Procurador: Giovana Raulino Cunha
BR302024006052-1	Notificação do depósito (exame formal concluído) Código de despacho: 860 Data de depósito: 01/11/2024 Titular: L M DAL SAVIO ESTUDIO LTDA [BR/SC] Procurador: Giovana Raulino Cunha
BR302024006053-0	Notificação do depósito (exame formal concluído) Código de despacho: 860 Data de depósito: 01/11/2024 Titular: JOSÉ AMATO [AR] Procurador: BRAZIL PATENT COMPANY LTDA
BR302024006293-1	Notificação do depósito (exame formal concluído) Código de despacho: 860 Data de depósito: 13/11/2024 Titular: BARILLA G. E R. FRATELLI S.P.A. [IT] Procurador: MMV Agentes da Propriedade Industrial Ltda.
BR302024006294-0	Notificação do depósito (exame formal concluído) Código de despacho: 860 Data de depósito: 13/11/2024 Titular: BARILLA G. E R. FRATELLI S.P.A. [IT] Procurador: MMV Agentes da Propriedade Industrial Ltda.
BR302024006595-7	Notificação do depósito (exame formal concluído) Código de despacho: 860 Data de depósito: 02/12/2024 Titular: FRANCISCO DE ASSIS SILVA [BR/SP] Procurador: Ana Paula Mazzei dos Santos Leite
BR302024006598-1	Notificação do depósito (exame formal concluído) Código de despacho: 860 Data de depósito: 02/12/2024 Titular: RASSA INDÚSTRIA E COMÉRCIO DE CALÇADOS LTDA. [BR/MG] Procurador: DAIMOND MARCAS E PATENTES LTDA

BR302024006600-7	Notificação do depósito (exame formal concluído) Código de despacho: 860 Data de depósito: 02/12/2024 Titular: WANDERLEY JAYME ESMAEL [BR/SP] Procurador: Eduardo João Assef Jr.
BR302024006601-5	Notificação do depósito (exame formal concluído) Código de despacho: 860 Data de depósito: 02/12/2024 Titular: ISABELA ALVES MOTA [BR/SP] Procurador: IDENTIFIQUE MARCAS E PATENTES
BR302024006602-3	Notificação do depósito (exame formal concluído) Código de despacho: 860 Data de depósito: 02/12/2024 Titular: ULTRA GLOBAL COMÉRCIO LTDA ME [BR/SP] Procurador: Org. Mérito Marcas e Patentes Ltda.
BR302024006603-1	Notificação do depósito (exame formal concluído) Código de despacho: 860 Data de depósito: 02/12/2024 Titular: KR DISTRIBUIDORA DE ALUMINIO LTDA [BR/SC] Procurador: André Gosmann
BR302024006604-0	Notificação do depósito (exame formal concluído) Código de despacho: 860 Data de depósito: 02/12/2024 Titular: THE GILLETTE COMPANY LLC [US] Procurador: TRENCH ROSSI E WATANABE ADVOGADOS (RJ)
BR302024006605-8	Notificação do depósito (exame formal concluído) Código de despacho: 860 Data de depósito: 02/12/2024 Titular: ROBERTO ANDRADE SPEEDEN [BR/SP] Procurador: Vilage Marcas e Patentes Ltda
BR302024006606-6	Notificação do depósito (exame formal concluído) Código de despacho: 860 Data de depósito: 02/12/2024 Titular: MAXMIX - PRODUTOS DE BELEZA LTDA [BR/SP] Procurador: CARLOS ANTONIO, NEVES & VIDAL ADVOGADOS ASSOCIADOS
BR302024006607-4	Notificação do depósito (exame formal concluído) Código de despacho: 860 Data de depósito: 02/12/2024 Titular: BREX IMPORTADORA E DISTRIBUIDORA LTDA. [BR/SP] Procurador: Michel Pereira da Silva
BR302024006608-2	Notificação do depósito (exame formal concluído) Código de despacho: 860 Data de depósito: 03/12/2024 Titular: MALUANA FRANCO DE BRITO [BR/PR]
BR302024006609-0	Notificação do depósito (exame formal concluído) Código de despacho: 860 Data de depósito: 03/12/2024 Titular: MULA PRETA DESIGN LTDA [BR/SP] Procurador: Gilberto Mariot
BR302024006610-4	Notificação do depósito (exame formal concluído) Código de despacho: 860 Data de depósito: 03/12/2024 Titular: MULA PRETA DESIGN LTDA [BR/SP] Procurador: Gilberto Mariot

BR302024006611-2	Notificação do depósito (exame formal concluído) Código de despacho: 860 Data de depósito: 03/12/2024 Titular: WELDER LUIZ MARTINS CARDOSO [BR/SP] Procurador: RESOLVA CONOSCO ASSESSORIA - EIRELI - ME
BR302024006612-0	Notificação do depósito (exame formal concluído) Código de despacho: 860 Data de depósito: 03/12/2024 Titular: ITENS COMERCIO DE ARTIGOS DE DECORAÇÃO EIRELI [BR/SP]
BR302024006613-9	Notificação do depósito (exame formal concluído) Código de despacho: 860 Data de depósito: 03/12/2024 Titular: ITENS COMERCIO DE ARTIGOS DE DECORAÇÃO EIRELI [BR/SP]
BR302024006615-5	Notificação do depósito (exame formal concluído) Código de despacho: 860 Data de depósito: 03/12/2024 Titular: FIBRAFORM INDUSTRIA DE EMBALAGENS PLASTICAS LTDA. [BR/RS] Procurador: RODRIGO MONTEIRO
BR302024006616-3	Notificação do depósito (exame formal concluído) Código de despacho: 860 Data de depósito: 03/12/2024 Titular: INFINITO MARE BLUE SOLUTIONS LTDA. [BR/SP] Procurador: RITTER ADVOGADOS
BR302024006617-1	Notificação do depósito (exame formal concluído) Código de despacho: 860 Data de depósito: 03/12/2024 Titular: SHENZHEN LANGMI TECHNOLOGY CO., LTD. [CN] Procurador: FLAVIA MANSUR MURAD SCHAAL
BR302024006618-0	Notificação do depósito (exame formal concluído) Código de despacho: 860 Data de depósito: 03/12/2024 Titular: HENRIQUE INDUSTRIA E COMERCIO DE MOVEIS JACI LTDA [BR/SP] Procurador: cancelado
BR302024006619-8	Notificação do depósito (exame formal concluído) Código de despacho: 860 Data de depósito: 03/12/2024 Titular: ITATIAIA ELETRO E MOVEIS S/A [BR/MG] Procurador: Luiza Tângari Coelho
BR302024006620-1	Notificação do depósito (exame formal concluído) Código de despacho: 860 Data de depósito: 03/12/2024 Titular: ITATIAIA ELETRO E MOVEIS S/A [BR/MG] Procurador: Luiza Tângari Coelho
BR302024006621-0	Notificação do depósito (exame formal concluído) Código de despacho: 860 Data de depósito: 03/12/2024 Titular: ALBERTO IVAN ZAKIDALSKI [BR/PR] Procurador: Vasco da Gama Coelho Pereira
BR302024006622-8	Notificação do depósito (exame formal concluído) Código de despacho: 860 Data de depósito: 03/12/2024 Titular: MATS DESIGN E PAISAGISMO LTDA [BR/SP] Procurador: Peduti Sociedade de Advogados
BR302024006623-6	Notificação do depósito (exame formal concluído) Código de despacho: 860 Data de depósito: 03/12/2024 Titular: GLE COMÉRCIO E IMPORTAÇÃO LTDA [BR/SP]

BR302024006626-0	Notificação do depósito (exame formal concluído) Código de despacho: 860 Data de depósito: 04/12/2024 Titular: RENATO SOARES TEIXEIRA [BR/SP]
BR302024006627-9	Notificação do depósito (exame formal concluído) Código de despacho: 860 Data de depósito: 04/12/2024 Titular: CABOFIX INDÚSTRIA E COMÉRCIO DE ARTEFATOS PLÁSTICOS LTDA - EPP [BR/SP] Procurador: Sul América Marcas e Patentes Ltda.
BR302024006628-7	Notificação do depósito (exame formal concluído) Código de despacho: 860 Data de depósito: 04/12/2024 Titular: H3 COMPONENTES AUTOMOTIVOS LTDA [BR/RS] Procurador: Juares de Araujo Ruiz
BR302024006629-5	Notificação do depósito (exame formal concluído) Código de despacho: 860 Data de depósito: 04/12/2024 Titular: LUCAS M ABRÃO [BR/MG] Procurador: REGISTRO SIMPLIFICADO MARCAS E PATENTES LTDA
BR302024006630-9	Notificação do depósito (exame formal concluído) Código de despacho: 860 Data de depósito: 04/12/2024 Titular: UNIVERSIDADE FEDERAL DO RECONCAVO DA BAHIA - UFRB [BR/BA]
BR302024006631-7	Notificação do depósito (exame formal concluído) Código de despacho: 860 Data de depósito: 04/12/2024 Titular: LUIZ ANDRÉ PEDROSO [BR/RS] Procurador: INOVAPICTOR CONSULTORIA EMPRESARIAL LTDA
BR302024006632-5	Notificação do depósito (exame formal concluído) Código de despacho: 860 Data de depósito: 04/12/2024 Titular: BYD COMPANY LIMITED [CN] Procurador: Clarke, Modet Propriedade Intelectual Ltda.
BR302024006633-3	Notificação do depósito (exame formal concluído) Código de despacho: 860 Data de depósito: 04/12/2024 Titular: CABOFIX INDÚSTRIA E COMÉRCIO DE ARTEFATOS PLÁSTICOS LTDA - EPP [BR/SP] Procurador: Sul América Marcas e Patentes Ltda.
BR302024006634-1	Notificação do depósito (exame formal concluído) Código de despacho: 860 Data de depósito: 04/12/2024 Titular: M.AIR INDÚSTRIA E COMÉRCIO DE FILTROS INDUSTRIAIS LTDA [BR/SP] Procurador: CLAY ELLISON GOMES LEAL
BR302024006635-0	Notificação do depósito (exame formal concluído) Código de despacho: 860 Data de depósito: 04/12/2024 Titular: UNIVERSIDADE FEDERAL DO RIO DE JANEIRO [BR/RJ]
BR302024006636-8	Notificação do depósito (exame formal concluído) Código de despacho: 860 Data de depósito: 04/12/2024 Titular: UNIVERSIDADE FEDERAL DO RIO DE JANEIRO [BR/RJ]
BR302024006637-6	Notificação do depósito (exame formal concluído) Código de despacho: 860 Data de depósito: 04/12/2024 Titular: UNIVERSIDADE FEDERAL DO RIO DE JANEIRO [BR/RJ]

BR302024006638-4	Notificação do depósito (exame formal concluído) Código de despacho: 860 Data de depósito: 04/12/2024 Titular: TELEFONICA, S.A. [ES] Procurador: David do Nascimento Advogados Associados
BR302024006639-2	Notificação do depósito (exame formal concluído) Código de despacho: 860 Data de depósito: 04/12/2024 Titular: UNIVERSIDADE FEDERAL DO RIO DE JANEIRO [BR/RJ]
BR302024006640-6	Notificação do depósito (exame formal concluído) Código de despacho: 860 Data de depósito: 04/12/2024 Titular: UNIVERSIDADE FEDERAL DO RIO DE JANEIRO [BR/RJ]
BR302024006641-4	Notificação do depósito (exame formal concluído) Código de despacho: 860 Data de depósito: 04/12/2024 Titular: LEONARDO BARBOSA RIGONATO [BR/SP] Procurador: Eduarda Colla
BR302024006642-2	Notificação do depósito (exame formal concluído) Código de despacho: 860 Data de depósito: 04/12/2024 Titular: JADERSON DE ALMEIDA [BR/SC]
BR302024006643-0	Notificação do depósito (exame formal concluído) Código de despacho: 860 Data de depósito: 04/12/2024 Titular: JADERSON DE ALMEIDA [BR/SC]
BR302024006644-9	Notificação do depósito (exame formal concluído) Código de despacho: 860 Data de depósito: 04/12/2024 Titular: JADERSON DE ALMEIDA [BR/SC]
BR302024006645-7	Notificação do depósito (exame formal concluído) Código de despacho: 860 Data de depósito: 04/12/2024 Titular: JADERSON DE ALMEIDA [BR/SC]
BR302024006646-5	Notificação do depósito (exame formal concluído) Código de despacho: 860 Data de depósito: 04/12/2024 Titular: IRON HEALTH EQUIPAMENTOS ESPORTIVOS LTDA [BR/SC] Procurador: DIREÇÃO MARCAS E PATENTES LTDA
BR302024006647-3	Notificação do depósito (exame formal concluído) Código de despacho: 860 Data de depósito: 04/12/2024 Titular: JADERSON DE ALMEIDA [BR/SC]
BR302024006648-1	Notificação do depósito (exame formal concluído) Código de despacho: 860 Data de depósito: 04/12/2024 Titular: TAQCARE MARKETING LTDA [BR/SP] Procurador: cancelado
BR302024006649-0	Notificação do depósito (exame formal concluído) Código de despacho: 860 Data de depósito: 04/12/2024 Titular: METALURGICA ESTRELA DE ACO LTDA [BR/GO] Procurador: DIREÇÃO MARCAS E PATENTES LTDA

BR302024006650-3	Notificação do depósito (exame formal concluído) Código de despacho: 860 Data de depósito: 04/12/2024 Titular: HENRIQUE INDUSTRIA E COMERCIO DE MOVEIS JACI LTDA [BR/SP] Procurador: cancelado
BR302024006651-1	Notificação do depósito (exame formal concluído) Código de despacho: 860 Data de depósito: 04/12/2024 Titular: KAYK VINICIUS GUERRA CIPIONATO [BR/SP] Procurador: Beatriz Da Silva Negri
BR302024006652-0	Notificação do depósito (exame formal concluído) Código de despacho: 860 Data de depósito: 04/12/2024 Titular: REYNALDO JOSÉ CLEFFI [BR/SP] Procurador: MODAL MARCAS E PATENTES LTDA.
BR302024006653-8	Notificação do depósito (exame formal concluído) Código de despacho: 860 Data de depósito: 04/12/2024 Titular: FRANCCINO MOVEIS LTDA [BR/MG] Procurador: DAIMOND MARCAS E PATENTES LTDA
BR302024006654-6	Notificação do depósito (exame formal concluído) Código de despacho: 860 Data de depósito: 04/12/2024 Titular: KAYK VINICIUS GUERRA CIPIONATO [BR/SP] Procurador: Beatriz Da Silva Negri
BR302024006655-4	Notificação do depósito (exame formal concluído) Código de despacho: 860 Data de depósito: 04/12/2024 Titular: FRANCCINO MOVEIS LTDA [BR/MG] Procurador: DAIMOND MARCAS E PATENTES LTDA
BR302024006656-2	Notificação do depósito (exame formal concluído) Código de despacho: 860 Data de depósito: 04/12/2024 Titular: FRANCCINO MOVEIS LTDA [BR/MG] Procurador: DAIMOND MARCAS E PATENTES LTDA
BR302024006657-0	Notificação do depósito (exame formal concluído) Código de despacho: 860 Data de depósito: 04/12/2024 Titular: HENRIQUE INDUSTRIA E COMERCIO DE MOVEIS JACI LTDA [BR/SP] Procurador: cancelado
BR302024006658-9	Notificação do depósito (exame formal concluído) Código de despacho: 860 Data de depósito: 04/12/2024 Titular: FRANCCINO MOVEIS LTDA [BR/MG] Procurador: DAIMOND MARCAS E PATENTES LTDA
BR302024006659-7	Notificação do depósito (exame formal concluído) Código de despacho: 860 Data de depósito: 04/12/2024 Titular: KAYK VINICIUS GUERRA CIPIONATO [BR/SP] Procurador: Beatriz Da Silva Negri
BR302024006660-0	Notificação do depósito (exame formal concluído) Código de despacho: 860 Data de depósito: 04/12/2024 Titular: FRANCCINO MOVEIS LTDA [BR/MG] Procurador: DAIMOND MARCAS E PATENTES LTDA

BR302024006661-9	Notificação do depósito (exame formal concluído) Código de despacho: 860 Data de depósito: 04/12/2024 Titular: INDÚSTRIA E PRESTADORA DE SERVIÇOS RATOROI LTDA [BR/SC] Procurador: André Gosmann
BR302024006662-7	Notificação do depósito (exame formal concluído) Código de despacho: 860 Data de depósito: 04/12/2024 Titular: FRANCCINO MOVEIS LTDA [BR/MG] Procurador: DAIMOND MARCAS E PATENTES LTDA
BR302024006663-5	Notificação do depósito (exame formal concluído) Código de despacho: 860 Data de depósito: 04/12/2024 Titular: SERGIO RODRIGUES PROJETOS E LICENCIAMENTOS LTDA. [BR/RJ] Procurador: NATALIA NASCIMENTO FUSCO
BR302024006664-3	Notificação do depósito (exame formal concluído) Código de despacho: 860 Data de depósito: 04/12/2024 Titular: FRANCCINO MOVEIS LTDA [BR/MG] Procurador: DAIMOND MARCAS E PATENTES LTDA
BR302024006665-1	Notificação do depósito (exame formal concluído) Código de despacho: 860 Data de depósito: 04/12/2024 Titular: FRANCCINO MOVEIS LTDA [BR/MG] Procurador: DAIMOND MARCAS E PATENTES LTDA
BR302024006666-0	Notificação do depósito (exame formal concluído) Código de despacho: 860 Data de depósito: 04/12/2024 Titular: FRANCCINO MOVEIS LTDA [BR/MG] Procurador: DAIMOND MARCAS E PATENTES LTDA
BR302024006667-8	Notificação do depósito (exame formal concluído) Código de despacho: 860 Data de depósito: 04/12/2024 Titular: FRANCCINO MOVEIS LTDA [BR/MG] Procurador: DAIMOND MARCAS E PATENTES LTDA
BR302024006668-6	Notificação do depósito (exame formal concluído) Código de despacho: 860 Data de depósito: 04/12/2024 Titular: FRANCCINO MOVEIS LTDA [BR/MG] Procurador: DAIMOND MARCAS E PATENTES LTDA
BR302024006669-4	Notificação do depósito (exame formal concluído) Código de despacho: 860 Data de depósito: 04/12/2024 Titular: FRANCCINO MOVEIS LTDA [BR/MG] Procurador: DAIMOND MARCAS E PATENTES LTDA
BR302024006670-8	Notificação do depósito (exame formal concluído) Código de despacho: 860 Data de depósito: 04/12/2024 Titular: FÁBIO ROCHA DE OLIVEIRA [BR/SP]
BR302024006671-6	Notificação do depósito (exame formal concluído) Código de despacho: 860 Data de depósito: 04/12/2024 Titular: FÁBIO ROCHA DE OLIVEIRA [BR/SP]
BR302024006672-4	Notificação do depósito (exame formal concluído) Código de despacho: 860 Data de depósito: 04/12/2024 Titular: E C DE OLIVEIRA SERVICOS E COMERCIO [BR/SP] Procurador: A Provincia Marcas e Patentes Ltda.

BR302024006673-2	Notificação do depósito (exame formal concluído) Código de despacho: 860 Data de depósito: 04/12/2024 Titular: KAYK VINICIUS GUERRA CIPIONATO [BR/SP] Procurador: Beatriz Da Silva Negri
BR302024006674-0	Notificação do depósito (exame formal concluído) Código de despacho: 860 Data de depósito: 05/12/2024 Titular: ULTRA FORMAS REPRESENTACOES LTDA. [BR/PR] Procurador: Adriana Mara Muzzillo Coelho
BR302024006675-9	Notificação do depósito (exame formal concluído) Código de despacho: 860 Data de depósito: 05/12/2024 Titular: ULTRA FORMAS REPRESENTACOES LTDA. [BR/PR] Procurador: Adriana Mara Muzzillo Coelho
BR302024006677-5	Notificação do depósito (exame formal concluído) Código de despacho: 860 Data de depósito: 05/12/2024 Titular: ULTRA FORMAS REPRESENTACOES LTDA. [BR/PR] Procurador: Adriana Mara Muzzillo Coelho
BR302024006678-3	Notificação do depósito (exame formal concluído) Código de despacho: 860 Data de depósito: 05/12/2024 Titular: ULTRA FORMAS REPRESENTACOES LTDA. [BR/PR] Procurador: Adriana Mara Muzzillo Coelho
BR302024006679-1	Notificação do depósito (exame formal concluído) Código de despacho: 860 Data de depósito: 05/12/2024 Titular: ULTRA FORMAS REPRESENTACOES LTDA. [BR/PR] Procurador: Adriana Mara Muzzillo Coelho
BR302024006680-5	Notificação do depósito (exame formal concluído) Código de despacho: 860 Data de depósito: 05/12/2024 Titular: ULTRA FORMAS REPRESENTACOES LTDA. [BR/PR] Procurador: Adriana Mara Muzzillo Coelho
BR302024006681-3	Notificação do depósito (exame formal concluído) Código de despacho: 860 Data de depósito: 05/12/2024 Titular: ULTRA FORMAS REPRESENTACOES LTDA. [BR/PR] Procurador: Adriana Mara Muzzillo Coelho
BR302024006682-1	Notificação do depósito (exame formal concluído) Código de despacho: 860 Data de depósito: 05/12/2024 Titular: ULTRA FORMAS REPRESENTACOES LTDA. [BR/PR] Procurador: Adriana Mara Muzzillo Coelho
BR302024006683-0	Notificação do depósito (exame formal concluído) Código de despacho: 860 Data de depósito: 05/12/2024 Titular: ULTRA FORMAS REPRESENTACOES LTDA. [BR/PR] Procurador: Adriana Mara Muzzillo Coelho
BR302024006684-8	Notificação do depósito (exame formal concluído) Código de despacho: 860 Data de depósito: 05/12/2024 Titular: ULTRA FORMAS REPRESENTACOES LTDA. [BR/PR] Procurador: Adriana Mara Muzzillo Coelho

BR302024006685-6	Notificação do depósito (exame formal concluído) Código de despacho: 860 Data de depósito: 05/12/2024 Titular: ULTRA FORMAS REPRESENTACOES LTDA. [BR/PR] Procurador: Adriana Mara Muzzillo Coelho
BR302024006686-4	Notificação do depósito (exame formal concluído) Código de despacho: 860 Data de depósito: 05/12/2024 Titular: ULTRA FORMAS REPRESENTACOES LTDA. [BR/PR] Procurador: Adriana Mara Muzzillo Coelho
BR302024006687-2	Notificação do depósito (exame formal concluído) Código de despacho: 860 Data de depósito: 05/12/2024 Titular: ULTRA FORMAS REPRESENTACOES LTDA. [BR/PR] Procurador: Adriana Mara Muzzillo Coelho
BR302024006688-0	Notificação do depósito (exame formal concluído) Código de despacho: 860 Data de depósito: 05/12/2024 Titular: ASSOCIACAO PARANAENSE DE CULTURA - APC [BR/PR] Procurador: RITTER E MORAES PROPRIEDADE INTELECTUAL S/S
BR302024006689-9	Notificação do depósito (exame formal concluído) Código de despacho: 860 Data de depósito: 05/12/2024 Titular: ELSYS EQUIPAMENTOS ELETRÔNICOS LTDA [BR/AM] Procurador: LAIS YIN CHAN
BR302024006690-2	Notificação do depósito (exame formal concluído) Código de despacho: 860 Data de depósito: 05/12/2024 Titular: ELSYS EQUIPAMENTOS ELETRÔNICOS LTDA [BR/AM] Procurador: LAIS YIN CHAN
BR302024006691-0	Notificação do depósito (exame formal concluído) Código de despacho: 860 Data de depósito: 05/12/2024 Titular: ARAÚZ & ADVOGADOS ASSOCIADOS [BR/PR] Procurador: FELIPE AUGUSTO CANTO BONFIM
BR302024006692-9	Notificação do depósito (exame formal concluído) Código de despacho: 860 Data de depósito: 05/12/2024 Titular: ARAÚZ & ADVOGADOS ASSOCIADOS [BR/PR] Procurador: FELIPE AUGUSTO CANTO BONFIM
BR302024006693-7	Notificação do depósito (exame formal concluído) Código de despacho: 860 Data de depósito: 05/12/2024 Titular: BALY INDUSTRIA E DISTRIBUIDORA DE BEBIDAS LTDA [BR/SC] Procurador: RODRIGO MONTEIRO
BR302024006694-5	Notificação do depósito (exame formal concluído) Código de despacho: 860 Data de depósito: 05/12/2024 Titular: DIVIAVES EQUIPAMENTOS PARA AVIÁRIOS LTDA [BR/PR] Procurador: Rômulo Mingotti
BR302024006695-3	Notificação do depósito (exame formal concluído) Código de despacho: 860 Data de depósito: 05/12/2024 Titular: ARDGARD IP HOLDING CO PTY LTD [AU] Procurador: ANDRÉ BASTOS VENTURINI

BR302024006696-1	Notificação do depósito (exame formal concluído) Código de despacho: 860 Data de depósito: 05/12/2024 Titular: KEKO ACESSÓRIOS S/A [BR/RS] Procurador: Sko Oyarzáball Marcas e Patentes Sociedade Simples Ltda.
BR302024006697-0	Notificação do depósito (exame formal concluído) Código de despacho: 860 Data de depósito: 05/12/2024 Titular: PAPAIZ - UDINESE METAIS INDÚSTRIA E COMERCIO LTDA. [BR/SP] Procurador: Cruzeiro Newmarc Patentes e Marcas Ltda.
BR302024006698-8	Notificação do depósito (exame formal concluído) Código de despacho: 860 Data de depósito: 05/12/2024 Titular: DEXCO S.A. [BR/SP] Procurador: MURTA GOYANES ADVOGADOS
BR302024006699-6	Notificação do depósito (exame formal concluído) Código de despacho: 860 Data de depósito: 05/12/2024 Titular: CALÇADOS BEIRA RIO S/A [BR/RS] Procurador: LEÃO PROPRIEDADE INTELECTUAL
BR302024006700-3	Notificação do depósito (exame formal concluído) Código de despacho: 860 Data de depósito: 05/12/2024 Titular: 57.369.822 ERICA LOURENCO SANTARATTO [BR/SP] Procurador: MARIA LUIZA FERNANDES MOMM
BR302024006701-1	Notificação do depósito (exame formal concluído) Código de despacho: 860 Data de depósito: 05/12/2024 Titular: CLAUDIR ALVES JUNIOR [BR/RS] Procurador: APOLO SERVICOS EM PROPRIEDADE INTELECTUAL LTDA
BR302024006702-0	Notificação do depósito (exame formal concluído) Código de despacho: 860 Data de depósito: 05/12/2024 Titular: GABRIEL VIDOLIN DE OLIVEIRA [BR/PR] Procurador: GRUBE MARCAS E PATENTES LTDA
BR302024006703-8	Notificação do depósito (exame formal concluído) Código de despacho: 860 Data de depósito: 05/12/2024 Titular: ARDGARD IP HOLDING CO PTY LTD [AU] Procurador: ANDRÉ BASTOS VENTURINI
BR302024006704-6	Notificação do depósito (exame formal concluído) Código de despacho: 860 Data de depósito: 05/12/2024 Titular: MAHMUD EL ORRA [BR/SP] Procurador: Gruenbaum, Possinhas & Teixeira Ltda.
BR302024006705-4	Notificação do depósito (exame formal concluído) Código de despacho: 860 Data de depósito: 05/12/2024 Titular: CHRISTIAN DIOR COUTURE [FR] Procurador: LUIZ LEONARDOS & ADVOGADOS
BR302024006706-2	Notificação do depósito (exame formal concluído) Código de despacho: 860 Data de depósito: 06/12/2024 Titular: MPT FIOS E CABOS ESPECIAIS S.A. [BR/MG] e FUNDAÇÃO CPQD - CENTRO DE PESQUISA E DESENVOLVIMENTO EM TELECOMUNICAÇÕES [BR/SP] Procurador: Vilage Marcas e Patentes Ltda

BR302024006707-0	Notificação do depósito (exame formal concluído) Código de despacho: 860 Data de depósito: 06/12/2024 Titular: MPT FIOS E CABOS ESPECIAIS S.A. [BR/MG] e FUNDACAO CPQD - CENTRO DE PESQUISA E DESENVOLVIMENTO EM TELECOMUNICACOES [BR/SP] Procurador: Vilage Marcas e Patentes Ltda
BR302024006708-9	Notificação do depósito (exame formal concluído) Código de despacho: 860 Data de depósito: 06/12/2024 Titular: PIRELLI TYRE S.P.A. [IT] Procurador: KASZNAR LEONARDOS PROPRIEDADE INTELECTUAL
BR302024006709-7	Notificação do depósito (exame formal concluído) Código de despacho: 860 Data de depósito: 06/12/2024 Titular: MOLLDE SERVIÇOS ME [BR/SP] Procurador: Newton Maria do Valle
BR302024006710-0	Notificação do depósito (exame formal concluído) Código de despacho: 860 Data de depósito: 06/12/2024 Titular: MOLLDE SERVIÇOS ME [BR/SP] Procurador: Newton Maria do Valle
BR302024006711-9	Notificação do depósito (exame formal concluído) Código de despacho: 860 Data de depósito: 06/12/2024 Titular: UNIVERSIDADE FEDERAL DE GOIÁS [BR/GO], UNIVERSIDADE FEDERAL DE SANTA MARIA [BR/RS], FUNDAÇÃO UNIVERSIDADE FEDERAL DO PAMPA [BR/RS] e UNIVERSIDADE FEDERAL DO RIO GRANDE DO SUL [BR/RS]
BR302024006712-7	Notificação do depósito (exame formal concluído) Código de despacho: 860 Data de depósito: 06/12/2024 Titular: C. L. GONÇALES TURBOS [BR/SP] Procurador: COMPETENCE MARCAS E PATENTES LTDA
BR302024006713-5	Notificação do depósito (exame formal concluído) Código de despacho: 860 Data de depósito: 06/12/2024 Titular: COLGATE-PALMOLIVE COMPANY [US] Procurador: Clarke, Modet Propriedade Intelectual Ltda.
BR302024006714-3	Notificação do depósito (exame formal concluído) Código de despacho: 860 Data de depósito: 06/12/2024 Titular: OURO FINO SAÚDE ANIMAL LTDA [BR/SP] Procurador: Vilage Marcas e Patentes Ltda
BR302024006716-0	Notificação do depósito (exame formal concluído) Código de despacho: 860 Data de depósito: 06/12/2024 Titular: OURO FINO SAÚDE ANIMAL LTDA [BR/SP] Procurador: Vilage Marcas e Patentes Ltda
BR302024006717-8	Notificação do depósito (exame formal concluído) Código de despacho: 860 Data de depósito: 06/12/2024 Titular: MPT FIOS E CABOS ESPECIAIS S.A. [BR/MG] e FUNDACAO CPQD - CENTRO DE PESQUISA E DESENVOLVIMENTO EM TELECOMUNICACOES [BR/SP] Procurador: Vilage Marcas e Patentes Ltda
BR302024006718-6	Notificação do depósito (exame formal concluído) Código de despacho: 860 Data de depósito: 06/12/2024 Titular: OURO FINO SAÚDE ANIMAL LTDA [BR/SP] Procurador: Vilage Marcas e Patentes Ltda

BR302024006719-4	Notificação do depósito (exame formal concluído) Código de despacho: 860 Data de depósito: 06/12/2024 Titular: MPT FIOS E CABOS ESPECIAIS S.A. [BR/MG] e FUNDACAO CPQD - CENTRO DE PESQUISA E DESENVOLVIMENTO EM TELECOMUNICACOES [BR/SP] Procurador: Vilage Marcas e Patentes Ltda
BR302024006721-6	Notificação do depósito (exame formal concluído) Código de despacho: 860 Data de depósito: 06/12/2024 Titular: KARL STORZ SE & CO. KG [DE] Procurador: Maurício de Souza Tavares
BR302024006722-4	Notificação do depósito (exame formal concluído) Código de despacho: 860 Data de depósito: 06/12/2024 Titular: VICENTE GRAVINA FADANELLI [BR/RS] Procurador: WAY IP CONSULTORIA
BR302024006723-2	Notificação do depósito (exame formal concluído) Código de despacho: 860 Data de depósito: 06/12/2024 Titular: BREX IMPORTADORA E DISTRIBUIDORA LTDA. [BR/SP] Procurador: Michel Pereira da Silva
BR302024006724-0	Notificação do depósito (exame formal concluído) Código de despacho: 860 Data de depósito: 06/12/2024 Titular: CONTINENTAL REIFEN DEUTSCHLAND GMBH [DE] Procurador: Dannemann, Siemsen, Bigler & Ipanema Moreira
BR302024006725-9	Notificação do depósito (exame formal concluído) Código de despacho: 860 Data de depósito: 06/12/2024 Titular: BREX IMPORTADORA E DISTRIBUIDORA LTDA. [BR/SP] Procurador: Michel Pereira da Silva
BR302024006726-7	Notificação do depósito (exame formal concluído) Código de despacho: 860 Data de depósito: 06/12/2024 Titular: BREX IMPORTADORA E DISTRIBUIDORA LTDA. [BR/SP] Procurador: Michel Pereira da Silva
BR302024006727-5	Notificação do depósito (exame formal concluído) Código de despacho: 860 Data de depósito: 06/12/2024 Titular: BREX IMPORTADORA E DISTRIBUIDORA LTDA. [BR/SP] Procurador: Michel Pereira da Silva
BR302024006728-3	Notificação do depósito (exame formal concluído) Código de despacho: 860 Data de depósito: 06/12/2024 Titular: ANGELO MITICA MELO MONTEZANO MARIAN [BR/SP] Procurador: Pezzuol & Associados Marcas e Patentes Ltda.
BR302024006729-1	Notificação do depósito (exame formal concluído) Código de despacho: 860 Data de depósito: 06/12/2024 Titular: AGUSTÍN JAVIER FERNÁNDEZ [AR] Procurador: AGERPI - MARCAS E PATENTES LTDA
BR302024006730-5	Notificação do depósito (exame formal concluído) Código de despacho: 860 Data de depósito: 06/12/2024 Titular: CALÇADOS BIBI LTDA [BR/RS] Procurador: Guerra Advogados Associados

BR302024006731-3	Notificação do depósito (exame formal concluído) Código de despacho: 860 Data de depósito: 06/12/2024 Titular: AGUSTÍN JAVIER FERNÁNDEZ [AR] Procurador: AGERPI - MARCAS E PATENTES LTDA
BR302024006732-1	Notificação do depósito (exame formal concluído) Código de despacho: 860 Data de depósito: 06/12/2024 Titular: BREX IMPORTADORA E DISTRIBUIDORA LTDA. [BR/SP] Procurador: Michel Pereira da Silva
BR302024006733-0	Notificação do depósito (exame formal concluído) Código de despacho: 860 Data de depósito: 06/12/2024 Titular: BREX IMPORTADORA E DISTRIBUIDORA LTDA. [BR/SP] Procurador: Michel Pereira da Silva
BR302024006734-8	Notificação do depósito (exame formal concluído) Código de despacho: 860 Data de depósito: 06/12/2024 Titular: AGUSTÍN JAVIER FERNÁNDEZ [AR] Procurador: AGERPI - MARCAS E PATENTES LTDA
BR302024006735-6	Notificação do depósito (exame formal concluído) Código de despacho: 860 Data de depósito: 06/12/2024 Titular: WESLEY BALDIN DOS SANTOS [BR/PR]
BR302024006736-4	Notificação do depósito (exame formal concluído) Código de despacho: 860 Data de depósito: 06/12/2024 Titular: BREX IMPORTADORA E DISTRIBUIDORA LTDA. [BR/SP] Procurador: Michel Pereira da Silva
BR302024006737-2	Notificação do depósito (exame formal concluído) Código de despacho: 860 Data de depósito: 06/12/2024 Titular: HENRIQUE INDUSTRIA E COMERCIO DE MOVEIS JACI LTDA [BR/SP] Procurador: cancelado
BR302024006738-0	Notificação do depósito (exame formal concluído) Código de despacho: 860 Data de depósito: 06/12/2024 Titular: BREX IMPORTADORA E DISTRIBUIDORA LTDA. [BR/SP] Procurador: Michel Pereira da Silva
BR302024006739-9	Notificação do depósito (exame formal concluído) Código de despacho: 860 Data de depósito: 06/12/2024 Titular: BREX IMPORTADORA E DISTRIBUIDORA LTDA. [BR/SP] Procurador: Michel Pereira da Silva
BR302024006740-2	Notificação do depósito (exame formal concluído) Código de despacho: 860 Data de depósito: 06/12/2024 Titular: HENRIQUE INDUSTRIA E COMERCIO DE MOVEIS JACI LTDA [BR/SP] Procurador: cancelado
BR302024006741-0	Notificação do depósito (exame formal concluído) Código de despacho: 860 Data de depósito: 06/12/2024 Titular: BREX IMPORTADORA E DISTRIBUIDORA LTDA. [BR/SP] Procurador: Michel Pereira da Silva

BR302024006742-9	Notificação do depósito (exame formal concluído) Código de despacho: 860 Data de depósito: 06/12/2024 Titular: HENRIQUE INDUSTRIA E COMERCIO DE MOVEIS JACI LTDA [BR/SP] Procurador: cancelado
BR302024006743-7	Notificação do depósito (exame formal concluído) Código de despacho: 860 Data de depósito: 06/12/2024 Titular: HENRIQUE INDUSTRIA E COMERCIO DE MOVEIS JACI LTDA [BR/SP] Procurador: cancelado
BR302024006744-5	Notificação do depósito (exame formal concluído) Código de despacho: 860 Data de depósito: 06/12/2024 Titular: BREX IMPORTADORA E DISTRIBUIDORA LTDA. [BR/SP] Procurador: Michel Pereira da Silva
BR302024006745-3	Notificação do depósito (exame formal concluído) Código de despacho: 860 Data de depósito: 06/12/2024 Titular: BREX IMPORTADORA E DISTRIBUIDORA LTDA. [BR/SP] Procurador: Michel Pereira da Silva
BR302024006746-1	Notificação do depósito (exame formal concluído) Código de despacho: 860 Data de depósito: 06/12/2024 Titular: BREX IMPORTADORA E DISTRIBUIDORA LTDA. [BR/SP] Procurador: Michel Pereira da Silva
BR302024006747-0	Notificação do depósito (exame formal concluído) Código de despacho: 860 Data de depósito: 06/12/2024 Titular: HENRIQUE INDUSTRIA E COMERCIO DE MOVEIS JACI LTDA [BR/SP] Procurador: cancelado
BR302024006748-8	Notificação do depósito (exame formal concluído) Código de despacho: 860 Data de depósito: 06/12/2024 Titular: FELIPE ZORZETO BITTENCOURT [BR/DF] Procurador: Iago Farias Lora
BR302024006749-6	Notificação do depósito (exame formal concluído) Código de despacho: 860 Data de depósito: 06/12/2024 Titular: DEXCO S.A. [BR/SP] Procurador: MURTA GOYANES ADVOGADOS
BR302024006750-0	Notificação do depósito (exame formal concluído) Código de despacho: 860 Data de depósito: 06/12/2024 Titular: FABIO JOSÉ BACHIEGA [BR/SP]
BR302024006752-6	Notificação do depósito (exame formal concluído) Código de despacho: 860 Data de depósito: 09/12/2024 Titular: INNOVA INDÚSTRIA, SERVIÇOS E COMÉRCIO DE PRODUTOS DE METAIS LTDA [BR/RS] Procurador: Kátia Rocha dos Santos Martins
BR302024006753-4	Notificação do depósito (exame formal concluído) Código de despacho: 860 Data de depósito: 09/12/2024 Titular: DIEGO ALEXANDER SALERNO [BR/RJ]
BR302024006754-2	Notificação do depósito (exame formal concluído) Código de despacho: 860 Data de depósito: 09/12/2024 Titular: LEANDRO SOUZA BARBOSA [BR/BA]

BR302024006755-0	Notificação do depósito (exame formal concluído) Código de despacho: 860 Data de depósito: 09/12/2024 Titular: GRUPO MSA INDUSTRIA E COMERCIO S/A [BR/PR] Procurador: AGP - Assessoria Empresarial Ltda
BR302024006756-9	Notificação do depósito (exame formal concluído) Código de despacho: 860 Data de depósito: 09/12/2024 Titular: LA ERREVIEFFE AMERICA ARTIGOS FUNERARIOS LTDA [BR/SP] Procurador: Julio Guidi Lima da Rocha
BR302024006757-7	Notificação do depósito (exame formal concluído) Código de despacho: 860 Data de depósito: 09/12/2024 Titular: IRIZAR, S. COOP. [ES] Procurador: HERRERO & ASSOCIADOS BRASIL PROPRIEDADE INTELECTUAL LTDA.
BR302024006758-5	Notificação do depósito (exame formal concluído) Código de despacho: 860 Data de depósito: 09/12/2024 Titular: ALAN PAULO MACHADO BORASCHI [BR/SP] Procurador: RENOMARK ASSESSORIA EMPRESARIAL LTDA ME
BR302024006759-3	Notificação do depósito (exame formal concluído) Código de despacho: 860 Data de depósito: 09/12/2024 Titular: ANDERSON GRESPI MARCONDES [BR/SP] e ALAN CARLOS GRESPI MARCONDES [BR/SP] Procurador: RENOMARK ASSESSORIA EMPRESARIAL LTDA ME
BR302024006761-5	Notificação do depósito (exame formal concluído) Código de despacho: 860 Data de depósito: 09/12/2024 Titular: SEBASTIÃO CARLOS FERREIRA GOMES. [BR/SP] Procurador: Luiz Roberto Longo Brito Silva
BR302024006762-3	Notificação do depósito (exame formal concluído) Código de despacho: 860 Data de depósito: 09/12/2024 Titular: SEBASTIÃO CARLOS FERREIRA GOMES. [BR/SP] Procurador: Luiz Roberto Longo Brito Silva
BR302024006763-1	Notificação do depósito (exame formal concluído) Código de despacho: 860 Data de depósito: 09/12/2024 Titular: MOÍSES ELIANO DA SILVA LEITE [BR/MG] Procurador: DAIMOND MARCAS E PATENTES LTDA
BR302024006764-0	Notificação do depósito (exame formal concluído) Código de despacho: 860 Data de depósito: 09/12/2024 Titular: ACSA LTDA [BR/SC] Procurador: Camilla Soares
BR302024006766-6	Notificação do depósito (exame formal concluído) Código de despacho: 860 Data de depósito: 09/12/2024 Titular: PABLO MARCEL DE ARRUDA TORRES [BR/PB] e SAMARA ALVES DA SILVA [BR/PB]
BR302024006768-2	Notificação do depósito (exame formal concluído) Código de despacho: 860 Data de depósito: 09/12/2024 Titular: UNIVERSIDADE FEDERAL DO RIO DE JANEIRO [BR/RJ]
BR302024006769-0	Notificação do depósito (exame formal concluído) Código de despacho: 860 Data de depósito: 09/12/2024 Titular: UNIVERSIDADE FEDERAL DO RIO DE JANEIRO [BR/RJ]

BR302024006771-2	Notificação do depósito (exame formal concluído) Código de despacho: 860 Data de depósito: 10/12/2024 Titular: CATERPILLAR INC. [US] Procurador: SOERENSEN GARCIA ADVOGADOS ASSOCIADOS
BR302024006772-0	Notificação do depósito (exame formal concluído) Código de despacho: 860 Data de depósito: 10/12/2024 Titular: CATERPILLAR INC. [US] Procurador: SOERENSEN GARCIA ADVOGADOS ASSOCIADOS
BR302024006773-9	Notificação do depósito (exame formal concluído) Código de despacho: 860 Data de depósito: 10/12/2024 Titular: CATERPILLAR INC. [US] Procurador: SOERENSEN GARCIA ADVOGADOS ASSOCIADOS
BR302024006774-7	Notificação do depósito (exame formal concluído) Código de despacho: 860 Data de depósito: 10/12/2024 Titular: CATERPILLAR INC. [US] Procurador: SOERENSEN GARCIA ADVOGADOS ASSOCIADOS
BR302024006775-5	Notificação do depósito (exame formal concluído) Código de despacho: 860 Data de depósito: 10/12/2024 Titular: CATERPILLAR INC. [US] Procurador: SOERENSEN GARCIA ADVOGADOS ASSOCIADOS
BR302024006776-3	Notificação do depósito (exame formal concluído) Código de despacho: 860 Data de depósito: 10/12/2024 Titular: CATERPILLAR INC. [US] Procurador: SOERENSEN GARCIA ADVOGADOS ASSOCIADOS
BR302024006777-1	Notificação do depósito (exame formal concluído) Código de despacho: 860 Data de depósito: 10/12/2024 Titular: CATERPILLAR INC. [US] Procurador: SOERENSEN GARCIA ADVOGADOS ASSOCIADOS
BR302024006778-0	Notificação do depósito (exame formal concluído) Código de despacho: 860 Data de depósito: 10/12/2024 Titular: SENAGRO REPRESENTAÇÃO COMERCIAL ME [BR/GO] Procurador: Gustavo Pignatti do Nascimento
BR302024006780-1	Notificação do depósito (exame formal concluído) Código de despacho: 860 Data de depósito: 10/12/2024 Titular: LUIZ EDUARDO BRITO DA SILVA [BR/PR], FERNANDO BRITO DA SILVA [BR/PR], LUCIANO NIEVOLA [BR/PR] e LEONARDO SCHULZ CARDOSO [BR/RJ] Procurador: SEMAPA MARCAS E PATENTES EIRELI.
BR302024006781-0	Notificação do depósito (exame formal concluído) Código de despacho: 860 Data de depósito: 10/12/2024 Titular: ACSA LTDA [BR/SC] Procurador: Camilla Soares
BR302024006782-8	Notificação do depósito (exame formal concluído) Código de despacho: 860 Data de depósito: 10/12/2024 Titular: GUILHERME HOLTZ GUERREIRO - ME [BR/SP] Procurador: Rodrigo Holtz Guerreiro

BR302024006783-6	Notificação do depósito (exame formal concluído) Código de despacho: 860 Data de depósito: 10/12/2024 Titular: GUILHERME HOLTZ GUERREIRO - ME [BR/SP] Procurador: Rodrigo Holtz Guerreiro
BR302024006784-4	Notificação do depósito (exame formal concluído) Código de despacho: 860 Data de depósito: 10/12/2024 Titular: ACSA LTDA [BR/SC] Procurador: Camilla Soares
BR302024006785-2	Notificação do depósito (exame formal concluído) Código de despacho: 860 Data de depósito: 10/12/2024 Titular: PALINI & ALVES LTDA [BR/SP] Procurador: AG MOREIRA MARCAS E PATENTES LTDA
BR302024006787-9	Notificação do depósito (exame formal concluído) Código de despacho: 860 Data de depósito: 10/12/2024 Titular: VG ARTIGOS ESPORTIVOS LTDA [BR/RS]
BR302024006788-7	Notificação do depósito (exame formal concluído) Código de despacho: 860 Data de depósito: 10/12/2024 Titular: OPTEX CO., LTD. [JP] Procurador: KASZNAR LEONARDOS PROPRIEDADE INTELECTUAL
BR302024006789-5	Notificação do depósito (exame formal concluído) Código de despacho: 860 Data de depósito: 10/12/2024 Titular: OPTEX CO., LTD. [JP] Procurador: KASZNAR LEONARDOS PROPRIEDADE INTELECTUAL
BR302024006790-9	Notificação do depósito (exame formal concluído) Código de despacho: 860 Data de depósito: 10/12/2024 Titular: PUMATRONIX EQUIPAMENTOS ELETRÔNICOS LTDA. [BR/PR] Procurador: Martina Robinson de Azevedo
BR302024006791-7	Notificação do depósito (exame formal concluído) Código de despacho: 860 Data de depósito: 10/12/2024 Titular: KAMMERER NEGÓCIOS E INOVAÇÃO TECNOLÓGICA LTDA [BR/RS] Procurador: LEÃO PROPRIEDADE INTELECTUAL
BR302024006792-5	Notificação do depósito (exame formal concluído) Código de despacho: 860 Data de depósito: 10/12/2024 Titular: FARDANOVA UNIFORMES PROFISSIONAIS LTDA [BR/CE] Procurador: VLÁDIA DO NASCIMENTO GONÇALVES LOPES
BR302024006793-3	Notificação do depósito (exame formal concluído) Código de despacho: 860 Data de depósito: 11/12/2024 Titular: SMOOTECH AVICULTURA LTDA [BR/SP] Procurador: BEERRE ASSESSORIA EMPRESARIAL LTDA
BR302024006794-1	Notificação do depósito (exame formal concluído) Código de despacho: 860 Data de depósito: 11/12/2024 Titular: VG ARTIGOS ESPORTIVOS LTDA [BR/RS]
BR302024006795-0	Notificação do depósito (exame formal concluído) Código de despacho: 860 Data de depósito: 11/12/2024 Titular: PONTEIRAS RODRIGUES INDUSTRIA DE AUTO PECAS LTDA [BR/SC] Procurador: EIXO PROPRIEDADE INTELECTUAL LTDA

BR302024006796-8	Notificação do depósito (exame formal concluído) Código de despacho: 860 Data de depósito: 11/12/2024 Titular: PONTEIRAS RODRIGUES INDUSTRIA DE AUTO PECAS LTDA [BR/SC] Procurador: EIXO PROPRIEDADE INTELECTUAL LTDA
BR302024006797-6	Notificação do depósito (exame formal concluído) Código de despacho: 860 Data de depósito: 11/12/2024 Titular: PONTEIRAS RODRIGUES INDUSTRIA DE AUTO PECAS LTDA [BR/SC] Procurador: EIXO PROPRIEDADE INTELECTUAL LTDA
BR302024006798-4	Notificação do depósito (exame formal concluído) Código de despacho: 860 Data de depósito: 11/12/2024 Titular: PONTEIRAS RODRIGUES INDUSTRIA DE AUTO PECAS LTDA [BR/SC] Procurador: EIXO PROPRIEDADE INTELECTUAL LTDA
BR302024006799-2	Notificação do depósito (exame formal concluído) Código de despacho: 860 Data de depósito: 11/12/2024 Titular: KENVUE BRANDS LLC [US] Procurador: Daniel Advogados (Alt.de Daniel & Cia)
BR302024006800-0	Notificação do depósito (exame formal concluído) Código de despacho: 860 Data de depósito: 11/12/2024 Titular: CATERPILLAR INC. [US] Procurador: SOERENSEN GARCIA ADVOGADOS ASSOCIADOS
BR302024006801-8	Notificação do depósito (exame formal concluído) Código de despacho: 860 Data de depósito: 11/12/2024 Titular: CATERPILLAR INC. [US] Procurador: SOERENSEN GARCIA ADVOGADOS ASSOCIADOS
BR302024006802-6	Notificação do depósito (exame formal concluído) Código de despacho: 860 Data de depósito: 11/12/2024 Titular: CATERPILLAR INC. [US] Procurador: SOERENSEN GARCIA ADVOGADOS ASSOCIADOS
BR302024006803-4	Notificação do depósito (exame formal concluído) Código de despacho: 860 Data de depósito: 11/12/2024 Titular: CATERPILLAR INC. [US] Procurador: SOERENSEN GARCIA ADVOGADOS ASSOCIADOS
BR302024006804-2	Notificação do depósito (exame formal concluído) Código de despacho: 860 Data de depósito: 11/12/2024 Titular: CATERPILLAR INC. [US] Procurador: SOERENSEN GARCIA ADVOGADOS ASSOCIADOS
BR302024006805-0	Notificação do depósito (exame formal concluído) Código de despacho: 860 Data de depósito: 11/12/2024 Titular: CATERPILLAR INC. [US] Procurador: SOERENSEN GARCIA ADVOGADOS ASSOCIADOS
BR302024006806-9	Notificação do depósito (exame formal concluído) Código de despacho: 860 Data de depósito: 11/12/2024 Titular: CATERPILLAR INC. [US] Procurador: SOERENSEN GARCIA ADVOGADOS ASSOCIADOS

BR302024006807-7	Notificação do depósito (exame formal concluído) Código de despacho: 860 Data de depósito: 11/12/2024 Titular: CATERPILLAR INC. [US] Procurador: SOERENSEN GARCIA ADVOGADOS ASSOCIADOS
BR302024006809-3	Notificação do depósito (exame formal concluído) Código de despacho: 860 Data de depósito: 11/12/2024 Titular: VG ARTIGOS ESPORTIVOS LTDA [BR/RS]
BR302024006810-7	Notificação do depósito (exame formal concluído) Código de despacho: 860 Data de depósito: 11/12/2024 Titular: SUMITOMO ELECTRIC HARDMETAL CORP. [JP] Procurador: Daniel Advogados (Alt.de Daniel & Cia)
BR302024006811-5	Notificação do depósito (exame formal concluído) Código de despacho: 860 Data de depósito: 11/12/2024 Titular: SUMITOMO ELECTRIC HARDMETAL CORP. [JP] Procurador: Daniel Advogados (Alt.de Daniel & Cia)
BR302024006812-3	Notificação do depósito (exame formal concluído) Código de despacho: 860 Data de depósito: 11/12/2024 Titular: SUMITOMO ELECTRIC HARDMETAL CORP. [JP] Procurador: Daniel Advogados (Alt.de Daniel & Cia)
BR302024006813-1	Notificação do depósito (exame formal concluído) Código de despacho: 860 Data de depósito: 11/12/2024 Titular: ELC MANAGEMENT LLC [US] Procurador: Dannemann, Siemsen, Bigler & Ipanema Moreira
BR302024006814-0	Notificação do depósito (exame formal concluído) Código de despacho: 860 Data de depósito: 11/12/2024 Titular: MUNILA COSMÉTICOS EIRELI [BR/CE] Procurador: VALPORTO COMPANY
BR302024006815-8	Notificação do depósito (exame formal concluído) Código de despacho: 860 Data de depósito: 11/12/2024 Titular: JOHN ANDERSON SOARES VIEIRA [BR/CE]
BR302024006816-6	Notificação do depósito (exame formal concluído) Código de despacho: 860 Data de depósito: 11/12/2024 Titular: GRANNO INDUSTRIA E COMERCIO LTDA EPP [BR/PE] Procurador: CARVALHO, CHAVES & ALCOFORADO ADVOGADOS ASSOCIADOS
BR302024006817-4	Notificação do depósito (exame formal concluído) Código de despacho: 860 Data de depósito: 11/12/2024 Titular: CAROLINA GARBIN TAVARES 74781650015 [BR/RJ]
BR302024006818-2	Notificação do depósito (exame formal concluído) Código de despacho: 860 Data de depósito: 12/12/2024 Titular: ALISON TARGINO DE LIMA [BR/MT]
BR302024006820-4	Notificação do depósito (exame formal concluído) Código de despacho: 860 Data de depósito: 12/12/2024 Titular: LUCIMERE MOREIRA SANTIAGO [BR/MG]

BR302024006821-2	Notificação do depósito (exame formal concluído) Código de despacho: 860 Data de depósito: 12/12/2024 Titular: RENATO SOARES TEIXEIRA [BR/SP]
BR302024006822-0	Notificação do depósito (exame formal concluído) Código de despacho: 860 Data de depósito: 12/12/2024 Titular: RENATO SOARES TEIXEIRA [BR/SP]
BR302024006823-9	Notificação do depósito (exame formal concluído) Código de despacho: 860 Data de depósito: 12/12/2024 Titular: ANDERSON GUILLEN DE MELO [BR/PR] Procurador: AGP - Assessoria Empresarial Ltda
BR302024006824-7	Notificação do depósito (exame formal concluído) Código de despacho: 860 Data de depósito: 12/12/2024 Titular: RENATO SOARES TEIXEIRA [BR/SP]
BR302024006825-5	Notificação do depósito (exame formal concluído) Código de despacho: 860 Data de depósito: 12/12/2024 Titular: SERVIÇO NACIONAL DE APRENDIZAGEM INDUSTRIAL [BR/BA] e MDI - INDÚSTRIA E COMÉRCIO DE EQUIPAMENTOS MÉDICOS LTDA [BR/BA]
BR302024006826-3	Notificação do depósito (exame formal concluído) Código de despacho: 860 Data de depósito: 12/12/2024 Titular: CATERPILLAR INC. [US] Procurador: SOERENSEN GARCIA ADVOGADOS ASSOCIADOS
BR302024006827-1	Notificação do depósito (exame formal concluído) Código de despacho: 860 Data de depósito: 12/12/2024 Titular: CATERPILLAR INC. [US] Procurador: SOERENSEN GARCIA ADVOGADOS ASSOCIADOS
BR302024006828-0	Notificação do depósito (exame formal concluído) Código de despacho: 860 Data de depósito: 12/12/2024 Titular: CATERPILLAR INC. [US] Procurador: SOERENSEN GARCIA ADVOGADOS ASSOCIADOS
BR302024006829-8	Notificação do depósito (exame formal concluído) Código de despacho: 860 Data de depósito: 12/12/2024 Titular: CATERPILLAR INC. [US] Procurador: SOERENSEN GARCIA ADVOGADOS ASSOCIADOS
BR302024006830-1	Notificação do depósito (exame formal concluído) Código de despacho: 860 Data de depósito: 12/12/2024 Titular: CATERPILLAR INC. [US] Procurador: SOERENSEN GARCIA ADVOGADOS ASSOCIADOS
BR302024006831-0	Notificação do depósito (exame formal concluído) Código de despacho: 860 Data de depósito: 12/12/2024 Titular: CATERPILLAR INC. [US] Procurador: SOERENSEN GARCIA ADVOGADOS ASSOCIADOS
BR302024006832-8	Notificação do depósito (exame formal concluído) Código de despacho: 860 Data de depósito: 12/12/2024 Titular: CATERPILLAR INC. [US] Procurador: SOERENSEN GARCIA ADVOGADOS ASSOCIADOS

BR302024006833-6	Notificação do depósito (exame formal concluído) Código de despacho: 860 Data de depósito: 12/12/2024 Titular: QRA - ADMINISTRADORA DE BENS E PARTICIPAÇÕES LTDA [BR/SP] Procurador: JULIANA APARECIDA ROCHA REQUENA
BR302024006834-4	Notificação do depósito (exame formal concluído) Código de despacho: 860 Data de depósito: 12/12/2024 Titular: QRA - ADMINISTRADORA DE BENS E PARTICIPAÇÕES LTDA [BR/SP] Procurador: JULIANA APARECIDA ROCHA REQUENA
BR302024006835-2	Notificação do depósito (exame formal concluído) Código de despacho: 860 Data de depósito: 12/12/2024 Titular: ANNA CHRISTINA RODRIGUES MORAES DE OLIVA MAYA [BR/SC]
BR302024006836-0	Notificação do depósito (exame formal concluído) Código de despacho: 860 Data de depósito: 12/12/2024 Titular: ANNA CHRISTINA RODRIGUES MORAES DE OLIVA MAYA [BR/SC]
BR302024006837-9	Notificação do depósito (exame formal concluído) Código de despacho: 860 Data de depósito: 12/12/2024 Titular: ANNA CHRISTINA RODRIGUES MORAES DE OLIVA MAYA [BR/SC]
BR302024006838-7	Notificação do depósito (exame formal concluído) Código de despacho: 860 Data de depósito: 12/12/2024 Titular: KTN COMERCIO ELETRO ELETRONICOS LTDA [BR/PR] Procurador: DEFERE - SERVIÇOS EM PROPRIEDADE INTELECTUAL
BR302024006839-5	Notificação do depósito (exame formal concluído) Código de despacho: 860 Data de depósito: 12/12/2024 Titular: ANNA CHRISTINA RODRIGUES MORAES DE OLIVA MAYA [BR/SC]
BR302024006840-9	Notificação do depósito (exame formal concluído) Código de despacho: 860 Data de depósito: 12/12/2024 Titular: ANNA CHRISTINA RODRIGUES MORAES DE OLIVA MAYA [BR/SC]
BR302024006841-7	Notificação do depósito (exame formal concluído) Código de despacho: 860 Data de depósito: 12/12/2024 Titular: ANNA CHRISTINA RODRIGUES MORAES DE OLIVA MAYA [BR/SC]
BR302024006842-5	Notificação do depósito (exame formal concluído) Código de despacho: 860 Data de depósito: 12/12/2024 Titular: FUNDAÇÃO UNIVERSIDADE DE BRASILIA [BR/DF] e ASSOCIACAO DE AGENESIA DE MEMBROS [BR/DF]
BR302024006843-3	Notificação do depósito (exame formal concluído) Código de despacho: 860 Data de depósito: 12/12/2024 Titular: TAISHAN ZHONGSHANG FOOD PACKAGING MANUFACTURING CO., LTD. [CN] Procurador: LEÃO PROPRIEDADE INTELECTUAL
BR302024006844-1	Notificação do depósito (exame formal concluído) Código de despacho: 860 Data de depósito: 12/12/2024 Titular: ANNA CHRISTINA RODRIGUES MORAES DE OLIVA MAYA [BR/SC]
BR302024006845-0	Notificação do depósito (exame formal concluído) Código de despacho: 860 Data de depósito: 12/12/2024 Titular: ANNA CHRISTINA RODRIGUES MORAES DE OLIVA MAYA [BR/SC]

BR302024006846-8	Notificação do depósito (exame formal concluído) Código de despacho: 860 Data de depósito: 12/12/2024 Titular: HONDA MOTOR CO., LTD. [JP] Procurador: Dannemann, Siemsen, Bigler & Ipanema Moreira
BR302024006847-6	Notificação do depósito (exame formal concluído) Código de despacho: 860 Data de depósito: 12/12/2024 Titular: HONDA MOTOR CO., LTD. [JP] Procurador: Dannemann, Siemsen, Bigler & Ipanema Moreira
BR302024006848-4	Notificação do depósito (exame formal concluído) Código de despacho: 860 Data de depósito: 12/12/2024 Titular: HONDA MOTOR CO., LTD. [JP] Procurador: Dannemann, Siemsen, Bigler & Ipanema Moreira
BR302024006849-2	Notificação do depósito (exame formal concluído) Código de despacho: 860 Data de depósito: 12/12/2024 Titular: FUNDAÇÃO UNIVERSIDADE DE BRASILIA [BR/DF]
BR302024006850-6	Notificação do depósito (exame formal concluído) Código de despacho: 860 Data de depósito: 12/12/2024 Titular: ANNA CHRISTINA RODRIGUES MORAES DE OLIVA MAYA [BR/SC]
BR302024006851-4	Notificação do depósito (exame formal concluído) Código de despacho: 860 Data de depósito: 12/12/2024 Titular: SERVIÇO NACIONAL DE APRENDIZAGEM INDUSTRIAL [BR/BA] e MDI - INDÚSTRIA E COMÉRCIO DE EQUIPAMENTOS MÉDICOS LTDA [BR/BA]
BR302024006852-2	Notificação do depósito (exame formal concluído) Código de despacho: 860 Data de depósito: 12/12/2024 Titular: MARCOPOLO S.A. [BR/RS] Procurador: Remer Villaça & Nogueira Assessoria e Consultoria de Prop. Intelectual S/S Ltda.
BR302024006853-0	Notificação do depósito (exame formal concluído) Código de despacho: 860 Data de depósito: 12/12/2024 Titular: FUNDAÇÃO UNIVERSIDADE DE BRASILIA [BR/DF]
BR302024006854-9	Notificação do depósito (exame formal concluído) Código de despacho: 860 Data de depósito: 12/12/2024 Titular: ANNA CHRISTINA RODRIGUES MORAES DE OLIVA MAYA [BR/SC]
BR302024006855-7	Notificação do depósito (exame formal concluído) Código de despacho: 860 Data de depósito: 12/12/2024 Titular: UNIVERSIDADE FEDERAL DO RIO GRANDE DO SUL [BR/RS]
BR302024006856-5	Notificação do depósito (exame formal concluído) Código de despacho: 860 Data de depósito: 12/12/2024 Titular: INDUSTRIA DE SUPERFICIE SOLIDA DO BRASIL LTDA [BR/SC] Procurador: A Provincia Marcas e Patentes Ltda.
BR302024006857-3	Notificação do depósito (exame formal concluído) Código de despacho: 860 Data de depósito: 12/12/2024 Titular: COLOTOP LTDA [BR/SC] Procurador: AFK Marcas e Patentes

BR302024006858-1	Notificação do depósito (exame formal concluído) Código de despacho: 860 Data de depósito: 13/12/2024 Titular: RENATO SOARES TEIXEIRA [BR/SP]
BR302024006859-0	Notificação do depósito (exame formal concluído) Código de despacho: 860 Data de depósito: 13/12/2024 Titular: SERVIÇO NACIONAL DE APRENDIZAGEM INDUSTRIAL [BR/BA]
BR302024006860-3	Notificação do depósito (exame formal concluído) Código de despacho: 860 Data de depósito: 13/12/2024 Titular: MARCELO DOS SANTOS [BR/SP] e DANILO JOSÉ DE SOUZA RIBEIRO [BR/SP] Procurador: Vilage Marcas e Patentes Ltda
BR302024006861-1	Notificação do depósito (exame formal concluído) Código de despacho: 860 Data de depósito: 13/12/2024 Titular: DAFU ADMINISTRACAO E PARTICIPACOES DE BENS LTDA [BR/SP] Procurador: Leandro de Souza Frigo
BR302024006862-0	Notificação do depósito (exame formal concluído) Código de despacho: 860 Data de depósito: 13/12/2024 Titular: DAFU ADMINISTRACAO E PARTICIPACOES DE BENS LTDA [BR/SP] Procurador: Leandro de Souza Frigo
BR302024006863-8	Notificação do depósito (exame formal concluído) Código de despacho: 860 Data de depósito: 13/12/2024 Titular: DAFU ADMINISTRACAO E PARTICIPACOES DE BENS LTDA [BR/SP] Procurador: Leandro de Souza Frigo
BR302024006864-6	Notificação do depósito (exame formal concluído) Código de despacho: 860 Data de depósito: 13/12/2024 Titular: DAFU ADMINISTRACAO E PARTICIPACOES DE BENS LTDA [BR/SP] Procurador: Leandro de Souza Frigo
BR302024006865-4	Notificação do depósito (exame formal concluído) Código de despacho: 860 Data de depósito: 13/12/2024 Titular: DAFU ADMINISTRACAO E PARTICIPACOES DE BENS LTDA [BR/SP] Procurador: Leandro de Souza Frigo
BR302024006866-2	Notificação do depósito (exame formal concluído) Código de despacho: 860 Data de depósito: 13/12/2024 Titular: GUOBIN LIANG [BR/SP] Procurador: RODRIGO MACEDO DOS SANTOS
BR302024006867-0	Notificação do depósito (exame formal concluído) Código de despacho: 860 Data de depósito: 13/12/2024 Titular: DAFU ADMINISTRACAO E PARTICIPACOES DE BENS LTDA [BR/SP] Procurador: Leandro de Souza Frigo
BR302024006868-9	Notificação do depósito (exame formal concluído) Código de despacho: 860 Data de depósito: 13/12/2024 Titular: DAFU ADMINISTRACAO E PARTICIPACOES DE BENS LTDA [BR/SP] Procurador: Leandro de Souza Frigo
BR302024006869-7	Notificação do depósito (exame formal concluído) Código de despacho: 860 Data de depósito: 13/12/2024 Titular: DAFU ADMINISTRACAO E PARTICIPACOES DE BENS LTDA [BR/SP] Procurador: Leandro de Souza Frigo

BR302024006870-0	Notificação do depósito (exame formal concluído) Código de despacho: 860 Data de depósito: 13/12/2024 Titular: DAFU ADMINISTRACAO E PARTICIPACOES DE BENS LTDA [BR/SP] Procurador: Leandro de Souza Frigo
BR302024006871-9	Notificação do depósito (exame formal concluído) Código de despacho: 860 Data de depósito: 13/12/2024 Titular: DAFU ADMINISTRACAO E PARTICIPACOES DE BENS LTDA [BR/SP] Procurador: Leandro de Souza Frigo
BR302024006872-7	Notificação do depósito (exame formal concluído) Código de despacho: 860 Data de depósito: 13/12/2024 Titular: DAFU ADMINISTRACAO E PARTICIPACOES DE BENS LTDA [BR/SP] Procurador: Leandro de Souza Frigo
BR302024006873-5	Notificação do depósito (exame formal concluído) Código de despacho: 860 Data de depósito: 13/12/2024 Titular: DAFU ADMINISTRACAO E PARTICIPACOES DE BENS LTDA [BR/SP] Procurador: Leandro de Souza Frigo
BR302024006874-3	Notificação do depósito (exame formal concluído) Código de despacho: 860 Data de depósito: 13/12/2024 Titular: DAFU ADMINISTRACAO E PARTICIPACOES DE BENS LTDA [BR/SP] Procurador: Leandro de Souza Frigo
BR302024006875-1	Notificação do depósito (exame formal concluído) Código de despacho: 860 Data de depósito: 13/12/2024 Titular: DAFU ADMINISTRACAO E PARTICIPACOES DE BENS LTDA [BR/SP] Procurador: Leandro de Souza Frigo
BR302024006876-0	Notificação do depósito (exame formal concluído) Código de despacho: 860 Data de depósito: 13/12/2024 Titular: SONY INTERACTIVE ENTERTAINMENT INC. [JP] Procurador: KASZNAR LEONARDOS PROPRIEDADE INTELECTUAL
BR302024006877-8	Notificação do depósito (exame formal concluído) Código de despacho: 860 Data de depósito: 13/12/2024 Titular: DAFU ADMINISTRACAO E PARTICIPACOES DE BENS LTDA [BR/SP] Procurador: Leandro de Souza Frigo
BR302024006878-6	Notificação do depósito (exame formal concluído) Código de despacho: 860 Data de depósito: 13/12/2024 Titular: DAFU ADMINISTRACAO E PARTICIPACOES DE BENS LTDA [BR/SP] Procurador: Leandro de Souza Frigo
BR302024006879-4	Notificação do depósito (exame formal concluído) Código de despacho: 860 Data de depósito: 13/12/2024 Titular: DAFU ADMINISTRACAO E PARTICIPACOES DE BENS LTDA [BR/SP] Procurador: Leandro de Souza Frigo
BR302024006880-8	Notificação do depósito (exame formal concluído) Código de despacho: 860 Data de depósito: 13/12/2024 Titular: DAFU ADMINISTRACAO E PARTICIPACOES DE BENS LTDA [BR/SP] Procurador: Leandro de Souza Frigo

BR302024006881-6	Notificação do depósito (exame formal concluído) Código de despacho: 860 Data de depósito: 13/12/2024 Titular: DAFU ADMINISTRACAO E PARTICIPACOES DE BENS LTDA [BR/SP] Procurador: Leandro de Souza Frigo
BR302024006882-4	Notificação do depósito (exame formal concluído) Código de despacho: 860 Data de depósito: 13/12/2024 Titular: DAFU ADMINISTRACAO E PARTICIPACOES DE BENS LTDA [BR/SP] Procurador: Leandro de Souza Frigo
BR302024006883-2	Notificação do depósito (exame formal concluído) Código de despacho: 860 Data de depósito: 13/12/2024 Titular: DAFU ADMINISTRACAO E PARTICIPACOES DE BENS LTDA [BR/SP] Procurador: Leandro de Souza Frigo
BR302024006884-0	Notificação do depósito (exame formal concluído) Código de despacho: 860 Data de depósito: 13/12/2024 Titular: DAFU ADMINISTRACAO E PARTICIPACOES DE BENS LTDA [BR/SP] Procurador: Leandro de Souza Frigo
BR302024006885-9	Notificação do depósito (exame formal concluído) Código de despacho: 860 Data de depósito: 13/12/2024 Titular: DAFU ADMINISTRACAO E PARTICIPACOES DE BENS LTDA [BR/SP] Procurador: Leandro de Souza Frigo
BR302024006886-7	Notificação do depósito (exame formal concluído) Código de despacho: 860 Data de depósito: 13/12/2024 Titular: DAFU ADMINISTRACAO E PARTICIPACOES DE BENS LTDA [BR/SP] Procurador: Leandro de Souza Frigo
BR302024006887-5	Notificação do depósito (exame formal concluído) Código de despacho: 860 Data de depósito: 13/12/2024 Titular: SUENIA CARROLINE DA SILVA RODRIGUES 02994661403 [BR/PB] Procurador: rafael reis lins
BR302024006888-3	Notificação do depósito (exame formal concluído) Código de despacho: 860 Data de depósito: 13/12/2024 Titular: MARCELO DOS SANTOS [BR/SP] e DANILO JOSÉ DE SOUZA RIBEIRO [BR/SP] Procurador: Vilage Marcas e Patentes Ltda
BR302024006889-1	Notificação do depósito (exame formal concluído) Código de despacho: 860 Data de depósito: 13/12/2024 Titular: SERVIÇO NACIONAL DE APRENDIZAGEM INDUSTRIAL [BR/BA] e MDI - INDÚSTRIA E COMÉRCIO DE EQUIPAMENTOS MÉDICOS LTDA [BR/BA]
BR302024006890-5	Notificação do depósito (exame formal concluído) Código de despacho: 860 Data de depósito: 13/12/2024 Titular: MEC G STORE LTDA ME [BR/SP] Procurador: DANILO ALVES
BR302024006891-3	Notificação do depósito (exame formal concluído) Código de despacho: 860 Data de depósito: 13/12/2024 Titular: VG ARTIGOS ESPORTIVOS LTDA [BR/RS]

BR302024006892-1	Notificação do depósito (exame formal concluído) Código de despacho: 860 Data de depósito: 13/12/2024 Titular: VITA SONO LTDA [BR/SP] Procurador: Vilage Marcas e Patentes Ltda
BR302024006893-0	Notificação do depósito (exame formal concluído) Código de despacho: 860 Data de depósito: 13/12/2024 Titular: VITA SONO LTDA [BR/SP] Procurador: Vilage Marcas e Patentes Ltda
BR302024006894-8	Notificação do depósito (exame formal concluído) Código de despacho: 860 Data de depósito: 13/12/2024 Titular: VG ARTIGOS ESPORTIVOS LTDA [BR/RS]
BR302024006895-6	Notificação do depósito (exame formal concluído) Código de despacho: 860 Data de depósito: 13/12/2024 Titular: DOMINUS FERRAMENTARIA LTDA ASSISTENTE@AGPMARCASEPATENTES.COM.BR [BR/PR] Procurador: AGP - Assessoria Empresarial Ltda
BR302024006896-4	Notificação do depósito (exame formal concluído) Código de despacho: 860 Data de depósito: 13/12/2024 Titular: UNO MULTIVENDAS SLU LTDA [BR/SP] Procurador: Org. Mérito Marcas e Patentes Ltda.
BR302024006897-2	Notificação do depósito (exame formal concluído) Código de despacho: 860 Data de depósito: 13/12/2024 Titular: UNO MULTIVENDAS SLU LTDA [BR/SP] Procurador: Org. Mérito Marcas e Patentes Ltda.
BR302024006898-0	Notificação do depósito (exame formal concluído) Código de despacho: 860 Data de depósito: 13/12/2024 Titular: FELIPE ROTA CARAVINA [BR/SP] Procurador: RESOLVA CONOSCO ASSESSORIA - EIRELI - ME
BR302024006899-9	Notificação do depósito (exame formal concluído) Código de despacho: 860 Data de depósito: 13/12/2024 Titular: UNO MULTIVENDAS SLU LTDA [BR/SP] Procurador: Org. Mérito Marcas e Patentes Ltda.
BR302024006900-6	Notificação do depósito (exame formal concluído) Código de despacho: 860 Data de depósito: 13/12/2024 Titular: UNO MULTIVENDAS SLU LTDA [BR/SP] Procurador: Org. Mérito Marcas e Patentes Ltda.
BR302024006901-4	Notificação do depósito (exame formal concluído) Código de despacho: 860 Data de depósito: 13/12/2024 Titular: UNO MULTIVENDAS SLU LTDA [BR/SP] Procurador: Org. Mérito Marcas e Patentes Ltda.
BR302024006902-2	Notificação do depósito (exame formal concluído) Código de despacho: 860 Data de depósito: 13/12/2024 Titular: MARIANA ROSA BATISTA DE SOUZA [BR/SP] Procurador: JOAO PEDRO BOSSI

BR302024006903-0	Notificação do depósito (exame formal concluído) Código de despacho: 860 Data de depósito: 13/12/2024 Titular: KAUTENG AUTOMACAO INDUSTRIAL LTDA [BR/PR] Procurador: Paulo Gustavo Zanetti Morais Badan
BR302024006905-7	Notificação do depósito (exame formal concluído) Código de despacho: 860 Data de depósito: 15/12/2024 Titular: PROFILE DO BRASIL SOLUÇÕES EM EXTRUSÃO DE TERMOPLÁSTICOS LTDA [BR/RS] Procurador: BAKKAR SERVIÇOS DE ASSES. E CONS. EMPRESARIAL LTDA
BR302024006906-5	Notificação do depósito (exame formal concluído) Código de despacho: 860 Data de depósito: 15/12/2024 Titular: EDUARDO ANDRÉ DOS SANTOS FILIP [BR/PR]
BR302024006907-3	Notificação do depósito (exame formal concluído) Código de despacho: 860 Data de depósito: 16/12/2024 Titular: LACROUX & LACROUX [BR/SP] Procurador: Eduarda Colla
BR302024006908-1	Notificação do depósito (exame formal concluído) Código de despacho: 860 Data de depósito: 16/12/2024 Titular: LEONARDO BARBOSA RIGONATO [BR/SP] Procurador: Eduarda Colla
BR302024006909-0	Notificação do depósito (exame formal concluído) Código de despacho: 860 Data de depósito: 16/12/2024 Titular: GILBERTO FERRATTO BEZERRA [BR/MG]
BR302024006910-3	Notificação do depósito (exame formal concluído) Código de despacho: 860 Data de depósito: 16/12/2024 Titular: 28.948.245 NILTON DE SANTANA ELIAS [BR/MG]
BR302024006911-1	Notificação do depósito (exame formal concluído) Código de despacho: 860 Data de depósito: 16/12/2024 Titular: MARCELO DOS SANTOS [BR/SP] e DANILO JOSÉ DE SOUZA RIBEIRO [BR/SP] Procurador: Vilage Marcas e Patentes Ltda
BR302024006912-0	Notificação do depósito (exame formal concluído) Código de despacho: 860 Data de depósito: 16/12/2024 Titular: UNIVERSIDADE FEDERAL DO CEARÁ [BR/CE] e INSTITUTO FEDERAL DE EDUCAÇÃO, CIÊNCIA E TECNOLOGIA DO CEARÁ-IFCE [BR/CE]
BR302024006913-8	Notificação do depósito (exame formal concluído) Código de despacho: 860 Data de depósito: 16/12/2024 Titular: MARCELO DOS SANTOS [BR/SP] e DANILO JOSÉ DE SOUZA RIBEIRO [BR/SP] Procurador: Vilage Marcas e Patentes Ltda
BR302024006914-6	Notificação do depósito (exame formal concluído) Código de despacho: 860 Data de depósito: 16/12/2024 Titular: BRACCI COMÉRCIO DE METAIS SANITÁRIOS EIRELI [BR/RS] Procurador: Guilherme Franzen Rizzo
BR302024006915-4	Notificação do depósito (exame formal concluído) Código de despacho: 860 Data de depósito: 16/12/2024 Titular: CRISTIANE DLUHOSCH [BR/PR] Procurador: Luiz Andrade Riff

BR302024006916-2	Notificação do depósito (exame formal concluído) Código de despacho: 860 Data de depósito: 16/12/2024 Titular: YE QIAOJING [BR/SP] Procurador: Sandra Santos
BR302024006917-0	Notificação do depósito (exame formal concluído) Código de despacho: 860 Data de depósito: 16/12/2024 Titular: AMBIPAR PARTICIPAÇÕES E EMPREENDIMENTOS S/A [BR/SP] Procurador: BEERRE ASSESSORIA EMPRESARIAL LTDA
BR302024006919-7	Notificação do depósito (exame formal concluído) Código de despacho: 860 Data de depósito: 16/12/2024 Titular: COXILHA AGRICOLA LTDA [BR/RS] Procurador: Clair Antonio Leusin
BR302024006920-0	Notificação do depósito (exame formal concluído) Código de despacho: 860 Data de depósito: 16/12/2024 Titular: POSITIVO TECNOLOGIA S.A. [BR/PR] Procurador: Baril & Advogados Associados
BR302024006921-9	Notificação do depósito (exame formal concluído) Código de despacho: 860 Data de depósito: 16/12/2024 Titular: POSITIVO TECNOLOGIA S.A. [BR/PR] Procurador: Baril & Advogados Associados
BR302024006922-7	Notificação do depósito (exame formal concluído) Código de despacho: 860 Data de depósito: 16/12/2024 Titular: POSITIVO TECNOLOGIA S.A. [BR/PR] Procurador: Baril & Advogados Associados
BR302024006923-5	Notificação do depósito (exame formal concluído) Código de despacho: 860 Data de depósito: 16/12/2024 Titular: MM OPTICS LTDA [BR/SP] Procurador: Marcio Loreti
BR302024006924-3	Notificação do depósito (exame formal concluído) Código de despacho: 860 Data de depósito: 16/12/2024 Titular: DP COMERCIO DE ÁGUA LTDA [BR/PE] Procurador: SOUTO, CORREA ADVOCACIA
BR302024006925-1	Notificação do depósito (exame formal concluído) Código de despacho: 860 Data de depósito: 17/12/2024 Titular: IMPÉRIO COMÉRCIO E IMPORTAÇÃO LTDA [BR/SP]
BR302024006926-0	Notificação do depósito (exame formal concluído) Código de despacho: 860 Data de depósito: 17/12/2024 Titular: TATE ACCESS FLOORS, INC. [US] Procurador: Dannemann, Siemsen, Bigler & Ipanema Moreira
BR302024006927-8	Notificação do depósito (exame formal concluído) Código de despacho: 860 Data de depósito: 17/12/2024 Titular: TATE ACCESS FLOORS, INC. [US] Procurador: Dannemann, Siemsen, Bigler & Ipanema Moreira

BR302024006928-6	Notificação do depósito (exame formal concluído) Código de despacho: 860 Data de depósito: 17/12/2024 Titular: TATE ACCESS FLOORS, INC. [US] Procurador: Dannemann, Siemsen, Bigler & Ipanema Moreira
BR302024006929-4	Notificação do depósito (exame formal concluído) Código de despacho: 860 Data de depósito: 17/12/2024 Titular: NEXT TRADING LOGÍSTICA LTDA EPP [BR/DF] Procurador: CONE SUL SERVIÇOS ADMINISTRATIVOS LTDA
BR302024006930-8	Notificação do depósito (exame formal concluído) Código de despacho: 860 Data de depósito: 17/12/2024 Titular: NEXT TRADING LOGÍSTICA LTDA EPP [BR/DF] Procurador: CONE SUL SERVIÇOS ADMINISTRATIVOS LTDA
BR302024006931-6	Notificação do depósito (exame formal concluído) Código de despacho: 860 Data de depósito: 17/12/2024 Titular: NEXT TRADING LOGÍSTICA LTDA EPP [BR/DF] Procurador: CONE SUL SERVIÇOS ADMINISTRATIVOS LTDA
BR302024006932-4	Notificação do depósito (exame formal concluído) Código de despacho: 860 Data de depósito: 17/12/2024 Titular: NEXT TRADING LOGÍSTICA LTDA EPP [BR/DF] Procurador: CONE SUL SERVIÇOS ADMINISTRATIVOS LTDA
BR302024006933-2	Notificação do depósito (exame formal concluído) Código de despacho: 860 Data de depósito: 17/12/2024 Titular: NEXT TRADING LOGÍSTICA LTDA EPP [BR/DF] Procurador: CONE SUL SERVIÇOS ADMINISTRATIVOS LTDA
BR302024006934-0	Notificação do depósito (exame formal concluído) Código de despacho: 860 Data de depósito: 17/12/2024 Titular: NEXT TRADING LOGÍSTICA LTDA EPP [BR/DF] Procurador: CONE SUL SERVIÇOS ADMINISTRATIVOS LTDA
BR302024006935-9	Notificação do depósito (exame formal concluído) Código de despacho: 860 Data de depósito: 17/12/2024 Titular: NEXT TRADING LOGÍSTICA LTDA EPP [BR/DF] Procurador: CONE SUL SERVIÇOS ADMINISTRATIVOS LTDA
BR302024006936-7	Notificação do depósito (exame formal concluído) Código de despacho: 860 Data de depósito: 17/12/2024 Titular: NEXT TRADING LOGÍSTICA LTDA EPP [BR/DF] Procurador: CONE SUL SERVIÇOS ADMINISTRATIVOS LTDA
BR302024006937-5	Notificação do depósito (exame formal concluído) Código de despacho: 860 Data de depósito: 17/12/2024 Titular: NEXT TRADING LOGÍSTICA LTDA EPP [BR/DF] Procurador: CONE SUL SERVIÇOS ADMINISTRATIVOS LTDA
BR302024006938-3	Notificação do depósito (exame formal concluído) Código de despacho: 860 Data de depósito: 17/12/2024 Titular: NEXT TRADING LOGÍSTICA LTDA EPP [BR/DF] Procurador: CONE SUL SERVIÇOS ADMINISTRATIVOS LTDA

BR302024006939-1	Notificação do depósito (exame formal concluído) Código de despacho: 860 Data de depósito: 17/12/2024 Titular: VIA AROMA INDÚSTRIA DE AROMATIZANTES DE AMBIENTES LTDA. [BR/RS] Procurador: MARCAR MARCAS E PATENTES LTDA
BR302024006941-3	Notificação do depósito (exame formal concluído) Código de despacho: 860 Data de depósito: 17/12/2024 Titular: CARLOS ALBERTO FIOROTTI [BR/SP] Procurador: Silvio Darré Júnior
BR302024006942-1	Notificação do depósito (exame formal concluído) Código de despacho: 860 Data de depósito: 17/12/2024 Titular: CARLOS ALBERTO FIOROTTI [BR/SP] Procurador: Silvio Darré Júnior
BR302024006944-8	Notificação do depósito (exame formal concluído) Código de despacho: 860 Data de depósito: 17/12/2024 Titular: STARSTORE COMÉRCIO DE EQUIPAMENTOS DE TELECOMUNICAÇÕES LTDA - ME [BR/SP] Procurador: Marcelo Gozeloto
BR302024006945-6	Notificação do depósito (exame formal concluído) Código de despacho: 860 Data de depósito: 17/12/2024 Titular: DAFU ADMINISTRACAO E PARTICIPACOES DE BENS LTDA [BR/SP] Procurador: Leandro de Souza Frigo
BR302024006946-4	Notificação do depósito (exame formal concluído) Código de despacho: 860 Data de depósito: 17/12/2024 Titular: DAFU ADMINISTRACAO E PARTICIPACOES DE BENS LTDA [BR/SP] Procurador: Leandro de Souza Frigo
BR302024006947-2	Notificação do depósito (exame formal concluído) Código de despacho: 860 Data de depósito: 17/12/2024 Titular: DAFU ADMINISTRACAO E PARTICIPACOES DE BENS LTDA [BR/SP] Procurador: Leandro de Souza Frigo
BR302024006949-9	Notificação do depósito (exame formal concluído) Código de despacho: 860 Data de depósito: 17/12/2024 Titular: RUBI JUNIOR DALMAGRO [BR/SC] Procurador: Sandro Conrado da Silva
BR302024006950-2	Notificação do depósito (exame formal concluído) Código de despacho: 860 Data de depósito: 17/12/2024 Titular: RUBI JUNIOR DALMAGRO [BR/SC] Procurador: Sandro Conrado da Silva
BR302024006951-0	Notificação do depósito (exame formal concluído) Código de despacho: 860 Data de depósito: 17/12/2024 Titular: RUBI JUNIOR DALMAGRO [BR/SC] Procurador: Sandro Conrado da Silva
BR302024006952-9	Notificação do depósito (exame formal concluído) Código de despacho: 860 Data de depósito: 17/12/2024 Titular: GRAVITY UPGEAR LLC [US] Procurador: Dannemann, Siemsen, Bigler & Ipanema Moreira

BR302024006953-7	Notificação do depósito (exame formal concluído) Código de despacho: 860 Data de depósito: 17/12/2024 Titular: ADAIVAN YURI BATISTA DE PAULA ROCHA [BR/MG] Procurador: Ângelo Tadeu Baptista
BR302024006954-5	Notificação do depósito (exame formal concluído) Código de despacho: 860 Data de depósito: 17/12/2024 Titular: DAFU ADMINISTRACAO E PARTICIPACOES DE BENS LTDA [BR/SP] Procurador: Leandro de Souza Frigo
BR302024006955-3	Notificação do depósito (exame formal concluído) Código de despacho: 860 Data de depósito: 17/12/2024 Titular: DAFU ADMINISTRACAO E PARTICIPACOES DE BENS LTDA [BR/SP] Procurador: Leandro de Souza Frigo
BR302024006956-1	Notificação do depósito (exame formal concluído) Código de despacho: 860 Data de depósito: 17/12/2024 Titular: DAFU ADMINISTRACAO E PARTICIPACOES DE BENS LTDA [BR/SP] Procurador: Leandro de Souza Frigo
BR302024006957-0	Notificação do depósito (exame formal concluído) Código de despacho: 860 Data de depósito: 17/12/2024 Titular: DAFU ADMINISTRACAO E PARTICIPACOES DE BENS LTDA [BR/SP] Procurador: Leandro de Souza Frigo
BR302024006958-8	Notificação do depósito (exame formal concluído) Código de despacho: 860 Data de depósito: 17/12/2024 Titular: ESCOBEL - INDÚSTRIA E COMÉRCIO DE PRODUTOS DE HIGIENE E BELEZA LTDA. [BR/RS] Procurador: LEÃO PROPRIEDADE INTELECTUAL
BR302024006959-6	Notificação do depósito (exame formal concluído) Código de despacho: 860 Data de depósito: 17/12/2024 Titular: KENVUE BRANDS LLC [US] Procurador: Daniel Advogados (Alt.de Daniel & Cia)
BR302024006960-0	Notificação do depósito (exame formal concluído) Código de despacho: 860 Data de depósito: 17/12/2024 Titular: KENVUE BRANDS LLC [US] Procurador: Daniel Advogados (Alt.de Daniel & Cia)
BR302024006961-8	Notificação do depósito (exame formal concluído) Código de despacho: 860 Data de depósito: 17/12/2024 Titular: GENENTECH, INC. [US] e F. HOFFMANN-LA ROCHE AG [CH] Procurador: Carolina Nakata
BR302024006962-6	Notificação do depósito (exame formal concluído) Código de despacho: 860 Data de depósito: 17/12/2024 Titular: GENENTECH, INC. [US] e F. HOFFMANN-LA ROCHE AG [CH] Procurador: Carolina Nakata
BR302024006964-2	Notificação do depósito (exame formal concluído) Código de despacho: 860 Data de depósito: 17/12/2024 Titular: QRA - ADMINISTRADORA DE BENS E PARTICIPAÇÕES LTDA [BR/SP] Procurador: JULIANA APARECIDA ROCHA REQUENA

BR302024006965-0	Notificação do depósito (exame formal concluído) Código de despacho: 860 Data de depósito: 17/12/2024 Titular: GENENTECH, INC. [US] e F. HOFFMANN-LA ROCHE AG [CH] Procurador: Carolina Nakata
BR302024006968-5	Notificação do depósito (exame formal concluído) Código de despacho: 860 Data de depósito: 17/12/2024 Titular: WAGNER MANDUCHI [BR/SP] Procurador: Vilage Marcas e Patentes Ltda
BR302024006969-3	Notificação do depósito (exame formal concluído) Código de despacho: 860 Data de depósito: 17/12/2024 Titular: BERTOLINI S/A. [BR/RS] Procurador: Norberto Pardelhas de Barcellos
BR302024006970-7	Notificação do depósito (exame formal concluído) Código de despacho: 860 Data de depósito: 17/12/2024 Titular: BASSANETO INDUSTRIA E COMERCIO EM GERAL LTDA ME [BR/SP] Procurador: JAIR SOUZA E SILVA
BR302024006971-5	Notificação do depósito (exame formal concluído) Código de despacho: 860 Data de depósito: 17/12/2024 Titular: BASSANETO INDUSTRIA E COMERCIO EM GERAL LTDA ME [BR/SP] Procurador: JAIR SOUZA E SILVA
BR302024006972-3	Notificação do depósito (exame formal concluído) Código de despacho: 860 Data de depósito: 18/12/2024 Titular: BREX IMPORTADORA E DISTRIBUIDORA LTDA. [BR/SP] Procurador: Michel Pereira da Silva
BR302024006973-1	Notificação do depósito (exame formal concluído) Código de despacho: 860 Data de depósito: 18/12/2024 Titular: BREX IMPORTADORA E DISTRIBUIDORA LTDA. [BR/SP] Procurador: Michel Pereira da Silva
BR302024006974-0	Notificação do depósito (exame formal concluído) Código de despacho: 860 Data de depósito: 18/12/2024 Titular: CAIXA TOMADA DISTRIBUIDORA DE MATERIAIS ELETROELETRÔNICOS LTDA [BR/RS] Procurador: Victória Scherer de Oliveira
BR302024006975-8	Notificação do depósito (exame formal concluído) Código de despacho: 860 Data de depósito: 18/12/2024 Titular: LEGO A/S [DK] Procurador: MMV Agentes da Propriedade Industrial Ltda.
BR302024006976-6	Notificação do depósito (exame formal concluído) Código de despacho: 860 Data de depósito: 18/12/2024 Titular: LEGO A/S [DK] Procurador: MMV Agentes da Propriedade Industrial Ltda.
BR302024006977-4	Notificação do depósito (exame formal concluído) Código de despacho: 860 Data de depósito: 18/12/2024 Titular: LEGO A/S [DK] Procurador: MMV Agentes da Propriedade Industrial Ltda.

BR302024006978-2	Notificação do depósito (exame formal concluído) Código de despacho: 860 Data de depósito: 18/12/2024 Titular: LEGO A/S [DK] Procurador: MMV Agentes da Propriedade Industrial Ltda.
BR302024006979-0	Notificação do depósito (exame formal concluído) Código de despacho: 860 Data de depósito: 18/12/2024 Titular: LEGO A/S [DK] Procurador: MMV Agentes da Propriedade Industrial Ltda.
BR302024006980-4	Notificação do depósito (exame formal concluído) Código de despacho: 860 Data de depósito: 18/12/2024 Titular: LEGO A/S [DK] Procurador: MMV Agentes da Propriedade Industrial Ltda.
BR302024006981-2	Notificação do depósito (exame formal concluído) Código de despacho: 860 Data de depósito: 18/12/2024 Titular: LEGO A/S [DK] Procurador: MMV Agentes da Propriedade Industrial Ltda.
BR302024006982-0	Notificação do depósito (exame formal concluído) Código de despacho: 860 Data de depósito: 18/12/2024 Titular: LEGO A/S [DK] Procurador: MMV Agentes da Propriedade Industrial Ltda.
BR302024006983-9	Notificação do depósito (exame formal concluído) Código de despacho: 860 Data de depósito: 18/12/2024 Titular: MARIANA ROSA BATISTA DE SOUZA [BR/SP] Procurador: JOAO PEDRO BOSSI
BR302024006984-7	Notificação do depósito (exame formal concluído) Código de despacho: 860 Data de depósito: 18/12/2024 Titular: LEGO A/S [DK] Procurador: MMV Agentes da Propriedade Industrial Ltda.
BR302024006985-5	Notificação do depósito (exame formal concluído) Código de despacho: 860 Data de depósito: 18/12/2024 Titular: 7 COLLORS IMPRESSOES LTDA [BR/MG] Procurador: Interação Marcas e Patentes Ltda
BR302024006986-3	Notificação do depósito (exame formal concluído) Código de despacho: 860 Data de depósito: 18/12/2024 Titular: LEGO A/S [DK] Procurador: MMV Agentes da Propriedade Industrial Ltda.
BR302024006987-1	Notificação do depósito (exame formal concluído) Código de despacho: 860 Data de depósito: 18/12/2024 Titular: LEGO A/S [DK] Procurador: MMV Agentes da Propriedade Industrial Ltda.
BR302024006988-0	Notificação do depósito (exame formal concluído) Código de despacho: 860 Data de depósito: 18/12/2024 Titular: DAFU ADMINISTRACAO E PARTICIPACOES DE BENS LTDA [BR/SP] Procurador: Leandro de Souza Frigo

BR302024006989-8	Notificação do depósito (exame formal concluído) Código de despacho: 860 Data de depósito: 18/12/2024 Titular: LEGO A/S [DK] Procurador: MMV Agentes da Propriedade Industrial Ltda.
BR302024006990-1	Notificação do depósito (exame formal concluído) Código de despacho: 860 Data de depósito: 18/12/2024 Titular: 7 COLLORS IMPRESSOES LTDA [BR/MG] Procurador: Interação Marcas e Patentes Ltda
BR302024006991-0	Notificação do depósito (exame formal concluído) Código de despacho: 860 Data de depósito: 18/12/2024 Titular: LEGO A/S [DK] Procurador: MMV Agentes da Propriedade Industrial Ltda.
BR302024006992-8	Notificação do depósito (exame formal concluído) Código de despacho: 860 Data de depósito: 18/12/2024 Titular: DAFU ADMINISTRACAO E PARTICIPACOES DE BENS LTDA [BR/SP] Procurador: Leandro de Souza Frigo
BR302024006993-6	Notificação do depósito (exame formal concluído) Código de despacho: 860 Data de depósito: 18/12/2024 Titular: LEGO A/S [DK] Procurador: MMV Agentes da Propriedade Industrial Ltda.
BR302024006994-4	Notificação do depósito (exame formal concluído) Código de despacho: 860 Data de depósito: 18/12/2024 Titular: PLASMOVE COMERCIAL LTDA. [BR/SP] Procurador: COLONIAL REGISTROS DE MARCAS E PATENTES LTDA
BR302024006995-2	Notificação do depósito (exame formal concluído) Código de despacho: 860 Data de depósito: 18/12/2024 Titular: DAFU ADMINISTRACAO E PARTICIPACOES DE BENS LTDA [BR/SP] Procurador: Leandro de Souza Frigo
BR302024006996-0	Notificação do depósito (exame formal concluído) Código de despacho: 860 Data de depósito: 18/12/2024 Titular: LEGO A/S [DK] Procurador: MMV Agentes da Propriedade Industrial Ltda.
BR302024006997-9	Notificação do depósito (exame formal concluído) Código de despacho: 860 Data de depósito: 18/12/2024 Titular: LEGO A/S [DK] Procurador: MMV Agentes da Propriedade Industrial Ltda.
BR302024006998-7	Notificação do depósito (exame formal concluído) Código de despacho: 860 Data de depósito: 18/12/2024 Titular: DAFU ADMINISTRACAO E PARTICIPACOES DE BENS LTDA [BR/SP] Procurador: Leandro de Souza Frigo
BR302024006999-5	Notificação do depósito (exame formal concluído) Código de despacho: 860 Data de depósito: 18/12/2024 Titular: LEGO A/S [DK] Procurador: MMV Agentes da Propriedade Industrial Ltda.

BR302024007000-4	Notificação do depósito (exame formal concluído) Código de despacho: 860 Data de depósito: 18/12/2024 Titular: DAFU ADMINISTRACAO E PARTICIPACOES DE BENS LTDA [BR/SP] Procurador: Leandro de Souza Frigo
BR302024007001-2	Notificação do depósito (exame formal concluído) Código de despacho: 860 Data de depósito: 18/12/2024 Titular: LEGO A/S [DK] Procurador: MMV Agentes da Propriedade Industrial Ltda.
BR302024007002-0	Notificação do depósito (exame formal concluído) Código de despacho: 860 Data de depósito: 18/12/2024 Titular: LEGO A/S [DK] Procurador: MMV Agentes da Propriedade Industrial Ltda.
BR302024007003-9	Notificação do depósito (exame formal concluído) Código de despacho: 860 Data de depósito: 18/12/2024 Titular: LEGO A/S [DK] Procurador: MMV Agentes da Propriedade Industrial Ltda.
BR302024007004-7	Notificação do depósito (exame formal concluído) Código de despacho: 860 Data de depósito: 18/12/2024 Titular: LEGO A/S [DK] Procurador: MMV Agentes da Propriedade Industrial Ltda.
BR302024007005-5	Notificação do depósito (exame formal concluído) Código de despacho: 860 Data de depósito: 18/12/2024 Titular: DAFU ADMINISTRACAO E PARTICIPACOES DE BENS LTDA [BR/SP] Procurador: Leandro de Souza Frigo
BR302024007006-3	Notificação do depósito (exame formal concluído) Código de despacho: 860 Data de depósito: 18/12/2024 Titular: LEGO A/S [DK] Procurador: MMV Agentes da Propriedade Industrial Ltda.
BR302024007007-1	Notificação do depósito (exame formal concluído) Código de despacho: 860 Data de depósito: 18/12/2024 Titular: LEGO A/S [DK] Procurador: MMV Agentes da Propriedade Industrial Ltda.
BR302024007008-0	Notificação do depósito (exame formal concluído) Código de despacho: 860 Data de depósito: 18/12/2024 Titular: LEGO A/S [DK] Procurador: MMV Agentes da Propriedade Industrial Ltda.
BR302024007009-8	Notificação do depósito (exame formal concluído) Código de despacho: 860 Data de depósito: 18/12/2024 Titular: EMERSON DA SILVA BERTOLINI [BR/SP] e ANGELITA MARIA MARTINATI BERTOLINI [BR/SP] Procurador: Crimark Propriedade Industrial S/S
BR302024007010-1	Notificação do depósito (exame formal concluído) Código de despacho: 860 Data de depósito: 18/12/2024 Titular: CAPITAL DAS CESTAS LTDA [BR/SP] Procurador: Jair Silva de Andrade

BR302024007011-0	Notificação do depósito (exame formal concluído) Código de despacho: 860 Data de depósito: 18/12/2024 Titular: LEGO A/S [DK] Procurador: MMV Agentes da Propriedade Industrial Ltda.
BR302024007012-8	Notificação do depósito (exame formal concluído) Código de despacho: 860 Data de depósito: 18/12/2024 Titular: LEGO A/S [DK] Procurador: MMV Agentes da Propriedade Industrial Ltda.
BR302024007013-6	Notificação do depósito (exame formal concluído) Código de despacho: 860 Data de depósito: 18/12/2024 Titular: LEGO A/S [DK] Procurador: MMV Agentes da Propriedade Industrial Ltda.
BR302024007014-4	Notificação do depósito (exame formal concluído) Código de despacho: 860 Data de depósito: 18/12/2024 Titular: LEGO A/S [DK] Procurador: MMV Agentes da Propriedade Industrial Ltda.
BR302024007015-2	Notificação do depósito (exame formal concluído) Código de despacho: 860 Data de depósito: 18/12/2024 Titular: LEGO A/S [DK] Procurador: MMV Agentes da Propriedade Industrial Ltda.
BR302024007016-0	Notificação do depósito (exame formal concluído) Código de despacho: 860 Data de depósito: 18/12/2024 Titular: LEGO A/S [DK] Procurador: MMV Agentes da Propriedade Industrial Ltda.
BR302024007017-9	Notificação do depósito (exame formal concluído) Código de despacho: 860 Data de depósito: 18/12/2024 Titular: LEGO A/S [DK] Procurador: MMV Agentes da Propriedade Industrial Ltda.
BR302024007018-7	Notificação do depósito (exame formal concluído) Código de despacho: 860 Data de depósito: 18/12/2024 Titular: LEGO A/S [DK] Procurador: MMV Agentes da Propriedade Industrial Ltda.
BR302024007019-5	Notificação do depósito (exame formal concluído) Código de despacho: 860 Data de depósito: 18/12/2024 Titular: UNIVERSIDADE FEDERAL DO RIO GRANDE DO SUL [BR/RS]
BR302024007020-9	Notificação do depósito (exame formal concluído) Código de despacho: 860 Data de depósito: 18/12/2024 Titular: LEGO A/S [DK] Procurador: MMV Agentes da Propriedade Industrial Ltda.
BR302024007021-7	Notificação do depósito (exame formal concluído) Código de despacho: 860 Data de depósito: 18/12/2024 Titular: LEGO A/S [DK] Procurador: MMV Agentes da Propriedade Industrial Ltda.

BR302024007022-5	Notificação do depósito (exame formal concluído) Código de despacho: 860 Data de depósito: 18/12/2024 Titular: GRENE S.A. [BR/CE] Procurador: Remer Villaça & Nogueira Assessoria e Consultoria de Prop. Intelectual S/S Ltda.
BR302024007023-3	Notificação do depósito (exame formal concluído) Código de despacho: 860 Data de depósito: 18/12/2024 Titular: SOFT WORKS EPI CALÇADOS LTDA. [BR/SP] Procurador: Ariboni, Fabbri e Schmidt Sociedade de Advogados
BR302024007024-1	Notificação do depósito (exame formal concluído) Código de despacho: 860 Data de depósito: 18/12/2024 Titular: GRENE S.A. [BR/CE] Procurador: Remer Villaça & Nogueira Assessoria e Consultoria de Prop. Intelectual S/S Ltda.
BR302024007025-0	Notificação do depósito (exame formal concluído) Código de despacho: 860 Data de depósito: 18/12/2024 Titular: SPHERA SOLUÇÕES EM TECNOLOGIAS SUSTENTÁVEIS LTDA [BR/CE] Procurador: DANSKE CONSULTORIA E TREINAMENTO LTDA
BR302024007026-8	Notificação do depósito (exame formal concluído) Código de despacho: 860 Data de depósito: 18/12/2024 Titular: KAUTENG AUTOMACAO INDUSTRIAL LTDA [BR/PR] Procurador: Paulo Gustavo Zanetti Morais Badan
BR302024007027-6	Notificação do depósito (exame formal concluído) Código de despacho: 860 Data de depósito: 18/12/2024 Titular: GRENE S.A. [BR/CE] Procurador: Remer Villaça & Nogueira Assessoria e Consultoria de Prop. Intelectual S/S Ltda.
BR302024007028-4	Notificação do depósito (exame formal concluído) Código de despacho: 860 Data de depósito: 18/12/2024 Titular: J.C. BAMFORD EXCAVATORS LIMITED [GB] Procurador: Clarke, Modet Propriedade Intelectual Ltda.
BR302024007029-2	Notificação do depósito (exame formal concluído) Código de despacho: 860 Data de depósito: 18/12/2024 Titular: DAVID DE O MAIA ENGENHARIA CIVIL -ME [BR/SP] Procurador: Jair Silva de Andrade
BR302024007030-6	Notificação do depósito (exame formal concluído) Código de despacho: 860 Data de depósito: 18/12/2024 Titular: J.C. BAMFORD EXCAVATORS LIMITED [GB] Procurador: Clarke, Modet Propriedade Intelectual Ltda.
BR302024007031-4	Notificação do depósito (exame formal concluído) Código de despacho: 860 Data de depósito: 18/12/2024 Titular: GRENE S.A. [BR/CE] Procurador: Remer Villaça & Nogueira Assessoria e Consultoria de Prop. Intelectual S/S Ltda.
BR302024007032-2	Notificação do depósito (exame formal concluído) Código de despacho: 860 Data de depósito: 18/12/2024 Titular: J.C. BAMFORD EXCAVATORS LIMITED [GB] Procurador: Clarke, Modet Propriedade Intelectual Ltda.

BR302024007033-0	Notificação do depósito (exame formal concluído) Código de despacho: 860 Data de depósito: 18/12/2024 Titular: FORGE IND. E COM. DE EQUIPAMENTOS LTDA [BR/PR] Procurador: Alcion Bubniak
BR302024007034-9	Notificação do depósito (exame formal concluído) Código de despacho: 860 Data de depósito: 18/12/2024 Titular: GRENDENE S.A. [BR/CE] Procurador: Remer Villaça & Nogueira Assessoria e Consultoria de Prop. Intelectual S/S Ltda.
BR302024007035-7	Notificação do depósito (exame formal concluído) Código de despacho: 860 Data de depósito: 18/12/2024 Titular: FENICETEK SRL [IT] Procurador: RITTER ADVOGADOS
BR302024007036-5	Notificação do depósito (exame formal concluído) Código de despacho: 860 Data de depósito: 18/12/2024 Titular: FORGE IND. E COM. DE EQUIPAMENTOS LTDA [BR/PR] Procurador: Alcion Bubniak
BR302024007037-3	Notificação do depósito (exame formal concluído) Código de despacho: 860 Data de depósito: 18/12/2024 Titular: FORGE IND. E COM. DE EQUIPAMENTOS LTDA [BR/PR] Procurador: Alcion Bubniak
BR302024007038-1	Notificação do depósito (exame formal concluído) Código de despacho: 860 Data de depósito: 18/12/2024 Titular: CAPITAL DAS CESTAS LTDA [BR/SP] Procurador: Jair Silva de Andrade
BR302024007039-0	Notificação do depósito (exame formal concluído) Código de despacho: 860 Data de depósito: 18/12/2024 Titular: GRENDENE S.A. [BR/CE] Procurador: Remer Villaça & Nogueira Assessoria e Consultoria de Prop. Intelectual S/S Ltda.
BR302024007040-3	Notificação do depósito (exame formal concluído) Código de despacho: 860 Data de depósito: 18/12/2024 Titular: GRENDENE S.A. [BR/CE] Procurador: Remer Villaça & Nogueira Assessoria e Consultoria de Prop. Intelectual S/S Ltda.
BR302024007041-1	Notificação do depósito (exame formal concluído) Código de despacho: 860 Data de depósito: 18/12/2024 Titular: CAPITAL DAS CESTAS LTDA [BR/SP] Procurador: Jair Silva de Andrade
BR302024007043-8	Notificação do depósito (exame formal concluído) Código de despacho: 860 Data de depósito: 18/12/2024 Titular: THAMMY MAYRA TONEGAWA [BR/PR] Procurador: SISTEMARCAS MARCAS E PATENTES LTDA
BR302024007044-6	Notificação do depósito (exame formal concluído) Código de despacho: 860 Data de depósito: 18/12/2024 Titular: GRENDENE S.A. [BR/CE] Procurador: Remer Villaça & Nogueira Assessoria e Consultoria de Prop. Intelectual S/S Ltda.

BR302024007045-4	Notificação do depósito (exame formal concluído) Código de despacho: 860 Data de depósito: 18/12/2024 Titular: LIFEN ZHU [BR/SP] Procurador: Org. Mérito Marcas e Patentes Ltda.
BR302024007046-2	Notificação do depósito (exame formal concluído) Código de despacho: 860 Data de depósito: 18/12/2024 Titular: CARLOS AUGUSTO AMORIM DA MOTTA [BR/SC] Procurador: Cerumar Serviços em Propriedade Intelectual Ltda
BR302024007047-0	Notificação do depósito (exame formal concluído) Código de despacho: 860 Data de depósito: 18/12/2024 Titular: SOFT WORKS EPI CALÇADOS LTDA. [BR/SP] Procurador: Ariboni, Fabbri e Schmidt Sociedade de Advogados
BR302024007048-9	Notificação do depósito (exame formal concluído) Código de despacho: 860 Data de depósito: 18/12/2024 Titular: EB COMÉRCIO IMPORTAÇÃO E EXPORTAÇÃO DE MÓVEIS EIRELI [BR/SP] Procurador: Sandra Brandão de Abreu
BR302024007050-0	Notificação do depósito (exame formal concluído) Código de despacho: 860 Data de depósito: 19/12/2024 Titular: FARPLAST INDÚSTRIA DE PLÁSTICOS LTDA. [BR/RS] Procurador: Norberto Pardelhas de Barcellos
BR302024007051-9	Notificação do depósito (exame formal concluído) Código de despacho: 860 Data de depósito: 19/12/2024 Titular: FELIPE MATHEUS DE AGUIAR CARLESSO [BR/PR]
BR302024007053-5	Notificação do depósito (exame formal concluído) Código de despacho: 860 Data de depósito: 19/12/2024 Titular: MARCOPOLO S.A. [BR/RS] Procurador: Remer Villaça & Nogueira Assessoria e Consultoria de Prop. Intelectual S/S Ltda.
BR302024007054-3	Notificação do depósito (exame formal concluído) Código de despacho: 860 Data de depósito: 19/12/2024 Titular: FELIPE MATHEUS DE AGUIAR CARLESSO [BR/PR]
BR302024007055-1	Notificação do depósito (exame formal concluído) Código de despacho: 860 Data de depósito: 19/12/2024 Titular: CHARLI NEGÓCIOS E INTERMEDIações LTDA - ME [BR/SP] Procurador: João Batista Valverde
BR302024007056-0	Notificação do depósito (exame formal concluído) Código de despacho: 860 Data de depósito: 19/12/2024 Titular: FORMAPLASTICO INDÚSTRIA E COMÉRCIO DE MÁQUINAS E PLÁSTICOS INJETÁVEIS LTDA - ME [BR/SP] Procurador: PERITO PROPRIEDADE INDUSTRIAL LTDA
BR302024007057-8	Notificação do depósito (exame formal concluído) Código de despacho: 860 Data de depósito: 19/12/2024 Titular: ROTO FORMATTO COMERCIO DE PLASTICO E DERIVADOS LTDA. [BR/SP] Procurador: ABM Assessoria Brasileira de Marcas Ltda.

BR302024007058-6	Notificação do depósito (exame formal concluído) Código de despacho: 860 Data de depósito: 19/12/2024 Titular: DEXCO S.A. [BR/SP] Procurador: MURTA GOYANES ADVOGADOS
BR302024007059-4	Notificação do depósito (exame formal concluído) Código de despacho: 860 Data de depósito: 19/12/2024 Titular: INSTITUTO DE PESQUISAS ELDORADO [BR/SP]
BR302024007061-6	Notificação do depósito (exame formal concluído) Código de despacho: 860 Data de depósito: 19/12/2024 Titular: MACLEAN POWER SYSTEMS DO BRASIL LTDA [BR/SP] Procurador: Icamp Marcas e Patentes Ltda
BR302024007062-4	Notificação do depósito (exame formal concluído) Código de despacho: 860 Data de depósito: 19/12/2024 Titular: RONNIE VAGNER DA SILVA [BR/PR]
BR302024007063-2	Notificação do depósito (exame formal concluído) Código de despacho: 860 Data de depósito: 19/12/2024 Titular: VRS INDÚSTRIA DE METAIS SANITÁRIOS LTDA [BR/PR] Procurador: Kátia Rocha dos Santos Martins
BR302024007064-0	Notificação do depósito (exame formal concluído) Código de despacho: 860 Data de depósito: 19/12/2024 Titular: RADU INDÚSTRIA IMPORTAÇÃO E EXPORTAÇÃO LTDA [BR/RJ] Procurador: LIA E BARBOSA SOCIEDADE DE ADVOGADOS
BR302024007066-7	Notificação do depósito (exame formal concluído) Código de despacho: 860 Data de depósito: 19/12/2024 Titular: VRS INDÚSTRIA DE METAIS SANITÁRIOS LTDA [BR/PR] Procurador: Kátia Rocha dos Santos Martins
BR302024007067-5	Notificação do depósito (exame formal concluído) Código de despacho: 860 Data de depósito: 19/12/2024 Titular: WEB MASTER BRASIL INFORMÁTICA LTDA ME [BR/SP] Procurador: Eduardo de Moraes Nery Comodaro
BR302024007068-3	Notificação do depósito (exame formal concluído) Código de despacho: 860 Data de depósito: 19/12/2024 Titular: INSTITUTO DE PESQUISAS ELDORADO [BR/SP]
BR302024007072-1	Notificação do depósito (exame formal concluído) Código de despacho: 860 Data de depósito: 19/12/2024 Titular: ANGELO MITICA MELO MONTEZANO MARIAN [BR/SP] Procurador: Pezzuol & Associados Marcas e Patentes Ltda.
BR302024007073-0	Notificação do depósito (exame formal concluído) Código de despacho: 860 Data de depósito: 19/12/2024 Titular: ANGELO MITICA MELO MONTEZANO MARIAN [BR/SP] Procurador: Pezzuol & Associados Marcas e Patentes Ltda.
BR302024007074-8	Notificação do depósito (exame formal concluído) Código de despacho: 860 Data de depósito: 19/12/2024 Titular: REVISE COMERCIO LTDA [BR/SP] Procurador: BEERRE ASSESSORIA EMPRESARIAL LTDA

BR302024007075-6	Notificação do depósito (exame formal concluído) Código de despacho: 860 Data de depósito: 19/12/2024 Titular: BRANDS BRAZIL LICENCIAMENTOS LTDA [BR/SC] Procurador: REGIBRAS LTDA EPP
BR302024007076-4	Notificação do depósito (exame formal concluído) Código de despacho: 860 Data de depósito: 19/12/2024 Titular: FIBRACEM TELEINFORMÁTICA LTDA [BR/PR] Procurador: Alcion Bubniak
BR302024007080-2	Notificação do depósito (exame formal concluído) Código de despacho: 860 Data de depósito: 19/12/2024 Titular: HONDA MOTOR CO., LTD. [JP] Procurador: Dannemann, Siemsen, Bigler & Ipanema Moreira
BR302024007081-0	Notificação do depósito (exame formal concluído) Código de despacho: 860 Data de depósito: 19/12/2024 Titular: POSITIVO TECNOLOGIA S.A. [BR/PR] Procurador: Baril & Advogados Associados
BR302024007082-9	Notificação do depósito (exame formal concluído) Código de despacho: 860 Data de depósito: 19/12/2024 Titular: HONDA MOTOR CO., LTD. [JP] Procurador: Dannemann, Siemsen, Bigler & Ipanema Moreira
BR302024007083-7	Notificação do depósito (exame formal concluído) Código de despacho: 860 Data de depósito: 19/12/2024 Titular: SOSSEGO PARTICIPAÇÕES LTDA [BR/RS] Procurador: Cristina Baum da Silva
BR302024007084-5	Notificação do depósito (exame formal concluído) Código de despacho: 860 Data de depósito: 19/12/2024 Titular: SOSSEGO PARTICIPAÇÕES LTDA [BR/RS] Procurador: Cristina Baum da Silva
BR302024007085-3	Notificação do depósito (exame formal concluído) Código de despacho: 860 Data de depósito: 19/12/2024 Titular: N7N USINAGEM E MONTAGEM DE EQUIPAMENTOS LTDA - EPP [BR/SP] Procurador: Juliana de Moraes Carvalho Mello
BR302024007086-1	Notificação do depósito (exame formal concluído) Código de despacho: 860 Data de depósito: 19/12/2024 Titular: GUILHERME FILIPPETTO KAZEQUER [BR/PR] Procurador: KALASHI MARCAS E PATENTES LTDA EPP
BR302024007087-0	Notificação do depósito (exame formal concluído) Código de despacho: 860 Data de depósito: 20/12/2024 Titular: FELIPE ROTA CARAVINA [BR/SP] Procurador: RESOLVA CONOSCO ASSESSORIA - EIRELI - ME
BR302024007088-8	Notificação do depósito (exame formal concluído) Código de despacho: 860 Data de depósito: 20/12/2024 Titular: FELIPE ROTA CARAVINA [BR/SP] Procurador: RESOLVA CONOSCO ASSESSORIA - EIRELI - ME

BR302024007089-6	Notificação do depósito (exame formal concluído) Código de despacho: 860 Data de depósito: 20/12/2024 Titular: TRAMONTINA S/A CUTELARIA [BR/RS] Procurador: CREAÇÃO MARCAS E PATENTES LTDA.
BR302024007090-0	Notificação do depósito (exame formal concluído) Código de despacho: 860 Data de depósito: 20/12/2024 Titular: JOÃO MILTON MENEGHETTI [BR/SP] Procurador: Eduarda Colla
BR302024007091-8	Notificação do depósito (exame formal concluído) Código de despacho: 860 Data de depósito: 20/12/2024 Titular: TRAMONTINA S/A CUTELARIA [BR/RS] Procurador: CREAÇÃO MARCAS E PATENTES LTDA.
BR302024007092-6	Notificação do depósito (exame formal concluído) Código de despacho: 860 Data de depósito: 20/12/2024 Titular: FELIPE ROTA CARAVINA [BR/SP] Procurador: RESOLVA CONOSCO ASSESSORIA - EIRELI - ME
BR302024007093-4	Notificação do depósito (exame formal concluído) Código de despacho: 860 Data de depósito: 20/12/2024 Titular: GRENDENE S.A. [BR/CE] Procurador: Remer Villaça & Nogueira Assessoria e Consultoria de Prop. Intelectual S/S Ltda.
BR302024007094-2	Notificação do depósito (exame formal concluído) Código de despacho: 860 Data de depósito: 20/12/2024 Titular: FELIPE ROTA CARAVINA [BR/SP] Procurador: RESOLVA CONOSCO ASSESSORIA - EIRELI - ME
BR302024007095-0	Notificação do depósito (exame formal concluído) Código de despacho: 860 Data de depósito: 20/12/2024 Titular: TRAMONTINA S/A CUTELARIA [BR/RS] Procurador: CREAÇÃO MARCAS E PATENTES LTDA.
BR302024007096-9	Notificação do depósito (exame formal concluído) Código de despacho: 860 Data de depósito: 20/12/2024 Titular: TRAMONTINA S/A CUTELARIA [BR/RS] Procurador: CREAÇÃO MARCAS E PATENTES LTDA.
BR302024007097-7	Notificação do depósito (exame formal concluído) Código de despacho: 860 Data de depósito: 20/12/2024 Titular: SM GESTAO DE FRANQUIAS LTDA [BR/RS] Procurador: Roner Guerra Fabris
BR302024007098-5	Notificação do depósito (exame formal concluído) Código de despacho: 860 Data de depósito: 20/12/2024 Titular: TRAMONTINA S/A CUTELARIA [BR/RS] Procurador: CREAÇÃO MARCAS E PATENTES LTDA.
BR302024007099-3	Notificação do depósito (exame formal concluído) Código de despacho: 860 Data de depósito: 20/12/2024 Titular: UNIVERSIDADE FEDERAL DE SANTA MARIA [BR/RS] e SPRAY SOLUTIONS LTDA [BR/RS]

BR302024007100-0	Notificação do depósito (exame formal concluído) Código de despacho: 860 Data de depósito: 20/12/2024 Titular: FELIPE ROTA CARAVINA [BR/SP] Procurador: RESOLVA CONOSCO ASSESSORIA - EIRELI - ME
BR302024007101-9	Notificação do depósito (exame formal concluído) Código de despacho: 860 Data de depósito: 20/12/2024 Titular: GRENDENE S.A. [BR/CE] Procurador: Remer Villaça & Nogueira Assessoria e Consultoria de Prop. Intelectual S/S Ltda.
BR302024007102-7	Notificação do depósito (exame formal concluído) Código de despacho: 860 Data de depósito: 20/12/2024 Titular: PEDREIRA GESTAO DE NEGOCIOS EIRELI [BR/SP] Procurador: JULIANA APARECIDA ROCHA REQUENA
BR302024007103-5	Notificação do depósito (exame formal concluído) Código de despacho: 860 Data de depósito: 20/12/2024 Titular: TRAMONTINA S/A CUTELARIA [BR/RS] Procurador: CREAÇÃO MARCAS E PATENTES LTDA.
BR302024007104-3	Notificação do depósito (exame formal concluído) Código de despacho: 860 Data de depósito: 20/12/2024 Titular: FELIPE ROTA CARAVINA [BR/SP] Procurador: RESOLVA CONOSCO ASSESSORIA - EIRELI - ME
BR302024007105-1	Notificação do depósito (exame formal concluído) Código de despacho: 860 Data de depósito: 20/12/2024 Titular: BYD COMPANY LIMITED [CN] Procurador: Clarke, Modet Propriedade Intelectual Ltda.
BR302024007106-0	Notificação do depósito (exame formal concluído) Código de despacho: 860 Data de depósito: 20/12/2024 Titular: TRAMONTINA S/A CUTELARIA [BR/RS] Procurador: CREAÇÃO MARCAS E PATENTES LTDA.
BR302024007107-8	Notificação do depósito (exame formal concluído) Código de despacho: 860 Data de depósito: 20/12/2024 Titular: KITGLASS COMÉRCIO DE PRODUTOS METALÚRGICOS E APERFEIÇOAMENTO PROFISSIONAL LTDA EPP [BR/SP] Procurador: BEERRE ASSESSORIA EMPRESARIAL LTDA
BR302024007108-6	Notificação do depósito (exame formal concluído) Código de despacho: 860 Data de depósito: 20/12/2024 Titular: GRENDENE S.A. [BR/CE] Procurador: Remer Villaça & Nogueira Assessoria e Consultoria de Prop. Intelectual S/S Ltda.
BR302024007109-4	Notificação do depósito (exame formal concluído) Código de despacho: 860 Data de depósito: 20/12/2024 Titular: FELIPE ROTA CARAVINA [BR/SP] Procurador: RESOLVA CONOSCO ASSESSORIA - EIRELI - ME
BR302024007110-8	Notificação do depósito (exame formal concluído) Código de despacho: 860 Data de depósito: 20/12/2024 Titular: BYD COMPANY LIMITED [CN] Procurador: Clarke, Modet Propriedade Intelectual Ltda.

BR302024007111-6	Notificação do depósito (exame formal concluído) Código de despacho: 860 Data de depósito: 20/12/2024 Titular: GRENDENE S.A. [BR/CE] Procurador: Remer Villaça & Nogueira Assessoria e Consultoria de Prop. Intelectual S/S Ltda.
BR302024007112-4	Notificação do depósito (exame formal concluído) Código de despacho: 860 Data de depósito: 20/12/2024 Titular: KITGLASS COMÉRCIO DE PRODUTOS METALÚRGICOS E APERFEIÇOAMENTO PROFISSIONAL LTDA EPP [BR/SP] Procurador: BEERRE ASSESSORIA EMPRESARIAL LTDA
BR302024007113-2	Notificação do depósito (exame formal concluído) Código de despacho: 860 Data de depósito: 20/12/2024 Titular: GRENDENE S.A. [BR/CE] Procurador: Remer Villaça & Nogueira Assessoria e Consultoria de Prop. Intelectual S/S Ltda.
BR302024007115-9	Notificação do depósito (exame formal concluído) Código de despacho: 860 Data de depósito: 20/12/2024 Titular: UNI-ART IMPORT LTDA [BR/SP] Procurador: Bicudo & Sborgia Propriedade Intelectual Ltda
BR302024007116-7	Notificação do depósito (exame formal concluído) Código de despacho: 860 Data de depósito: 20/12/2024 Titular: UNI-ART IMPORT LTDA [BR/SP] Procurador: Bicudo & Sborgia Propriedade Intelectual Ltda
BR302024007120-5	Notificação do depósito (exame formal concluído) Código de despacho: 860 Data de depósito: 20/12/2024 Titular: SM GESTAO DE FRANQUIAS LTDA [BR/RS] Procurador: Roner Guerra Fabris
BR302024007121-3	Notificação do depósito (exame formal concluído) Código de despacho: 860 Data de depósito: 20/12/2024 Titular: BYD COMPANY LIMITED [CN] Procurador: Clarke, Modet Propriedade Intelectual Ltda.
BR302024007122-1	Notificação do depósito (exame formal concluído) Código de despacho: 860 Data de depósito: 20/12/2024 Titular: GRENDENE S.A. [BR/CE] Procurador: Remer Villaça & Nogueira Assessoria e Consultoria de Prop. Intelectual S/S Ltda.
BR302024007123-0	Notificação do depósito (exame formal concluído) Código de despacho: 860 Data de depósito: 20/12/2024 Titular: MODELO RECICLADORA E DESTINADORA DE PNEUMÁTICOS LTDA EPP [BR/SP] Procurador: BEERRE ASSESSORIA EMPRESARIAL LTDA
BR302024007124-8	Notificação do depósito (exame formal concluído) Código de despacho: 860 Data de depósito: 20/12/2024 Titular: GRENDENE S.A. [BR/CE] Procurador: Remer Villaça & Nogueira Assessoria e Consultoria de Prop. Intelectual S/S Ltda.
BR302024007125-6	Notificação do depósito (exame formal concluído) Código de despacho: 860 Data de depósito: 20/12/2024 Titular: ACRILYS DO BRASIL LAMINADOS PLASTICOS LTDA [BR/RS] Procurador: EXPERT - MARCAS E PATENTES LTDA

BR302024007126-4	Notificação do depósito (exame formal concluído) Código de despacho: 860 Data de depósito: 20/12/2024 Titular: GRENDENE S.A. [BR/CE] Procurador: Remer Villaça & Nogueira Assessoria e Consultoria de Prop. Intelectual S/S Ltda.
BR302024007127-2	Notificação do depósito (exame formal concluído) Código de despacho: 860 Data de depósito: 20/12/2024 Titular: ACRILYS DO BRASIL LAMINADOS PLASTICOS LTDA [BR/RS] Procurador: EXPERT - MARCAS E PATENTES LTDA
BR302024007128-0	Notificação do depósito (exame formal concluído) Código de despacho: 860 Data de depósito: 20/12/2024 Titular: ACRILYS DO BRASIL LAMINADOS PLASTICOS LTDA [BR/RS] Procurador: EXPERT - MARCAS E PATENTES LTDA
BR302024007129-9	Notificação do depósito (exame formal concluído) Código de despacho: 860 Data de depósito: 20/12/2024 Titular: GRENDENE S.A. [BR/CE] Procurador: Remer Villaça & Nogueira Assessoria e Consultoria de Prop. Intelectual S/S Ltda.
BR302024007130-2	Notificação do depósito (exame formal concluído) Código de despacho: 860 Data de depósito: 20/12/2024 Titular: ACRILYS DO BRASIL LAMINADOS PLASTICOS LTDA [BR/RS] Procurador: EXPERT - MARCAS E PATENTES LTDA
BR302024007131-0	Notificação do depósito (exame formal concluído) Código de despacho: 860 Data de depósito: 20/12/2024 Titular: ACRILYS DO BRASIL LAMINADOS PLASTICOS LTDA [BR/RS] Procurador: EXPERT - MARCAS E PATENTES LTDA
BR302024007132-9	Notificação do depósito (exame formal concluído) Código de despacho: 860 Data de depósito: 20/12/2024 Titular: ACRILYS DO BRASIL LAMINADOS PLASTICOS LTDA [BR/RS] Procurador: EXPERT - MARCAS E PATENTES LTDA
BR302024007133-7	Notificação do depósito (exame formal concluído) Código de despacho: 860 Data de depósito: 20/12/2024 Titular: BLESS TRUCK CENTER COMERCIO DE PECAS LTDA [BR/PR] Procurador: London Marcas e Patentes S/S Ltda.
BR302024007134-5	Notificação do depósito (exame formal concluído) Código de despacho: 860 Data de depósito: 20/12/2024 Titular: CORTAG INDUSTRIA E COMERCIO LTDA [BR/SP] Procurador: Itamarati Patentes e Marcas Ltda.
BR302024007135-3	Notificação do depósito (exame formal concluído) Código de despacho: 860 Data de depósito: 20/12/2024 Titular: INCORPLAC IND E COM DE MOVEIS EIRELLI [BR/PR] Procurador: LUCIANO SALVIATO
BR302024007136-1	Notificação do depósito (exame formal concluído) Código de despacho: 860 Data de depósito: 20/12/2024 Titular: CONSTRUSUI METALURGICA LTDA [BR/SC] Procurador: LUANA KLAUS

BR302024007137-0	Notificação do depósito (exame formal concluído) Código de despacho: 860 Data de depósito: 20/12/2024 Titular: CONSTRUSUI METALURGICA LTDA [BR/SC] Procurador: LUANA KLAUS
BR302024007138-8	Notificação do depósito (exame formal concluído) Código de despacho: 860 Data de depósito: 20/12/2024 Titular: CONSTRUSUI METALURGICA LTDA [BR/SC] Procurador: LUANA KLAUS
BR302024007139-6	Notificação do depósito (exame formal concluído) Código de despacho: 860 Data de depósito: 20/12/2024 Titular: ACRILYS DO BRASIL LAMINADOS PLASTICOS LTDA [BR/RS] Procurador: EXPERT - MARCAS E PATENTES LTDA
BR302024007140-0	Notificação do depósito (exame formal concluído) Código de despacho: 860 Data de depósito: 20/12/2024 Titular: INDÚSTRIA E COMÉRCIO DE PLÁSTICOS CAJOVIL LTDA [BR/SC] Procurador: King'S Marcas e Patentes Ltda.
BR302024007141-8	Notificação do depósito (exame formal concluído) Código de despacho: 860 Data de depósito: 20/12/2024 Titular: COLGATE-PALMOLIVE COMPANY [US] Procurador: Clarke, Modet Propriedade Intelectual Ltda.
BR302024007142-6	Notificação do depósito (exame formal concluído) Código de despacho: 860 Data de depósito: 20/12/2024 Titular: ROBERTA BANQUERI SERRA [BR/SP]
BR302024007143-4	Notificação do depósito (exame formal concluído) Código de despacho: 860 Data de depósito: 20/12/2024 Titular: FABIANO FRANCISCO DE ALMEIDA [BR/GO] Procurador: ABM Assessoria Brasileira de Marcas Ltda.
BR302024007145-0	Notificação do depósito (exame formal concluído) Código de despacho: 860 Data de depósito: 20/12/2024 Titular: ROBERTA BANQUERI SERRA [BR/SP]
BR302024007146-9	Notificação do depósito (exame formal concluído) Código de despacho: 860 Data de depósito: 20/12/2024 Titular: DEERE & COMPANY [US] Procurador: KASZNAR LEONARDOS PROPRIEDADE INTELECTUAL
BR302024007147-7	Notificação do depósito (exame formal concluído) Código de despacho: 860 Data de depósito: 20/12/2024 Titular: ROBERTA BANQUERI SERRA [BR/SP]
BR302024007148-5	Notificação do depósito (exame formal concluído) Código de despacho: 860 Data de depósito: 20/12/2024 Titular: FABIANO FRANCISCO DE ALMEIDA [BR/GO] Procurador: ABM Assessoria Brasileira de Marcas Ltda.
BR302024007150-7	Notificação do depósito (exame formal concluído) Código de despacho: 860 Data de depósito: 22/12/2024 Titular: ROBERTA BANQUERI SERRA [BR/SP]

BR302024007151-5	Notificação do depósito (exame formal concluído) Código de despacho: 860 Data de depósito: 22/12/2024 Titular: ROBERTA BANQUERI SERRA [BR/SP]
BR302024007152-3	Notificação do depósito (exame formal concluído) Código de despacho: 860 Data de depósito: 22/12/2024 Titular: ROBERTA BANQUERI SERRA [BR/SP]
BR302024007153-1	Notificação do depósito (exame formal concluído) Código de despacho: 860 Data de depósito: 22/12/2024 Titular: ROBERTA BANQUERI SERRA [BR/SP]
BR302024007154-0	Notificação do depósito (exame formal concluído) Código de despacho: 860 Data de depósito: 22/12/2024 Titular: 28.948.245 NILTON DE SANTANA ELIAS [BR/MG]
BR302024007155-8	Notificação do depósito (exame formal concluído) Código de despacho: 860 Data de depósito: 23/12/2024 Titular: MK ELETRODOMESTICOS MONDIAL S.A [BR/BA] Procurador: Vandrê Cavalcante Bittencourt Torres
BR302024007156-6	Notificação do depósito (exame formal concluído) Código de despacho: 860 Data de depósito: 23/12/2024 Titular: VISAOSOPRO LTDA [BR/SP] Procurador: BEERRE ASSESSORIA EMPRESARIAL LTDA
BR302024007157-4	Notificação do depósito (exame formal concluído) Código de despacho: 860 Data de depósito: 23/12/2024 Titular: UNIVERSIDADE FEDERAL DE SANTA CATARINA [BR/SC]
BR302024007158-2	Notificação do depósito (exame formal concluído) Código de despacho: 860 Data de depósito: 23/12/2024 Titular: WANDERLEI DA SILVA [BR/SP] Procurador: BEERRE ASSESSORIA EMPRESARIAL LTDA
BR302024007159-0	Notificação do depósito (exame formal concluído) Código de despacho: 860 Data de depósito: 23/12/2024 Titular: LIFEN ZHU [BR/SP] Procurador: Org. Mérito Marcas e Patentes Ltda.
BR302024007160-4	Notificação do depósito (exame formal concluído) Código de despacho: 860 Data de depósito: 23/12/2024 Titular: LIFEN ZHU [BR/SP] Procurador: Org. Mérito Marcas e Patentes Ltda.
BR302024007161-2	Notificação do depósito (exame formal concluído) Código de despacho: 860 Data de depósito: 23/12/2024 Titular: LIFEN ZHU [BR/SP] Procurador: Org. Mérito Marcas e Patentes Ltda.
BR302024007165-5	Notificação do depósito (exame formal concluído) Código de despacho: 860 Data de depósito: 23/12/2024 Titular: ROTHY'S, INC. [US] Procurador: Clarke, Modet Propriedade Intelectual Ltda.

BR302024007166-3	Notificação do depósito (exame formal concluído) Código de despacho: 860 Data de depósito: 23/12/2024 Titular: ROTHY'S, INC. [US] Procurador: Clarke, Modet Propriedade Intelectual Ltda.
BR302024007167-1	Notificação do depósito (exame formal concluído) Código de despacho: 860 Data de depósito: 23/12/2024 Titular: MID-AMERICA MACHINING, INC. [US] Procurador: SIMÕES PROPRIEDADE INTELECTUAL LTDA
BR302024007168-0	Notificação do depósito (exame formal concluído) Código de despacho: 860 Data de depósito: 23/12/2024 Titular: MID-AMERICA MACHINING, INC. [US] Procurador: SIMÕES PROPRIEDADE INTELECTUAL LTDA
BR302024007169-8	Notificação do depósito (exame formal concluído) Código de despacho: 860 Data de depósito: 23/12/2024 Titular: LI LI [CN] Procurador: LAWI SERVIÇOS PARA STARTUPS LTDA
BR302024007170-1	Notificação do depósito (exame formal concluído) Código de despacho: 860 Data de depósito: 23/12/2024 Titular: MID-AMERICA MACHINING, INC. [US] Procurador: SIMÕES PROPRIEDADE INTELECTUAL LTDA
BR302024007171-0	Notificação do depósito (exame formal concluído) Código de despacho: 860 Data de depósito: 23/12/2024 Titular: MID-AMERICA MACHINING, INC. [US] Procurador: SIMÕES PROPRIEDADE INTELECTUAL LTDA
BR302024007172-8	Notificação do depósito (exame formal concluído) Código de despacho: 860 Data de depósito: 23/12/2024 Titular: MID-AMERICA MACHINING, INC. [US] Procurador: SIMÕES PROPRIEDADE INTELECTUAL LTDA
BR302024007174-4	Notificação do depósito (exame formal concluído) Código de despacho: 860 Data de depósito: 23/12/2024 Titular: ROBERTA BANQUERI SERRA [BR/SP]
BR302024007175-2	Notificação do depósito (exame formal concluído) Código de despacho: 860 Data de depósito: 23/12/2024 Titular: ROBERTA BANQUERI SERRA [BR/SP]
BR302024007176-0	Notificação do depósito (exame formal concluído) Código de despacho: 860 Data de depósito: 23/12/2024 Titular: ROBERTA BANQUERI SERRA [BR/SP]
BR302024007177-9	Notificação do depósito (exame formal concluído) Código de despacho: 860 Data de depósito: 23/12/2024 Titular: INDÚSTRIA E COMÉRCIO DE MÓVEIS HENN LTDA [BR/SC] Procurador: Sandro Conrado da Silva
BR302024007178-7	Notificação do depósito (exame formal concluído) Código de despacho: 860 Data de depósito: 23/12/2024 Titular: INDÚSTRIA E COMÉRCIO DE MÓVEIS HENN LTDA [BR/SC] Procurador: Sandro Conrado da Silva

BR302024007179-5	Notificação do depósito (exame formal concluído) Código de despacho: 860 Data de depósito: 23/12/2024 Titular: XIE YUNHUA [CN] Procurador: LAWI SERVIÇOS PARA STARTUPS LTDA
BR302024007180-9	Notificação do depósito (exame formal concluído) Código de despacho: 860 Data de depósito: 23/12/2024 Titular: ROBERTA BANQUERI SERRA [BR/SP]
BR302024007181-7	Notificação do depósito (exame formal concluído) Código de despacho: 860 Data de depósito: 23/12/2024 Titular: NANCY MEIRE TOLARDO MOOSER [BR/PR] Procurador: Paulo Gustavo Zanetti Morais Badan
BR302024007182-5	Notificação do depósito (exame formal concluído) Código de despacho: 860 Data de depósito: 24/12/2024 Titular: VG ARTIGOS ESPORTIVOS LTDA [BR/RS]
BR302024007183-3	Notificação do depósito (exame formal concluído) Código de despacho: 860 Data de depósito: 24/12/2024 Titular: VG ARTIGOS ESPORTIVOS LTDA [BR/RS]
BR302024007184-1	Notificação do depósito (exame formal concluído) Código de despacho: 860 Data de depósito: 24/12/2024 Titular: VG ARTIGOS ESPORTIVOS LTDA [BR/RS]
BR302024007185-0	Notificação do depósito (exame formal concluído) Código de despacho: 860 Data de depósito: 24/12/2024 Titular: VG ARTIGOS ESPORTIVOS LTDA [BR/RS]
BR302024007186-8	Notificação do depósito (exame formal concluído) Código de despacho: 860 Data de depósito: 24/12/2024 Titular: ADEMAR ALBRECHT [BR/RS] Procurador: Claudemir Elias Calheiros
BR302024007187-6	Notificação do depósito (exame formal concluído) Código de despacho: 860 Data de depósito: 24/12/2024 Titular: HONDA MOTOR CO., LTD. [JP] Procurador: Dannemann, Siemsen, Bigler & Ipanema Moreira
BR302024007188-4	Notificação do depósito (exame formal concluído) Código de despacho: 860 Data de depósito: 24/12/2024 Titular: HONDA MOTOR CO., LTD. [JP] Procurador: Dannemann, Siemsen, Bigler & Ipanema Moreira
BR302024007189-2	Notificação do depósito (exame formal concluído) Código de despacho: 860 Data de depósito: 24/12/2024 Titular: ROBERTA BANQUERI SERRA [BR/SP]
BR302024007190-6	Notificação do depósito (exame formal concluído) Código de despacho: 860 Data de depósito: 24/12/2024 Titular: HONDA MOTOR CO., LTD. [JP] Procurador: Dannemann, Siemsen, Bigler & Ipanema Moreira

BR302024007191-4	Notificação do depósito (exame formal concluído) Código de despacho: 860 Data de depósito: 24/12/2024 Titular: HONDA MOTOR CO., LTD. [JP] Procurador: Dannemann, Siemsen, Bigler & Ipanema Moreira
BR302024007192-2	Notificação do depósito (exame formal concluído) Código de despacho: 860 Data de depósito: 24/12/2024 Titular: HONDA MOTOR CO., LTD. [JP] Procurador: Dannemann, Siemsen, Bigler & Ipanema Moreira
BR302024007193-0	Notificação do depósito (exame formal concluído) Código de despacho: 860 Data de depósito: 24/12/2024 Titular: ROBERTA BANQUERI SERRA [BR/SP]
BR302024007194-9	Notificação do depósito (exame formal concluído) Código de despacho: 860 Data de depósito: 24/12/2024 Titular: TRIBOSHOP COMERCIO DE CALCADOS LTDA [BR/SP] Procurador: ALICERCE MARCAS & PATENTES LTDA
BR302024007195-7	Notificação do depósito (exame formal concluído) Código de despacho: 860 Data de depósito: 24/12/2024 Titular: TRIBOSHOP COMERCIO DE CALCADOS LTDA [BR/SP] Procurador: ALICERCE MARCAS & PATENTES LTDA
BR302024007197-3	Notificação do depósito (exame formal concluído) Código de despacho: 860 Data de depósito: 25/12/2024 Titular: GUANGDONG BE-TECH SECURITY SYSTEMS LIMITED [CN] Procurador: Julio Guidi Lima da Rocha
BR302024007198-1	Notificação do depósito (exame formal concluído) Código de despacho: 860 Data de depósito: 26/12/2024 Titular: KAUE GARCIA PESTANA DE CARVALHO [BR/PR]
BR302024007199-0	Notificação do depósito (exame formal concluído) Código de despacho: 860 Data de depósito: 26/12/2024 Titular: SERVIÇO NACIONAL DE APRENDIZAGEM INDUSTRIAL [BR/BA], ACQUAROMA COMÉRCIO E DISTRIBUIÇÃO DE AROMAS LTDA. - M.E. [BR/BA] e SMELL IT INDÚSTRIA E COMÉRCIO LTDA - ME [BR/BA]
BR302024007200-7	Notificação do depósito (exame formal concluído) Código de despacho: 860 Data de depósito: 26/12/2024 Titular: SERVIÇO NACIONAL DE APRENDIZAGEM INDUSTRIAL [BR/BA] e MDI - INDÚSTRIA E COMÉRCIO DE EQUIPAMENTOS MÉDICOS LTDA [BR/BA]
BR302024007201-5	Notificação do depósito (exame formal concluído) Código de despacho: 860 Data de depósito: 26/12/2024 Titular: SERVIÇO NACIONAL DE APRENDIZAGEM INDUSTRIAL [BR/BA] e MDI - INDÚSTRIA E COMÉRCIO DE EQUIPAMENTOS MÉDICOS LTDA [BR/BA]
BR302024007202-3	Notificação do depósito (exame formal concluído) Código de despacho: 860 Data de depósito: 26/12/2024 Titular: SERVIÇO NACIONAL DE APRENDIZAGEM INDUSTRIAL [BR/BA] e MDI - INDÚSTRIA E COMÉRCIO DE EQUIPAMENTOS MÉDICOS LTDA [BR/BA]

BR302024007203-1	Notificação do depósito (exame formal concluído) Código de despacho: 860 Data de depósito: 26/12/2024 Titular: SERVIÇO NACIONAL DE APRENDIZAGEM INDUSTRIAL [BR/BA] e MDI - INDÚSTRIA E COMÉRCIO DE EQUIPAMENTOS MÉDICOS LTDA [BR/BA]
BR302024007204-0	Notificação do depósito (exame formal concluído) Código de despacho: 860 Data de depósito: 26/12/2024 Titular: SKECHERS U.S.A., INC. II [US] Procurador: Felsberg e Pedretti Advogados e Consultores Legais
BR302024007205-8	Notificação do depósito (exame formal concluído) Código de despacho: 860 Data de depósito: 26/12/2024 Titular: SKECHERS U.S.A., INC. II [US] Procurador: Felsberg e Pedretti Advogados e Consultores Legais
BR302024007206-6	Notificação do depósito (exame formal concluído) Código de despacho: 860 Data de depósito: 26/12/2024 Titular: IRON HEALTH EQUIPAMENTOS ESPORTIVOS LTDA [BR/SC] Procurador: DIREÇÃO MARCAS E PATENTES LTDA
BR302024007207-4	Notificação do depósito (exame formal concluído) Código de despacho: 860 Data de depósito: 26/12/2024 Titular: DEXCO S.A. [BR/SP] Procurador: MURTA GOYANÉS ADVOGADOS
BR302024007208-2	Notificação do depósito (exame formal concluído) Código de despacho: 860 Data de depósito: 26/12/2024 Titular: IRON HEALTH EQUIPAMENTOS ESPORTIVOS LTDA [BR/SC] Procurador: DIREÇÃO MARCAS E PATENTES LTDA
BR302024007209-0	Notificação do depósito (exame formal concluído) Código de despacho: 860 Data de depósito: 26/12/2024 Titular: IRON HEALTH EQUIPAMENTOS ESPORTIVOS LTDA [BR/SC] Procurador: DIREÇÃO MARCAS E PATENTES LTDA
BR302024007210-4	Notificação do depósito (exame formal concluído) Código de despacho: 860 Data de depósito: 26/12/2024 Titular: IRON HEALTH EQUIPAMENTOS ESPORTIVOS LTDA [BR/SC] Procurador: DIREÇÃO MARCAS E PATENTES LTDA
BR302024007211-2	Notificação do depósito (exame formal concluído) Código de despacho: 860 Data de depósito: 26/12/2024 Titular: IRON HEALTH EQUIPAMENTOS ESPORTIVOS LTDA [BR/SC] Procurador: DIREÇÃO MARCAS E PATENTES LTDA
BR302024007212-0	Notificação do depósito (exame formal concluído) Código de despacho: 860 Data de depósito: 26/12/2024 Titular: IRON HEALTH EQUIPAMENTOS ESPORTIVOS LTDA [BR/SC] Procurador: DIREÇÃO MARCAS E PATENTES LTDA
BR302024007213-9	Notificação do depósito (exame formal concluído) Código de despacho: 860 Data de depósito: 26/12/2024 Titular: MISTY MORNING HOLDINGS LTD. [BS] Procurador: Diego Mahaut Duarte Pereira

BR302024007214-7	Notificação do depósito (exame formal concluído) Código de despacho: 860 Data de depósito: 26/12/2024 Titular: SERVIÇO NACIONAL DE APRENDIZAGEM INDUSTRIAL [BR/BA] e CLARIJU EMBALAGENS LTDA ME [BR/BA]
BR302024007215-5	Notificação do depósito (exame formal concluído) Código de despacho: 860 Data de depósito: 26/12/2024 Titular: ROBERTA BANQUERI SERRA [BR/SP]
BR302024007216-3	Notificação do depósito (exame formal concluído) Código de despacho: 860 Data de depósito: 26/12/2024 Titular: IRON HEALTH EQUIPAMENTOS ESPORTIVOS LTDA [BR/SC] Procurador: DIREÇÃO MARCAS E PATENTES LTDA
BR302024007217-1	Notificação do depósito (exame formal concluído) Código de despacho: 860 Data de depósito: 26/12/2024 Titular: ROBERTA BANQUERI SERRA [BR/SP]
BR302024007218-0	Notificação do depósito (exame formal concluído) Código de despacho: 860 Data de depósito: 26/12/2024 Titular: SOLARIS NETWORK SOLUTIONS LTDA [BR/SP] Procurador: KALASHI MARCAS E PATENTES LTDA EPP
BR302024007219-8	Notificação do depósito (exame formal concluído) Código de despacho: 860 Data de depósito: 26/12/2024 Titular: ROBERTA BANQUERI SERRA [BR/SP]
BR302024007221-0	Notificação do depósito (exame formal concluído) Código de despacho: 860 Data de depósito: 26/12/2024 Titular: OMRON HEALTHCARE CO., LTD. [JP] Procurador: KASZNAR LEONARDOS PROPRIEDADE INTELECTUAL
BR302024007222-8	Notificação do depósito (exame formal concluído) Código de despacho: 860 Data de depósito: 26/12/2024 Titular: OMRON HEALTHCARE CO., LTD. [JP] Procurador: KASZNAR LEONARDOS PROPRIEDADE INTELECTUAL
BR302024007223-6	Notificação do depósito (exame formal concluído) Código de despacho: 860 Data de depósito: 26/12/2024 Titular: WAGNER TETSUJI TAMAKI [BR/SP] Procurador: Paula Rejane Farias Bispo
BR302024007224-4	Notificação do depósito (exame formal concluído) Código de despacho: 860 Data de depósito: 27/12/2024 Titular: ERE LAB CRIAÇÃO E DESENVOLVIMENTO DE EQUIPAMENTOS LTDA [BR/SP] Procurador: TINOCO SOARES SOCIEDADE DE ADVOGADOS
BR302024007225-2	Notificação do depósito (exame formal concluído) Código de despacho: 860 Data de depósito: 27/12/2024 Titular: PETRÓLEO BRASILEIRO S.A. - PETROBRAS [BR/RJ] Procurador: Clarke, Modet Propriedade Intelectual Ltda.
BR302024007226-0	Notificação do depósito (exame formal concluído) Código de despacho: 860 Data de depósito: 27/12/2024 Titular: UNILEVER IP HOLDINGS B.V. [XX] Procurador: Jacques Labrunie

BR302024007227-9	Notificação do depósito (exame formal concluído) Código de despacho: 860 Data de depósito: 27/12/2024 Titular: UNILEVER IP HOLDINGS B.V. [XX] Procurador: Jacques Labrunie
BR302024007228-7	Notificação do depósito (exame formal concluído) Código de despacho: 860 Data de depósito: 27/12/2024 Titular: ADRIANO ALVES FONSECA [BR/MG] e CLEBER JOSÉ DE CASTRO OLIVEIRA [BR/MG] Procurador: VIVIANE ROCHA CARREGAL RAMOS DE ASSIS
BR302024007229-5	Notificação do depósito (exame formal concluído) Código de despacho: 860 Data de depósito: 27/12/2024 Titular: ADRIANO ALVES FONSECA [BR/MG] e CLEBER JOSÉ DE CASTRO OLIVEIRA [BR/MG] Procurador: VIVIANE ROCHA CARREGAL RAMOS DE ASSIS
BR302024007230-9	Notificação do depósito (exame formal concluído) Código de despacho: 860 Data de depósito: 27/12/2024 Titular: MISTY MORNING HOLDINGS LTD. [BS] Procurador: Diego Mahaut Duarte Pereira
BR302024007231-7	Notificação do depósito (exame formal concluído) Código de despacho: 860 Data de depósito: 27/12/2024 Titular: MISTY MORNING HOLDINGS LTD. [BS] Procurador: Diego Mahaut Duarte Pereira
BR302024007232-5	Notificação do depósito (exame formal concluído) Código de despacho: 860 Data de depósito: 27/12/2024 Titular: MECÁNICOS DEL PLÁSTICO S.A.C. [PE] Procurador: Clarke, Modet Propriedade Intelectual Ltda.
BR302024007233-3	Notificação do depósito (exame formal concluído) Código de despacho: 860 Data de depósito: 27/12/2024 Titular: MECÁNICOS DEL PLÁSTICO S.A.C. [PE] Procurador: Clarke, Modet Propriedade Intelectual Ltda.
BR302024007234-1	Notificação do depósito (exame formal concluído) Código de despacho: 860 Data de depósito: 27/12/2024 Titular: YAMAHA HATSUDOKI KABUSHIKI KAISHA [JP] Procurador: LUIZ LEONARDOS & ADVOGADOS
BR302024007235-0	Notificação do depósito (exame formal concluído) Código de despacho: 860 Data de depósito: 27/12/2024 Titular: UNO MULTIVENDAS SLU LTDA [BR/SP] Procurador: Org. Mérito Marcas e Patentes Ltda.
BR302024007236-8	Notificação do depósito (exame formal concluído) Código de despacho: 860 Data de depósito: 27/12/2024 Titular: UNO MULTIVENDAS SLU LTDA [BR/SP] Procurador: Org. Mérito Marcas e Patentes Ltda.
BR302024007237-6	Notificação do depósito (exame formal concluído) Código de despacho: 860 Data de depósito: 27/12/2024 Titular: UNO MULTIVENDAS SLU LTDA [BR/SP] Procurador: Org. Mérito Marcas e Patentes Ltda.

BR302024007238-4	Notificação do depósito (exame formal concluído) Código de despacho: 860 Data de depósito: 27/12/2024 Titular: SEGA CORPORATION [JP] Procurador: Dannemann, Siemsen, Bigler & Ipanema Moreira
BR302024007239-2	Notificação do depósito (exame formal concluído) Código de despacho: 860 Data de depósito: 27/12/2024 Titular: SEGA CORPORATION [JP] Procurador: Dannemann, Siemsen, Bigler & Ipanema Moreira
BR302024007241-4	Notificação do depósito (exame formal concluído) Código de despacho: 860 Data de depósito: 27/12/2024 Titular: DONGGUAN SHIOUMAO ELECTRONIC TECHNOLOGY CO., LTD [CN] Procurador: CARLOS ANTONIO, NEVES & VIDAL ADVOGADOS ASSOCIADOS
BR302024007242-2	Notificação do depósito (exame formal concluído) Código de despacho: 860 Data de depósito: 27/12/2024 Titular: DONGGUAN SHIOUMAO ELECTRONIC TECHNOLOGY CO., LTD [CN] Procurador: CARLOS ANTONIO, NEVES & VIDAL ADVOGADOS ASSOCIADOS
BR302024007247-3	Notificação do depósito (exame formal concluído) Código de despacho: 860 Data de depósito: 27/12/2024 Titular: DOCES FORNO VELHO LTDA [BR/RS] Procurador: ANDREOLA, TOMÁS, OSS E MARINS ADVOGADOS ASSOCIADOS
BR302024007260-0	Notificação do depósito (exame formal concluído) Código de despacho: 860 Data de depósito: 29/12/2024 Titular: WESLEY BALDIN DOS SANTOS [BR/PR]
BR302024007265-1	Notificação do depósito (exame formal concluído) Código de despacho: 860 Data de depósito: 30/12/2024 Titular: JOSÉ DIEGO DOS SANTOS [BR/PE]
BR302024007266-0	Notificação do depósito (exame formal concluído) Código de despacho: 860 Data de depósito: 30/12/2024 Titular: SPHERA SOLUÇÕES EM TECNOLOGIAS SUSTENTÁVEIS LTDA [BR/CE] Procurador: DANSKE CONSULTORIA E TREINAMENTO LTDA
BR302024007267-8	Notificação do depósito (exame formal concluído) Código de despacho: 860 Data de depósito: 31/12/2024 Titular: INSTITUTO FEDERAL DE EDUCAÇÃO, CIÊNCIA E TECNOLOGIA DO TRIÂNGULO MINEIRO [BR/MG]
BR302024007268-6	Notificação do depósito (exame formal concluído) Código de despacho: 860 Data de depósito: 31/12/2024 Titular: TOYA CORPORATION LTDA [BR/SP] e MAXIMO E-COMMERCE LTDA [BR/SP]
BR302024007269-4	Notificação do depósito (exame formal concluído) Código de despacho: 860 Data de depósito: 31/12/2024 Titular: TOYA CORPORATION LTDA [BR/SP] e MAXIMO E-COMMERCE LTDA [BR/SP]
BR302024007270-8	Notificação do depósito (exame formal concluído) Código de despacho: 860 Data de depósito: 31/12/2024 Titular: SHANGHAI INNOGEN PHARMACEUTICAL TECHNOLOGY CO., LTD. [CN] Procurador: Dannemann, Siemsen, Bigler & Ipanema Moreira

BR302024007271-6	Notificação do depósito (exame formal concluído) Código de despacho: 860 Data de depósito: 31/12/2024 Titular: ANTONIO FROZA [BR/PR] Procurador: LEÃO PROPRIEDADE INTELECTUAL
BR302024007272-4	Notificação do depósito (exame formal concluído) Código de despacho: 860 Data de depósito: 31/12/2024 Titular: ANTONIO FROZA [BR/PR] Procurador: LEÃO PROPRIEDADE INTELECTUAL
BR302024007273-2	Notificação do depósito (exame formal concluído) Código de despacho: 860 Data de depósito: 31/12/2024 Titular: TOYA CORPORATION LTDA [BR/SP] e MAXIMO E-COMMERCE LTDA [BR/SP]
BR302024007274-0	Notificação do depósito (exame formal concluído) Código de despacho: 860 Data de depósito: 31/12/2024 Titular: UNIVERSIDADE FEDERAL DE SERGIPE [BR/SE]
BR302024007275-9	Notificação do depósito (exame formal concluído) Código de despacho: 860 Data de depósito: 31/12/2024 Titular: UNIVERSIDADE FEDERAL DE SERGIPE [BR/SE]
BR302024007276-7	Notificação do depósito (exame formal concluído) Código de despacho: 860 Data de depósito: 31/12/2024 Titular: UNIVERSIDADE FEDERAL DE SERGIPE [BR/SE]
BR302025000001-7	Notificação do depósito (exame formal concluído) Código de despacho: 860 Data de depósito: 02/01/2025 Titular: ORLANDO DE LIMA [BR/SP]
BR302025000002-5	Notificação do depósito (exame formal concluído) Código de despacho: 860 Data de depósito: 02/01/2025 Titular: PATRICIA SALDANHA MARINHO [BR/RJ] Procurador: Matos & Associados - Advogados
BR302025000003-3	Notificação do depósito (exame formal concluído) Código de despacho: 860 Data de depósito: 02/01/2025 Titular: PATRICIA SALDANHA MARINHO [BR/RJ] Procurador: Matos & Associados - Advogados
BR302025000004-1	Notificação do depósito (exame formal concluído) Código de despacho: 860 Data de depósito: 02/01/2025 Titular: PATRICIA SALDANHA MARINHO [BR/RJ] Procurador: Matos & Associados - Advogados
BR302025000005-0	Notificação do depósito (exame formal concluído) Código de despacho: 860 Data de depósito: 02/01/2025 Titular: PATRICIA SALDANHA MARINHO [BR/RJ] Procurador: Matos & Associados - Advogados
BR302025000006-8	Notificação do depósito (exame formal concluído) Código de despacho: 860 Data de depósito: 02/01/2025 Titular: MIGET INDUSTRIA E COMERCIO DE EMBALAGENS LTDA [BR/SP] Procurador: EVO ASSESSORIA E CONSULTORIA EMPRESARIAL LTDA

BR302025000007-6	Notificação do depósito (exame formal concluído) Código de despacho: 860 Data de depósito: 02/01/2025 Titular: R BATISTA DE CASTRO & CIA LTDA [BR/CE] Procurador: Filgueiras Propriedade Intelectual LTDA
BR302025000008-4	Notificação do depósito (exame formal concluído) Código de despacho: 860 Data de depósito: 02/01/2025 Titular: WINDCARE INDIA PRIVATE LIMITED [IN] Procurador: KASZNAR LEONARDOS PROPRIEDADE INTELECTUAL
BR302025000009-2	Notificação do depósito (exame formal concluído) Código de despacho: 860 Data de depósito: 02/01/2025 Titular: ESCOBEL - INDÚSTRIA E COMÉRCIO DE PRODUTOS DE HIGIENE E BELEZA LTDA. [BR/RS] Procurador: LEÃO PROPRIEDADE INTELECTUAL
BR302025000010-6	Notificação do depósito (exame formal concluído) Código de despacho: 860 Data de depósito: 02/01/2025 Titular: KENVUE BRANDS LLC [US] Procurador: Daniel Advogados (Alt.de Daniel & Cia)
BR302025000011-4	Notificação do depósito (exame formal concluído) Código de despacho: 860 Data de depósito: 02/01/2025 Titular: KENVUE BRANDS LLC [US] Procurador: Daniel Advogados (Alt.de Daniel & Cia)
BR302025000012-2	Notificação do depósito (exame formal concluído) Código de despacho: 860 Data de depósito: 03/01/2025 Titular: GUOJUN CHEN [CN] e WEI WEI [CN] Procurador: LEÃO PROPRIEDADE INTELECTUAL
BR302025000013-0	Notificação do depósito (exame formal concluído) Código de despacho: 860 Data de depósito: 03/01/2025 Titular: GUOJUN CHEN [CN] e WEI WEI [CN] Procurador: LEÃO PROPRIEDADE INTELECTUAL
BR302025000014-9	Notificação do depósito (exame formal concluído) Código de despacho: 860 Data de depósito: 03/01/2025 Titular: DOSATRON INTERNATIONAL [FR] Procurador: LEÃO PROPRIEDADE INTELECTUAL
BR302025000015-7	Notificação do depósito (exame formal concluído) Código de despacho: 860 Data de depósito: 03/01/2025 Titular: DOSATRON INTERNATIONAL [FR] Procurador: LEÃO PROPRIEDADE INTELECTUAL
BR302025000016-5	Notificação do depósito (exame formal concluído) Código de despacho: 860 Data de depósito: 03/01/2025 Titular: SOLVENTUM INTELLECTUAL PROPERTIES COMPANY [US] Procurador: Daniel Advogados (Alt.de Daniel & Cia)
BR302025000017-3	Notificação do depósito (exame formal concluído) Código de despacho: 860 Data de depósito: 03/01/2025 Titular: MINYAN LUO [BR/SP] Procurador: Org. Mérito Marcas e Patentes Ltda.

BR302025000018-1	Notificação do depósito (exame formal concluído) Código de despacho: 860 Data de depósito: 03/01/2025 Titular: DOSATRON INTERNATIONAL [FR] Procurador: LEÃO PROPRIEDADE INTELECTUAL
BR302025000021-1	Notificação do depósito (exame formal concluído) Código de despacho: 860 Data de depósito: 06/01/2025 Titular: 28.948.245 NILTON DE SANTANA ELIAS [BR/MG]
BR302025000022-0	Notificação do depósito (exame formal concluído) Código de despacho: 860 Data de depósito: 06/01/2025 Titular: ANGELS INVESTIMENTOS LTDA [BR/PR] Procurador: Carolina Nakata
BR302025000023-8	Notificação do depósito (exame formal concluído) Código de despacho: 860 Data de depósito: 06/01/2025 Titular: GUSTAVO FERREIRA MACHADO [BR/RJ]
BR302025000025-4	Notificação do depósito (exame formal concluído) Código de despacho: 860 Data de depósito: 06/01/2025 Titular: ANGELS INVESTIMENTOS LTDA [BR/PR] Procurador: Carolina Nakata
BR302025000026-2	Notificação do depósito (exame formal concluído) Código de despacho: 860 Data de depósito: 06/01/2025 Titular: ANGELS INVESTIMENTOS LTDA [BR/PR] Procurador: Carolina Nakata
BR302025000027-0	Notificação do depósito (exame formal concluído) Código de despacho: 860 Data de depósito: 06/01/2025 Titular: ISABELLE DE SOUZA [BR/SP] Procurador: Araripe & Associados
BR302025000028-9	Notificação do depósito (exame formal concluído) Código de despacho: 860 Data de depósito: 06/01/2025 Titular: GUSTAVO PENEDO BARBOSA DE MELO [BR/SP] e ADRIEL FELIPE DA SILVA [BR/SP] Procurador: Vilage Marcas e Patentes Ltda
BR302025000029-7	Notificação do depósito (exame formal concluído) Código de despacho: 860 Data de depósito: 06/01/2025 Titular: ANGELS INVESTIMENTOS LTDA [BR/PR] Procurador: Carolina Nakata
BR302025000030-0	Notificação do depósito (exame formal concluído) Código de despacho: 860 Data de depósito: 06/01/2025 Titular: ANGELS INVESTIMENTOS LTDA [BR/PR] Procurador: Carolina Nakata
BR302025000031-9	Notificação do depósito (exame formal concluído) Código de despacho: 860 Data de depósito: 06/01/2025 Titular: AUTO ADESIVOS PARANÁ S.A. [BR/PR] Procurador: Sul América Marcas e Patentes Ltda.
BR302025000032-7	Notificação do depósito (exame formal concluído) Código de despacho: 860 Data de depósito: 06/01/2025 Titular: ANGELS INVESTIMENTOS LTDA [BR/PR] Procurador: Carolina Nakata

BR302025000033-5	Notificação do depósito (exame formal concluído) Código de despacho: 860 Data de depósito: 06/01/2025 Titular: ANGELS INVESTIMENTOS LTDA [BR/PR] Procurador: Carolina Nakata
BR302025000034-3	Notificação do depósito (exame formal concluído) Código de despacho: 860 Data de depósito: 06/01/2025 Titular: ANGELS INVESTIMENTOS LTDA [BR/PR] Procurador: Carolina Nakata
BR302025000035-1	Notificação do depósito (exame formal concluído) Código de despacho: 860 Data de depósito: 06/01/2025 Titular: ANGELS INVESTIMENTOS LTDA [BR/PR] Procurador: Carolina Nakata
BR302025000036-0	Notificação do depósito (exame formal concluído) Código de despacho: 860 Data de depósito: 06/01/2025 Titular: ANGELS INVESTIMENTOS LTDA [BR/PR] Procurador: Carolina Nakata
BR302025000037-8	Notificação do depósito (exame formal concluído) Código de despacho: 860 Data de depósito: 06/01/2025 Titular: AUTO ADESIVOS PARANÁ S.A. [BR/PR] Procurador: Sul América Marcas e Patentes Ltda.
BR302025000038-6	Notificação do depósito (exame formal concluído) Código de despacho: 860 Data de depósito: 06/01/2025 Titular: ASSETECH SERVIÇOS E EQUIPAMENTOS LTDA. [BR/RS] Procurador: EXPERT - MARCAS E PATENTES LTDA
BR302025000039-4	Notificação do depósito (exame formal concluído) Código de despacho: 860 Data de depósito: 06/01/2025 Titular: AUTO ADESIVOS PARANÁ S.A. [BR/PR] Procurador: Sul América Marcas e Patentes Ltda.
BR302025000040-8	Notificação do depósito (exame formal concluído) Código de despacho: 860 Data de depósito: 06/01/2025 Titular: AUTO ADESIVOS PARANÁ S.A. [BR/PR] Procurador: Sul América Marcas e Patentes Ltda.
BR302025000041-6	Notificação do depósito (exame formal concluído) Código de despacho: 860 Data de depósito: 06/01/2025 Titular: PRO-MARKET MÓVEIS E EXPOSITORES LTDA [BR/SP] Procurador: VILELA COELHO SOCIEDADE DE ADVOGADOS
BR302025000042-4	Notificação do depósito (exame formal concluído) Código de despacho: 860 Data de depósito: 06/01/2025 Titular: ARA VARTANIAN LTDA [BR/SP] Procurador: Carolina Nakata
BR302025000043-2	Notificação do depósito (exame formal concluído) Código de despacho: 860 Data de depósito: 06/01/2025 Titular: PRO-MARKET MÓVEIS E EXPOSITORES LTDA [BR/SP] Procurador: VILELA COELHO SOCIEDADE DE ADVOGADOS

BR302025000044-0	Notificação do depósito (exame formal concluído) Código de despacho: 860 Data de depósito: 06/01/2025 Titular: CÉSAR MARQUES YOSHIKUMI [BR/SP]
BR302025000045-9	Notificação do depósito (exame formal concluído) Código de despacho: 860 Data de depósito: 07/01/2025 Titular: CÉSAR MARQUES YOSHIKUMI [BR/SP]
BR302025000046-7	Notificação do depósito (exame formal concluído) Código de despacho: 860 Data de depósito: 07/01/2025 Titular: CÉSAR MARQUES YOSHIKUMI [BR/SP]
BR302025000047-5	Notificação do depósito (exame formal concluído) Código de despacho: 860 Data de depósito: 07/01/2025 Titular: RAFAEL PENA GONZALES [BR/PR] Procurador: DIREÇÃO MARCAS E PATENTES LTDA
BR302025000048-3	Notificação do depósito (exame formal concluído) Código de despacho: 860 Data de depósito: 07/01/2025 Titular: ROTHY'S, INC. [US] Procurador: Clarke, Modet Propriedade Intelectual Ltda.
BR302025000049-1	Notificação do depósito (exame formal concluído) Código de despacho: 860 Data de depósito: 07/01/2025 Titular: WUXI LITTLE SWAN ELECTRIC CO., LTD. [CN] Procurador: David do Nascimento Advogados Associados
BR302025000050-5	Notificação do depósito (exame formal concluído) Código de despacho: 860 Data de depósito: 07/01/2025 Titular: TELEFONICA, S.A. [ES] Procurador: David do Nascimento Advogados Associados
BR302025000051-3	Notificação do depósito (exame formal concluído) Código de despacho: 860 Data de depósito: 07/01/2025 Titular: CATERPILLAR INC. [US] Procurador: SOERENSEN GARCIA ADVOGADOS ASSOCIADOS
BR302025000052-1	Notificação do depósito (exame formal concluído) Código de despacho: 860 Data de depósito: 07/01/2025 Titular: CATERPILLAR INC. [US] Procurador: SOERENSEN GARCIA ADVOGADOS ASSOCIADOS
BR302025000053-0	Notificação do depósito (exame formal concluído) Código de despacho: 860 Data de depósito: 07/01/2025 Titular: ODEME EQUIPAMENTOS MEDICOS E ODONTOLOGICOS LTDA ME [BR/SC]
BR302025000054-8	Notificação do depósito (exame formal concluído) Código de despacho: 860 Data de depósito: 07/01/2025 Titular: ODEME EQUIPAMENTOS MEDICOS E ODONTOLOGICOS LTDA ME [BR/SC]
BR302025000055-6	Notificação do depósito (exame formal concluído) Código de despacho: 860 Data de depósito: 07/01/2025 Titular: CATERPILLAR INC. [US] Procurador: SOERENSEN GARCIA ADVOGADOS ASSOCIADOS

BR302025000056-4	Notificação do depósito (exame formal concluído) Código de despacho: 860 Data de depósito: 07/01/2025 Titular: CATERPILLAR INC. [US] Procurador: SOERENSEN GARCIA ADVOGADOS ASSOCIADOS
BR302025000057-2	Notificação do depósito (exame formal concluído) Código de despacho: 860 Data de depósito: 07/01/2025 Titular: UNILEVER IP HOLDINGS B.V. [XX] Procurador: Carolina Nakata
BR302025000059-9	Notificação do depósito (exame formal concluído) Código de despacho: 860 Data de depósito: 07/01/2025 Titular: CÉSAR MARQUES YOSHIKUNI [BR/SP]
BR302025000060-2	Notificação do depósito (exame formal concluído) Código de despacho: 860 Data de depósito: 07/01/2025 Titular: CÉSAR MARQUES YOSHIKUNI [BR/SP]
BR302025000061-0	Notificação do depósito (exame formal concluído) Código de despacho: 860 Data de depósito: 07/01/2025 Titular: CÉSAR MARQUES YOSHIKUNI [BR/SP]
BR302025000062-9	Notificação do depósito (exame formal concluído) Código de despacho: 860 Data de depósito: 08/01/2025 Titular: CÉSAR MARQUES YOSHIKUNI [BR/SP]
BR302025000063-7	Notificação do depósito (exame formal concluído) Código de despacho: 860 Data de depósito: 08/01/2025 Titular: ACRILEX TINTAS ESPECIAIS S/A [BR/SP] Procurador: Vilage Marcas e Patentes Ltda
BR302025000064-5	Notificação do depósito (exame formal concluído) Código de despacho: 860 Data de depósito: 08/01/2025 Titular: VG ARTIGOS ESPORTIVOS LTDA [BR/RS]
BR302025000065-3	Notificação do depósito (exame formal concluído) Código de despacho: 860 Data de depósito: 08/01/2025 Titular: RM METAIS SANITARIOS LTDA [BR/PR] Procurador: JOSE ROBERTO FAVARIN
BR302025000066-1	Notificação do depósito (exame formal concluído) Código de despacho: 860 Data de depósito: 08/01/2025 Titular: JRD COMMUNICATION (SHENZHEN) LTD. [CN] Procurador: Clarke, Modet Propriedade Intelectual Ltda.
BR302025000067-0	Notificação do depósito (exame formal concluído) Código de despacho: 860 Data de depósito: 08/01/2025 Titular: BLOCOS CABRAL INDUSTRIA E COMERCIO DE ARTEFATOS DE CIMENTO LTDA [BR/SP] Procurador: CONE SUL SERVIÇOS ADMINISTRATIVOS LTDA
BR302025000068-8	Notificação do depósito (exame formal concluído) Código de despacho: 860 Data de depósito: 08/01/2025 Titular: VG ARTIGOS ESPORTIVOS LTDA [BR/RS]

BR302025000069-6	Notificação do depósito (exame formal concluído) Código de despacho: 860 Data de depósito: 08/01/2025 Titular: VG ARTIGOS ESPORTIVOS LTDA [BR/RS]
BR302025000070-0	Notificação do depósito (exame formal concluído) Código de despacho: 860 Data de depósito: 08/01/2025 Titular: DIOGO CARRIAO MARTINS NETTO [BR/SP] Procurador: Edemilson Pereira Lima
BR302025000071-8	Notificação do depósito (exame formal concluído) Código de despacho: 860 Data de depósito: 08/01/2025 Titular: DECATHLON SE [FR] Procurador: Montaury Pimenta, Machado & Vieira de Mello Advogados
BR302025000072-6	Notificação do depósito (exame formal concluído) Código de despacho: 860 Data de depósito: 08/01/2025 Titular: DIOGO CARRIAO MARTINS NETTO [BR/SP] Procurador: Edemilson Pereira Lima
BR302025000073-4	Notificação do depósito (exame formal concluído) Código de despacho: 860 Data de depósito: 08/01/2025 Titular: DIOGO CARRIAO MARTINS NETTO [BR/SP] Procurador: Edemilson Pereira Lima
BR302025000074-2	Notificação do depósito (exame formal concluído) Código de despacho: 860 Data de depósito: 08/01/2025 Titular: DIOGO CARRIAO MARTINS NETTO [BR/SP] Procurador: Edemilson Pereira Lima
BR302025000075-0	Notificação do depósito (exame formal concluído) Código de despacho: 860 Data de depósito: 08/01/2025 Titular: DIOGO CARRIAO MARTINS NETTO [BR/SP] Procurador: Edemilson Pereira Lima
BR302025000076-9	Notificação do depósito (exame formal concluído) Código de despacho: 860 Data de depósito: 08/01/2025 Titular: GLOBAL CONTINENCE, INC. [US] Procurador: BRASNORTE MARCAS E PATENTES S/S ¿ EPP
BR302025000077-7	Notificação do depósito (exame formal concluído) Código de despacho: 860 Data de depósito: 09/01/2025 Titular: BO WU [CN] Procurador: LAWI SERVIÇOS PARA STARTUPS LTDA
BR302025000078-5	Notificação do depósito (exame formal concluído) Código de despacho: 860 Data de depósito: 09/01/2025 Titular: IRON HEALTH EQUIPAMENTOS ESPORTIVOS LTDA [BR/SC] Procurador: DIREÇÃO MARCAS E PATENTES LTDA
BR302025000079-3	Notificação do depósito (exame formal concluído) Código de despacho: 860 Data de depósito: 09/01/2025 Titular: HYGIELINE INDÚSTRIA E COMÉRCIO [BR/PR] Procurador: Seniors Marcas e Patentes S/C Ltda.

BR302025000080-7	Notificação do depósito (exame formal concluído) Código de despacho: 860 Data de depósito: 09/01/2025 Titular: LA ERREVIEFFE AMERICA ARTIGOS FUNERARIOS LTDA [BR/SP] Procurador: Julio Guidi Lima da Rocha
BR302025000081-5	Notificação do depósito (exame formal concluído) Código de despacho: 860 Data de depósito: 09/01/2025 Titular: UNIVERSIDADE FEDERAL DO RIO GRANDE DO SUL [BR/RS]
BR302025000082-3	Notificação do depósito (exame formal concluído) Código de despacho: 860 Data de depósito: 09/01/2025 Titular: DONGGUAN JUJING INTELLIGENT ELECTRONICS CO.,LTD [CN] Procurador: LAWI SERVIÇOS PARA STARTUPS LTDA
BR302025000083-1	Notificação do depósito (exame formal concluído) Código de despacho: 860 Data de depósito: 09/01/2025 Titular: CHRISTIAN DIOR COUTURE [FR] Procurador: LUIZ LEONARDOS & ADVOGADOS
BR302025000084-0	Notificação do depósito (exame formal concluído) Código de despacho: 860 Data de depósito: 09/01/2025 Titular: CHRISTIAN DIOR COUTURE [FR] Procurador: LUIZ LEONARDOS & ADVOGADOS
BR302025000085-8	Notificação do depósito (exame formal concluído) Código de despacho: 860 Data de depósito: 09/01/2025 Titular: BRITÂNIA ELETRODOMÉSTICOS S.A. [BR/PR] Procurador: Licks Advogados
BR302025000086-6	Notificação do depósito (exame formal concluído) Código de despacho: 860 Data de depósito: 09/01/2025 Titular: BRITÂNIA ELETRODOMÉSTICOS S.A. [BR/PR] Procurador: Licks Advogados
BR302025000087-4	Notificação do depósito (exame formal concluído) Código de despacho: 860 Data de depósito: 09/01/2025 Titular: DM INDUSTRIA LTDA [BR/PE] Procurador: Scuderia Marcas e Patentes LTDA
BR302025000088-2	Notificação do depósito (exame formal concluído) Código de despacho: 860 Data de depósito: 09/01/2025 Titular: ROBSON DE CARVALHO MAGALHÃES OLIVEIRA [BR/MG] Procurador: Lancaster Marcas e Patentes Gestão de Ativos Ltda
BR302025000089-0	Notificação do depósito (exame formal concluído) Código de despacho: 860 Data de depósito: 09/01/2025 Titular: YONGKANG SMARDA INDUSTRY & TRADE CO., LTD. [CN] Procurador: Paulo de Tarso Castro Brandão
BR302025000090-4	Notificação do depósito (exame formal concluído) Código de despacho: 860 Data de depósito: 10/01/2025 Titular: TOURNAIRE [FR] Procurador: LEÃO PROPRIEDADE INTELECTUAL

BR302025000091-2	Notificação do depósito (exame formal concluído) Código de despacho: 860 Data de depósito: 10/01/2025 Titular: MARIA DOLORES - COMERCIO DE ARTESANATOS LTDA. [BR/PR] Procurador: Mayra Turra Vicentini
BR302025000092-0	Notificação do depósito (exame formal concluído) Código de despacho: 860 Data de depósito: 10/01/2025 Titular: MING LIN COMERCIAL ELETRONICOS LTDA [BR/SP] Procurador: Ricardo Rabello Spoo
BR302025000093-9	Notificação do depósito (exame formal concluído) Código de despacho: 860 Data de depósito: 10/01/2025 Titular: MARIA DOLORES - COMERCIO DE ARTESANATOS LTDA. [BR/PR] Procurador: Mayra Turra Vicentini
BR302025000094-7	Notificação do depósito (exame formal concluído) Código de despacho: 860 Data de depósito: 10/01/2025 Titular: MING LIN COMERCIAL ELETRONICOS LTDA [BR/SP] Procurador: Ricardo Rabello Spoo
BR302025000095-5	Notificação do depósito (exame formal concluído) Código de despacho: 860 Data de depósito: 10/01/2025 Titular: SUPERPET AGUAI ARTIGOS PARA ANIMAIS LTDA ME [BR/SP] Procurador: Maria de Lourdes Ferreira
BR302025000096-3	Notificação do depósito (exame formal concluído) Código de despacho: 860 Data de depósito: 10/01/2025 Titular: C4 EMBALAGENS DISTRIBUIÇÃO E COMÉRCIO LTDA - ME [BR/SP] Procurador: João Batista Valverde
BR302025000097-1	Notificação do depósito (exame formal concluído) Código de despacho: 860 Data de depósito: 10/01/2025 Titular: GUANGDONG HANYING INTELLIGENT ELECTRONIC TECHNOLOGY CO., LTD [CN] Procurador: Ana Claudia Chaves Ramos Ferreira
BR302025000098-0	Notificação do depósito (exame formal concluído) Código de despacho: 860 Data de depósito: 10/01/2025 Titular: VERSAH, LLC [US] Procurador: Daniel Advogados (Alt.de Daniel & Cia)
BR302025000099-8	Notificação do depósito (exame formal concluído) Código de despacho: 860 Data de depósito: 10/01/2025 Titular: VERSAH, LLC [US] Procurador: Daniel Advogados (Alt.de Daniel & Cia)
BR302025000100-5	Notificação do depósito (exame formal concluído) Código de despacho: 860 Data de depósito: 10/01/2025 Titular: DONIZETE PALMARIN. [BR/SP] Procurador: Nicolas Marques Ribeiro Souza
BR302025000101-3	Notificação do depósito (exame formal concluído) Código de despacho: 860 Data de depósito: 10/01/2025 Titular: VERSAH, LLC [US] Procurador: Daniel Advogados (Alt.de Daniel & Cia)

BR302025000102-1	Notificação do depósito (exame formal concluído) Código de despacho: 860 Data de depósito: 10/01/2025 Titular: DONIZETE PALMARIN. [BR/SP] Procurador: Nicolas Marques Ribeiro Souza
BR302025000103-0	Notificação do depósito (exame formal concluído) Código de despacho: 860 Data de depósito: 10/01/2025 Titular: DONIZETE PALMARIN. [BR/SP] Procurador: Nicolas Marques Ribeiro Souza
BR302025000104-8	Notificação do depósito (exame formal concluído) Código de despacho: 860 Data de depósito: 10/01/2025 Titular: C4 EMBALAGENS DISTRIBUIÇÃO E COMÉRCIO LTDA - ME [BR/SP] Procurador: João Batista Valverde
BR302025000105-6	Notificação do depósito (exame formal concluído) Código de despacho: 860 Data de depósito: 10/01/2025 Titular: SETH SOLUCOES SUSTENTAVEIS LTDA [BR/PR] Procurador: London Marcas e Patentes S/S Ltda.
BR302025000106-4	Notificação do depósito (exame formal concluído) Código de despacho: 860 Data de depósito: 10/01/2025 Titular: SETH SOLUCOES SUSTENTAVEIS LTDA [BR/PR] Procurador: London Marcas e Patentes S/S Ltda.
BR302025000107-2	Notificação do depósito (exame formal concluído) Código de despacho: 860 Data de depósito: 10/01/2025 Titular: AJA QUÍMICA COMERCIAL IMPORTAÇÃO E EXPORTAÇÃO LTDA [BR/SP] Procurador: Vilage Marcas e Patentes Ltda
BR302025000108-0	Notificação do depósito (exame formal concluído) Código de despacho: 860 Data de depósito: 10/01/2025 Titular: POLLUS INDÚSTRIA E COMÉRCIO DE MÓVEIS LTDA [BR/SP] Procurador: Vilage Marcas e Patentes Ltda
BR302025000109-9	Notificação do depósito (exame formal concluído) Código de despacho: 860 Data de depósito: 10/01/2025 Titular: WF INDUSTRIA E COMERCIO DE BATERIAS DE LITIO LTDA [BR/SP] Procurador: NUNES E CAMPOS PROPRIEDADE INTELECTUAL LTDA
BR302025000110-2	Notificação do depósito (exame formal concluído) Código de despacho: 860 Data de depósito: 10/01/2025 Titular: RENATO SOARES TEIXEIRA [BR/SP]
BR302025000111-0	Notificação do depósito (exame formal concluído) Código de despacho: 860 Data de depósito: 12/01/2025 Titular: ANTONIO VILMAR PAULINO DINARTE [BR/RS] Procurador: Clair Antonio Leusin
BR302025000112-9	Notificação do depósito (exame formal concluído) Código de despacho: 860 Data de depósito: 13/01/2025 Titular: HTM INDUSTRIA DE EQUIPAMENTOS ELETRO-ELETRONICOS LTDA [BR/SP] Procurador: P. R. Kowski Consultoria e Assessoria Empresarial EIRELI - ME
BR302025000113-7	Notificação do depósito (exame formal concluído) Código de despacho: 860 Data de depósito: 13/01/2025 Titular: VG ARTIGOS ESPORTIVOS LTDA [BR/RS]

BR302025000114-5	Notificação do depósito (exame formal concluído) Código de despacho: 860 Data de depósito: 13/01/2025 Titular: POLLUS INDÚSTRIA E COMÉRCIO DE MÓVEIS LTDA [BR/SP] Procurador: Vilage Marcas e Patentes Ltda
BR302025000115-3	Notificação do depósito (exame formal concluído) Código de despacho: 860 Data de depósito: 13/01/2025 Titular: POLLUS INDÚSTRIA E COMÉRCIO DE MÓVEIS LTDA [BR/SP] Procurador: Vilage Marcas e Patentes Ltda
BR302025000116-1	Notificação do depósito (exame formal concluído) Código de despacho: 860 Data de depósito: 13/01/2025 Titular: POLLUS INDÚSTRIA E COMÉRCIO DE MÓVEIS LTDA [BR/SP] Procurador: Vilage Marcas e Patentes Ltda
BR302025000117-0	Notificação do depósito (exame formal concluído) Código de despacho: 860 Data de depósito: 13/01/2025 Titular: POLLUS INDÚSTRIA E COMÉRCIO DE MÓVEIS LTDA [BR/SP] Procurador: Vilage Marcas e Patentes Ltda
BR302025000118-8	Notificação do depósito (exame formal concluído) Código de despacho: 860 Data de depósito: 13/01/2025 Titular: POLLUS INDÚSTRIA E COMÉRCIO DE MÓVEIS LTDA [BR/SP] Procurador: Vilage Marcas e Patentes Ltda
BR302025000119-6	Notificação do depósito (exame formal concluído) Código de despacho: 860 Data de depósito: 13/01/2025 Titular: POLLUS INDÚSTRIA E COMÉRCIO DE MÓVEIS LTDA [BR/SP] Procurador: Vilage Marcas e Patentes Ltda
BR302025000120-0	Notificação do depósito (exame formal concluído) Código de despacho: 860 Data de depósito: 13/01/2025 Titular: POLLUS INDÚSTRIA E COMÉRCIO DE MÓVEIS LTDA [BR/SP] Procurador: Vilage Marcas e Patentes Ltda
BR302025000121-8	Notificação do depósito (exame formal concluído) Código de despacho: 860 Data de depósito: 13/01/2025 Titular: POLLUS INDÚSTRIA E COMÉRCIO DE MÓVEIS LTDA [BR/SP] Procurador: Vilage Marcas e Patentes Ltda
BR302025000122-6	Notificação do depósito (exame formal concluído) Código de despacho: 860 Data de depósito: 13/01/2025 Titular: POLLUS INDÚSTRIA E COMÉRCIO DE MÓVEIS LTDA [BR/SP] Procurador: Vilage Marcas e Patentes Ltda
BR302025000123-4	Notificação do depósito (exame formal concluído) Código de despacho: 860 Data de depósito: 13/01/2025 Titular: BESTRONGER INDÚSTRIA E COMÉRCIO DE ACESSÓRIOS ESPORTIVOS LTDA [BR/MG]
BR302025000124-2	Notificação do depósito (exame formal concluído) Código de despacho: 860 Data de depósito: 13/01/2025 Titular: VG ARTIGOS ESPORTIVOS LTDA [BR/RS]
BR302025000125-0	Notificação do depósito (exame formal concluído) Código de despacho: 860 Data de depósito: 13/01/2025 Titular: YONGKANG RUIHUANG INDUSTRY AND TRADE CO., LTD. [CN] Procurador: LEÃO PROPRIEDADE INTELECTUAL

BR302025000126-9	Notificação do depósito (exame formal concluído) Código de despacho: 860 Data de depósito: 13/01/2025 Titular: POLLUS INDÚSTRIA E COMÉRCIO DE MÓVEIS LTDA [BR/SP] Procurador: Vilage Marcas e Patentes Ltda
BR302025000127-7	Notificação do depósito (exame formal concluído) Código de despacho: 860 Data de depósito: 13/01/2025 Titular: POLLUS INDÚSTRIA E COMÉRCIO DE MÓVEIS LTDA [BR/SP] Procurador: Vilage Marcas e Patentes Ltda
BR302025000128-5	Notificação do depósito (exame formal concluído) Código de despacho: 860 Data de depósito: 13/01/2025 Titular: HONDA MOTOR CO., LTD. [JP] Procurador: Dannemann, Siemsen, Bigler & Ipanema Moreira
BR302025000129-3	Notificação do depósito (exame formal concluído) Código de despacho: 860 Data de depósito: 13/01/2025 Titular: CENTRO DE PESQUISAS AVANÇADAS WERNHER VON BRAUN [BR/SP]
BR302025000130-7	Notificação do depósito (exame formal concluído) Código de despacho: 860 Data de depósito: 13/01/2025 Titular: RODRIGO COSTA DE PAULA [BR/SP]
BR302025000131-5	Notificação do depósito (exame formal concluído) Código de despacho: 860 Data de depósito: 13/01/2025 Titular: VG ARTIGOS ESPORTIVOS LTDA [BR/RS]
BR302025000132-3	Notificação do depósito (exame formal concluído) Código de despacho: 860 Data de depósito: 13/01/2025 Titular: VG ARTIGOS ESPORTIVOS LTDA [BR/RS]
BR302025000133-1	Notificação do depósito (exame formal concluído) Código de despacho: 860 Data de depósito: 13/01/2025 Titular: VG ARTIGOS ESPORTIVOS LTDA [BR/RS]
BR302025000134-0	Notificação do depósito (exame formal concluído) Código de despacho: 860 Data de depósito: 13/01/2025 Titular: CLAUDECIR ANTÔNIO DOS SANTOS [BR/SP] Procurador: Beatriz Da Silva Negri
BR302025000135-8	Notificação do depósito (exame formal concluído) Código de despacho: 860 Data de depósito: 13/01/2025 Titular: RENATO SOARES TEIXEIRA [BR/SP]
BR302025000136-6	Notificação do depósito (exame formal concluído) Código de despacho: 860 Data de depósito: 13/01/2025 Titular: HARMAN INTERNATIONAL INDUSTRIES, INCORPORATED [US] Procurador: EDUARDO LOURENÇO GUEDES SERRÃO DE OTERO
BR302025000138-2	Notificação do depósito (exame formal concluído) Código de despacho: 860 Data de depósito: 13/01/2025 Titular: DRAUSIO MORGANTI [BR/SP]

BR302025000139-0	Notificação do depósito (exame formal concluído) Código de despacho: 860 Data de depósito: 13/01/2025 Titular: TANZHEXINGJI (SHANGHAI) NETWORK TECHNOLOGY CO., LTD [CN] Procurador: Ana Claudia Chaves Ramos Ferreira
BR302025000140-4	Notificação do depósito (exame formal concluído) Código de despacho: 860 Data de depósito: 14/01/2025 Titular: PATIO BRASIL INDUSTRIA E COMERCIO DE MOVEIS LTDA [BR/MG] Procurador: ABM Assessoria Brasileira de Marcas Ltda.
BR302025000141-2	Notificação do depósito (exame formal concluído) Código de despacho: 860 Data de depósito: 14/01/2025 Titular: AUDINEI ADRIANO LEOPODINO [BR/PR] Procurador: SÉRGIO RIBEIRO LEMOS
BR302025000142-0	Notificação do depósito (exame formal concluído) Código de despacho: 860 Data de depósito: 14/01/2025 Titular: BRINOX METALÚRGICA SA [BR/RS] Procurador: POLI ADVOGADOS ASSOCIADOS
BR302025000143-9	Notificação do depósito (exame formal concluído) Código de despacho: 860 Data de depósito: 14/01/2025 Titular: XIAOJIAN HUANG [CN] Procurador: Julio Guidi Lima da Rocha
BR302025000145-5	Notificação do depósito (exame formal concluído) Código de despacho: 860 Data de depósito: 14/01/2025 Titular: HERBERT JONATHAN DA SILVA RAMOS [BR/RJ]
BR302025000146-3	Notificação do depósito (exame formal concluído) Código de despacho: 860 Data de depósito: 14/01/2025 Titular: WEB MASTER BRASIL INFORMÁTICA LTDA ME [BR/SP] Procurador: Eduardo de Moraes Nery Comodaro
BR302025000147-1	Notificação do depósito (exame formal concluído) Código de despacho: 860 Data de depósito: 14/01/2025 Titular: BREX IMPORTADORA E DISTRIBUIDORA LTDA. [BR/SP] Procurador: Michel Pereira da Silva
BR302025000149-8	Notificação do depósito (exame formal concluído) Código de despacho: 860 Data de depósito: 14/01/2025 Titular: DECATHLON SE [FR] Procurador: Montaury Pimenta, Machado & Vieira de Mello Advogados
BR302025000150-1	Notificação do depósito (exame formal concluído) Código de despacho: 860 Data de depósito: 14/01/2025 Titular: LRP CARDOSO COMERCIO DE MOVEIS E EQUIPAMENTOS LTDA [BR/SP]
BR302025000151-0	Notificação do depósito (exame formal concluído) Código de despacho: 860 Data de depósito: 14/01/2025 Titular: LRP CARDOSO COMERCIO DE MOVEIS E EQUIPAMENTOS LTDA [BR/SP]
BR302025000152-8	Notificação do depósito (exame formal concluído) Código de despacho: 860 Data de depósito: 14/01/2025 Titular: LRP CARDOSO COMERCIO DE MOVEIS E EQUIPAMENTOS LTDA [BR/SP]

BR302025000153-6	Notificação do depósito (exame formal concluído) Código de despacho: 860 Data de depósito: 14/01/2025 Titular: FABIANO PINTO [BR/SC] Procurador: BLINDAR REGISTRO DE MARCAS E PATENTES LTDA
BR302025000154-4	Notificação do depósito (exame formal concluído) Código de despacho: 860 Data de depósito: 14/01/2025 Titular: FABIANO PINTO [BR/SC] Procurador: BLINDAR REGISTRO DE MARCAS E PATENTES LTDA
BR302025000155-2	Notificação do depósito (exame formal concluído) Código de despacho: 860 Data de depósito: 14/01/2025 Titular: BREX IMPORTADORA E DISTRIBUIDORA LTDA. [BR/SP] Procurador: Michel Pereira da Silva
BR302025000156-0	Notificação do depósito (exame formal concluído) Código de despacho: 860 Data de depósito: 15/01/2025 Titular: TRIBOSHOP COMERCIO DE CALCADOS LTDA [BR/SP] Procurador: ALICERCE MARCAS & PATENTES LTDA
BR302025000157-9	Notificação do depósito (exame formal concluído) Código de despacho: 860 Data de depósito: 15/01/2025 Titular: MAURICIO JOSÉ PEREIRA DO LIVRAMENTO [BR/SP] Procurador: Eduarda Colla
BR302025000158-7	Notificação do depósito (exame formal concluído) Código de despacho: 860 Data de depósito: 15/01/2025 Titular: PISANI PLÁSTICOS S.A. [BR/RS] Procurador: Sko Oyarzáball Marcas e Patentes Sociedade Simples Ltda.
BR302025000159-5	Notificação do depósito (exame formal concluído) Código de despacho: 860 Data de depósito: 15/01/2025 Titular: CALÇADOS PEGADA NORDESTE LTDA [BR/BA] Procurador: CAPELLA & VELOSO ADVOGADOS ASSOCIADOS
BR302025000160-9	Notificação do depósito (exame formal concluído) Código de despacho: 860 Data de depósito: 15/01/2025 Titular: MARCO ANTONIO CAMPOS DA SILVA [BR/SP] Procurador: Gustavo Pignatti do Nascimento
BR302025000161-7	Notificação do depósito (exame formal concluído) Código de despacho: 860 Data de depósito: 15/01/2025 Titular: CALÇADOS PEGADA NORDESTE LTDA [BR/BA] Procurador: CAPELLA & VELOSO ADVOGADOS ASSOCIADOS
BR302025000162-5	Notificação do depósito (exame formal concluído) Código de despacho: 860 Data de depósito: 15/01/2025 Titular: MARCO ANTONIO CAMPOS DA SILVA [BR/SP] Procurador: Gustavo Pignatti do Nascimento
BR302025000163-3	Notificação do depósito (exame formal concluído) Código de despacho: 860 Data de depósito: 15/01/2025 Titular: CALÇADOS PEGADA NORDESTE LTDA [BR/BA] Procurador: CAPELLA & VELOSO ADVOGADOS ASSOCIADOS

BR302025000164-1	Notificação do depósito (exame formal concluído) Código de despacho: 860 Data de depósito: 15/01/2025 Titular: IMMUNODIAGNOSTIC SYSTEMS LIMITED [GB] Procurador: Dannemann, Siemsen, Bigler & Ipanema Moreira
BR302025000165-0	Notificação do depósito (exame formal concluído) Código de despacho: 860 Data de depósito: 15/01/2025 Titular: CALÇADOS PEGADA NORDESTE LTDA [BR/BA] Procurador: CAPELLA & VELOSO ADVOGADOS ASSOCIADOS
BR302025000166-8	Notificação do depósito (exame formal concluído) Código de despacho: 860 Data de depósito: 15/01/2025 Titular: CALÇADOS PEGADA NORDESTE LTDA [BR/BA] Procurador: CAPELLA & VELOSO ADVOGADOS ASSOCIADOS
BR302025000167-6	Notificação do depósito (exame formal concluído) Código de despacho: 860 Data de depósito: 15/01/2025 Titular: CALÇADOS PEGADA NORDESTE LTDA [BR/BA] Procurador: CAPELLA & VELOSO ADVOGADOS ASSOCIADOS
BR302025000168-4	Notificação do depósito (exame formal concluído) Código de despacho: 860 Data de depósito: 15/01/2025 Titular: CALÇADOS PEGADA NORDESTE LTDA [BR/BA] Procurador: CAPELLA & VELOSO ADVOGADOS ASSOCIADOS
BR302025000169-2	Notificação do depósito (exame formal concluído) Código de despacho: 860 Data de depósito: 15/01/2025 Titular: UNO MULTIVENDAS SLU LTDA [BR/SP] Procurador: Org. Mérito Marcas e Patentes Ltda.
BR302025000170-6	Notificação do depósito (exame formal concluído) Código de despacho: 860 Data de depósito: 15/01/2025 Titular: UNO MULTIVENDAS SLU LTDA [BR/SP] Procurador: Org. Mérito Marcas e Patentes Ltda.
BR302025000172-2	Notificação do depósito (exame formal concluído) Código de despacho: 860 Data de depósito: 15/01/2025 Titular: UNO MULTIVENDAS SLU LTDA [BR/SP] Procurador: Org. Mérito Marcas e Patentes Ltda.
BR302025000173-0	Notificação do depósito (exame formal concluído) Código de despacho: 860 Data de depósito: 15/01/2025 Titular: UNO MULTIVENDAS SLU LTDA [BR/SP] Procurador: Org. Mérito Marcas e Patentes Ltda.
BR302025000175-7	Notificação do depósito (exame formal concluído) Código de despacho: 860 Data de depósito: 15/01/2025 Titular: UNO MULTIVENDAS SLU LTDA [BR/SP] Procurador: Org. Mérito Marcas e Patentes Ltda.
BR302025000176-5	Notificação do depósito (exame formal concluído) Código de despacho: 860 Data de depósito: 15/01/2025 Titular: UNO MULTIVENDAS SLU LTDA [BR/SP] Procurador: Org. Mérito Marcas e Patentes Ltda.

BR302025000178-1	Notificação do depósito (exame formal concluído) Código de despacho: 860 Data de depósito: 15/01/2025 Titular: UNO MULTIVENDAS SLU LTDA [BR/SP] Procurador: Org. Mérito Marcas e Patentes Ltda.
BR302025000179-0	Notificação do depósito (exame formal concluído) Código de despacho: 860 Data de depósito: 15/01/2025 Titular: UNO MULTIVENDAS SLU LTDA [BR/SP] Procurador: Org. Mérito Marcas e Patentes Ltda.
BR302025000180-3	Notificação do depósito (exame formal concluído) Código de despacho: 860 Data de depósito: 15/01/2025 Titular: GLAUCO LEITE MASCARENHAS [BR/MS] Procurador: Marpa Consultoria e Assessoria Empresarial Ltda.
BR302025000181-1	Notificação do depósito (exame formal concluído) Código de despacho: 860 Data de depósito: 15/01/2025 Titular: MEU CHOCOLATE LTDA [BR/MG] Procurador: JOSE LEONARDO DE SOUSA REZENDE
BR302025000182-0	Notificação do depósito (exame formal concluído) Código de despacho: 860 Data de depósito: 15/01/2025 Titular: ANA CAROLINA ESTEVES FONTENELLE [BR/CE] Procurador: Ana Vlândia César Barreira
BR302025000183-8	Notificação do depósito (exame formal concluído) Código de despacho: 860 Data de depósito: 15/01/2025 Titular: BRSMACOL INDÚSTRIA E COMÉRCIO LTDA [BR/PR] Procurador: Vasco da Gama Coelho Pereira
BR302025000184-6	Notificação do depósito (exame formal concluído) Código de despacho: 860 Data de depósito: 15/01/2025 Titular: LUIZ ANTÔNIO SANTOS REIS [BR/GO] Procurador: DIREÇÃO MARCAS E PATENTES LTDA
BR302025000185-4	Notificação do depósito (exame formal concluído) Código de despacho: 860 Data de depósito: 15/01/2025 Titular: UNIVERSIDADE FEDERAL DO MARANHÃO [BR/MA]
BR302025000186-2	Notificação do depósito (exame formal concluído) Código de despacho: 860 Data de depósito: 15/01/2025 Titular: THIAGO CAPOSSOLI [BR/SP]
BR302025000187-0	Notificação do depósito (exame formal concluído) Código de despacho: 860 Data de depósito: 15/01/2025 Titular: LUIZ CARLOS LORENZANI [BR/SP]
BR302025000188-9	Notificação do depósito (exame formal concluído) Código de despacho: 860 Data de depósito: 15/01/2025 Titular: HIDRANOX SOLUÇÕES INDUSTRIAIS LTDA [BR/SC] e EVERSON DAVI BAZZO [BR/SC] Procurador: Fábio de Oliveira Wonzoski Júnior
BR302025000189-7	Notificação do depósito (exame formal concluído) Código de despacho: 860 Data de depósito: 15/01/2025 Titular: MARIANA ROSA BATISTA DE SOUZA [BR/SP] Procurador: JOAO PEDRO BOSSI

BR302025000191-9	Notificação do depósito (exame formal concluído) Código de despacho: 860 Data de depósito: 15/01/2025 Titular: MAXMIX - PRODUTOS DE BELEZA LTDA [BR/SP] Procurador: CARLOS ANTONIO, NEVES & VIDAL ADVOGADOS ASSOCIADOS
BR302025000192-7	Notificação do depósito (exame formal concluído) Código de despacho: 860 Data de depósito: 16/01/2025 Titular: FELIPE ROTA CARAVINA [BR/SP] Procurador: RESOLVA CONOSCO ASSESSORIA - EIRELI - ME
BR302025000193-5	Notificação do depósito (exame formal concluído) Código de despacho: 860 Data de depósito: 16/01/2025 Titular: FELIPE ROTA CARAVINA [BR/SP] Procurador: RESOLVA CONOSCO ASSESSORIA - EIRELI - ME
BR302025000194-3	Notificação do depósito (exame formal concluído) Código de despacho: 860 Data de depósito: 16/01/2025 Titular: BRAFLEXX TECNOLOGIA EM MÁQUINAS LTDA. [BR/RS] Procurador: EXPERT - MARCAS E PATENTES LTDA
BR302025000195-1	Notificação do depósito (exame formal concluído) Código de despacho: 860 Data de depósito: 16/01/2025 Titular: BRAFLEXX TECNOLOGIA EM MÁQUINAS LTDA. [BR/RS] Procurador: EXPERT - MARCAS E PATENTES LTDA
BR302025000196-0	Notificação do depósito (exame formal concluído) Código de despacho: 860 Data de depósito: 16/01/2025 Titular: LUIZ CARLOS LORENZANI [BR/SP]
BR302025000197-8	Notificação do depósito (exame formal concluído) Código de despacho: 860 Data de depósito: 16/01/2025 Titular: LUIZ CARLOS LORENZANI [BR/SP]
BR302025000198-6	Notificação do depósito (exame formal concluído) Código de despacho: 860 Data de depósito: 16/01/2025 Titular: BRAFLEXX TECNOLOGIA EM MÁQUINAS LTDA. [BR/RS] Procurador: EXPERT - MARCAS E PATENTES LTDA
BR302025000199-4	Notificação do depósito (exame formal concluído) Código de despacho: 860 Data de depósito: 16/01/2025 Titular: BRAFLEXX TECNOLOGIA EM MÁQUINAS LTDA. [BR/RS] Procurador: EXPERT - MARCAS E PATENTES LTDA
BR302025000200-1	Notificação do depósito (exame formal concluído) Código de despacho: 860 Data de depósito: 16/01/2025 Titular: FELIPE ROTA CARAVINA [BR/SP] Procurador: RESOLVA CONOSCO ASSESSORIA - EIRELI - ME
BR302025000201-0	Notificação do depósito (exame formal concluído) Código de despacho: 860 Data de depósito: 16/01/2025 Titular: BRAFLEXX TECNOLOGIA EM MÁQUINAS LTDA. [BR/RS] Procurador: EXPERT - MARCAS E PATENTES LTDA
BR302025000202-8	Notificação do depósito (exame formal concluído) Código de despacho: 860 Data de depósito: 16/01/2025 Titular: BRAFLEXX TECNOLOGIA EM MÁQUINAS LTDA. [BR/RS] Procurador: EXPERT - MARCAS E PATENTES LTDA

BR302025000203-6	Notificação do depósito (exame formal concluído) Código de despacho: 860 Data de depósito: 16/01/2025 Titular: FELIPE ROTA CARAVINA [BR/SP] Procurador: RESOLVA CONOSCO ASSESSORIA - EIRELI - ME
BR302025000204-4	Notificação do depósito (exame formal concluído) Código de despacho: 860 Data de depósito: 16/01/2025 Titular: FELIPE ROTA CARAVINA [BR/SP] Procurador: RESOLVA CONOSCO ASSESSORIA - EIRELI - ME
BR302025000205-2	Notificação do depósito (exame formal concluído) Código de despacho: 860 Data de depósito: 16/01/2025 Titular: ORVALHO DO SOL INDUSTRIA E COMÉRCIO LTDA - EPP [BR/SP] Procurador: MODAL MARCAS E PATENTES LTDA.
BR302025000206-0	Notificação do depósito (exame formal concluído) Código de despacho: 860 Data de depósito: 16/01/2025 Titular: 46.863.079 MARIA ANGELA ALVES MENDONCA GONCALVES [BR/SP] Procurador: Beatriz Da Silva Negri
BR302025000207-9	Notificação do depósito (exame formal concluído) Código de despacho: 860 Data de depósito: 16/01/2025 Titular: MARCIO MATHIAS VALVERDE DANTAS [BR/SP] Procurador: Allison Cardoso
BR302025000208-7	Notificação do depósito (exame formal concluído) Código de despacho: 860 Data de depósito: 16/01/2025 Titular: KIKO S.P.A. [IT] Procurador: HERRERO & ASSOCIADOS BRASIL PROPRIEDADE INTELECTUAL LTDA.
BR302025000209-5	Notificação do depósito (exame formal concluído) Código de despacho: 860 Data de depósito: 16/01/2025 Titular: GRENE S.A. [BR/CE] Procurador: Remer Villaça & Nogueira Assessoria e Consultoria de Prop. Intelectual S/S Ltda.
BR302025000210-9	Notificação do depósito (exame formal concluído) Código de despacho: 860 Data de depósito: 16/01/2025 Titular: GRENE S.A. [BR/CE] Procurador: Remer Villaça & Nogueira Assessoria e Consultoria de Prop. Intelectual S/S Ltda.
BR302025000211-7	Notificação do depósito (exame formal concluído) Código de despacho: 860 Data de depósito: 16/01/2025 Titular: GRENE S.A. [BR/CE] Procurador: Remer Villaça & Nogueira Assessoria e Consultoria de Prop. Intelectual S/S Ltda.
BR302025000213-3	Notificação do depósito (exame formal concluído) Código de despacho: 860 Data de depósito: 16/01/2025 Titular: GRENE S.A. [BR/CE] Procurador: Remer Villaça & Nogueira Assessoria e Consultoria de Prop. Intelectual S/S Ltda.
BR302025000214-1	Notificação do depósito (exame formal concluído) Código de despacho: 860 Data de depósito: 16/01/2025 Titular: GRENE S.A. [BR/CE] Procurador: Remer Villaça & Nogueira Assessoria e Consultoria de Prop. Intelectual S/S Ltda.

BR322024007262-0

Notificação do depósito (exame formal concluído)

Código de despacho: 860

Data de depósito: 30/12/2024

Titular: METALLICA [US]

Procurador: EDUARDO LOURENÇO GUEDES SERRÃO DE OTERO

Notificação de designação

Notificam-se os pedidos de registro de designação listados a seguir. Os pedidos cumprem as condições de admissibilidade previstas na LPI e seguem para a etapa de exame técnico. Este despacho não gera direito à fotocópia por parte de terceiros.

Para esclarecer outras dúvidas e conhecer, em detalhe, o processamento de pedidos de registro de desenho industrial e outras petições, não deixe de consultar o Manual de Desenho Industrial (<http://manualdedi.inpi.gov.br/projects/manual-de-desenho-industrial/wiki>).

BR312023233579-3
DM/233579 Notificação do depósito (exame formal de designação concluído)
Código de despacho: 1214
Titular(es): Volvo Truck Corporation [SE]
Procurador: Prinz and Partner mbB Patent- und Rechtsanwälte

BR312023233580-7
DM/233580 Notificação do depósito (exame formal de designação concluído)
Código de despacho: 1214
Titular(es): Volvo Truck Corporation [SE]
Procurador: Prinz and Partner mbB Patent- und Rechtsanwälte

BR312023233713-3
DM/233713 Notificação do depósito (exame formal de designação concluído)
Código de despacho: 1214
Titular(es): Reydix GmbH [DE]
Procurador: Wolfram Schlimme

BR312023233830-0
DM/233830 Notificação do depósito (exame formal de designação concluído)
Código de despacho: 1214
Titular(es): Osborne Industries, Inc. [US]
Procurador: Thompson Law, P.A.

BR312024241477-7
DM/241477 Notificação do depósito (exame formal de designação concluído)
Código de despacho: 1214
Titular(es): Birkenstock IP GmbH [DE]

BR312024241521-8
DM/241521 Notificação do depósito (exame formal de designação concluído)
Código de despacho: 1214
Titular(es): METALTRONICA S.P.A. [IT]
Procurador: Barzanò and Zanardo Roma s.p.a.

BR312024241664-8
DM/241664 Notificação do depósito (exame formal de designação concluído)
Código de despacho: 1214
Titular(es): Splash About International Limited [GB]
Procurador: Wilson Gunn

BR312024241667-2
DM/241667

Notificação do depósito (exame formal de designação concluído)
Código de despacho: 1214
Titular(es): UPTEC S.R.L. [IT]
Procurador: Giorgio Stefano Carriero

Notificação de depósito - pedido em sigilo

Notificam-se os pedidos de registro de desenho industrial listados a seguir. Os pedidos cumprem as condições de admissibilidade previstas na LPI e seguirão para a etapa de exame técnico, após a observação do prazo de sigilo. Este despacho não gera direito a fotocópia por parte de terceiros.

Tendo sido requerido o sigilo, na forma do art. 106 § 1º da LPI, o processamento do pedido será suspenso pelo prazo de 180 (cento e oitenta) dias. O depositante poderá solicitar a retirada do pedido, dentro do prazo de 90 (noventa) dias, contados da data do depósito. A retirada do pedido, sem que o mesmo tenha produzido qualquer efeito, dará prioridade ao depósito imediatamente posterior.

Caso seja de interesse a retirada do pedido:

1. Acesse o e-DI no site do INPI (www.inpi.gov.br);
2. Emita uma Guia de Recolhimento da União (GRU) para o serviço "retirada de pedido em sigilo" (código 159);
3. Preencha e envie o formulário eletrônico correspondente à opção indicada na emissão da GRU, acompanhado dos esclarecimentos, argumentos, provas ou documentos apropriados.

Para esclarecer outras dúvidas e conhecer, em detalhe, o processamento de pedidos de registro de desenho industrial e outras petições, não deixe de consultar o Manual de Desenho Industrial <http://manualdedi.inpi.gov.br/projects/manual-de-desenho-industrial/wiki>.

BR302024006760-7	Notificação do depósito com requerimento de sigilo (exame formal concluído) Código de despacho: 009 Data de depósito: 09/12/2024 Titular: MAURICIO BALBINOT [BR/RS] Procurador: Sko Oyarzáball Marcas e Patentes Sociedade Simples Ltda.
BR302024007042-0	Notificação do depósito com requerimento de sigilo (exame formal concluído) Código de despacho: 009 Data de depósito: 18/12/2024 Titular: GRENDENE S.A. [BR/CE] Procurador: Remer Villaça & Nogueira Assessoria e Consultoria de Prop. Intelectual S/S Ltda.
BR302024007060-8	Notificação do depósito com requerimento de sigilo (exame formal concluído) Código de despacho: 009 Data de depósito: 19/12/2024 Titular: ASSOCIAÇÃO BRASILEIRA DE CRIADORES DO CAVALO DE HIPISMO - ABCCH [BR/SP] Procurador: Sul América Marcas e Patentes Ltda.
BR302024007077-2	Notificação do depósito com requerimento de sigilo (exame formal concluído) Código de despacho: 009 Data de depósito: 19/12/2024 Titular: MARCHESAN IMPLEMENTOS E MÁQUINAS AGRÍCOLAS TATU S.A. [BR/SP] Procurador: Dannemann, Siemsen, Bigler & Ipanema Moreira
BR302024007078-0	Notificação do depósito com requerimento de sigilo (exame formal concluído) Código de despacho: 009 Data de depósito: 19/12/2024 Titular: ESSITY HYGIENE AND HEALTH AKTIEBOLAG [SE] Procurador: Carolina Nakata

BR302024007079-9 Notificação do depósito com requerimento de sigilo (exame formal concluído)
Código de despacho: 009
Data de depósito: 19/12/2024
Titular: MARCHESAN IMPLEMENTOS E MÁQUINAS AGRÍCOLAS TATU S.A. [BR/SP]
Procurador: Dannemann, Siemsen, Bigler & Ipanema Moreira

BR302025000019-0 Notificação do depósito com requerimento de sigilo (exame formal concluído)
Código de despacho: 009
Data de depósito: 06/01/2025
Titular: ATLAS INDUSTRIA DE ELETRODOMESTICOS LTDA [BR/PR]
Procurador: FG PROPRIEDADE INTELECTUAL LTDA

BR302025000020-3 Notificação do depósito com requerimento de sigilo (exame formal concluído)
Código de despacho: 009
Data de depósito: 06/01/2025
Titular: ATLAS INDUSTRIA DE ELETRODOMESTICOS LTDA [BR/PR]
Procurador: FG PROPRIEDADE INTELECTUAL LTDA

Exame técnico: Exigência

Como etapa do exame técnico dos pedidos de registro de desenho industrial, listados a seguir – nos termos do artigo 106, § 3º da Lei da Propriedade Industrial (LPI, lei n.º 9.279, de 14 de maio de 1996) – formula-se exigência relativa às questões indicadas.

Para cumprir ou contestar a exigência de petição:

1. Acesse o e-DI no site do INPI (www.inpi.gov.br);
2. Emita uma Guia de Recolhimento da União (GRU) para o serviço de “cumprimento de exigência” (código 105 – em processo), referente a processo de registro;
3. Efetue o pagamento; e
4. Preencha e envie o formulário eletrônico correspondente à opção indicada na emissão da GRU, acompanhado dos esclarecimentos, argumentos, provas ou documentos apropriados.

Os sistemas de informática do INPI identificarão o cumprimento de exigência, para que o pedido de registro prossiga, automaticamente, em seu processamento.

Para esclarecer outras dúvidas e conhecer em detalhe o processamento de pedidos de registro de desenho industrial e outras petições, não deixe de consultar o Manual de Desenho Industrial (<http://manualdedi.inpi.gov.br/projects/manual-de-desenho-industrial/wiki>).

BR302021006430-8

Exigência técnica

Código de despacho: 136

Titular: CERVEJARIA SANT PAULI LTDA [BR/PR]

Procurador: BWE MARCAS E PATENTES LTDA

Detalhes do despacho: Com base no Manual de Desenhos Industriais instituído pela Portaria INPI/PR nº 36/2023, formulam-se as seguintes exigências: As vistas foram apresentadas utilizando a opção de “anexos” do formulário. Quando deve-se usar o formulário de peticionamento eletrônico. Portanto, apresente todas as figuras utilizando o formulário para que relatório e reivindicação das novas figuras sejam gerados pelo sistema. Para o cumprimento desta exigência, utilizar o formulário eletrônico para a inclusão de figuras. Não apresentar as figuras em documento pdf, sob pena de publicação de nova exigência. http://manualdedi.inpi.gov.br/projects/manual-de-desenho-industrial/wiki/03_05_Peticionamento_pelo_e-DI#352-Preenchimento-do-formul%C3%A1rio

BR302023002966-4

Exigência técnica

Código de despacho: 136

Titular: THOMAS RAISS [BR/SP]

Procurador: ABM ASSESSORIA BRASILEIRA DE MARCAS LTDA.

Detalhes do despacho: Com base no Manual de Desenhos Industriais instituído pela Portaria INPI/PR nº 36/2023, formulam-se as seguintes exigências: Conforme exigência anterior, nota-se que o produto do pedido foi modificado pelo requerente sem que a alteração decorresse de solicitação publicada em exigência, incorrendo, portanto, na alteração da matéria inicialmente reivindicada: o formato do punho, agora cilíndrico, os manetes de freio e embreagem, a posição do que parece ser um farol, mudou, agora superposto ao perfil em formato de “U”, no garfo dianteiro, formato do para-lamas frontal e o acabamento discal do suporte da pedaleira da figura 1.5 estão distintos do desenho inicialmente depositado. Em atendimento ao item 5.3.1.1 do Manual, descartar as figuras alteradas e reapresentar as figuras do desenho industrial originalmente depositadas. Reitera-se que as figuras deverão ser apresentadas por meio do formulário eletrônico, e não pela opção de “anexos”. Para o cumprimento desta exigência, utilizar o formulário eletrônico para a inclusão de figuras. Não apresentar as figuras em documento pdf, sob pena de publicação de nova exigência. http://manualdedi.inpi.gov.br/projects/manual-de-desenho-industrial/wiki/03_05_Peticionamento_pelo_e-DI#352-Preenchimento-do-formul%C3%A1rio

BR302023003357-2

Exigência técnica

Código de despacho: 136

Titular: FABRITECH INDUSTRIA E COMÉRCIO DE CAPACETES EIRELI [BR/SP]

Procurador: Fernandes Associados

Detalhes do despacho: Com base no Manual de Desenhos Industriais instituído pela Portaria INPI/PR nº 36/2023, formulam-se as seguintes exigências: Não foi possível observar qualquer melhora na qualidade das imagens. Ainda persistem as partes escuras, não revelando os detalhes, por exemplo, dos dispositivos de fechamento e abertura de entrada de ar, viseira e aleta posterior. Conforme item 5.6.1 do Manual de Desenhos Industriais, cada desenho ou fotografia deverá ser apresentado com dimensões adequadas, nitidez e resolução gráfica suficientes para a plena compreensão do desenho industrial requerido, observado o mínimo de 300 dpi. Apresentar figuras com melhor qualidade. Conforme o item 5.3.6 do Manual de Desenhos Industriais, não é permitida a inclusão, nas figuras, de caracteres, palavras ou elementos textuais que não façam parte da configuração do desenho industrial. As figuras dos anexos foram apresentadas com legendas. Reapresentar as figuras sem essas informações, pois o formulário as gera automaticamente. Para o cumprimento desta exigência, utilizar o formulário eletrônico para a inclusão de figuras. Não apresentar as figuras em documento pdf, sob pena de publicação de nova exigência. http://manualdedi.inpi.gov.br/projects/manual-de-desenho-industrial/wiki/03_05_Peticionamento_pelo_e-DI#352-Preenchimento-do-formul%C3%A1rio

BR302023003658-0

Exigência técnica

Código de despacho: 136

Titular: LUCAS FREITAS DE OLIVEIRA [BR/DF]

Procurador: PIRAMIDY REGISTRO DE MARCAS E PATENTES

Detalhes do despacho: Com base no Manual de Desenhos Industriais instituído pela Portaria INPI/PR nº 36/2023, formulam-se as seguintes exigências: O atual pedido não atende aos requisitos do art. 104, conforme disposições do item 5.3.3 do Manual Exame quanto à unidade do desenho industrial, pois os desenhos industriais apresentados não compartilham das mesmas características distintivas preponderantes. Um desenho industrial foi representado nas figuras 1.1 a 1.7. Outro desenho industrial foi representado nas figuras 2.1 a 2.7. O pedido deverá ser dividido, facultando-se ao requerente indicar o desenho industrial que será mantido no pedido original. Os demais desenhos industriais poderão ser depositados como pedidos divididos. Além disso, apresentar novas figuras 1.1 e 2.1 agora com uma perspectiva isométrica. Para o cumprimento desta exigência, utilizar o formulário eletrônico para a inclusão de figuras. Não apresentar as figuras em documento pdf, sob pena de publicação de nova exigência. http://manualdedi.inpi.gov.br/projects/manual-de-desenho-industrial/wiki/03_05_Peticionamento_pelo_e-DI#352-Preenchimento-do-formul%C3%A1rio

BR302023003659-8

Exigência técnica

Código de despacho: 136

Titular: LUCAS FREITAS DE OLIVEIRA [BR/DF]

Procurador: PIRAMIDY REGISTRO DE MARCAS E PATENTES

Detalhes do despacho: Com base no Manual de Desenhos Industriais instituído pela Portaria INPI/PR nº 36/2023, formulam-se as seguintes exigências: O atual pedido não atende aos requisitos do art. 104, conforme disposições do item 5.3.3 do Manual Exame quanto à unidade do desenho industrial, pois os desenhos industriais apresentados não compartilham das mesmas características distintivas preponderantes. Um desenho industrial foi representado nas figuras 1.1 a 3.7. Outro desenho industrial foi representado nas figuras 4.1 a 4.7. Outro desenho industrial foi representado nas figuras 5.1 a 5.7. O pedido deverá ser dividido, facultando-se ao requerente indicar o desenho industrial que será mantido no pedido original. Os demais desenhos industriais poderão ser depositados como pedidos divididos. Além disso, apresentar novas figuras 1.1, 2.1, 3.1, 4.1 e 5.1 agora com uma perspectiva isométrica. Para o cumprimento desta exigência, utilizar o formulário eletrônico para a inclusão de figuras. Não apresentar as figuras em documento pdf, sob pena de publicação de nova exigência. http://manualdedi.inpi.gov.br/projects/manual-de-desenho-industrial/wiki/03_05_Peticionamento_pelo_e-DI#352-Preenchimento-do-formul%C3%A1rio

BR302023004482-5

Exigência técnica

Código de despacho: 136

Titular: JULIANO DA CUNHA CHIMINELLI [BR/SC]

Procurador: BIANCA GABRIELA GOMES

Detalhes do despacho: Com base no Manual de Desenhos Industriais instituído pela Portaria INPI/PR nº 36/2023, formulam-se as seguintes exigências: O atual pedido não atende aos requisitos do art. 104, conforme disposições do item 5.3.3 do Manual Exame quanto à unidade do desenho industrial, pois os desenhos industriais apresentados não compartilham das mesmas características distintivas preponderantes. Um desenho industrial foi representado nas figuras 1.1 a 1.7 e 3.1 a 3.7. Outro desenho industrial foi representado nas figuras 2.1 a 2.7 e 4.1 a 4.7. O pedido deverá ser dividido, facultando-se ao requerente indicar o desenho industrial que será mantido no pedido original. Os demais desenhos industriais poderão ser depositados como pedidos divididos. Para o cumprimento desta exigência, utilizar o formulário eletrônico para a inclusão de figuras. Não apresentar as figuras em documento pdf, sob pena de publicação de nova exigência. http://manualdedi.inpi.gov.br/projects/manual-de-desenho-industrial/wiki/03_05_Peticionamento_pelo_e-DI#352-Preenchimento-do-formul%C3%A1rio

BR302023005448-0

Exigência técnica

Código de despacho: 136

Titular: GAAM INDUSTRIA E COMERCIO DE MOVEIS LTDA [BR/PR]

Detalhes do despacho: Com base no Manual de Desenhos Industriais instituído pela Portaria INPI/PR nº 36/2023, formulam-se as seguintes exigências: Conforme o item 5.3.6 do Manual de Desenhos Industriais, não é permitida a inclusão, nas figuras, de caracteres, palavras ou elementos textuais que não façam parte da configuração do desenho industrial. As figuras foram apresentadas com legendas e/ou numeração de páginas. Reapresentar as figuras as legendas e numeração de páginas, pois o sistema gerará automaticamente as legendas e quantidade de páginas. Para o cumprimento desta exigência, utilizar o formulário eletrônico para a inclusão de figuras. Não apresentar as figuras em documento pdf, sob pena de publicação de nova exigência. http://manualdedi.inpi.gov.br/projects/manual-de-desenho-industrial/wiki/03_05_Peticionamento_pelo_e-DI#352-Preenchimento-do-formul%C3%A1rio

BR302023006232-7

Exigência técnica

Código de despacho: 136

Titular: PATIO BRASIL INDUSTRIA E COMERCIO DE MOVEIS EIRELI [BR/MG]

Procurador: AIRSON QUINTINO

Detalhes do despacho: Com base no Manual de Desenhos Industriais instituído pela Portaria INPI/PR nº 36/2023, formulam-se as seguintes exigências: As figuras foram corrigidas. Porém, as vistas foram apresentadas utilizando a opção de "anexos" do formulário. Quando deve-se usar o formulário de peticionamento eletrônico. Portanto, apresente todas as figuras utilizando o formulário para que relatório e reivindicação das novas figuras sejam gerados pelo sistema. Para o cumprimento desta exigência, utilizar o formulário eletrônico para a inclusão de figuras. Não apresentar as figuras em documento pdf, sob pena de publicação de nova exigência. http://manualdedi.inpi.gov.br/projects/manual-de-desenho-industrial/wiki/03_05_Peticionamento_pelo_e-DI#352-Preenchimento-do-formul%C3%A1rio

BR302023006908-9

Exigência técnica

Código de despacho: 136

Titular: FAVA - AGRO COMERCIAL LTDA. [BR/SP]

Procurador: AIRSON QUINTINO

Detalhes do despacho: Com base no Manual de Desenhos Industriais instituído pela Portaria INPI/PR nº 36/2023, formulam-se as seguintes exigências: Ao contrário do que interessado afirmou nas razões, as perspectivas estão com todas as formas bem delineadas e completas. Novamente, o garfo, o guidão entre outras formas, estão representados de forma incompleta. Todas curvaturas estão representadas por linhas com início e fim da curva. Portanto, reitera-se parte da exigência anterior: Verifica-se que há inconsistência entre as vistas: na figura 1.1 o produto está completamente representado com as formas todas bem definidas. No entanto, por exemplo, na figura 2.1 detalhes do garfo e da manopla estão incompletos. O mesmo se observa nas demais vistas. Em atenção ao item 5.3.4.4 do Manual reapresente as figuras com as correções indicadas e quaisquer outras que sejam necessárias para que as imagens apresentem coerência entre si. Para o cumprimento desta exigência, utilizar o formulário eletrônico para a inclusão de figuras. Não apresentar as figuras em documento pdf, sob pena de publicação de nova exigência. http://manualdedi.inpi.gov.br/projects/manual-de-desenho-industrial/wiki/03_05_Peticionamento_pelo_e-DI#352-Preenchimento-do-formul%C3%A1rio

BR302024000658-6

Exigência técnica

Código de despacho: 136

Titular: MOISES ELIANO DA SILVA LEITE [BR/MG]

Procurador: PAULA CORDEIRO FERREIRA MORITA

Detalhes do despacho: Com base no Manual de Desenhos Industriais instituído pela Portaria INPI/PR nº 36/2023, formulam-se as seguintes exigências: Avaliou-se que as diferenças de cores entre as vistas eram devidas também à qualidade das imagens. Porém as figuras do cumprimento de exigência revelaram q há diferenças de cores. A vista em perspectiva está, por exemplo, com as partes laterais na cor cinza, mas as figuras 1.6 e 1.7 representam as vistas na cor branca. Harmonizar vistas conforme está representado na perspectiva, em atenção ao item 5.3.4.4 do Manual. Para o cumprimento desta exigência, utilizar o formulário eletrônico para a inclusão de figuras. Não apresentar as figuras em documento pdf, sob pena de publicação de nova exigência. http://manualdedi.inpi.gov.br/projects/manual-de-desenho-industrial/wiki/03_05_Peticionamento_pelo_e-DI#352-Preenchimento-do-formul%C3%A1rio

BR302024001187-3

Exigência técnica
Código de despacho: 136
Titular: OLI FONSECA DUARTE [BR/SC]
Procurador: Kleyton Leandro lung D'Avila
Detalhes do despacho: Com base no Manual de Desenhos Industriais instituído pela Portaria INPI/PR nº 36/2023, formulam-se as seguintes exigências:O requerente modificou o desenho industrial sem que a alteração decorresse de solicitação publicada em exigência, incorrendo, portanto, na alteração da matéria inicialmente reivindicada: embora tenha corrigido o aro da roda, agora espiralado, a quantidade de orifícios em forma de "gota" é maior. Além disso, o formato do eixo que une a roda à haste com a pega está distinto do depósito. Em atendimento ao item 5.3.1.1 do Manual, descartar as figuras apresentar novas conforme orientações da exigência técnica anterior. Verifica-se que há inconsistência entre as vistas: a perspectiva revela produto distinto daquele demonstrado nas demais vistas. Entre outras diferenças, o aro da roda apresenta formato em espiral. Em atenção ao item 5.3.4.4 do Manual reapresente as figuras com as correções indicadas e quaisquer outras que sejam necessárias para que as imagens apresentem coerência entre si.Para o cumprimento desta exigência, utilizar o formulário eletrônico para a inclusão de figuras. Não apresentar as figuras em documento pdf, sob pena de publicação de nova exigência.http://manualdedi.inpi.gov.br/projects/manual-de-desenho-industrial/wiki/03_05_Peticionamento_pelo_e-DI#352-Preenchimento-do-formul%C3%A1rio

BR302024002043-0

Exigência técnica
Código de despacho: 136
Titular: TERMOTÉCNICA LTDA. [BR/SC]
Procurador: Ricardo Pernold Vieira de Mello
Detalhes do despacho: As seguintes exigências foram formuladas com base no Manual de Desenhos Industriais – 2ª revisão (out/2023), instituído pela Portaria INPI/PR nº 36/2023, acessível em http://manualdedi.inpi.gov.br/projects/manual-de-desenho-industrial/wiki/Manual_de_Desenhos_Industriais: [1] Conforme o item 5.3.4.2 do Manual, de maneira a esclarecer a área a que se refere a vista em corte, uma das demais vistas do desenho industrial deverá conter a indicação da área seccionada. Apresente um novo conjunto de figuras incluindo a indicação da área seccionada.

BR302024002106-2

Exigência técnica
Código de despacho: 136
Titular: SHANDONG LINGLONG TYRE CO., LTD. [CN]
Procurador: Luiz Fernando Alves
Detalhes do despacho: Com base no Manual de Desenhos Industriais instituído pela Portaria INPI/PR nº 36/2023, formulam-se as seguintes exigências:Não foi possível identificar o detalhe ampliado em nenhuma das demais vistas. Com base no item 5.3.4.2, exclua a vista ampliada ou apresente figura em que a área ampliada seja indicada por meio de contorno em linha tracejada.Para o cumprimento desta exigência, utilizar o formulário eletrônico para a inclusão de figuras. Não apresentar as figuras em documento pdf, sob pena de publicação de nova exigência.http://manualdedi.inpi.gov.br/projects/manual-de-desenho-industrial/wiki/03_05_Peticionamento_pelo_e-DI#352-Preenchimento-do-formul%C3%A1rio

BR302024002108-9

Exigência técnica
Código de despacho: 136
Titular: HONEYWELL SAFETY PRODUCTS USA, INC. [US]
Procurador: Paulo Maurício Carlos de Oliveira
Detalhes do despacho: Com base no Manual de Desenhos Industriais instituído pela Portaria INPI/PR nº 36/2023, formulam-se as seguintes exigências:O atual pedido não atende aos requisitos do art. 104, conforme disposições do item 5.3.3 do Manual Exame quanto à unidade do desenho industrial, pois os desenhos industriais apresentados não compartilham das mesmas características distintivas preponderantes. Um desenho industrial foi representado nas figuras 1.1 a 2.7 Outro desenho industrial foi representado nas figuras 3.1 a 3.7. O pedido deverá ser dividido, facultando-se ao requerente indicar o desenho industrial que será mantido no pedido original. Os demais desenhos industriais poderão ser depositados como pedidos divididos.Em atendimento ao item 5.3.1.1, a indicação do produto no título do pedido deve ser clara e concisa e adequada ao produto representado nas figuras, de preferência em concordância com a lista de produtos disponibilizada na Classificação de Locarno. Se necessário, classe e subclasse também deverão ser alteradas de acordo com o produto reivindicado.Para o cumprimento desta exigência, utilizar o formulário eletrônico para a inclusão de figuras. Não apresentar as figuras em documento pdf, sob pena de publicação de nova exigência.http://manualdedi.inpi.gov.br/projects/manual-de-desenho-industrial/wiki/03_05_Peticionamento_pelo_e-DI#352-Preenchimento-do-formul%C3%A1rio

BR302024002109-7	<p>Exigência técnica Código de despacho: 136 Titular: SHANDONG LINGLONG TYRE CO., LTD. [CN] Procurador: Luiz Fernando Alves Detalhes do despacho: Com base no Manual de Desenhos Industriais instituído pela Portaria INPI/PR nº 36/2023, formulam-se as seguintes exigências: Não foi possível identificar o detalhe ampliado em nenhuma das demais vistas. Com base no item 5.3.4.2, exclua a vista ampliada ou apresente figura em que a área ampliada seja indicada por meio de contorno em linha tracejada. Para o cumprimento desta exigência, utilizar o formulário eletrônico para a inclusão de figuras. Não apresentar as figuras em documento pdf, sob pena de publicação de nova exigência. http://manualdedi.inpi.gov.br/projects/manual-de-desenho-industrial/wiki/03_05_Peticionamento_pelo_e-DI#352-Preenchimento-do-formul%C3%A1rio</p>
BR302024002112-7	<p>Exigência técnica Código de despacho: 136 Titular: SHANDONG LINGLONG TYRE CO., LTD. [CN] Procurador: Luiz Fernando Alves Detalhes do despacho: Com base no Manual de Desenhos Industriais instituído pela Portaria INPI/PR nº 36/2023, formulam-se as seguintes exigências: Não foi possível identificar o detalhe ampliado em nenhuma das demais vistas. Com base no item 5.3.4.2, exclua a vista ampliada ou apresente figura em que a área ampliada seja indicada por meio de contorno em linha tracejada. Para o cumprimento desta exigência, utilizar o formulário eletrônico para a inclusão de figuras. Não apresentar as figuras em documento pdf, sob pena de publicação de nova exigência. http://manualdedi.inpi.gov.br/projects/manual-de-desenho-industrial/wiki/03_05_Peticionamento_pelo_e-DI#352-Preenchimento-do-formul%C3%A1rio</p>
BR302024002113-5	<p>Exigência técnica Código de despacho: 136 Titular: PAULO ALBERTO GIROLA [BR/SP] Procurador: José Henrique de Lima Rodrigues Detalhes do despacho: Com base no Manual de Desenhos Industriais instituído pela Portaria INPI/PR nº 36/2023, formulam-se as seguintes exigências: Conforme o item 5.3.6 do Manual de Desenhos Industriais, não é permitida a inclusão, nas figuras, de caracteres, palavras ou elementos textuais que não façam parte da configuração do desenho industrial. As figuras dos anexos foram apresentadas com legendas e numeração de páginas. Reapresentar as figuras sem essas informações. Para o cumprimento desta exigência, utilizar o formulário eletrônico para a inclusão de figuras. Não apresentar as figuras em documento pdf, sob pena de publicação de nova exigência. http://manualdedi.inpi.gov.br/projects/manual-de-desenho-industrial/wiki/03_05_Peticionamento_pelo_e-DI#352-Preenchimento-do-formul%C3%A1rio</p>
BR302024002117-8	<p>Exigência técnica Código de despacho: 136 Titular: ODEILTON PROSPERO DE SANTANA [BR/SP] Procurador: Landualdo de Sousa Detalhes do despacho: Com base no Manual de Desenhos Industriais instituído pela Portaria INPI/PR nº 36/2023, formulam-se as seguintes exigências: O título se refere a um produto tridimensional e a classe indicada, 21.01 - Brinquedos. No entanto, na descrição o requerente informou que se trata de um desenho bidimensional. Em atendimento ao item 5.3.1.1, a indicação do produto no título do pedido deve ser clara e concisa e adequada ao produto representado nas figuras, de preferência em concordância com a lista de produtos disponibilizada na Classificação de Locarno. Sugerimos modificar o título para: Estampa para cartela. Alterar classe para 32-00 - SÍMBOLOS GRÁFICOS E LOGOTIPOS, PADRÕES DE SUPERFÍCIE, ORNAMENTAÇÕES. Ao reapresentar a figura, a legenda deverá ser alterada para "Vista planificada" no formulário eletrônico. Para o cumprimento desta exigência, utilizar o formulário eletrônico para a inclusão de figuras. Não apresentar as figuras em documento pdf, sob pena de publicação de nova exigência. http://manualdedi.inpi.gov.br/projects/manual-de-desenho-industrial/wiki/03_05_Peticionamento_pelo_e-DI#352-Preenchimento-do-formul%C3%A1rio</p>

BR302024002119-4

Exigência técnica

Código de despacho: 136

Titular: RAYE ROCKS LLC [US]

Procurador: David do Nascimento

Detalhes do despacho: Com base no Manual de Desenhos Industriais instituído pela Portaria INPI/PR nº 36/2023, formulam-se as seguintes exigências: De acordo com o item 5.3.4.1, os desenhos ou fotografias não deverão apresentar molduras. Excluir todas as molduras (contorno retangular) das figuras. O atual pedido não atende aos requisitos do art. 104, conforme disposições do item 5.3.3 do Manual Exame quanto à unidade do desenho industrial, pois os desenhos industriais apresentados não compartilham das mesmas características distintivas preponderantes. Um desenho industrial foi representado nas figuras 1.1 a 2.10. Outro desenho industrial foi representado nas figuras 3.1 a 3.7. Outro desenho industrial foi representado nas figuras 4.1 a 4.7 e 6.1 a 6.7. Outro desenho industrial foi representado nas figuras 5.1 a 5.7. Outro desenho industrial foi representado nas figuras 7.1 a 7.7. Outro desenho industrial foi representado nas figuras 8.1 a 10.7. Outro desenho industrial foi representado nas figuras 11.1 a 11.7. O pedido deverá ser dividido, facultando-se ao requerente indicar o desenho industrial que será mantido no pedido original. Os demais desenhos industriais poderão ser depositados como pedidos divididos. Para o cumprimento desta exigência, utilizar o formulário eletrônico para a inclusão de figuras. Não apresentar as figuras em documento pdf, sob pena de publicação de nova exigência. http://manualdedi.inpi.gov.br/projects/manual-de-desenho-industrial/wiki/03_05_Peticionamento_pelo_e-DI#352-Preenchimento-do-formul%C3%A1rio

BR302024002141-0

Exigência técnica

Código de despacho: 136

Titular: RENE BOURQUIN GALVES [BR/SP]

Detalhes do despacho: Com base no Manual de Desenhos Industriais instituído pela Portaria INPI/PR nº 36/2023, formulam-se as seguintes exigências: O atual pedido não atende aos requisitos do art. 104, conforme disposições do item 5.3.3 do Manual Exame quanto à unidade do desenho industrial, pois os desenhos industriais apresentados não compartilham das mesmas características distintivas preponderantes. Um desenho industrial foi representado nas figuras 1.1 a 1.10 e 2.3. Outro desenho industrial foi representado nas figuras 2.1 e 2.2. Outro desenho industrial foi representado nas figuras 3.1 e 3.5. Outro desenho industrial foi representado nas figuras 4.1 e 4.5. O pedido deverá ser dividido, facultando-se ao requerente indicar o desenho industrial que será mantido no pedido original. Os demais desenhos industriais poderão ser depositados como pedidos divididos. AS figuras 1.5 e 1.8 representam um novo produto (variação) e, portanto, deverão ter numeração própria, de acordo com o item 5.3.4.5 do Manual de Desenhos Industriais Adequar título e classificação de acordo com o produto reivindicado. De acordo com o item 5.3.4.2, de maneira a esclarecer a área a que se refere a vista em corte, uma das demais vistas do desenho industrial deverá conter a indicação da área seccionada. A figura 1.10 é um detalha ampliado da atual figura 1.9. É necessário indicar por meio de linhas tracejadas a região de origem do detalhe da vista ampliada. Não foi possível identificar o detalhe ampliado naquela vista. Com base no item 5.3.4.2, exclua a vista ampliada ou apresente figura em que a área ampliada seja indicada por meio de contorno em linha tracejada. O fundo das figuras apresentadas revela texturas e/ou elementos desnecessários ou irrelevantes ao desenho industrial reivindicado. De acordo com o item 5.3.4.1, o fundo dos desenhos ou fotografias deverá ser neutro, sem revelar qualquer padrão ou textura e sem interferir nas formas do desenho industrial representado. Apresentar a atual figura 3.1 sem a sombra projetada. Para o cumprimento desta exigência, utilizar o formulário eletrônico para a inclusão de figuras. Não apresentar as figuras em documento pdf, sob pena de publicação de nova exigência. http://manualdedi.inpi.gov.br/projects/manual-de-desenho-industrial/wiki/03_05_Peticionamento_pelo_e-DI#352-Preenchimento-do-formul%C3%A1rio

BR302024002142-9

Exigência técnica

Código de despacho: 136

Titular: MAURICIO BALBINOT [BR/RS]

Procurador: João Cassiano Bairros Oyarzábal

Detalhes do despacho: Com base no Manual de Desenhos Industriais instituído pela Portaria INPI/PR nº 36/2023, formulam-se as seguintes exigências: O atual pedido não atende aos requisitos do art. 104, conforme disposições do item 5.3.3 do Manual Exame quanto à unidade do desenho industrial, pois os desenhos industriais apresentados não compartilham das mesmas características distintivas preponderantes. Um desenho industrial foi representado nas figuras 1.1 a 1.8. Outro desenho industrial foi representado nas figuras 2.1 a 3.8. O pedido deverá ser dividido, facultando-se ao requerente indicar o desenho industrial que será mantido no pedido original. Os demais desenhos industriais poderão ser depositados como pedidos divididos. Para o cumprimento desta exigência, utilizar o formulário eletrônico para a inclusão de figuras. Não apresentar as figuras em documento pdf, sob pena de publicação de nova exigência. http://manualdedi.inpi.gov.br/projects/manual-de-desenho-industrial/wiki/03_05_Peticionamento_pelo_e-DI#352-Preenchimento-do-formul%C3%A1rio

BR302024002146-1

Exigência técnica

Código de despacho: 136

Titular: GENILDO PENHA BRASIL NERY [BR/ES]

Detalhes do despacho: Com base no Manual de Desenhos Industriais instituído pela Portaria INPI/PR nº 36/2023, formulam-se as seguintes exigências: As vistas foram apresentadas utilizando a opção de "anexos" do formulário. Quando deve-se usar o formulário de peticionamento eletrônico. Portanto, apresente todas as figuras utilizando o formulário para que relatório e reivindicação das novas figuras sejam gerados pelo sistema. Apenas as figuras deverão ser incluídas, sem numeração de páginas ou legendas. O atual pedido não atende aos requisitos do art. 104, conforme disposições do item 5.3.3 do Manual Exame quanto à unidade do desenho industrial, pois os desenhos industriais apresentados não compartilham das mesmas características distintivas preponderantes. Um desenho industrial foi representado nas figuras 1.1 a 1.8. Outro desenho industrial foi representado nas figuras 2.1 e 2.8. O pedido deverá ser dividido, facultando-se ao requerente indicar o desenho industrial que será mantido no pedido original. Os demais desenhos industriais poderão ser depositados como pedidos divididos. Se houver interesse, as vistas explodidas poderão ser apresentadas em cada produto. Se necessário, as classes de locarno deverão ser modificadas. Para o cumprimento desta exigência, utilizar o formulário eletrônico para a inclusão de figuras. Não apresentar as figuras em documento pdf, sob pena de publicação de nova exigência. http://manualdedi.inpi.gov.br/projects/manual-de-desenho-industrial/wiki/03_05_Peticionamento_pelo_e-DI#352-Preenchimento-do-formul%C3%A1rio

BR302024002148-8

Exigência técnica

Código de despacho: 136

Titular: ODEME EQUIPAMENTOS MEDICOS E ODONTOLOGICOS LTDA ME [BR/SC]

Detalhes do despacho: Com base no Manual de Desenhos Industriais instituído pela Portaria INPI/PR nº 36/2023, formulam-se as seguintes exigências: Em atendimento ao item 5.3.1.1, a indicação do produto no título do pedido deve ser clara e concisa e adequada ao produto representado nas figuras, de preferência em concordância com a lista de produtos disponibilizada na Classificação de Locarno. Sugerimos modificar o título para: Aparelho para teste e medição. Se necessário, classe e subclasse também deverão ser alteradas. Alterar classe de locarno para 10.04 - OUTROS INSTRUMENTOS, APARELHOS E DISPOSITIVOS DE MEDIÇÃO. Verifica-se que há inconsistência entre as vistas: nas figuras 1.4 e 1.7 na face superior, canto inferior esquerdo, há uma forma incompleta, semelhante a um cabo inacabado. Na figura 1.6, idem, na face superior do equipamento, na parte esquerda há uma forma que se assemelha a um cabo incompleto. Em atenção ao item 5.3.4.4 do Manual reapresente as figuras com as correções indicadas e quaisquer outras que sejam necessárias para que as imagens apresentem coerência entre si. Para o cumprimento desta exigência, utilizar o formulário eletrônico para a inclusão de figuras. Não apresentar as figuras em documento pdf, sob pena de publicação de nova exigência. http://manualdedi.inpi.gov.br/projects/manual-de-desenho-industrial/wiki/03_05_Peticionamento_pelo_e-DI#352-Preenchimento-do-formul%C3%A1rio

BR302024002150-0

Exigência técnica

Código de despacho: 136

Titular: DOCOL INDÚSTRIA E COMÉRCIO LTDA [BR/SC]

Procurador: GEISLER CHBANE BOSSO

Detalhes do despacho: Com base no Manual de Desenhos Industriais instituído pela Portaria INPI/PR nº 36/2023, formulam-se as seguintes exigências: O atual pedido não atende aos requisitos do art. 104, conforme disposições do item 5.3.3 do Manual Exame quanto à unidade do desenho industrial, pois os desenhos industriais apresentados não compartilham das mesmas características distintivas preponderantes. Um desenho industrial foi representado nas figuras 1.1 a 3.7. Outro desenho industrial foi representado nas figuras 4.1 a 6.7. O pedido deverá ser dividido, facultando-se ao requerente indicar o desenho industrial que será mantido no pedido original. Os demais desenhos industriais poderão ser depositados como pedidos divididos. Para o cumprimento desta exigência, utilizar o formulário eletrônico para a inclusão de figuras. Não apresentar as figuras em documento pdf, sob pena de publicação de nova exigência. http://manualdedi.inpi.gov.br/projects/manual-de-desenho-industrial/wiki/03_05_Peticionamento_pelo_e-DI#352-Preenchimento-do-formul%C3%A1rio

BR302024002203-4

Exigência técnica

Código de despacho: 136

Titular: CARLOS ALBERTO SILVA DE MIRANDA [BR/MG], MARIANA PRETTI GAZZINELLI NEVES [BR/MG], MARIA TEREZA CARNEIRO BATISTA DE OLIVEIRA [BR/MG], THIAGO DE MENDONÇA VIANA NUNES [BR/MG], LUIZ FELIPE GOMES ROCHA VAZ GONÇALVES [BR/MG], MÁRIO BRICIO MAGALHÃES BARBOSA [BR/MG], AYELET MILSTEIN COHEN [BR/MG], ISADORA NOGUEIRA DE MEDEIROS [BR/MG] e MARCUS PAULO SANTOS BRANDÃO [BR/MG]

Detalhes do despacho: Conforme o item 5.3.4.2 do Manual, a vista explodida apresenta o produto desmontado, de maneira a permitir a visualização das suas partes, peças ou componentes. A vista explodida pode complementar as vistas que apresentam o produto montado, no intuito de facilitar sua compreensão. As figuras 1.3 e 1.4 não se tratam de vistas explodidas. Apresente um novo conjunto de figuras, excluindo as referidas figuras.

BR302024002355-3

Exigência técnica

Código de despacho: 136

Titular: JOSÉ ROBERTO CARAVINA [BR/PR]

Procurador: RESOLVA CONOSCO ASSESSORIA - EIRELI - ME

Detalhes do despacho: Com base no Manual de Desenhos Industriais instituído pela Portaria INPI/PR nº 36/2023, formulam-se as seguintes exigências: O atual pedido não atende aos requisitos do art. 104, conforme disposições do item 5.3.3 do Manual Exame quanto à unidade do desenho industrial, pois os desenhos industriais apresentados não compartilham das mesmas características distintivas preponderantes. Um desenho industrial foi representado nas figuras 1.1 a 1.7. Outro desenho industrial foi representado nas figuras 2.1 a 4.7. Outro desenho industrial foi representado nas figuras 5.1 a 10.7. O pedido deverá ser dividido, facultando-se ao requerente indicar o desenho industrial que será mantido no pedido original. Os demais desenhos industriais poderão ser depositados como pedidos divididos. Para o cumprimento desta exigência, utilizar o formulário eletrônico para a inclusão de figuras. Não apresentar as figuras em documento pdf, sob pena de publicação de nova exigência. http://manualdedi.inpi.gov.br/projects/manual-de-desenho-industrial/wiki/03_05_Peticionamento_pelo_e-DI#352-Preenchimento-do-formul%C3%A1rio

BR302024002365-0

Exigência técnica

Código de despacho: 136

Titular: JOSÉ ROBERTO CARAVINA [BR/PR]

Procurador: RESOLVA CONOSCO ASSESSORIA - EIRELI - ME

Detalhes do despacho: Com base no Manual de Desenhos Industriais instituído pela Portaria INPI/PR nº 36/2023, formulam-se as seguintes exigências: O atual pedido não atende aos requisitos do art. 104, conforme disposições do item 5.3.3 do Manual Exame quanto à unidade do desenho industrial, pois os desenhos industriais apresentados não compartilham das mesmas características distintivas preponderantes. Um desenho industrial foi representado nas figuras 1.1 a 1.7. Outro desenho industrial foi representado nas figuras 2.1 a 2.7. Outro desenho industrial foi representado nas figuras 3.1 a 3.7. Outro desenho industrial foi representado nas figuras 4.1 a 5.7. O pedido deverá ser dividido, facultando-se ao requerente indicar o desenho industrial que será mantido no pedido original. Os demais desenhos industriais poderão ser depositados como pedidos divididos. Para o cumprimento desta exigência, utilizar o formulário eletrônico para a inclusão de figuras. Não apresentar as figuras em documento pdf, sob pena de publicação de nova exigência. http://manualdedi.inpi.gov.br/projects/manual-de-desenho-industrial/wiki/03_05_Peticionamento_pelo_e-DI#352-Preenchimento-do-formul%C3%A1rio

BR302024002369-3

Exigência técnica

Código de despacho: 136

Titular: ITENS COMERCIO DE ARTIGOS DE DECORAÇÃO EIRELI [BR/SP]

Detalhes do despacho: Com base no Manual de Desenhos Industriais instituído pela Portaria INPI/PR nº 36/2023, formulam-se as seguintes exigências: O atual pedido não atende aos requisitos do art. 104, conforme disposições do item 5.3.3 do Manual Exame quanto à unidade do desenho industrial, pois os desenhos industriais apresentados não compartilham das mesmas características distintivas preponderantes. Um desenho industrial foi representado nas figuras 1.1, 3.1, 8.1 e 9.1. Outro desenho industrial foi representado nas figuras 2.1 e 4.1. Outro desenho industrial foi representado nas figuras 5.1, 6.1 e 7.1. O pedido deverá ser dividido, facultando-se ao requerente indicar o desenho industrial que será mantido no pedido original. Os demais desenhos industriais poderão ser depositados como pedidos divididos. Como apenas o produto da figura 1.1 teve as 7 vistas apresentadas por meio da opção "anexos", estas vistas deverão ser incluídas no sistema pelo formulário de petição eletrônico. Adequar as legendas das atuais figuras 2.1 e 4.1 a 9.1 para vista frontal. Para o cumprimento desta exigência, utilizar o formulário eletrônico para a inclusão de figuras. Não apresentar as figuras em documento pdf, sob pena de publicação de nova exigência. http://manualdedi.inpi.gov.br/projects/manual-de-desenho-industrial/wiki/03_05_Peticionamento_pelo_e-DI#352-Preenchimento-do-formul%C3%A1rio

BR302024002370-7

Exigência técnica

Código de despacho: 136

Titular: ITENS COMERCIO DE ARTIGOS DE DECORAÇÃO EIRELI [BR/SP]

Detalhes do despacho: Com base no Manual de Desenhos Industriais instituído pela Portaria INPI/PR nº 36/2023, formulam-se as seguintes exigências: O atual pedido não atende aos requisitos do art. 104, conforme disposições do item 5.3.3 do Manual Exame quanto à unidade do desenho industrial, pois os desenhos industriais apresentados não compartilham das mesmas características distintivas preponderantes. Um desenho industrial foi representado nas figuras 1.1. Outro desenho industrial foi representado nas figuras 2.1. O pedido deverá ser dividido, facultando-se ao requerente indicar o desenho industrial que será mantido no pedido original. Os demais desenhos industriais poderão ser depositados como pedidos divididos. Como apenas o produto da figura 1.1 teve as 7 vistas apresentadas por meio da opção "anexos", estas vistas deverão ser incluídas no sistema pelo formulário de petição eletrônico. Para o cumprimento desta exigência, utilizar o formulário eletrônico para a inclusão de figuras. Não apresentar as figuras em documento pdf, sob pena de publicação de nova exigência. http://manualdedi.inpi.gov.br/projects/manual-de-desenho-industrial/wiki/03_05_Peticionamento_pelo_e-DI#352-Preenchimento-do-formul%C3%A1rio

BR302024002371-5	<p>Exigência técnica Código de despacho: 136 Titular: CLEBER LUIS DA RÉ [BR/RS] Procurador: STOCK MARCAS E PATENTES LTDA - ME Detalhes do despacho: As seguintes exigências foram formuladas com base no Manual de Desenhos Industriais – 2º revisão (out/2023), instituído pela Portaria INPI/PR nº 36/2023, acessível em http://manualdedi.inpi.gov.br/projects/manual-de-desenho-industrial/wiki/Manual_de_Desenhos_Industriais: [1] De acordo com o item 5.3.4.4 do Manual, todas as vistas de cada configuração devem ser consistentes entre si. As figuras 1.4 e 1.5 não são consistentes com as demais vistas da mesma configuração apresentada, na medida em que revelam um fundo de cor diferente. Apresente um novo conjunto de figuras uniformizando o fundo das figuras em todas as vistas.</p>
BR302024002373-1	<p>Exigência técnica Código de despacho: 136 Titular: ITENS COMERCIO DE ARTIGOS DE DECORAÇÃO EIRELI [BR/SP] Detalhes do despacho: Com base no Manual de Desenhos Industriais instituído pela Portaria INPI/PR nº 36/2023, formulam-se as seguintes exigências: As vistas foram apresentadas utilizando a opção de “anexos” do formulário. Quando deve-se usar o formulário de peticionamento eletrônico. Portanto, apresente todas as figuras utilizando o formulário para que relatório e reivindicação das novas figuras sejam gerados pelo sistema. Apenas as figuras deverão ser incluídas, sem numeração de páginas ou legendas. Para o cumprimento desta exigência, utilizar o formulário eletrônico para a inclusão de figuras. Não apresentar as figuras em documento pdf, sob pena de publicação de nova exigência. http://manualdedi.inpi.gov.br/projects/manual-de-desenho-industrial/wiki/03_05_Peticionamento_pelo_e-DI#352-Preenchimento-do-formul%C3%A1rio</p>
BR302024002459-2	<p>Exigência técnica Código de despacho: 136 Titular: EVANDRO CALDERAM [BR/RS] Procurador: ANDERSON ANDRÉ COLOMBO Detalhes do despacho: As seguintes exigências foram formuladas com base no Manual de Desenhos Industriais – 2º revisão (out/2023), instituído pela Portaria INPI/PR nº 36/2023, acessível em http://manualdedi.inpi.gov.br/projects/manual-de-desenho-industrial/wiki/Manual_de_Desenhos_Industriais: [1] De acordo com o item 5.3.3 do Manual de Desenhos Industriais, cada maneira de uso deve ser numerada como variação. A figura 1.9 demonstra o produto com mais de uma maneira de uso. Portanto, proceda a correção de forma que os produtos tenham a seguinte formatação: fig. 1.1, 1.2, 1.3 etc., para primeira variação (maneira de uso); fig. 2.1, etc., para a segunda variação, conforme determinado no item 5.3.4.5 do Manual.</p>
BR302024002460-6	<p>Exigência técnica Código de despacho: 136 Titular: LUXOTTICA GROUP S.P.A. [IT] Procurador: MSANTOS PROPRIEDADE INTELECTUAL LTDA- EPP- Detalhes do despacho: As seguintes exigências foram formuladas com base no Manual de Desenhos Industriais – 2º revisão (out/2023), instituído pela Portaria INPI/PR nº 36/2023, acessível em http://manualdedi.inpi.gov.br/projects/manual-de-desenho-industrial/wiki/Manual_de_Desenhos_Industriais: [1] De acordo com o item 5.3.3 do Manual de Desenhos Industriais, cada maneira de uso deve ser numerada como variação. As figuras 1.9, 1.10, 2.9 e 2.10 demonstram o produto com mais de uma maneira de uso. Portanto, proceda a correção de forma que os produtos se apresentem como uma outra variação, conforme determinado no item 5.3.4.5 do Manual; [2] O atual pedido não atende aos requisitos do art. 104, conforme disposições do item 5.3.3 do Manual, pois os desenhos industriais apresentados não compartilham das mesmas características distintivas preponderantes. Um desenho industrial foi representado nas figuras 1.1 a 1.10. Outro desenho industrial foi representado nas figuras 2.1 a 2.10. O pedido deverá ser dividido, facultando-se ao requerente indicar o desenho industrial que será mantido no pedido original. Os demais desenhos industriais poderão ser depositados como pedidos divididos.</p>
BR302024002468-1	<p>Exigência técnica Código de despacho: 136 Titular: MATS DESIGN E PAISAGISMO LTDA [BR/SP] Procurador: Peduti Sociedade de Advogados Detalhes do despacho: As seguintes exigências foram formuladas com base no Manual de Desenhos Industriais – 2º revisão (out/2023), instituído pela Portaria INPI/PR nº 36/2023, acessível em http://manualdedi.inpi.gov.br/projects/manual-de-desenho-industrial/wiki/Manual_de_Desenhos_Industriais: [1] O atual pedido não atende aos requisitos do art. 104, conforme disposições do item 5.3.3 do Manual, pois os desenhos industriais apresentados não compartilham das mesmas características distintivas preponderantes. Um desenho industrial foi representado nas figuras 1.1 a 2.7. Outro desenho industrial foi representado nas figuras 3.1 a 4.7. Outro desenho industrial foi representado nas figuras 5.1 a 5.7. Outro desenho industrial foi representado nas figuras 6.1 a 6.7. Outro desenho industrial foi representado nas figuras 7.1 a 8.7. O pedido deverá ser dividido, facultando-se ao requerente indicar o desenho industrial que será mantido no pedido original. Os demais desenhos industriais poderão ser depositados como pedidos divididos.</p>

BR322023004105-5	<p>Exigência técnica Código de despacho: 136 Titular: ELI LILLY AND COMPANY [US] Procurador: DANNEMANN, SIEMSEN, BIGLER & IPANEMA MOREIRA Detalhes do despacho: Com base no Manual de Desenhos Industriais instituído pela Portaria INPI/PR nº 36/2023, formulam-se as seguintes exigências:Verifica-se que um novo documento, contendo as figuras do depósito nacional, foi apresentado no cumprimento da exigência. No entanto, não há qualquer menção ao número da prioridade informada nos esclarecimentos. Razão pela qual solicita-se que o documento seja apresentado na íntegra, com número do registro, data, nome do titular, etc, tal qual feito com a Prioridade US 29/838,534, de forma que possa ser validada.</p>
BR322023004106-3	<p>Exigência técnica Código de despacho: 136 Titular: ELI LILLY AND COMPANY [US] Procurador: DANNEMANN, SIEMSEN, BIGLER & IPANEMA MOREIRA Detalhes do despacho: Com base no Manual de Desenhos Industriais instituído pela Portaria INPI/PR nº 36/2023, formulam-se as seguintes exigências:Verifica-se que um novo documento, contendo as figuras do depósito nacional, foi apresentado no cumprimento da exigência. No entanto, não há qualquer menção ao número da prioridade informada nos esclarecimentos. Razão pela qual solicita-se que o documento seja apresentado na íntegra, com número do registro, data, nome do titular, etc, tal qual feito com a Prioridade US 29/838,534, de forma que possa ser validada.</p>
BR322023004107-1	<p>Exigência técnica Código de despacho: 136 Titular: ELI LILLY AND COMPANY [US] Procurador: DANNEMANN, SIEMSEN, BIGLER & IPANEMA MOREIRA Detalhes do despacho: Com base no Manual de Desenhos Industriais instituído pela Portaria INPI/PR nº 36/2023, formulam-se as seguintes exigências:Verifica-se que um novo documento, contendo as figuras do depósito nacional, foi apresentado no cumprimento da exigência. No entanto, não há qualquer menção ao número da prioridade informada nos esclarecimentos. Razão pela qual solicita-se que o documento seja apresentado na íntegra, com número do registro, data, nome do titular, etc, tal qual feito com a Prioridade US 29/838,534, de forma que possa ser validada.</p>
BR322023004115-2	<p>Exigência técnica Código de despacho: 136 Titular: ELI LILLY AND COMPANY [US] Procurador: DANNEMANN, SIEMSEN, BIGLER & IPANEMA MOREIRA Detalhes do despacho: Com base no Manual de Desenhos Industriais instituído pela Portaria INPI/PR nº 36/2023, formulam-se as seguintes exigências:Verifica-se que um novo documento, contendo as figuras do depósito nacional, foi apresentado no cumprimento da exigência. No entanto, não há qualquer menção ao número da prioridade informada nos esclarecimentos. Razão pela qual solicita-se que o documento seja apresentado na íntegra, com número do registro, data, nome do titular, etc, tal qual feito com a Prioridade US 29/838,534, de forma que possa ser validada.</p>
BR322023004124-1	<p>Exigência técnica Código de despacho: 136 Titular: ELI LILLY AND COMPANY [US] Procurador: DANNEMANN, SIEMSEN, BIGLER & IPANEMA MOREIRA Detalhes do despacho: Com base no Manual de Desenhos Industriais instituído pela Portaria INPI/PR nº 36/2023, formulam-se as seguintes exigências:Verifica-se que um novo documento, contendo as figuras do depósito nacional, foi apresentado no cumprimento da exigência. No entanto, não há qualquer menção ao número da prioridade informada nos esclarecimentos. Razão pela qual solicita-se que o documento seja apresentado na íntegra, com número do registro, data, nome do titular, etc, tal qual feito com a Prioridade US 29/838,534, de forma que possa ser validada.</p>
BR322023004125-0	<p>Exigência técnica Código de despacho: 136 Titular: ELI LILLY AND COMPANY [US] Procurador: DANNEMANN, SIEMSEN, BIGLER & IPANEMA MOREIRA Detalhes do despacho: Com base no Manual de Desenhos Industriais instituído pela Portaria INPI/PR nº 36/2023, formulam-se as seguintes exigências:Verifica-se que um novo documento, contendo as figuras do depósito nacional, foi apresentado no cumprimento da exigência. No entanto, não há qualquer menção ao número da prioridade informada nos esclarecimentos. Razão pela qual solicita-se que o documento seja apresentado na íntegra, com número do registro, data, nome do titular, etc, tal qual feito com a Prioridade US 29/838,534, de forma que possa ser validada.</p>

BR322023004126-8

Exigência técnica

Código de despacho: 136

Titular: ELI LILLY AND COMPANY [US]

Procurador: DANNEMANN, SIEMSEN, BIGLER & IPANEMA MOREIRA

Detalhes do despacho: Com base no Manual de Desenhos Industriais instituído pela Portaria INPI/PR nº 36/2023, formulam-se as seguintes exigências: Verifica-se que um novo documento, contendo as figuras do depósito nacional, foi apresentado no cumprimento da exigência. No entanto, não há qualquer menção ao número da prioridade informada nos esclarecimentos. Razão pela qual solicita-se que o documento seja apresentado na íntegra, com número do registro, data, nome do titular, etc, tal qual feito com a Prioridade US 29/838,534, de forma que possa ser validada.

Exame técnico: Indeferimento

Como parte do exame técnico dos pedidos de registro de desenho industrial analisou-se a adequação do(s) objeto(s) reivindicado(s) nos pedidos de registro de desenho industrial quanto ao disposto no art. 100 da LPI.

Concluído o exame, indeferem-se os pedidos de registro listados a seguir com base nos fundamentos legais indicados.

Cabe recurso desta decisão, que deve ser apresentado no prazo de 60 (sessenta) dias, contados da data de publicação da decisão recorrida na Revista da Propriedade Industrial (RPI), nos termos dos art. 212, 221, 222, 223 e 224 da Lei da Propriedade Industrial (LPI, Lei n.º 9.279, de 14 de maio de 1996).

Para apresentar uma petição de recurso:

1. Acesse o e-DI no site do INPI (www.inpi.gov.br);
2. Emita uma Guia de Recolhimento da União (GRU) para o serviço de “recurso contra indeferimento de pedido de registro de desenho industrial” (código 153);
3. Efetue o pagamento; e
4. Preencha e envie o formulário eletrônico correspondente à opção indicada na emissão da GRU, acompanhado dos esclarecimentos, argumentos, provas ou documentos apropriados.

Para esclarecer outras dúvidas e conhecer, em detalhe, o processamento de pedidos de registro de desenho industrial e outras petições, não deixe de consultar o Manual de Desenho Industrial <http://manualdedi.inpi.gov.br/projects/manual-de-desenho-industrial/wiki>. Caso permaneça dúvida sobre o indeferimento, entre em contato pelo Fale Conosco, selecionando DIRMA - Desenho Industrial - Área Técnica.

Este despacho não gera direito a fotocópia por parte de terceiros.

BR302021003619-3

Indeferimento do pedido

Código de despacho: 024

Titular: NASATO INDUSTRIA DE PLASTICOS EIRELI [BR/SC]

Procurador : REGIBRAS LTDA EPP

Detalhes do despacho: Pedido indeferido devido à não conformidade ao contido no art. 101, inciso IV, c/c art. 106, caput, da LPI e item 5.12.2 do Manual de Desenho Industrial.

Foi solicitado ao interessado, por duas exigências, que fossem apresentadas novas figuras com boa qualidade de definição. Nas duas petições de cumprimento de exigência o requerente se negou a apresentar novas figuras.

Pedidos de registro de desenho industrial considerados inexistentes

Em vista da falta de pagamento da retribuição

Em vista da ausência de resposta a exigência de pagamento

Em vista do cumprimento insatisfatório de exigência de pagamento

Em vista da ausência de resposta a exigência formal

Em vista do cumprimento insatisfatório de exigência formal

Em vista da falta de requisitos mínimos de admissibilidade

Pedido retirado

Numeração anulada

Em vista da ausência de resposta a exigência formal

Os pedidos de registro de desenho industrial, listados a seguir, foram considerados inexistentes, em vista da falta de resposta à exigência formal, nos termos do artigo 103 da Lei da Propriedade Industrial (LPI, lei n.º 9.279, de 14 de maio de 1996).

Art. 103. O pedido que não atender formalmente ao disposto no art. 101, mas que contiver dados suficientes relativos ao depositante, ao desenho industrial e ao autor, poderá ser entregue, mediante recibo datado, ao INPI, que estabelecerá as exigências a serem cumpridas, em 5 (cinco) dias, sob pena de ser considerado inexistente.

Este despacho não gera direito a fotocópia por parte de terceiros.

BR302024006285-0

Decisão de considerar pedido inexistente por exigência formal não respondida

Código de despacho: 112

Titular: RICCA MOBILI LTDA [BR/PR]

Detalhes do despacho: Pedido de registro de desenho industrial considerado inexistente nos termos do artigo 103 da LPI, tendo em vista não ter sido apresentado cumprimento de exigência preliminar.

Desistências em pedido de registro de desenho industrial

Exame de petição: Deferimento

Exame de petição: Exigência

Exame de petição: Indeferimento

Outros despachos

Exame de petição: Deferimento

Concluído o exame, deferem-se as petições em referência.

Cabe recurso desta decisão, que deve ser apresentado no prazo de 60 (sessenta) dias, contados da data de publicação da decisão recorrida na Revista da Propriedade Industrial (RPI), nos termos dos art. 212, 221, 222, 223 e 224 da Lei da Propriedade Industrial (LPI, Lei n.º 9.279, de 14 de maio de 1996).

Para apresentar uma petição de recurso:

1. Acesse o e-DI no site do INPI (www.inpi.gov.br);
2. Emita uma Guia de Recolhimento da União (GRU) para o serviço de “Recurso de desenho industrial - exceto contra indeferimento de pedido de registro de DI” (código 142), referente a petição;
3. Efetue o pagamento; e
4. Preencha e envie o formulário eletrônico correspondente à opção indicada na emissão da GRU, acompanhado dos esclarecimentos, argumentos, provas ou documentos apropriados.

Para esclarecer outras dúvidas e conhecer, em detalhe, o processamento de pedidos de registro de desenho industrial e outras petições, não deixe de consultar o Manual de Desenho Industrial (<http://manualdedi.inpi.gov.br/projects/manual-de-desenho-industrial/wiki>).

870240102636
02/12/2024

Deferimento da petição
Código de despacho: 270
Petição (tipo): [160.01] Desistência do pedido
Processo afetado: BR302024006543-4
Requerente: BYD COMPANY LIMITED
Procurador: Clarke, Modet Propriedade Intelectual Ltda.
Detalhes do despacho: Homologada a desistência do pedido de registro de desenho industrial, com base no art. 51 da Lei 9.784/99.

Concessões de registros de desenho industrial

Registro de desenho industrial concedido

Concessão em designação

Registro de desenho industrial concedido

Os registros de desenho industrial, listados a seguir, foram concedidos, nos termos dos artigos 106 da Lei da Propriedade Industrial (LPI, lei n.º 9.279, de 14 de maio de 1996).

Art. 100. Não é registrável como desenho industrial:

I - o que for contrário à moral e aos bons costumes ou que ofenda a honra ou imagem de pessoas, ou atente contra liberdade de consciência, crença, culto religioso ou ideia e sentimentos dignos de respeito e veneração;

II - a forma necessária comum ou vulgar do objeto ou, ainda, aquela determinada essencialmente por considerações técnicas ou funcionais.

Art. 101. O pedido de registro, nas condições estabelecidas pelo INPI, conterá:

I - requerimento;

II - relatório descritivo, se for o caso;

III - reivindicações, se for o caso;

IV - desenhos ou fotografias;

V - campo de aplicação do objeto; e

VI - comprovante do pagamento da retribuição relativa ao depósito.

Parágrafo único. Os documentos que integram o pedido de registro deverão ser apresentados em língua portuguesa.

Art. 104. O pedido de registro de desenho industrial terá que se referir a um único objeto, permitida uma pluralidade de variações, desde que se destinem ao mesmo propósito e guardem entre si a mesma característica distintiva preponderante, limitado cada pedido ao máximo de 20 (vinte) variações.

Parágrafo único. O desenho deverá representar clara e suficientemente o objeto e suas variações, se houver, de modo a possibilitar sua reprodução por técnico no assunto.

Art. 106. Depositado o pedido de registro de desenho industrial e observado o disposto nos arts. 100, 101 e 104, será automaticamente publicado e simultaneamente concedido o registro, expedindo-se o respectivo certificado.

Os certificados dos registros de desenho industrial ora concedidos estarão disponíveis no site do INPI (www.inpi.gov.br), em até 60 (sessenta) dias contados da publicação desta RPI.).

BR302019002398-9

Concessão de registro

Código de despacho: 158

Títular: UNIPISCINAS FABRICA DE PISCINAS EIRELI ME [BR/RS]

Autor: ISAURA SILVEIRA DIAS[BR]

Título do registro: PISCINA

Data de depósito: 31/05/2019

Classificação: 25-03

Procurador: NATHALIE MARTINS ANDUJAR

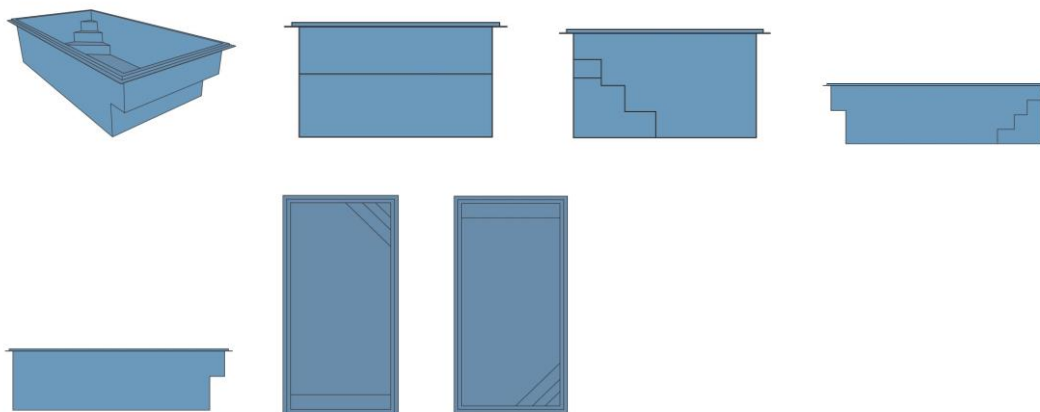

BR302022003667-6

Concessão de registro
 Código de despacho: 158
Titular: CAROLINE SOARES DE OLIVEIRA PINELLI [BR/SP]
 Autor: CAROLINE SOARES DE OLIVEIRA PINELLI[BR]
 Título do registro: BANCO
 Data de depósito: 17/07/2022
 Classificação: 06-01
 Procurador: Algo Alliance Assessoria em Propriedade Intelectual Ltda.

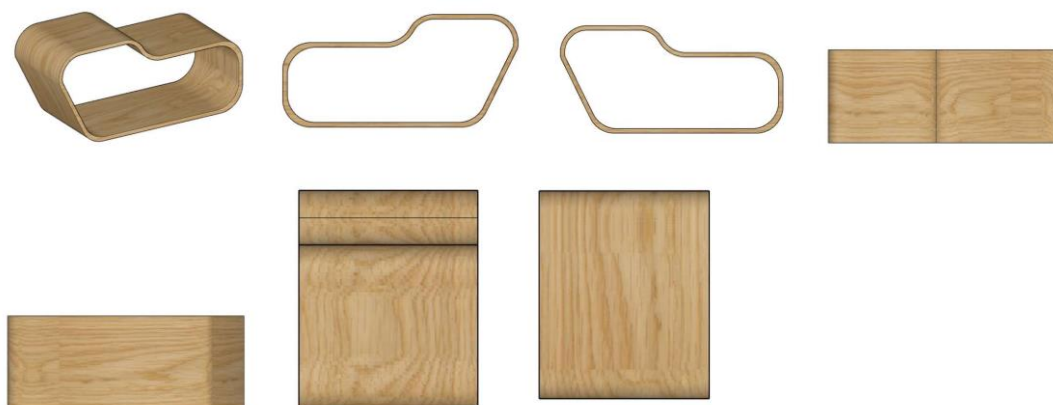

BR302022005126-8

Concessão de registro
 Código de despacho: 158
Titular: LAUDIR MIGUEL PICCOLI [BR/RS]
 Autor: LAUDIR MIGUEL PICCOLI[BR]
 Título do registro: DISPLAY DE PAPEL SEPARADOR DE GARRAFAS
 Data de depósito: 20/09/2022
 Classificação: 19-08 e 19-99

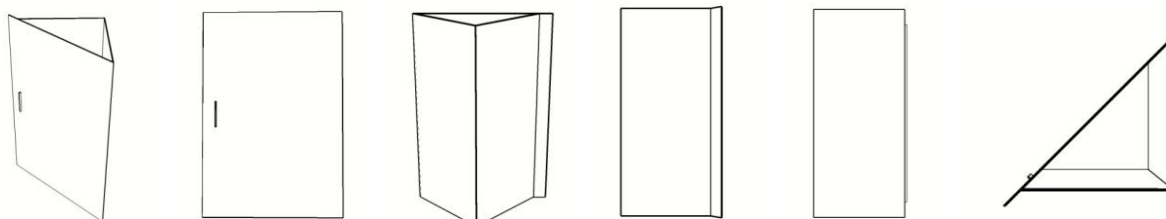

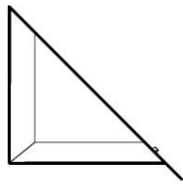

BR302023001507-8

Concessão de registro
 Código de despacho: 158
Titular: ECOSAUNA INDÚSTRIA E COMÉRCIO LTDA [BR/MG]
 Autor: VITTÓRIO OTHERO TORCHETTI[BR] e HÉLIO FONTANA NASSARALLA[BR]
 Título do registro: SAUNA
 Data de depósito: 27/03/2023
 Classificação: 23-06
 Procurador: KARLA ALMEIDA SOCIEDADE INDIVIDUAL DE ADVOCACIA

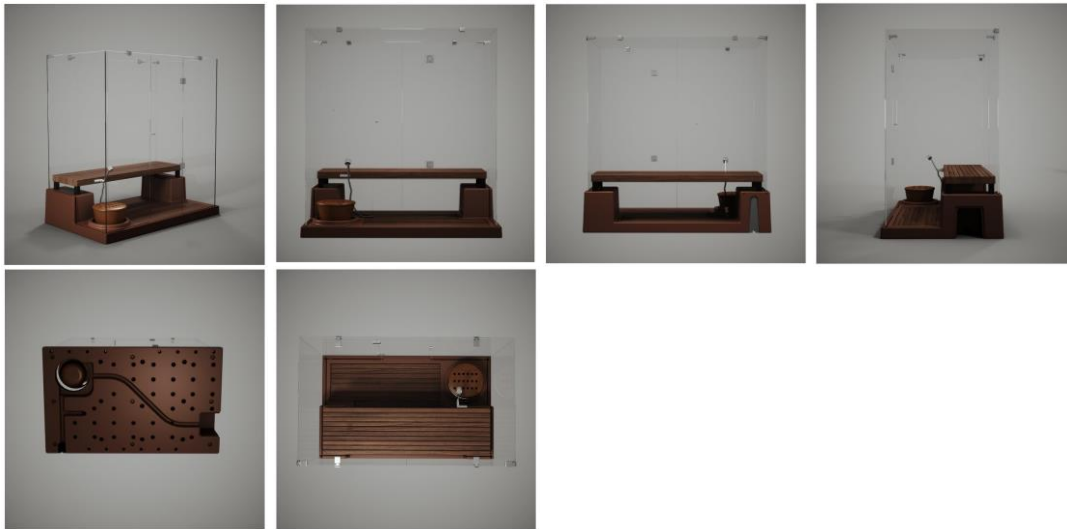

BR302023002234-1

Concessão de registro
 Código de despacho: 158
Titular: SHANGHAI BONING PLASTIC INDUSTRY CO., LTD. [CN]
 Autor: LIN QIAOQIAO[CN]
 Título do registro: CAIXAS [EMBALAGEM]
 Data de depósito: 05/05/2023
 Prioridade unionista: 202330161796.9 29/03/2023 CN
 Classificação: 09-03
 Procurador: ISLENE DE JESUS BRITO PIRES



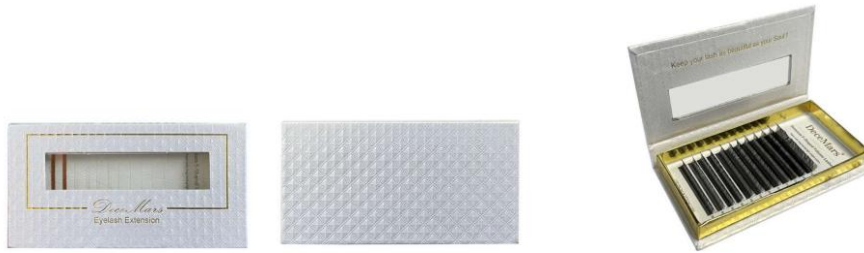

BR302023002550-2

Concessão de registro
 Código de despacho: 158
Títular: RUBIPACK INDÚSTRIA E COMÉRCIO DE PLÁSTICOS LTDA [BR/SP]
 Autor: ISAURA ZANCHETA FONSECA[BR] e BRUNO THOMAZI[BR]
 Título do registro: POTE
 Data de depósito: 22/05/2023
 Classificação: 09-01
 Procurador: NOVA MARCA CONSULTORES ASSOCIADOS LTDA.

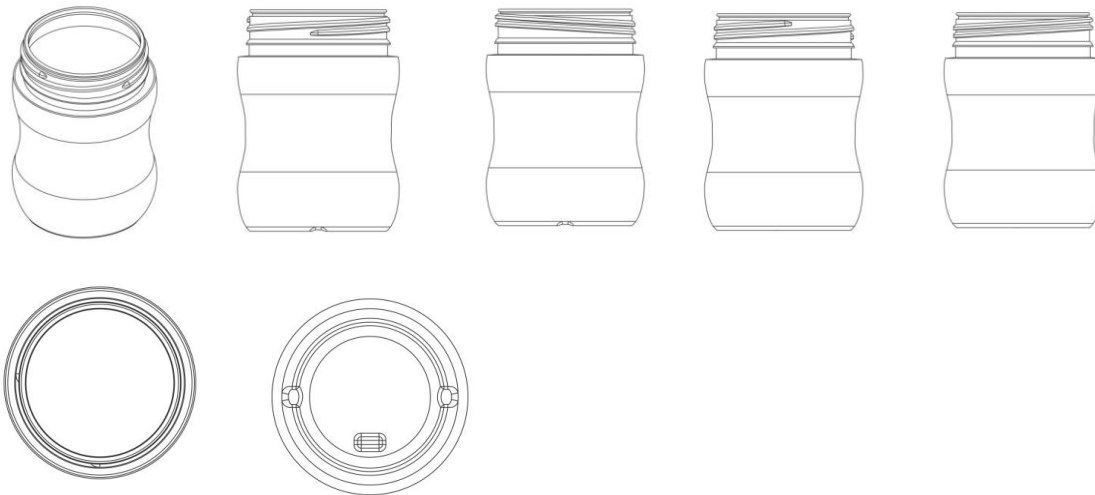

BR302023002558-8

Concessão de registro
 Código de despacho: 158
Títular: AKEO INDUSTRIAL LTDA. [BR/RS]
 Autor: MURIELE SAUDE PASINI VIVIAN[BR]
 Título do registro: PUXADOR
 Data de depósito: 22/05/2023
 Classificação: 08-06
 Procurador: NORBERTO PARDELHAS DE BARCELLOS

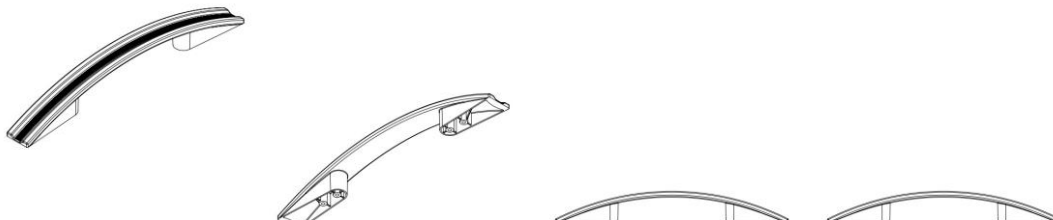



BR302023003296-7

Concessão de registro
 Código de despacho: 158
Titular: STEFANNO LACERDA DIAS [BR/MG]
 Autor: STEFANNO LACERDA DIAS[BR]
 Título do registro: CHUTEIRAS
 Data de depósito: 26/06/2023
 Classificação: 02-04
 Procurador: VERO MARCAS E PATENTES



BR302023004170-2

Concessão de registro
 Código de despacho: 158
Titular: MAURICIO PENTEADO TRENTIN [BR/SP]
 Autor: MAURÍCIO TRENTIN[BR]
 Título do registro: PEÇA DE BRINQUEDO DE MONTAR
 Data de depósito: 03/08/2023
 Classificação: 21-01
 Procurador: Clissie Bazan Corral Silva

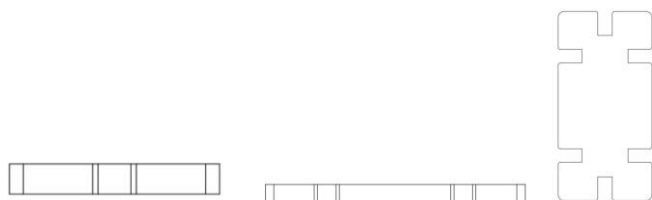

BR302023005222-4

Concessão de registro
 Código de despacho: 158
Titular: PIRELLI TYRE S.P.A. [IT]
 Autor: MARIO MARIANI[IT] e ALESSIO CASALI[IT]
 Título do registro: PNEUS PARA RODAS DE VEÍCULOS

Data de depósito: 26/09/2023

Prioridade unionista: 015016259-0004 30/03/2023 EM, 015016259-0005 30/03/2023 EM, 015016259-0010 30/03/2023 EM e 015016259-0012 30/03/2023 EM

Classificação: 12-15

Procurador: KASZNAR LEONARDOS PROPRIEDADE INTELECTUAL

Detalhes do despacho: Descrição excluída de ofício de acordo com a nota técnica 01/2024. Não há linhas tracejadas nas figuras.

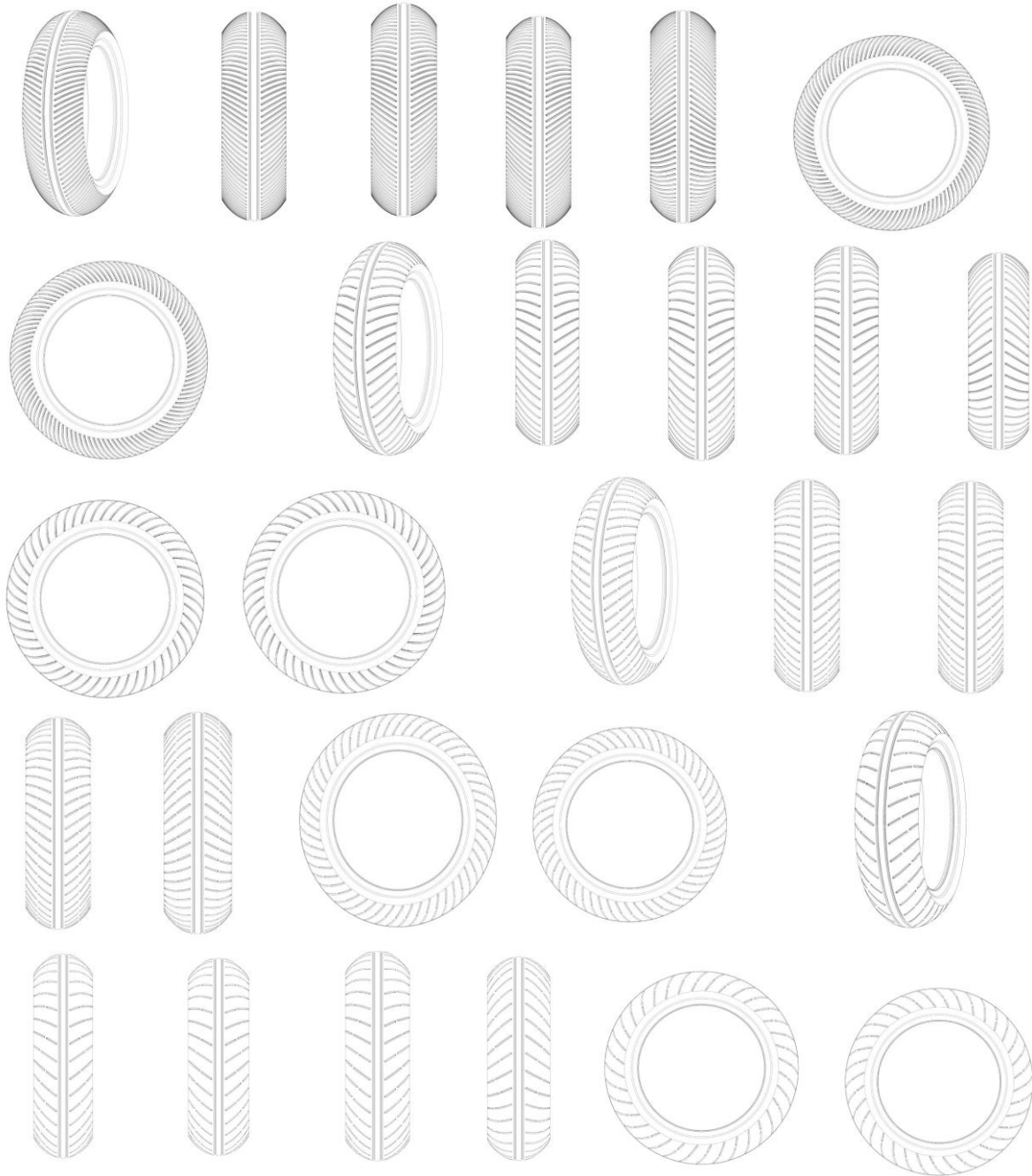

BR302023005253-4

Concessão de registro

Código de despacho: 158

Titular: JEFERSON DOS SANTOS MARCELINO [BR/PR]

Autor: JEFERSON DOS SANTOS MARCELINO[BR]

Título do registro: GABINETE

Data de depósito: 26/09/2023

Classificação: 09-03

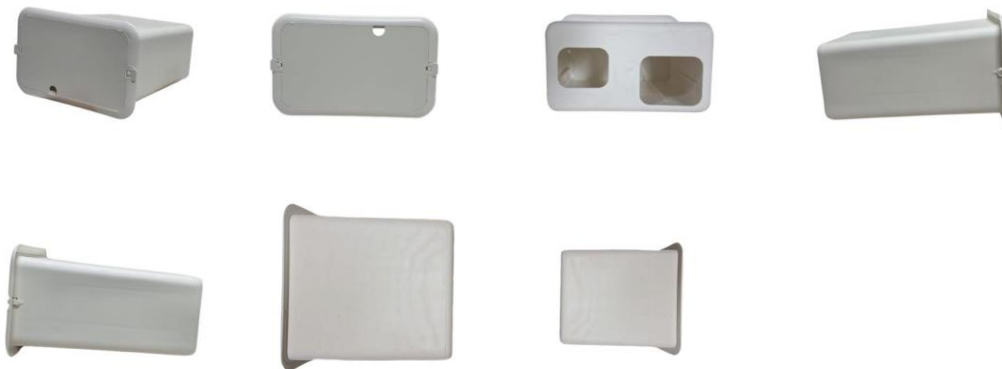

BR302023005298-4

Concessão de registro
 Código de despacho: 158
Titular: NILKO TECNOLOGIA LTDA [BR/PR]
 Autor: ANDREA HUSCHER[BR]
 Título do registro: CARENAGEM PARA FECHADURA
 Data de depósito: 02/10/2023
 Classificação: 08-07
 Procurador: Vasco da Gama Coelho Pereira



BR302023005347-6

Concessão de registro
 Código de despacho: 158
Titular: SANNAGRO INDUSTRIA DE BALANCAS E INSTRUMENTOS DE PESAGEM LTDA [BR/PR]
 Autor: FABIULA SCORSIN LEITE SANTOS[BR]
 Título do registro: Balanças
 Data de depósito: 03/10/2023
 Classificação: 10-04
 Procurador: YURI YACISHIN DA CUNHA
 Detalhes do despacho: A relação de figuras do relatório foi mantida, pois o novo relatório descritivo está incorreto.
 Alteração de ofício de acordo com a nota técnica 01/2024.

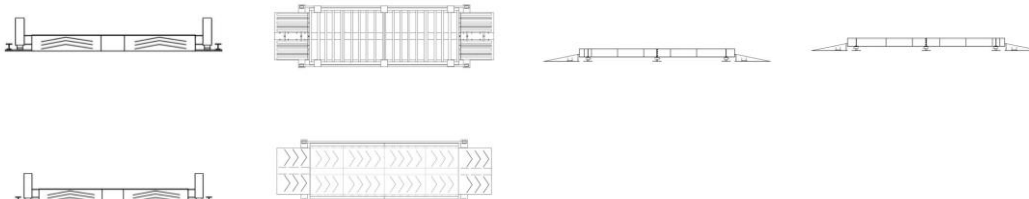

BR302023005521-5 Concessão de registro
 Código de despacho: 158
Titular: QIU GENJUN [BR/SP]
 Autor: QIU GENJUN[CN]
 Título do registro: Garrafas térmicas
 Data de depósito: 13/10/2023
 Classificação: 07-10
 Procurador: Milton Isejima Lima



BR302023005562-2 Concessão de registro
 Código de despacho: 158
Titular: ROBERTO DO NASCIMENTO [BR/SP]
 Autor: ROBERTO DO NASCIMENTO[BR]
 Título do registro: Caixas [embalagem]
 Data de depósito: 17/10/2023
 Classificação: 09-03
 Procurador: Amancio da Conceição Machado

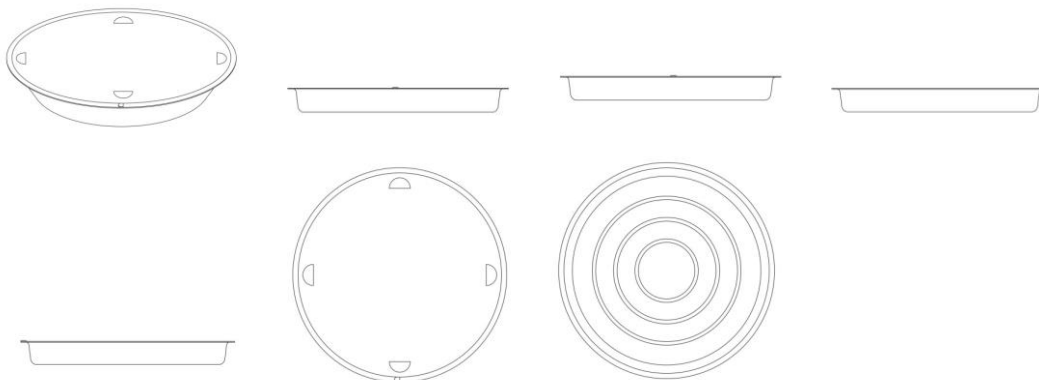

BR302023006287-4 Concessão de registro
 Código de despacho: 158
Titular: UNIVERSIDADE FEDERAL DO RIO DE JANEIRO [BR/RJ]
 Autor: NICHOLAS DOS SANTOS FARIA CORREA[BR], GABRIEL TORRES E SILVA[BR], JULIANA RAMOS DE OLIVEIRA[BR], ANNA CABRAL COSTA[BR] e NICOLE HANDELSBLAD BARROS CASELLA[BR]
 Título do registro: Desenhos gráficos [bidimensionais]
 Data de depósito: 24/11/2023
 Classificação: 32-00



BR302023006322-6

Concessão de registro
Código de despacho: 158
Titular: VOLVO TRUCK CORPORATION [SE]
Autor: ISMAIL OVACIK[SE] e SINISA BRIGLJEVIC[DE]
Título do registro: COBERTURA DE CÂMERA
Data de depósito: 27/11/2023
Prioridade unionista: 015023423-0002 01/06/2023 EM
Classificação: 12-16
Procurador: Luiz Henrique Oliveira Do Amaral



BR302023006539-3

Concessão de registro
Código de despacho: 158
Titular: DR. ING. H.C. F. PORSCHE AKTIENGESELLSCHAFT [DE]
Autor: SHUICHI YAMASHITA[JP] e WOOSUNG CHUNG[KP]
Título do registro: Painéis de carroceria de veículo
Data de depósito: 04/12/2023
Prioridade unionista: 015023618 05/06/2023 EM
Classificação: 12-16
Procurador: Otto Banho Licks



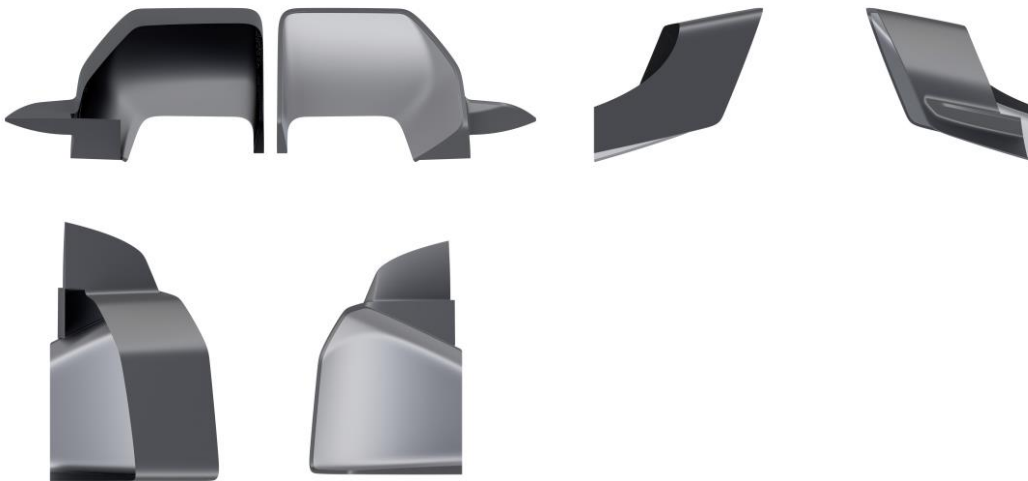

BR302023006571-7

Concessão de registro
 Código de despacho: 158
Titular: MENER COSMETICOS LTDA [BR/PR]
 Autor: CARL CORRÊA KAWASAKI[BR]
 Título do registro: Sabonetes
 Data de depósito: 05/12/2023
 Classificação: 28-02
 Procurador: Edmila Adriana Denig

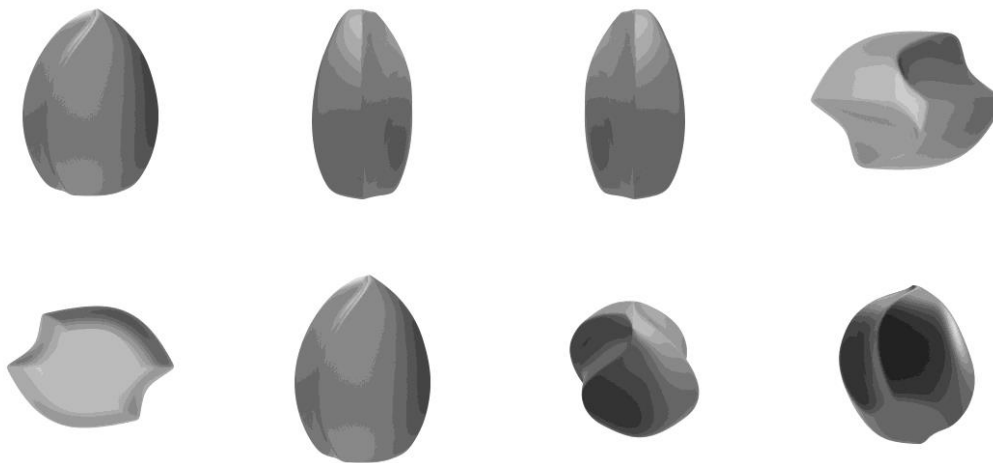

BR302023006680-2

Concessão de registro
 Código de despacho: 158
Titular: JADERSON DE ALMEIDA [BR/SC]
 Autor: JADERSON DE ALMEIDA[BR]
 Título do registro: Ornamentos de mesa
 Data de depósito: 12/12/2023
 Classificação: 11-02

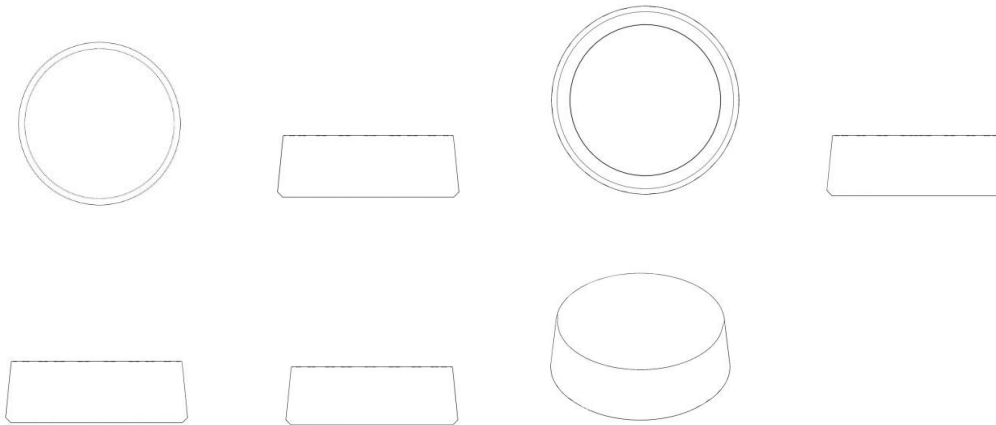

BR302023006710-8

Concessão de registro

Código de despacho: 158

Titular: MARCOS ANTONIO RAMOS [BR/PR]

Autor: MARCOS ANTONIO RAMOS[BR]

Título do registro: Acessórios para montagem de portas

Data de depósito: 12/12/2023

Classificação: 08-09 e 25-01

Procurador: Paulo Gustavo Zanetti Morais Badan

Detalhes do despacho: Classe de locarno 25-01 - MATERIAIS DE CONSTRUÇÃO incluída no processo de acordo com a nota técnica 01/2024.

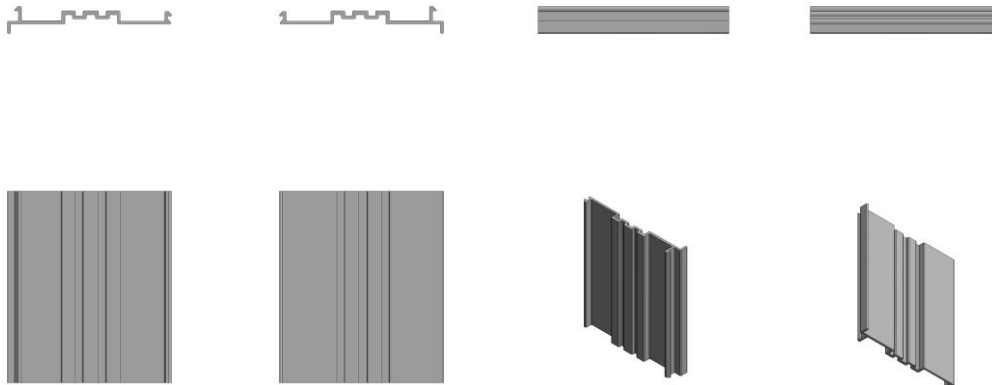

BR302023006714-0

Concessão de registro

Código de despacho: 158

Titular: CSW SOLUCOES ESPORTIVAS LTDA [XX]

Autor: EDSON CAMPOS DE OLIVEIRA[XX]

Título do registro: BARRAS FIXAS [ESPORTES]

Data de depósito: 13/12/2023

Classificação: 21-02

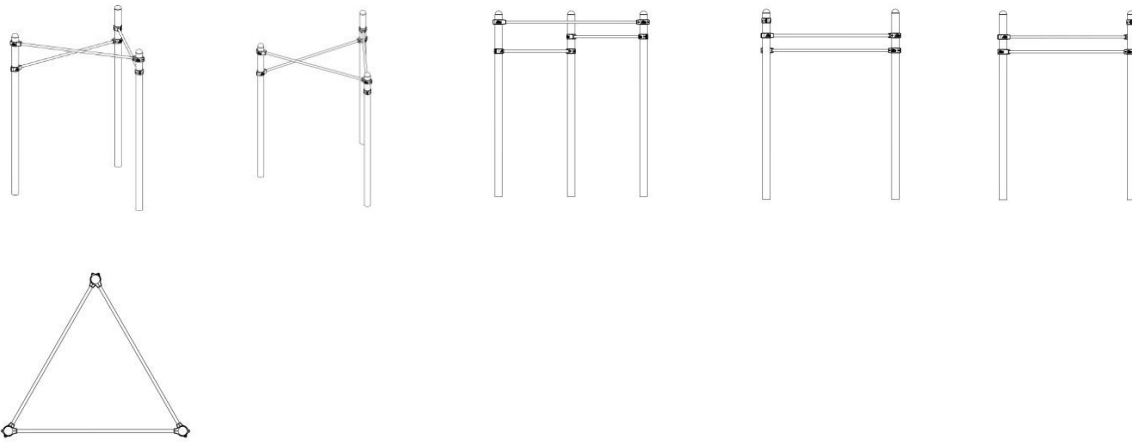

BR302023006716-7

Concessão de registro
 Código de despacho: 158
Titular: CSW SOLUÇÕES ESPORTIVAS LTDA [XX]
 Autor: EDSON CAMPOS DE OLIVEIRA[XX]
 Título do registro: APARELHOS PARA EXERCÍCIOS FÍSICOS

Data de depósito: 13/12/2023
 Classificação: 21-02

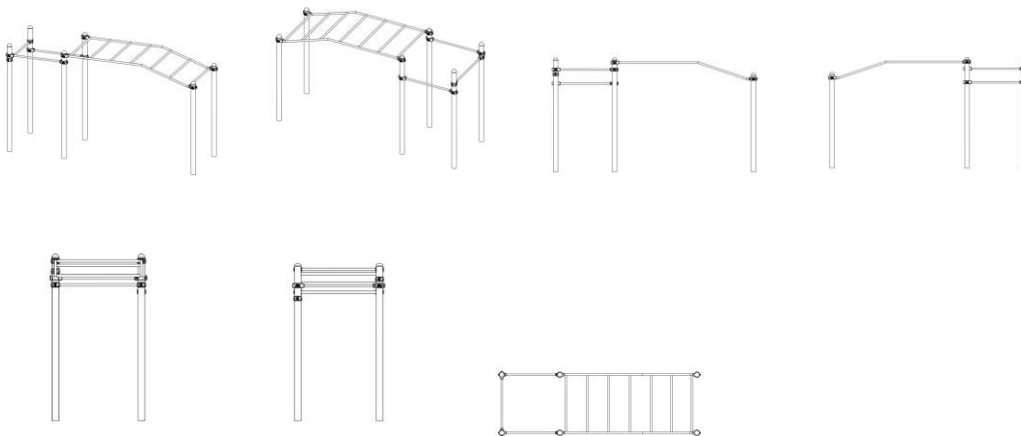

BR302024000564-4

Concessão de registro
 Código de despacho: 158
Titular: GSQUARE COMERCIO, IMPORTACAO E EXPORTACAO DE PRODUTOS MEDICOS LTDA [BR/PR]
 Autor: GUSTAVO BRAZ THA[BR] e GERSON DELLATORRE[BR]
 Título do registro: APARELHOS E EQUIPAMENTOS PARA MÉDICOS, HOSPITAIS E LABORATÓRIOS

Data de depósito: 08/02/2024
 Classificação: 08-08 e 24-01
 Procurador: Felipe Feliman Camargo



BR302024000666-7

Concessão de registro

Código de despacho: 158

Titular: STUDIO TRAÇO DESIGN LTDA [BR/SP]

Autor: ALAN MANTOVANI DORETO[BR] e FERNANDO HENRIQUE SAID QUERINO[BR]

Título do registro: Mesas de jantar

Data de depósito: 16/02/2024

Classificação: 06-03

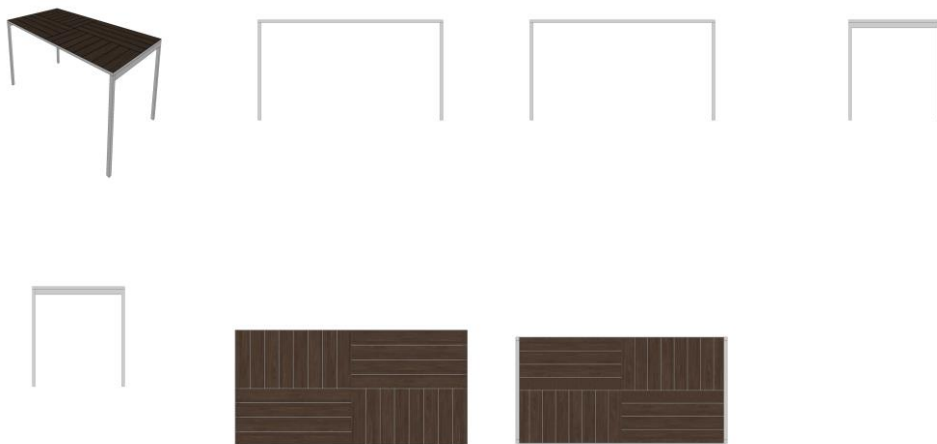

BR302024000964-0

Concessão de registro

Código de despacho: 158

Titular: TOBIAS CARVALHO [BR/PR]

Autor: TOBIAS CARVALHO[BR]

Título do registro: ANCORAGEM

Data de depósito: 28/02/2024

Classificação: 08-08

Procurador: HELIO LEANDRO DE OLIVEIRA

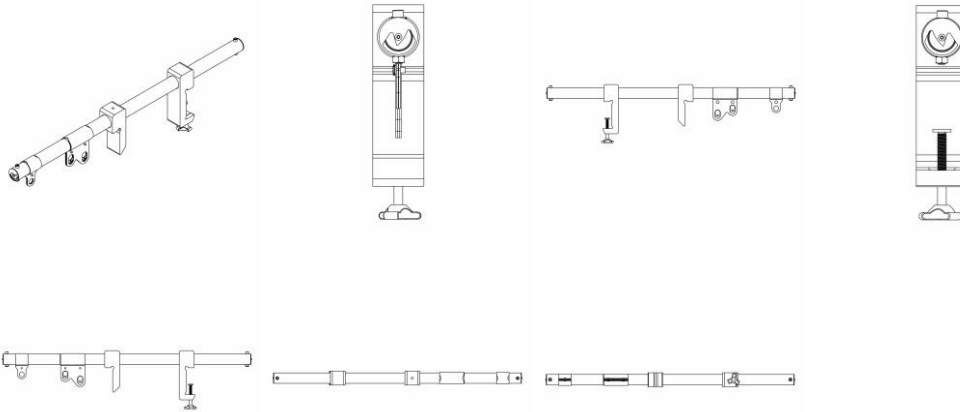

BR302024001044-3

Concessão de registro
 Código de despacho: 158
Titular: HONG KONG GLOBAL LIMITED [HK]
 Autor: DEAN REID[AU]
 Título do registro: FRASCO DE PERFUME
 Data de depósito: 04/03/2024
 Prioridade unionista: HK2322275.5 27/10/2023 HK
 Classificação: 09-01
 Procurador: Roberto Pernold Vieira de Mello
 Detalhes do despacho: Legendas alteradas de acordo com a nota técnica 01/2024.

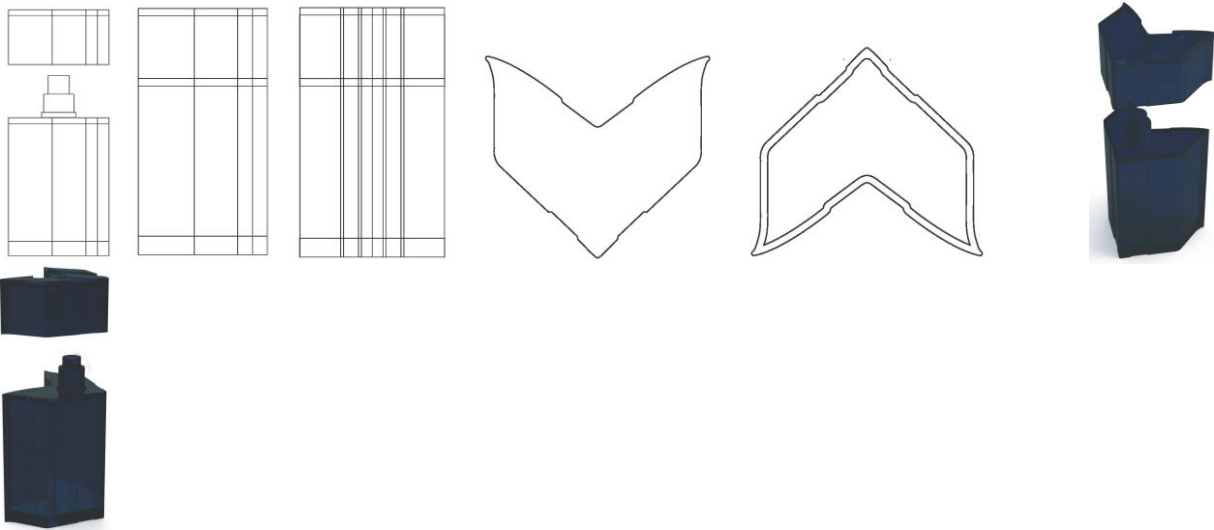

BR302024001511-9

Concessão de registro
 Código de despacho: 158
Titular: ALEXANDRE LUIZ DE ALMEIDA SEGRÉGIO [BR/SP]
 Autor: ALEXANDRE LUIZ DE ALMEIDA SEGRÉGIO[BR]
 Título do registro: Molduras para quadros ou espelhos
 Data de depósito: 27/03/2024
 Classificação: 06-07
 Detalhes do despacho: Descrição excluída de ofício de acordo com a nota técnica 01/2024.

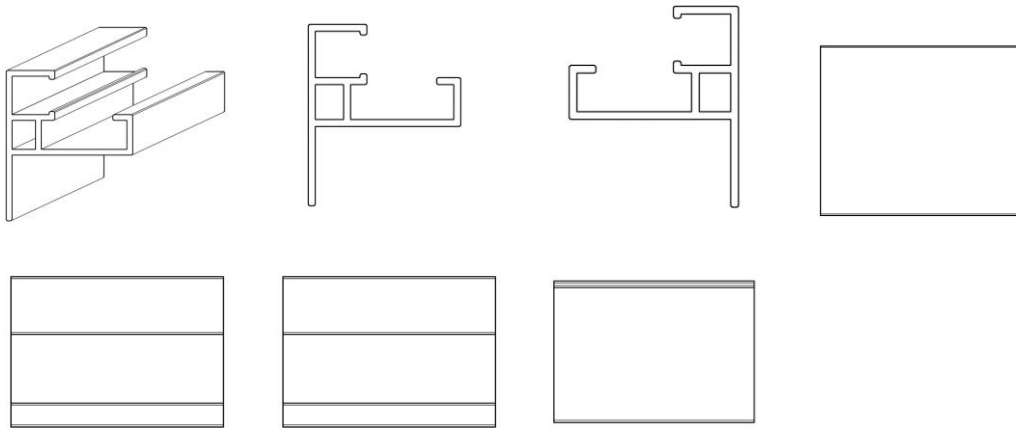

BR302024001528-3

Concessão de registro

Código de despacho: 158

Titular: STETSOM INDUSTRIA ELETRÔNICA LTDA. [BR/SP]

Autor: ANDERSON COELHO DA SILVA[BR], ANDERSON FERREIRA[BR], KEOPS ROGER MICHELOTTO KOTO[BR], MARCIO AKIRA TAMURA LOPES[BR] e SERGIO APARECIDO ALMEIDA DE FREITAS[BR]

Título do registro: Amplificador

Data de depósito: 28/03/2024

Classificação: 14-03

Procurador: João Luis DOrey Facco Vianna

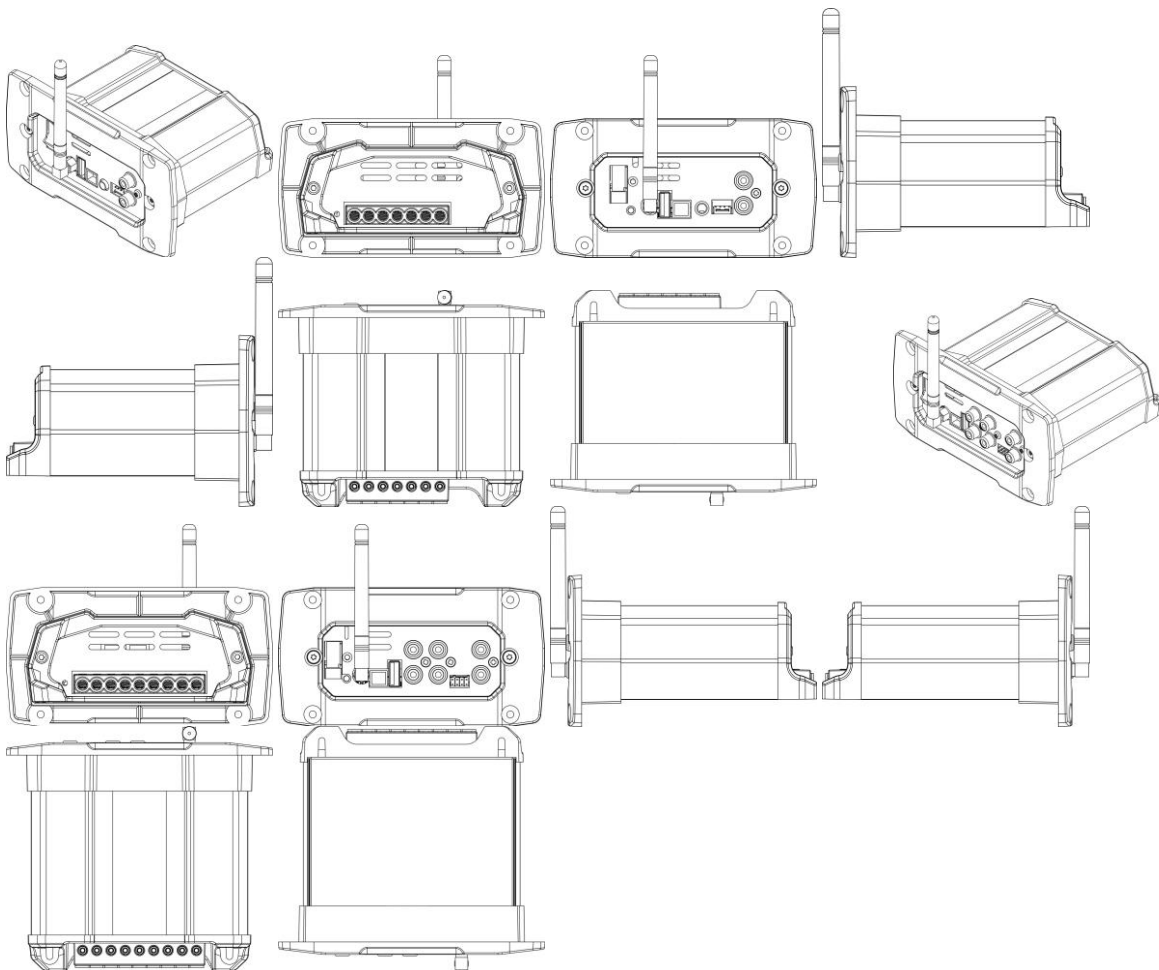

BR302024001662-0

Concessão de registro

Código de despacho: 158
Titular: VGCO VERTICAL GARDEN LTDA - ME [BR/SP]
 Autor: NICHOLAS PICIN CASAGRANDE[BR]
 Título do registro: Floreira
 Data de depósito: 05/04/2024
 Classificação: 25-02
 Procurador: EDUARDO DE FREITAS ALVARENGA

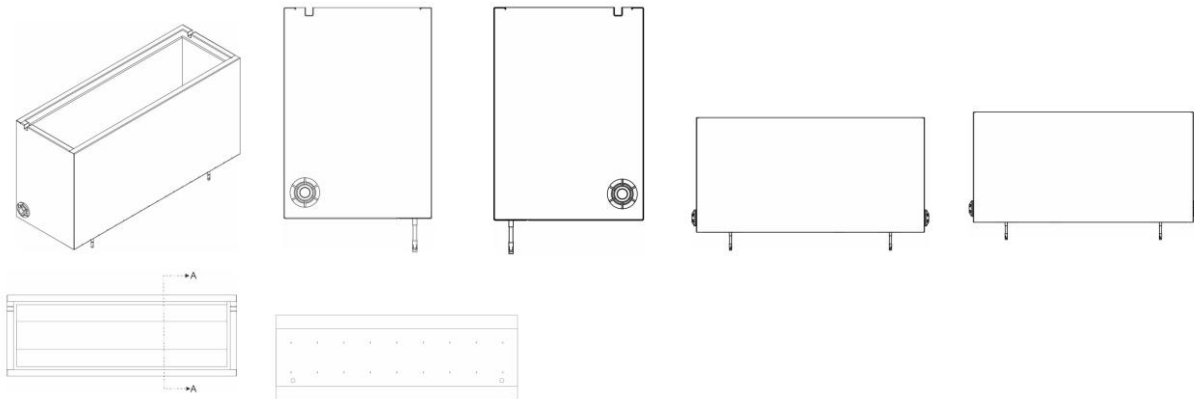

BR302024001965-3

Concessão de registro
 Código de despacho: 158
Titular: MÁQUINAS AGRÍCOLAS JACTO S/A. [BR/SP]
 Autor: PAULO HENRIQUE MACHADO SILVEIRA BUENO[BR], HEYTOR NOGUEIRA BLAZ[BR] e SERGIO SARTORI JUNIOR[BR]
 Título do registro: TURBOATOMIZADOR COM MULTIVENTILADORES ELÉTRICOS
 Data de depósito: 24/04/2024
 Classificação: 15-03
 Procurador: Roger Pampana Nicolau



BR302024001992-0

Concessão de registro
 Código de despacho: 158
Titular: ROSANA GUIMARÃES TELES [BR/BA]
 Autor: ROSANA GUIMARÃES TELES[BR]
 Título do registro: Piscinas [não transportáveis]
 Data de depósito: 25/04/2024
 Classificação: 25-03
 Procurador: M E M CONSULTORIA EM MARKETING E PROPRIEDADE INTELECTUAL LTDA

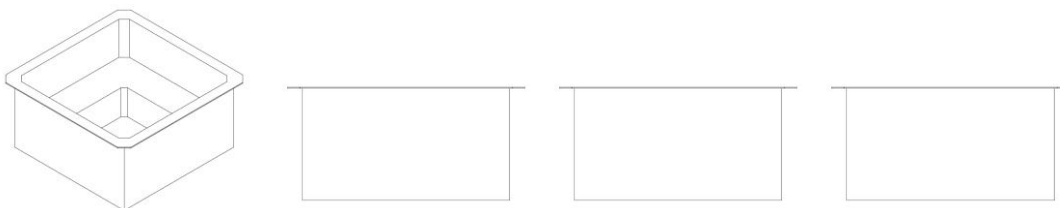

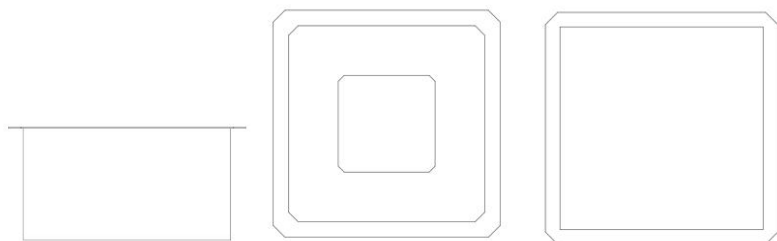

BR302024001993-9

Concessão de registro
 Código de despacho: 158
Titular: CLAUDINEI APARECIDO DA COSTA [BR/SP]
 Autor: CLAUDINEI APARECIDO DA COSTA[BR]
 Título do registro: Rodas para veículos [exceto para veículos sobre trilho]
 Data de depósito: 25/04/2024
 Classificação: 12-16
 Procurador: Jair Silva de Andrade



BR302024001994-7

Concessão de registro
 Código de despacho: 158
Titular: NCN COMERCIO LTDA [BR/GO]
 Autor: NORIEN MENEZES CRUVINEL[BR]
 Título do registro: Frascos para cosméticos
 Data de depósito: 25/04/2024
 Classificação: 09-01



BR302024001995-5

Concessão de registro
 Código de despacho: 158
Titular: CASTOR FRANCHISING EIRELI [BR/SP]
 Autor: ERIKA GIULIANA ALBARELLO MARTINS[BR]
 Título do registro: MÓDULO DE AR
 Data de depósito: 25/04/2024

Classificação: 10-05

Procurador: GEISLER CHBANE BOSSO

Detalhes do despacho: Considerando-se o item 5.3 do Manual e com base na Nota Técnica nº 01/2024 do CPAPD, foram feitas as seguintes alterações: excluída a expressão "Configuração aplicada a/em" do título do pedido e do relatório descritivo.

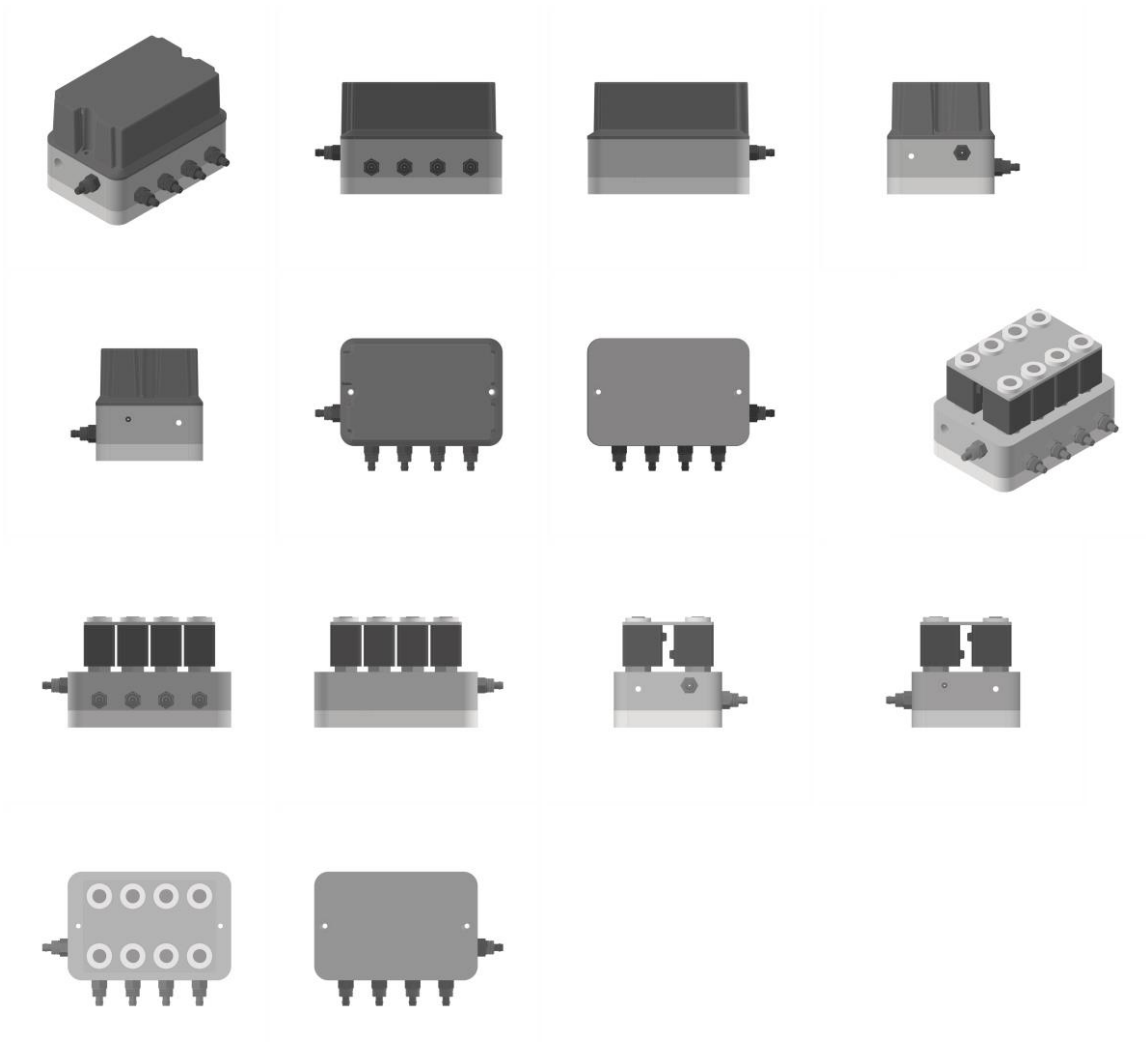

BR302024001997-1

Concessão de registro

Código de despacho: 158

Títular: PINCEIS COMPEL INDUSTRIA E COMERCIO LTDA [BR/SP]

Autor: CIBELE GUAGLIONI DOS SANTOS SILVA[BR]

Título do registro: Rolos de tinta

Data de depósito: 25/04/2024

Classificação: 08-05

Procurador: Sônia Maria de Almeida Moreira

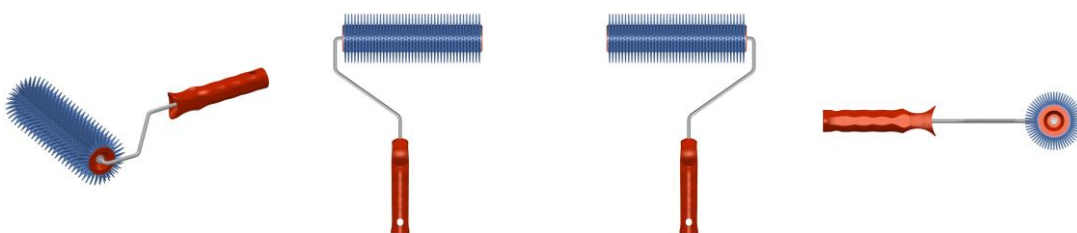



BR302024002044-9

Concessão de registro
Código de despacho: 158
Titular: STARA S/A. INDUSTRIA DE IMPLEMENTOS AGRÍCOLAS [BR/RS]
Autor: ATILA STAPELBROEK TRENNEPOHL[BR]
Título do registro: Máquinas agrícolas
Data de depósito: 26/04/2024
Classificação: 15-03
Procurador: LUIZ DE ALENCAR ARARIPE JR.

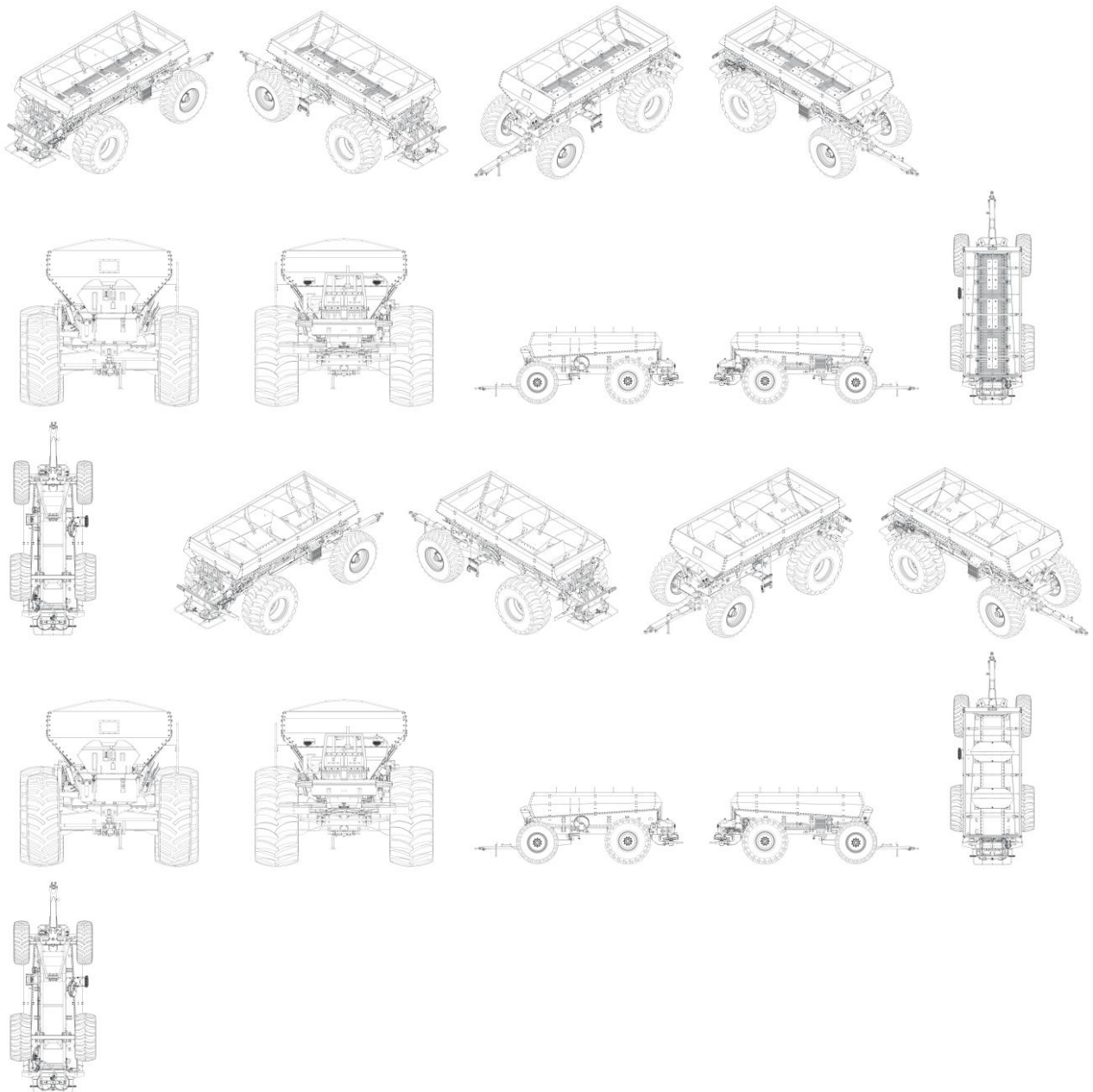

BR302024002045-7

Concessão de registro
 Código de despacho: 158
Titular: STARÁ S/A. INDUSTRIA DE IMPLEMENTOS AGRÍCOLAS [BR/RS]
 Autor: ATILA STAPELBROEK TRENNEPOHL[BR]
 Título do registro: Máquinas agrícolas
 Data de depósito: 26/04/2024
 Classificação: 15-03
 Procurador: LUIZ DE ALENCAR ARARIPE JR.

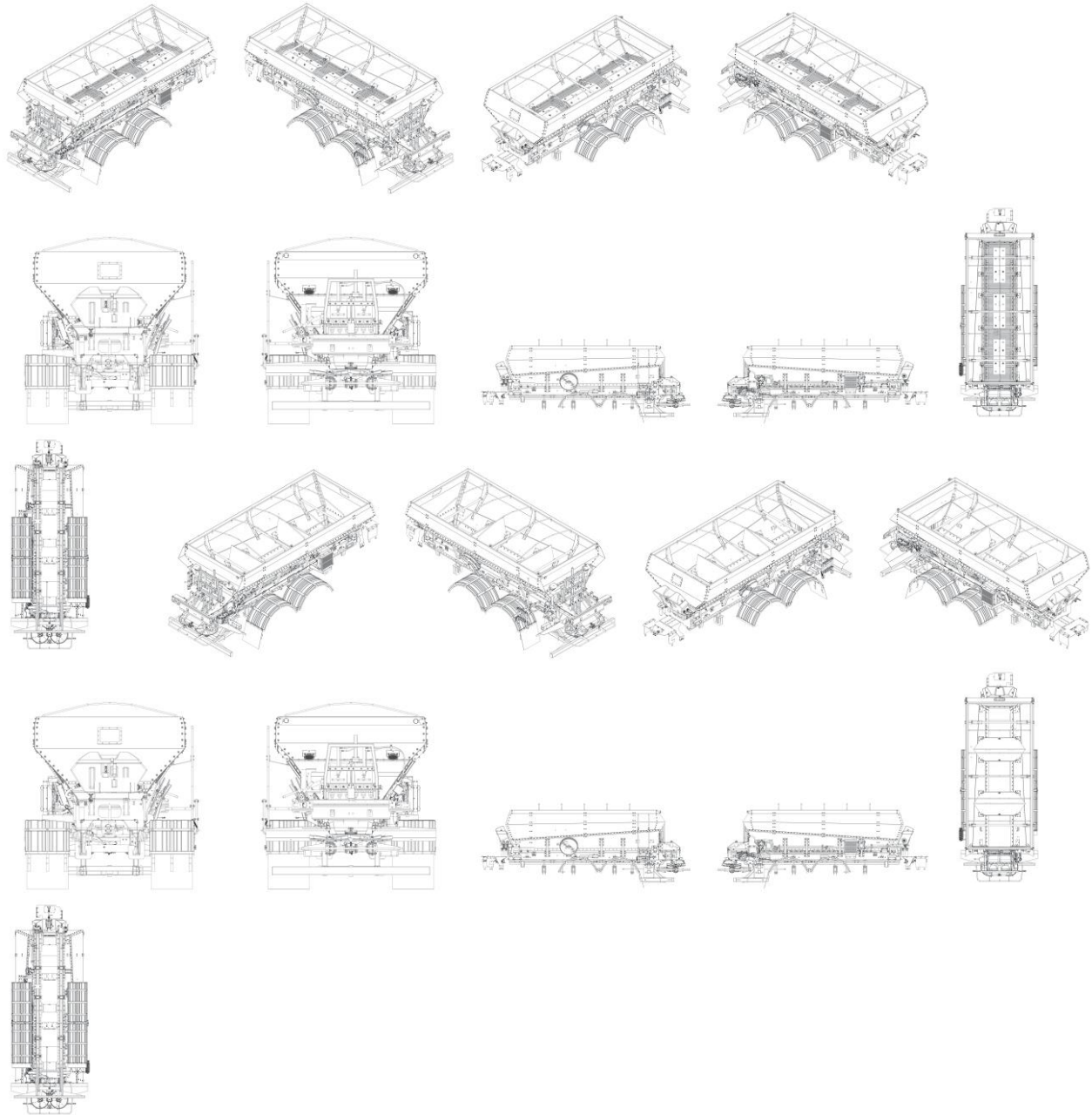

BR302024002046-5

Concessão de registro
 Código de despacho: 158
Titular: GRENDENE S.A. [BR/CE]
 Autor: SCHANA CENCI MARIN[BR]
 Título do registro: Calçados
 Data de depósito: 26/04/2024
 Classificação: 02-04
 Procurador: Ricardo Amaral Remer



BR302024002047-3

Concessão de registro
 Código de despacho: 158
Titular: GRENE S.A. [BR/CE]
 Autor: SCHANA CENCI MARIN[BR]
 Título do registro: Calçados
 Data de depósito: 26/04/2024
 Classificação: 02-04
 Procurador: Ricardo Amaral Remer



BR302024002098-8

Concessão de registro
 Código de despacho: 158
Titular: SONHO FINO ARTIGOS DE FESTA LTDA [BR/SC]
 Autor: JULIANO DA CUNHA CHIMINELLI[BR]
 Título do registro: Embalagem para bolo
 Data de depósito: 30/04/2024
 Classificação: 09-03
 Procurador: BIANCA GABRIELA GOMES

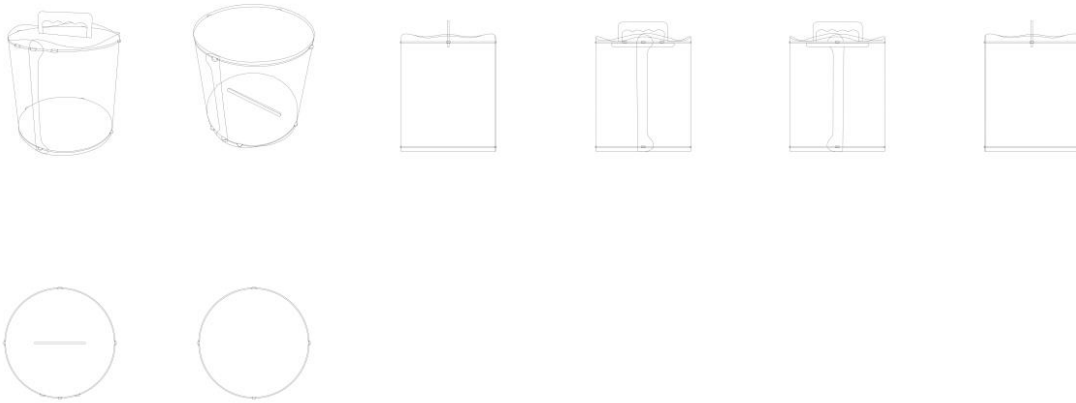

BR302024002099-6

Concessão de registro
 Código de despacho: 158
Titular: PALUDETTO & CIA LTDA [BR/PR]
 Autor: EDUARDO PALUDETTO[BR]
 Título do registro: Mobiliário composto
 Data de depósito: 30/04/2024
 Classificação: 06-05
 Procurador: LUCIANO SALVIATO



BR302024002100-3

Concessão de registro
 Código de despacho: 158
Titular: PEALE- INDÚSTRIA E COMÉRCIO DE MÓVEIS S.A [BR/SC]
 Autor: PEDRO PAULO ALVES[BR]
 Título do registro: Berços
 Data de depósito: 30/04/2024
 Classificação: 06-02
 Procurador: Nilvan Paulo Minguranse

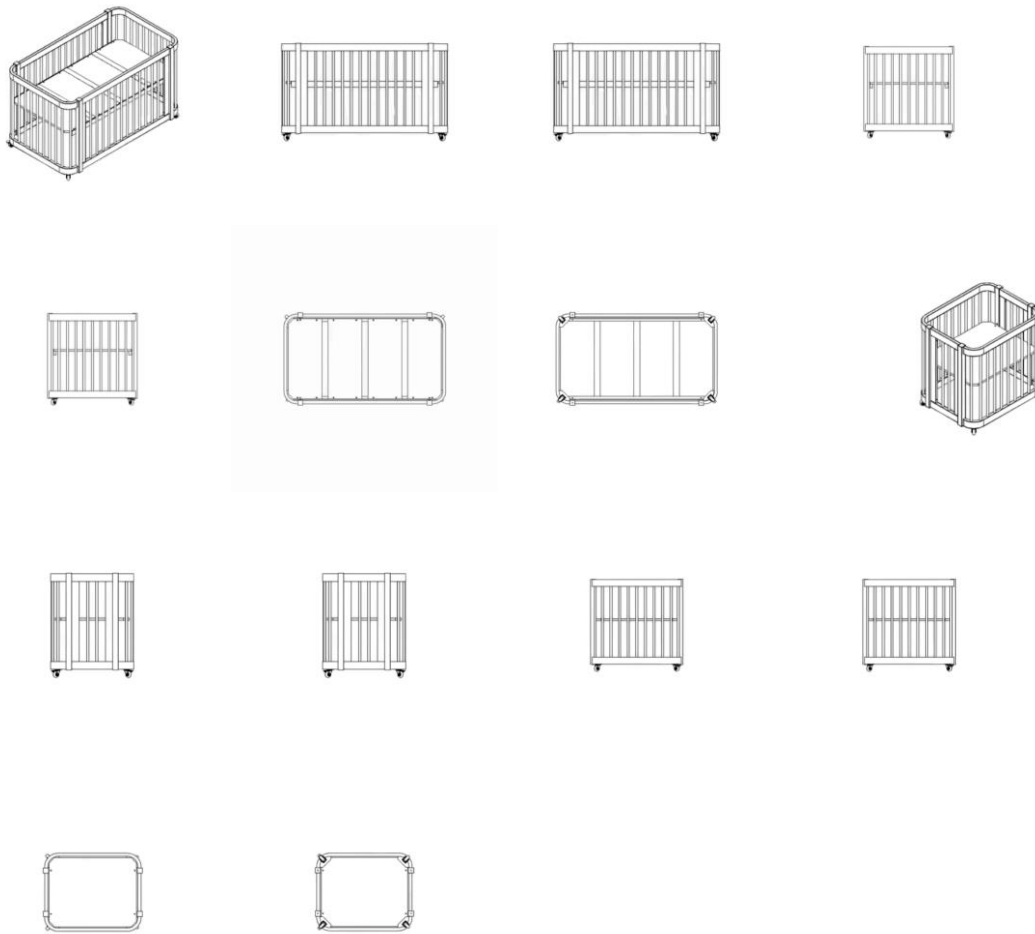

BR302024002101-1

Concessão de registro
 Código de despacho: 158
Titular: DEXCO S.A. [BR/SP]
 Autor: LUCIO PAULO BERTELLI BORGES[BR]
 Título do registro: Bacias de vasos sanitários
 Data de depósito: 30/04/2024
 Classificação: 23-07
 Procurador: Alícia Kristina Daniel Shores

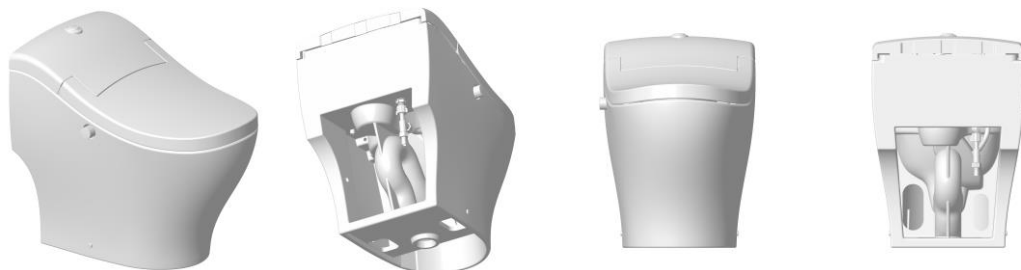

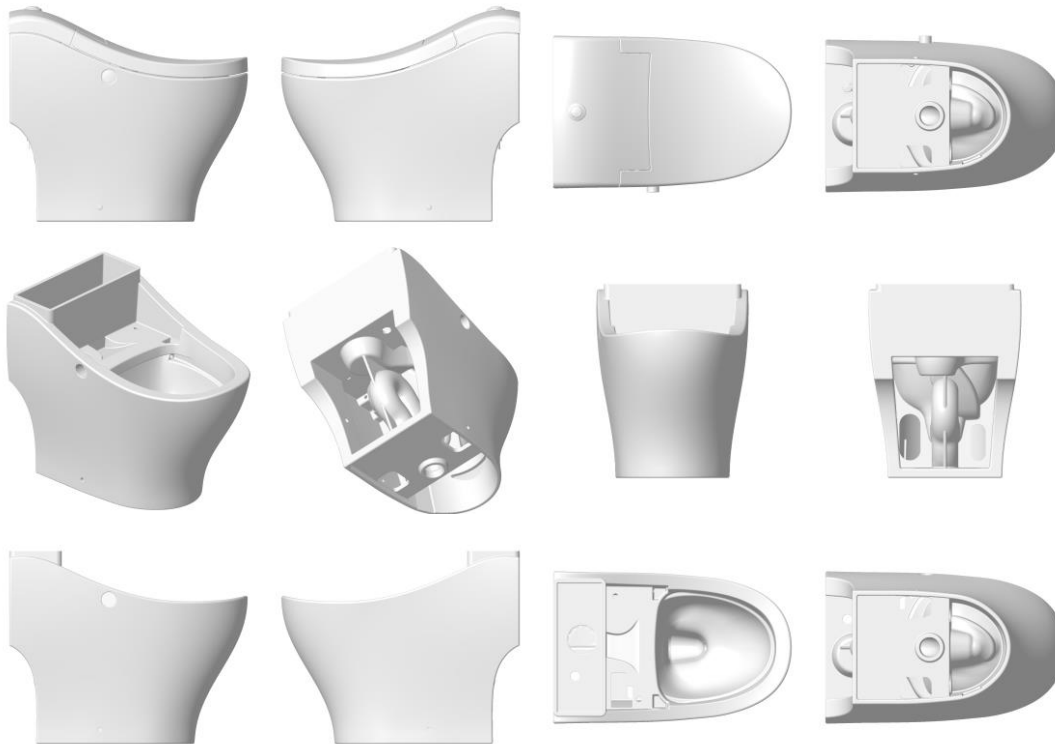

BR302024002102-0

Concessão de registro
 Código de despacho: 158
Titular: MG MANGUEIRAS EIRELI EPP [BR/SP]
 Autor: ANTONIO MARCILIO OLIVEIRA DA SILVA[BR]
 Título do registro: Conector automotivo
 Data de depósito: 30/04/2024
 Classificação: 12-16
 Procurador: Aguinaldo Moreira



BR302024002103-8

Concessão de registro
 Código de despacho: 158
Titular: PLASTPENSER INDUSTRIAL LTDA - ME [BR/SP]
 Autor: CRIS VELOSA ARNOSTI[BR]
 Título do registro: Bebedouros
 Data de depósito: 30/04/2024
 Classificação: 30-03
 Procurador: CLAY ELLISON GOMES LEAL

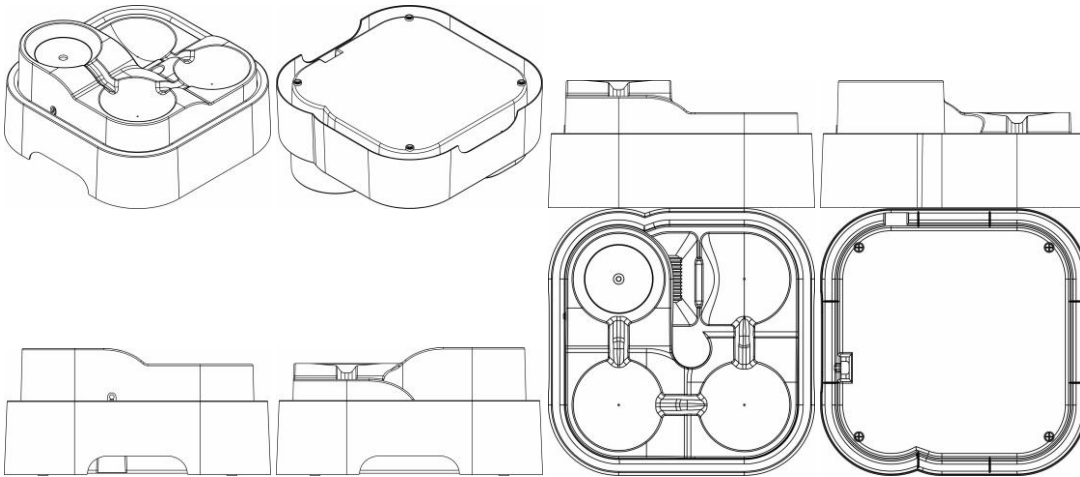

BR302024002104-6 Concessão de registro
 Código de despacho: 158
Titular: PLASTPENSER INDUSTRIAL LTDA - ME [BR/SP]
 Autor: CRIS VELOSA ARNOSTI [BR]
 Título do registro: Bebedouros
 Data de depósito: 30/04/2024
 Classificação: 30-03
 Procurador: CLAY ELLISON GOMES LEAL

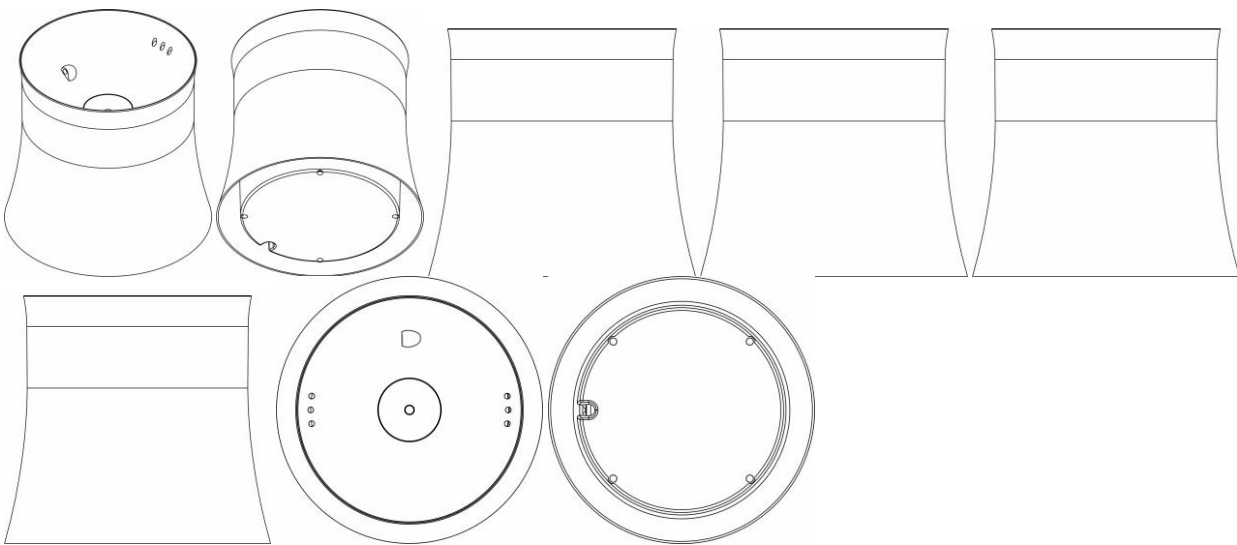

BR302024002105-4 Concessão de registro
 Código de despacho: 158
Titular: PLASTPENSER INDUSTRIAL LTDA - ME [BR/SP]
 Autor: CRIS VELOSA ARNOSTI [BR]
 Título do registro: Potes [embalagem]
 Data de depósito: 30/04/2024
 Classificação: 09-01
 Procurador: CLAY ELLISON GOMES LEAL

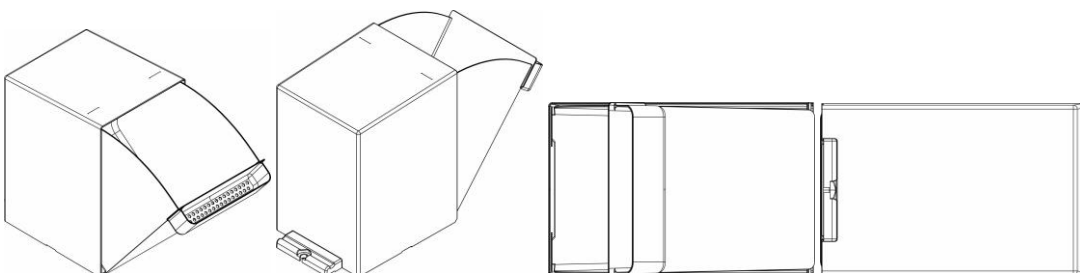

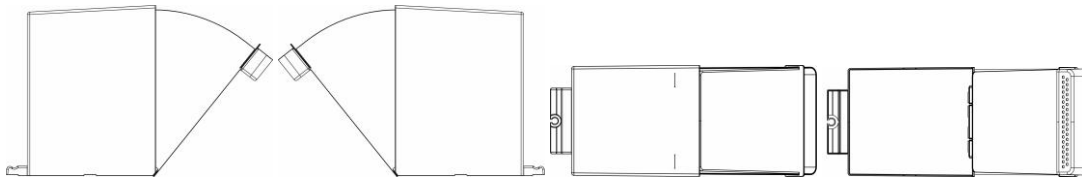

BR302024002107-0

Concessão de registro
 Código de despacho: 158
Titular: PLASTPENSER INDUSTRIAL LTDA - ME [BR/SP]
 Autor: CRIS VELOSA ARNOSTI[BR]
 Título do registro: CONCHA
 Data de depósito: 30/04/2024
 Classificação: 07-01
 Procurador: CLAY ELLISON GOMES LEAL

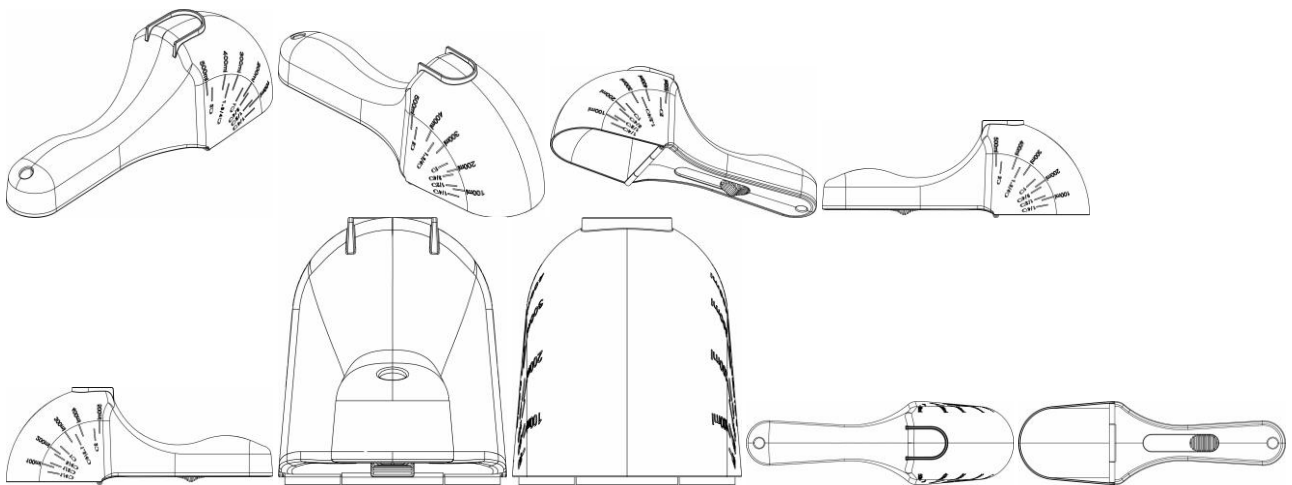

BR302024002110-0

Concessão de registro
 Código de despacho: 158
Titular: ROTHY'S, INC. [US]
 Autor: LA VION GIBSON[US] e WILLIAM ROTH MARTIN[US]
 Título do registro: Sandálias
 Data de depósito: 30/04/2024
 Prioridade unionista: 29/915,533 01/11/2023 US
 Classificação: 02-04
 Procurador: Flávia Salim Lopes

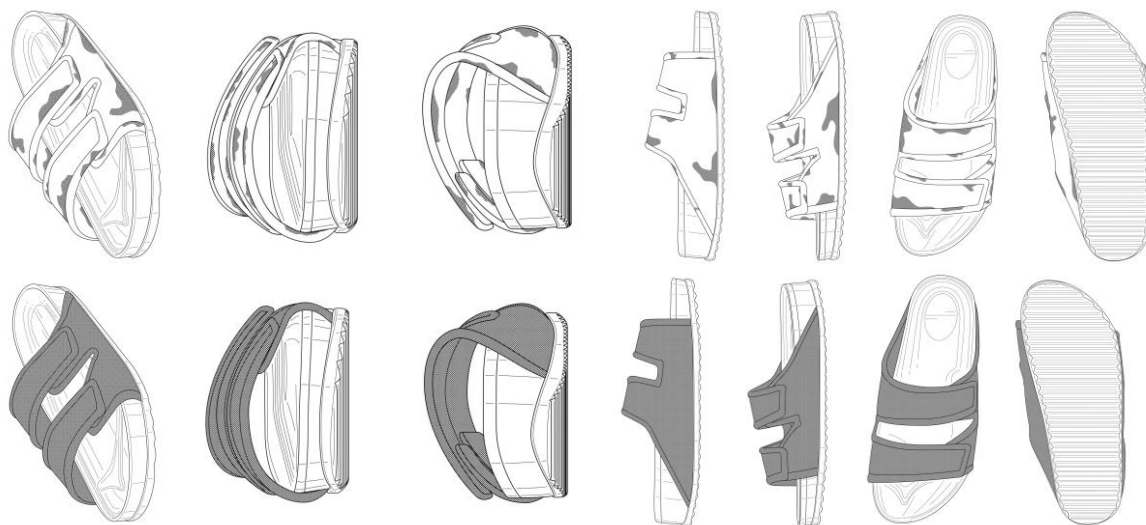

BR302024002111-9

Concessão de registro
 Código de despacho: 158
Titular: ROTHY'S, INC. [US]
 Autor: LA VION GIBSON[US] e WILLIAM ROTH MARTIN[US]
 Título do registro: Sandálias
 Data de depósito: 30/04/2024
 Prioridade unionista: 29/915,533 01/11/2023 US
 Classificação: 02-04
 Procurador: Flávia Salim Lopes

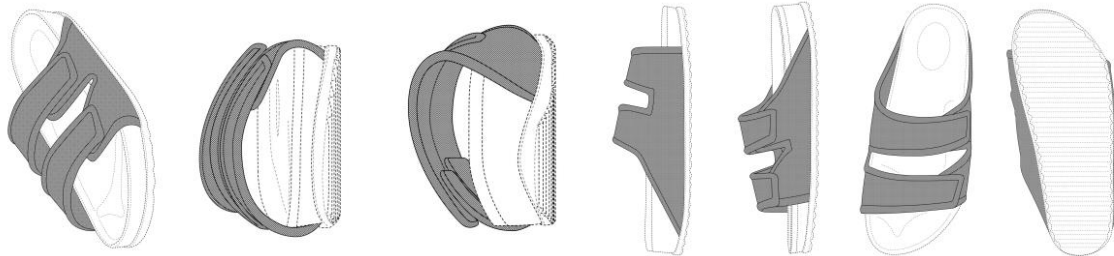

BR302024002114-3

Concessão de registro
 Código de despacho: 158
Titular: NEXALIN TECHNOLOGY, INC. [US]
 Autor: MARK H. WHITE[US] e JOHN PATRICK CLAUDE[US]
 Título do registro: DISPOSITIVO DE ELETOESTIMULAÇÃO TRANSCRANIANA
 Data de depósito: 30/04/2024
 Prioridade unionista: 29/917,241 17/11/2023 US
 Classificação: 24-01
 Procurador: Gustavo Leonardos



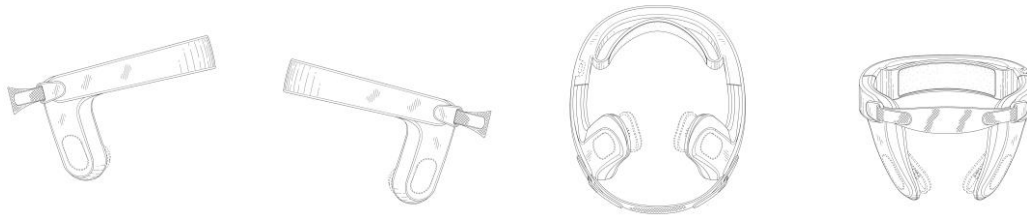

BR302024002115-1

Concessão de registro

Código de despacho: 158

Titular: SHANDONG LINGLONG TYRE CO., LTD. [CN]

Autor: WANG FENG[CN], YAN FANG[CN], SUN YA[CN] e SONG XIAOYING[CN]

Título do registro: Pneus para rodas de veículos

Data de depósito: 30/04/2024

Classificação: 12-15

Procurador: Luiz Fernando Alves

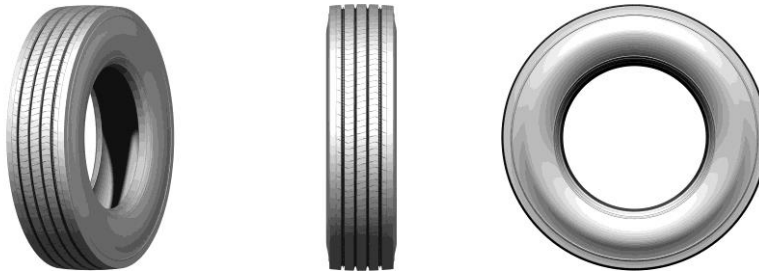

BR302024002116-0

Concessão de registro

Código de despacho: 158

Titular: LUIS FERNANDO FERRACIOLI MATIAS [BR/SP]

Autor: LUIS FERNANDO FERRACIOLI MATIAS[BR]

Título do registro: SOLADO

Data de depósito: 30/04/2024

Classificação: 02-04

Procurador: Silvy Helena Pires de Oliveira Cintra



BR302024002118-6

Concessão de registro

Código de despacho: 158

Titular: MÓVEIS SCHUSTER LTDA [BR/RS]

Autor: LEONARDO MIGUEZ LATTAVO[BR] e PEDRO MENNA BARRETO VIANNA MOOG[BR]

Título do registro: Bancos [mobiliário]

Data de depósito: 30/04/2024

Classificação: 06-01

Detalhes do despacho: Descrição excluída de ofício de acordo com a nota técnica 01/2024.



BR302024002130-5

Concessão de registro

Código de despacho: 158

Titular: WTA - WATANABE TECNOLOGIA APLICADA LTDA [BR/SP]

Autor: OSNIR YOSHIME WATANABE[BR] e ADRIANO ORDOZ BARISSA[BR]

Título do registro: Instrumentos e ferramentas de operação manual para laboratórios

Data de depósito: 02/05/2024

Classificação: 24-02

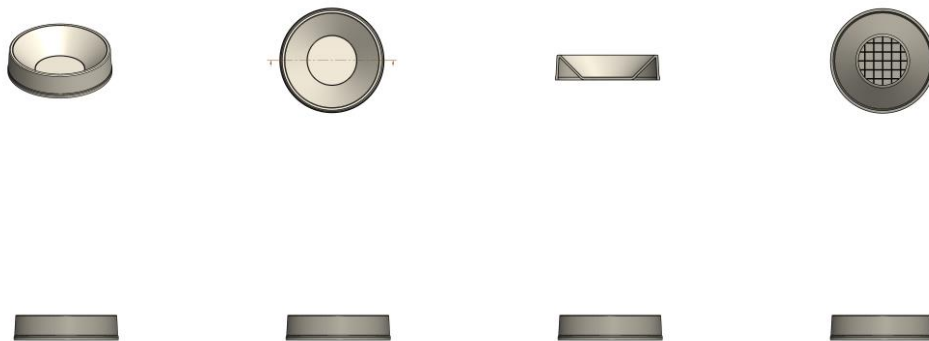

BR302024002131-3

Concessão de registro

Código de despacho: 158

Titular: WTA - WATANABE TECNOLOGIA APLICADA LTDA [BR/SP]

Autor: OSNIR YOSHIME WATANABE[BR] e ADRIANO ORDOZ BARISSA[BR]

Título do registro: Instrumentos médicos de operação manual

Data de depósito: 02/05/2024

Classificação: 24-02





BR302024002133-0

Concessão de registro
 Código de despacho: 158
Titular: WTA - WATANABE TECNOLOGIA APLICADA LTDA [BR/SP]
 Autor: OSNIR YOSHIME WATANABE[BR] e ADRIANO ORDOZ BARISSA[BR]
 Título do registro: Instrumentos e ferramentas de operação manual para laboratórios
 Data de depósito: 02/05/2024
 Classificação: 24-02

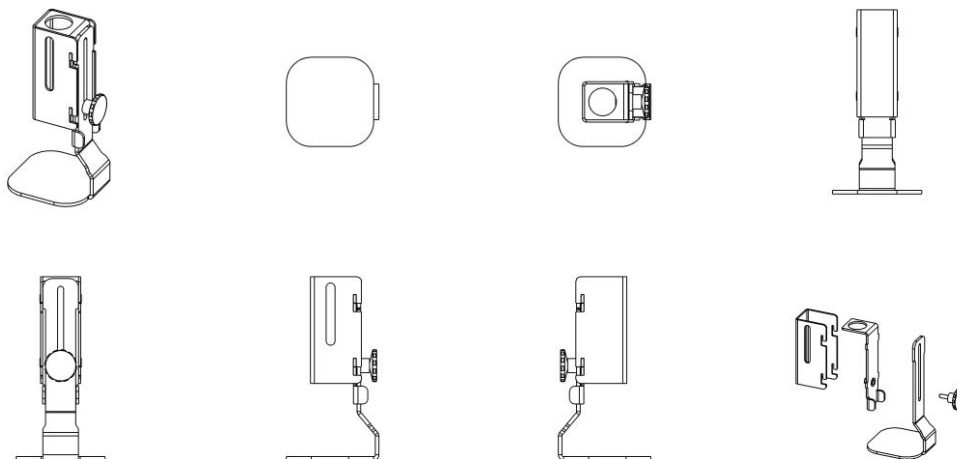

BR302024002139-9

Concessão de registro
 Código de despacho: 158
Titular: DOCOL INDÚSTRIA E COMÉRCIO LTDA [BR/SC]
 Autor: FELIPE OTTO REINER[BR], GABRIEL DE SOUZA E SILVA[BR] e LUCAS ROBERTO KUEHL[BR]
 Título do registro: LIXEIRA
 Data de depósito: 02/05/2024
 Classificação: 09-09
 Procurador: GEISLER CHBANE BOSSO

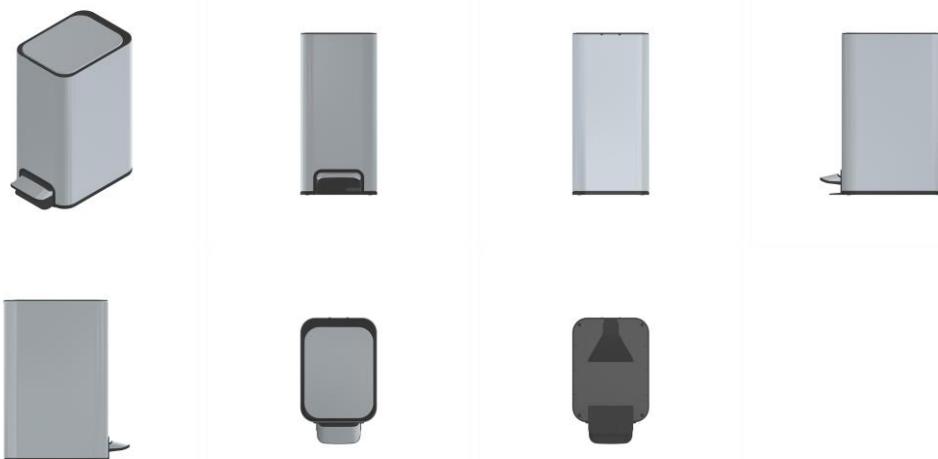

BR302024002143-7

Concessão de registro
 Código de despacho: 158
Titular: DOCOL INDÚSTRIA E COMÉRCIO LTDA [BR/SC]
 Autor: FELIPE OTTO REINER[BR], GABRIEL DE SOUZA E SILVA[BR] e LUCAS ROBERTO KUEHL[BR]
 Título do registro: LIXEIRA
 Data de depósito: 03/05/2024
 Classificação: 09-09
 Procurador: GEISLER CHBANE BOSSO

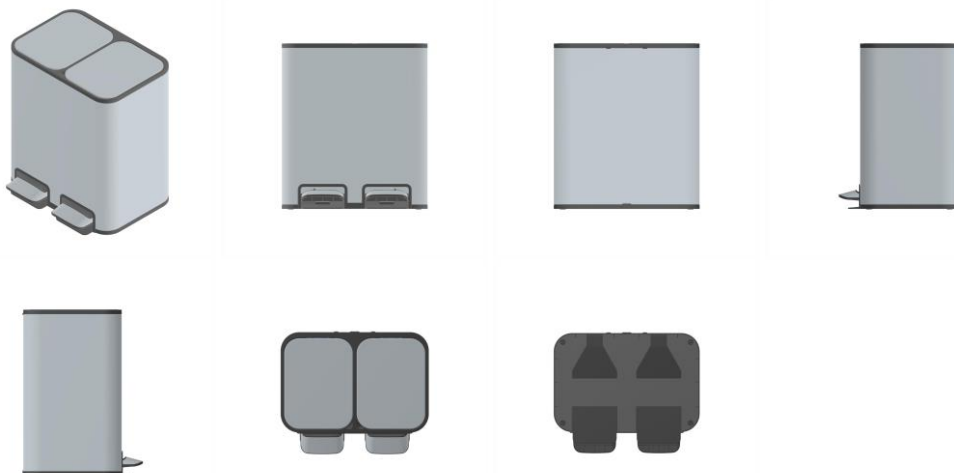

BR302024002144-5

Concessão de registro
 Código de despacho: 158
Titular: DOCOL INDÚSTRIA E COMÉRCIO LTDA [BR/SC]
 Autor: FELIPE OTTO REINER[BR], GABRIEL DE SOUZA E SILVA[BR] e LUCAS ROBERTO KUEHL[BR]
 Título do registro: CUBA
 Data de depósito: 03/05/2024
 Classificação: 23-06
 Procurador: GEISLER CHBANE BOSSO

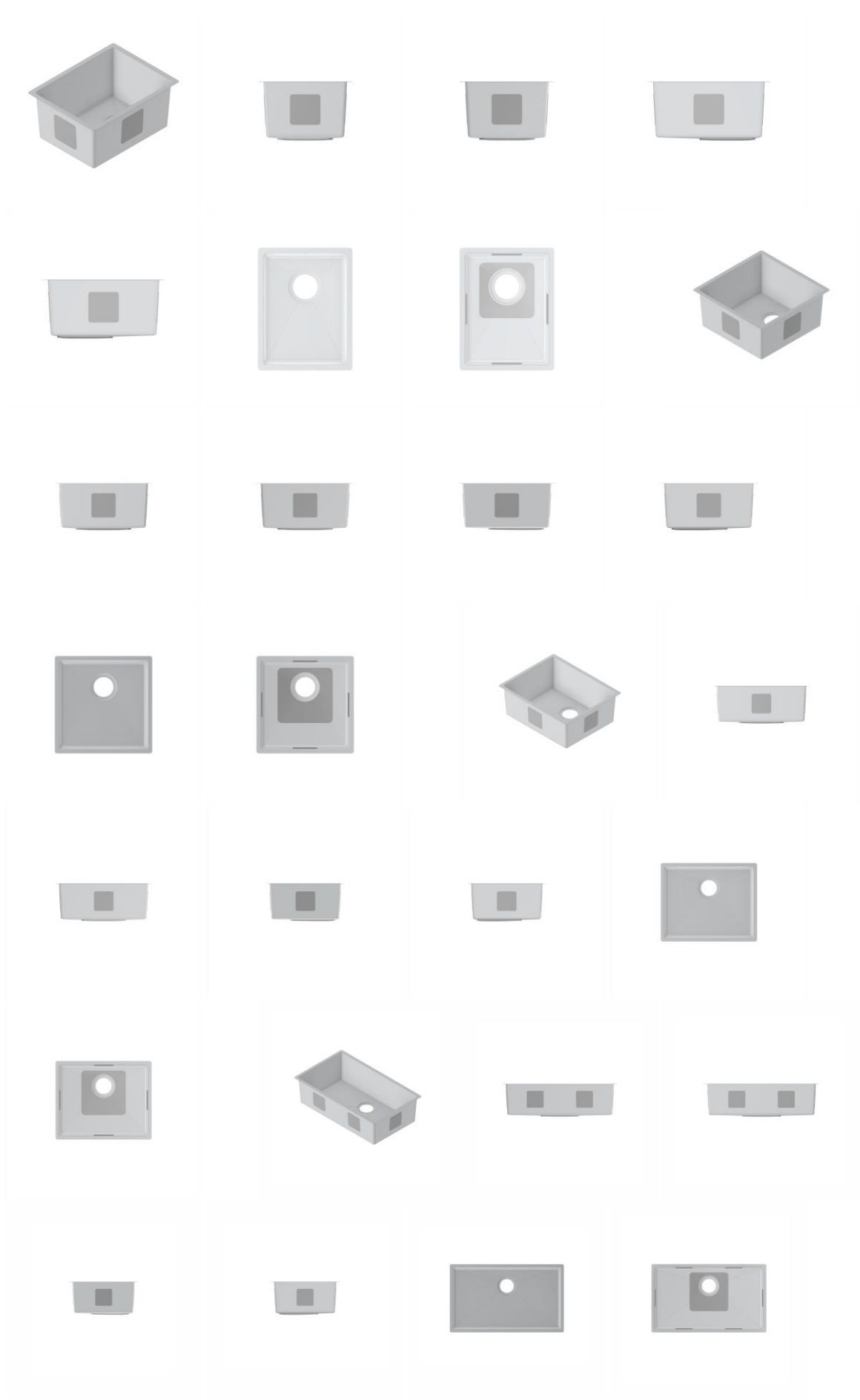

BR302024002145-3

Concessão de registro

Código de despacho: 158

Titular: DOCOL INDÚSTRIA E COMÉRCIO LTDA [BR/SC]

Autor: FELIPE OTTO REINER[BR], GABRIEL DE SOUZA E SILVA[BR] e LUCAS ROBERTO KUEHL[BR]

Título do registro: CUBA

Data de depósito: 03/05/2024

Classificação: 23-06

Procurador: GEISLER CHBANE BOSSO

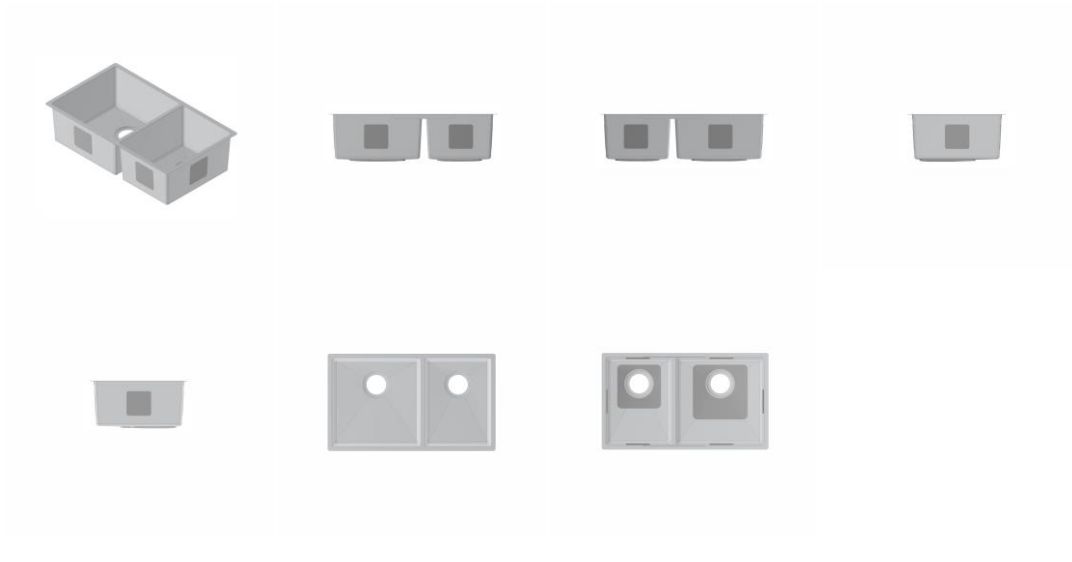

BR302024002147-0

Concessão de registro

Código de despacho: 158

Titular: DOCOL INDÚSTRIA E COMÉRCIO LTDA [BR/SC]

Autor: FELIPE OTTO REINER[BR], GABRIEL DE SOUZA E SILVA[BR] e LUCAS ROBERTO KUEHL[BR]

Título do registro: CUBA COM ACESSÓRIOS

Data de depósito: 03/05/2024

Classificação: 23-06

Procurador: GEISLER CHBANE BOSSO

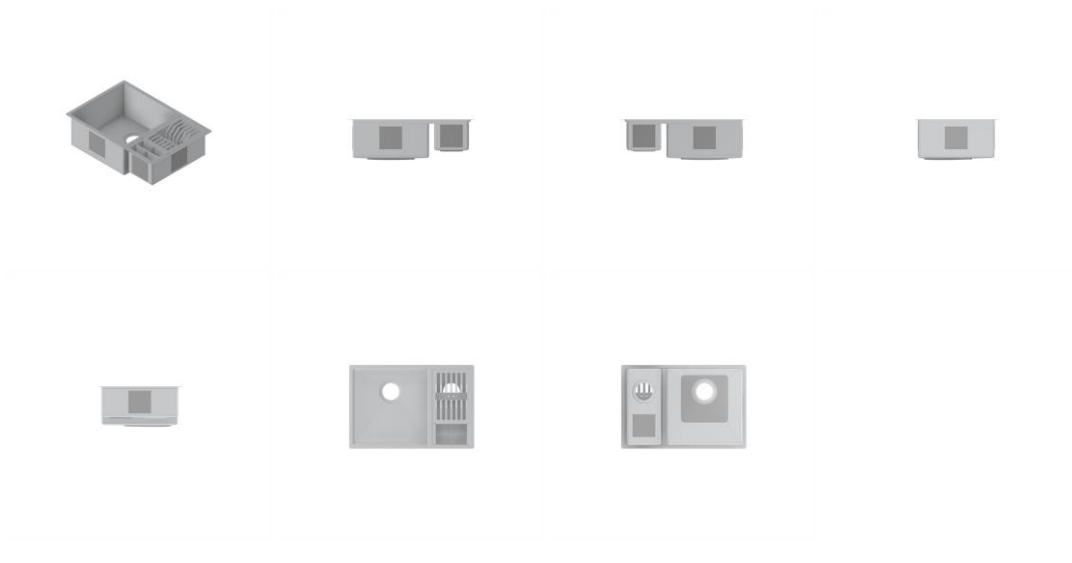

BR302024002154-2

Concessão de registro

Código de despacho: 158

Titular: DOCOL INDÚSTRIA E COMÉRCIO LTDA [BR/SC]

Autor: FELIPE OTTO REINER[BR], GABRIEL DE SOUZA E SILVA[BR] e LUCAS ROBERTO KUEHL[BR]

Título do registro: ESCORREDOR

Data de depósito: 03/05/2024
 Classificação: 07-05
 Procurador: GEISLER CHBANE BOSSO

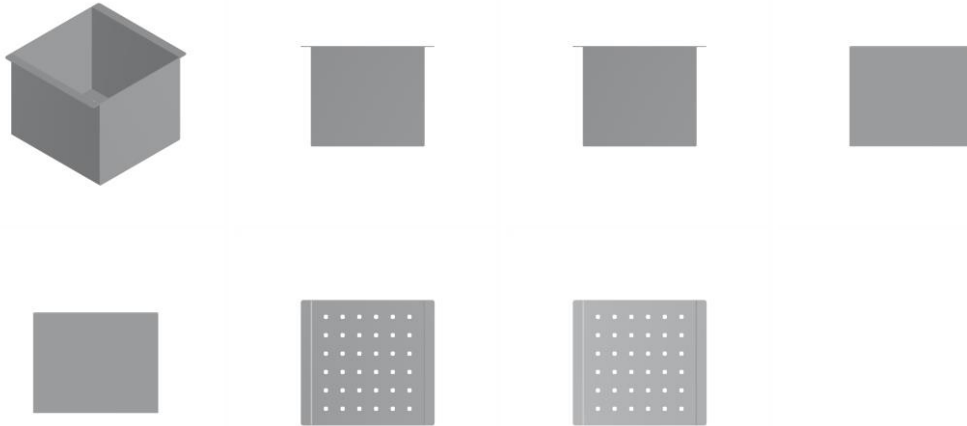

BR302024002159-3

Concessão de registro
 Código de despacho: 158
Titular: DOCOL INDÚSTRIA E COMÉRCIO LTDA [BR/SC]
 Autor: FELIPE OTTO REINER[BR], GABRIEL DE SOUZA E SILVA[BR] e LUCAS ROBERTO KUEHL[BR]
 Título do registro: ESCORREDOR DE COPOS
 Data de depósito: 03/05/2024
 Classificação: 07-05
 Procurador: GEISLER CHBANE BOSSO

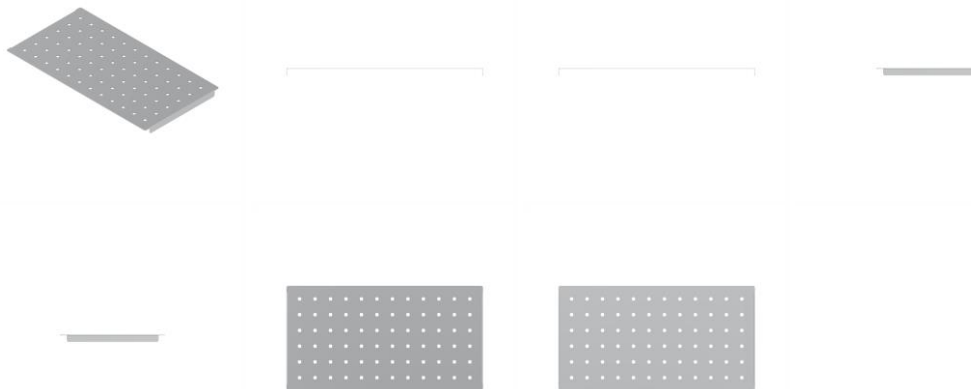

BR302024002160-7

Concessão de registro
 Código de despacho: 158
Titular: DOCOL INDÚSTRIA E COMÉRCIO LTDA [BR/SC]
 Autor: FELIPE OTTO REINER[BR], GABRIEL DE SOUZA E SILVA[BR] e LUCAS ROBERTO KUEHL[BR]
 Título do registro: ESCORREDOR DE PRATOS
 Data de depósito: 03/05/2024
 Classificação: 07-05
 Procurador: GEISLER CHBANE BOSSO

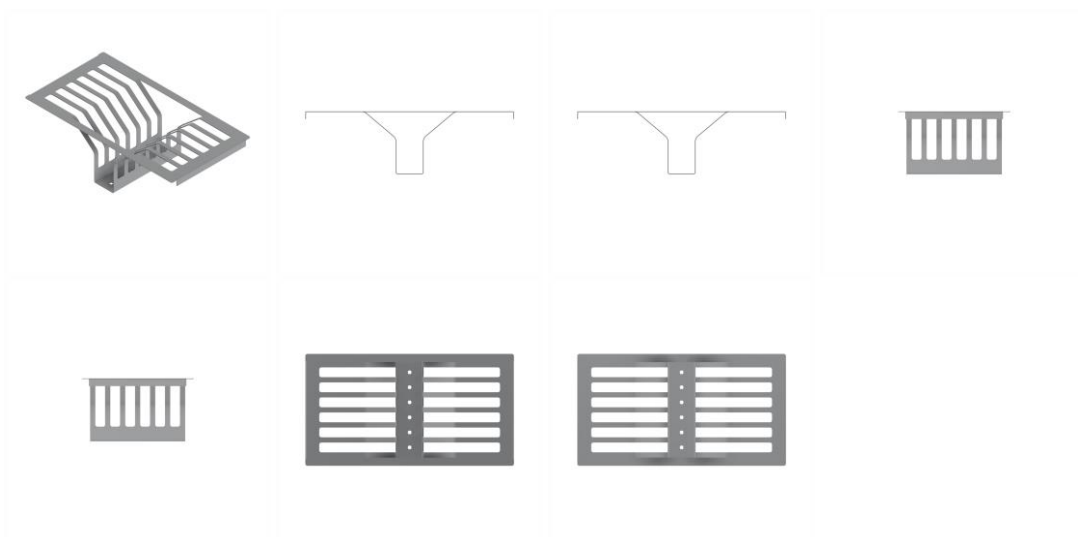

BR302024002163-1

Concessão de registro
 Código de despacho: 158
Titular: ROTHY'S, INC. [US]
 Autor: LA VION GIBSON[US] e CAROLINE SWIERSZCZYK[US]
 Título do registro: Sapatos
 Data de depósito: 03/05/2024
 Prioridade unionista: 29/915,802 03/11/2023 US
 Classificação: 02-04
 Procurador: Flávia Salim Lopes

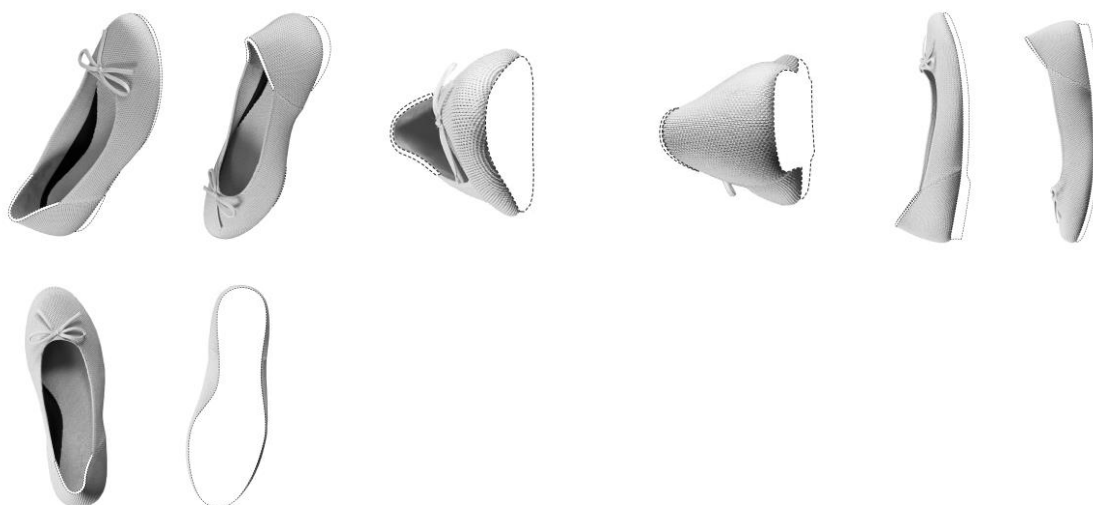

BR302024002187-9

Concessão de registro
 Código de despacho: 158
Titular: ANTONIO JOSÉ GASPAS [BR/SP]
 Autor: ANTONIO JOSÉ GASPAS[BR]
 Título do registro: Chuveiros
 Data de depósito: 06/05/2024
 Classificação: 23-06
 Procurador: Edeiner Pezzuol Júnior

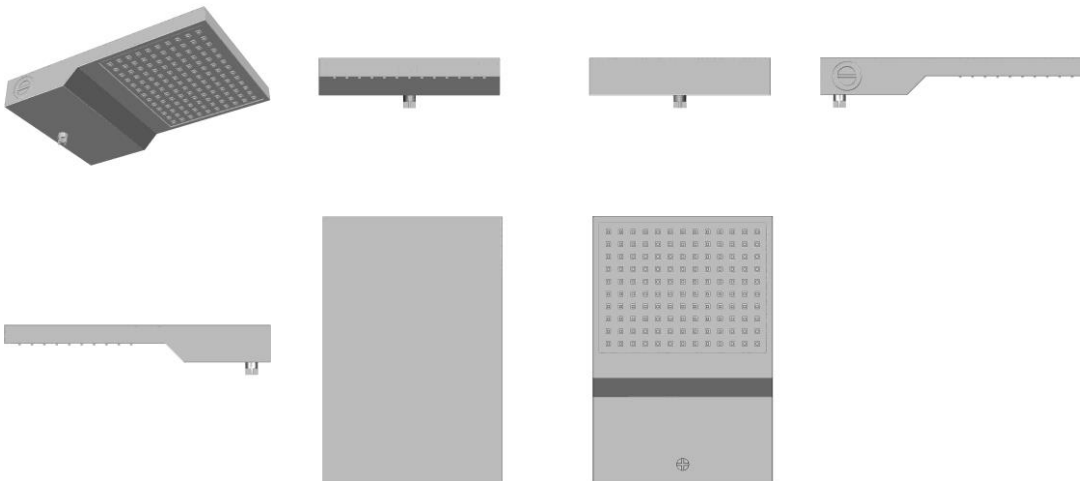

BR302024002193-3

Concessão de registro

Código de despacho: 158

Titular: ROMAR MOVEIS LTDA [BR/SP]

Autor: EDVALDO JOSE ROMAO[BR]

Título do registro: Painel

Data de depósito: 07/05/2024

Classificação: 06-04

Procurador: Eduarda Colla

Detalhes do despacho: Classe de locarno alterada para 06.04 - MÓVEIS PARA ARMAZENAGEM, de acordo com a nota técnica 01/2024.

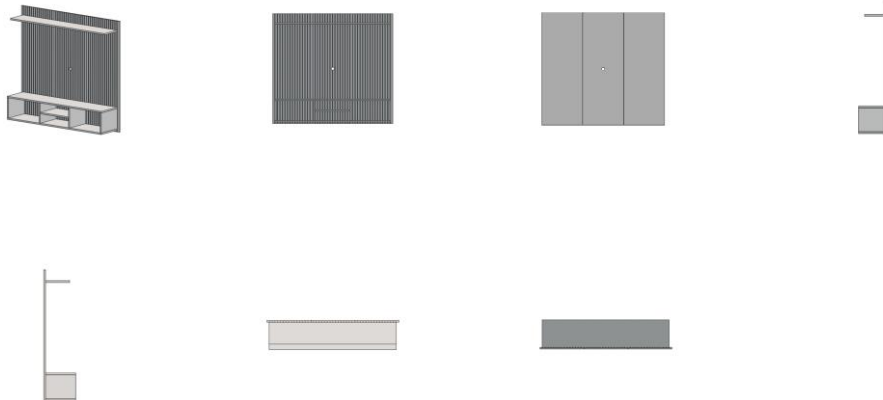

BR302024002290-5

Concessão de registro

Código de despacho: 158

Titular: MÁRCIA CRISTINA DE SOUZA [BR/SP]

Autor: MÁRCIA CRISTINA DE SOUZA[BR]

Título do registro: Sutiãs

Data de depósito: 13/05/2024

Classificação: 02-01

Procurador: Eduarda Colla

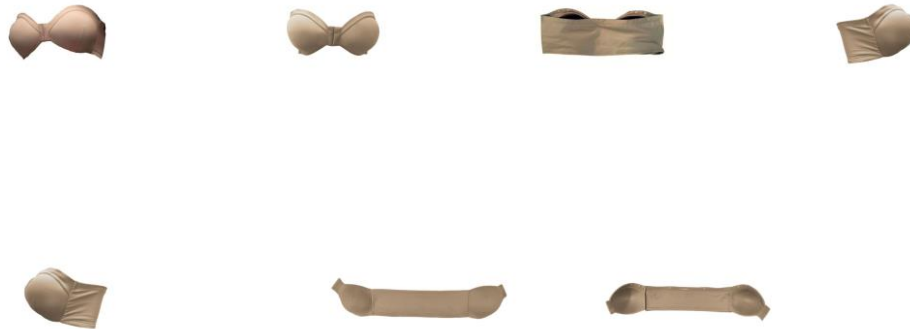

BR302024002291-3

Concessão de registro

Código de despacho: 158

Titular: LAR PLÁSTICOS INDÚSTRIA E COMÉRCIO DE PRODUTOS LTDA [BR/SP]

Autor: ANDRÉ ROBERTO FERNANDES NOVELLI[BR], HENRIQUE FONTANETI MARINO[BR] e LEONARDO FONTANETI MARINO[BR]

Título do registro: CAIXA ORGANIZADORA

Data de depósito: 13/05/2024

Classificação: 06-04

Procurador: Vilage Marcas e Patentes Ltda

Detalhes do despacho: Considerando-se o item 5.3 do Manual e com base na Nota Técnica nº 01/2024 do CPAPD, foram feitas as seguintes alterações: excluída a expressão "Configuração aplicada a/em" do título do pedido e do relatório descritivo.



BR302024002303-0

Concessão de registro

Código de despacho: 158

Titular: MÁRCIO AMBRÓSIO SIMÕES [BR/MG]

Autor: MÁRCIO AMBRÓSIO SIMÕES[BR]

Título do registro: Banquetas [tamboretas] [mobiliário]

Data de depósito: 15/05/2024

Classificação: 06-01

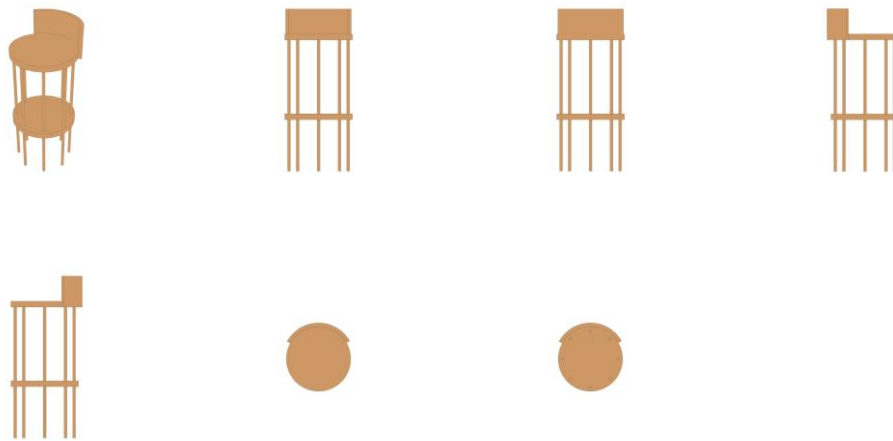

BR302024002304-9

Concessão de registro
 Código de despacho: 158
Titular: MÁRCIO AMBRÓSIO SIMÕES [BR/MG]
 Autor: MÁRCIO AMBRÓSIO SIMÕES[BR]
 Título do registro: Cadeiras [assentos]
 Data de depósito: 15/05/2024
 Classificação: 06-01

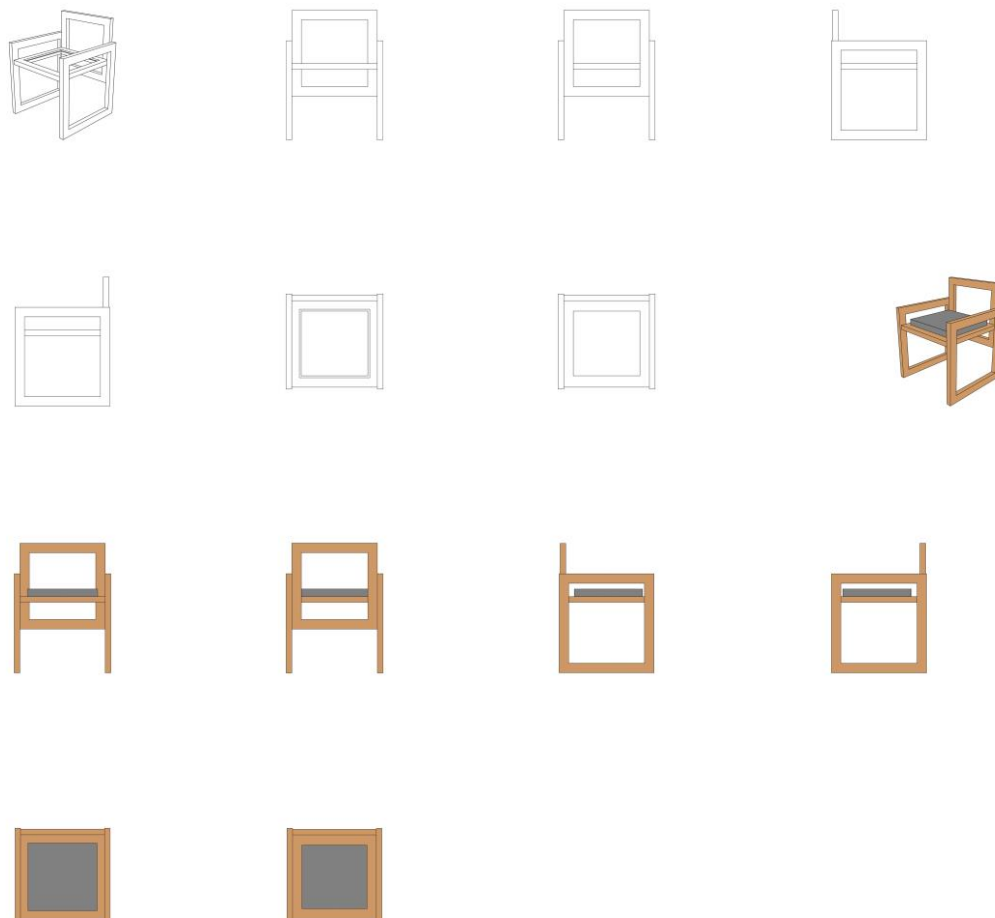

BR302024002310-3

Concessão de registro
 Código de despacho: 158
Titular: RONNIE VAGNER DA SILVA [BR/PR]
 Autor: RONNIE VAGNER DA SILVA[BR]
 Título do registro: RÉGUA PRUMO NÍVEL E ALINHADOR DE TIJOLOS E BLOCOS
 Data de depósito: 15/05/2024
 Classificação: 08-05 e 10-04

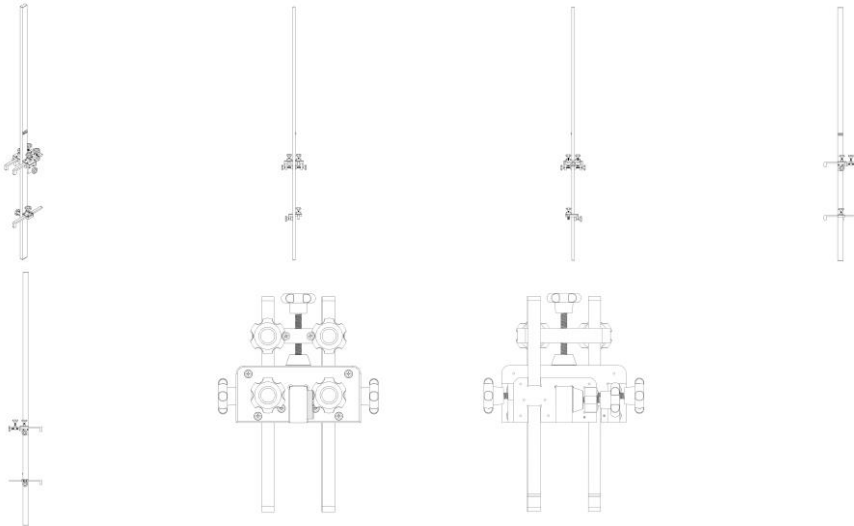

BR302024002311-1

Concessão de registro
 Código de despacho: 158
Titular: PEALE- INDÚSTRIA E COMÉRCIO DE MÓVEIS S.A [BR/SC]
 Autor: PEDRO PAULO ALVES[BR]
 Título do registro: Berços
 Data de depósito: 15/05/2024
 Classificação: 06-02
 Procurador: Nilvan Paulo Minguranse

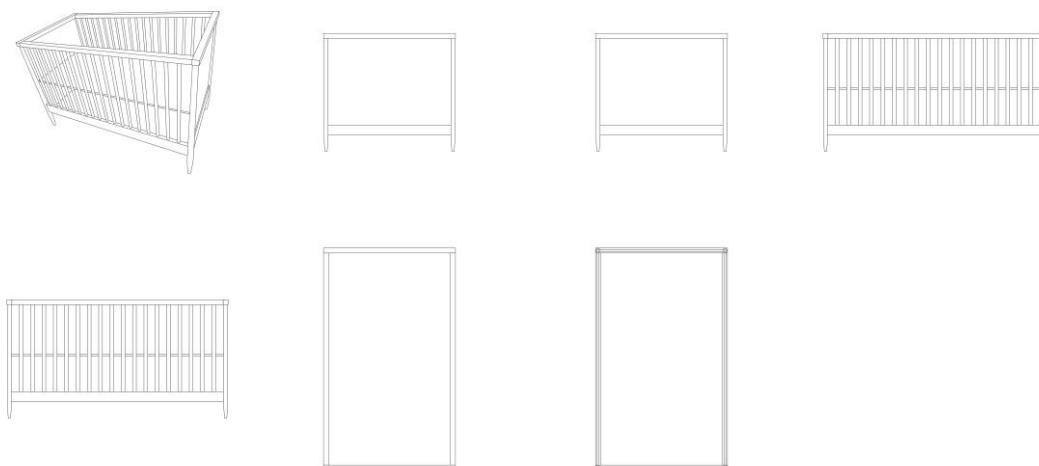

BR302024002313-8

Concessão de registro
 Código de despacho: 158
Titular: CNH INDUSTRIAL BRASIL LTDA. [BR/MG]
 Autor: JOAO AUGUSTO MARCOLIN LUCCA[BR] e IVAN LUIS DUARTE FORTI[BR]
 Título do registro: Braço estrutural do cortador de pontas
 Data de depósito: 15/05/2024

Classificação: 15-03
 Procurador: Alexandre Fukuda Yamashita

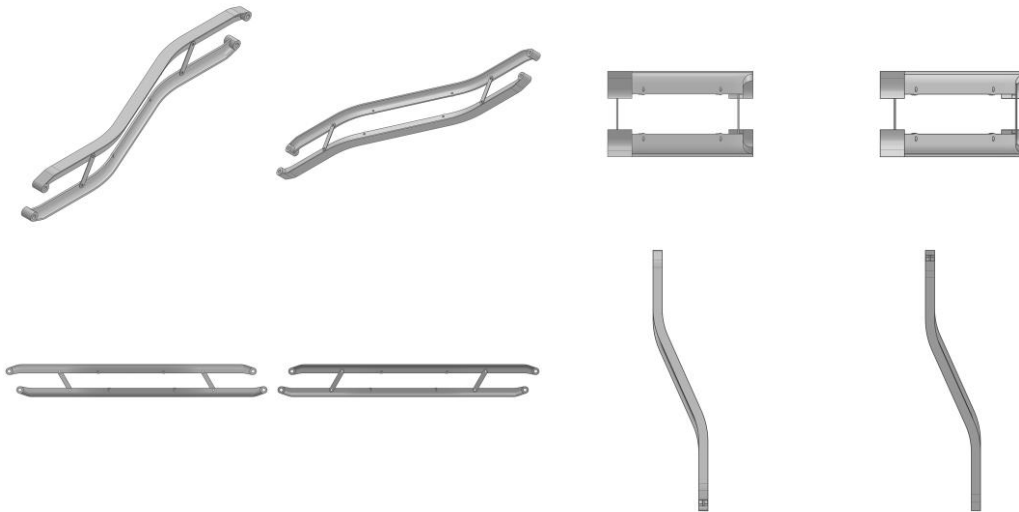

BR302024002317-0 Concessão de registro
 Código de despacho: 158
Titular: CINTIA PINHEIRO TETZNER [BR/SP]
 Autor: CINTIA PINHEIRO TETZNER[BR]
 Título do registro: Purificadores de água
 Data de depósito: 15/05/2024
 Classificação: 23-01

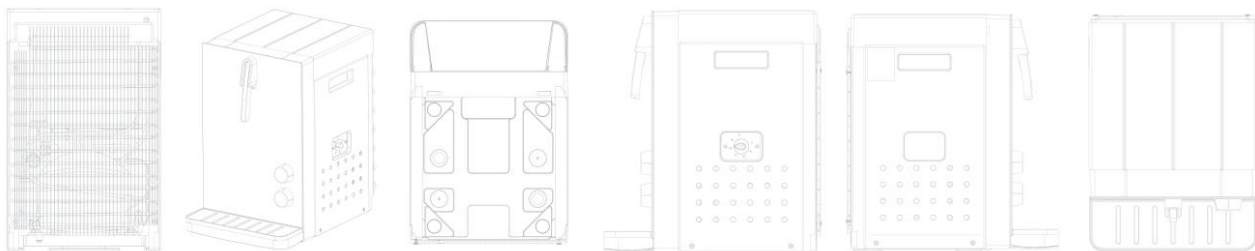

BR302024002328-6 Concessão de registro
 Código de despacho: 158
Titular: LUIZ FERNANDO RUFO [BR/SP]
 Autor: LUIZ FERNANDO RUFO[BR]
 Título do registro: Máquinas agrícolas
 Data de depósito: 16/05/2024
 Classificação: 15-03
 Procurador: Jorge Roberto Innocência da Costa

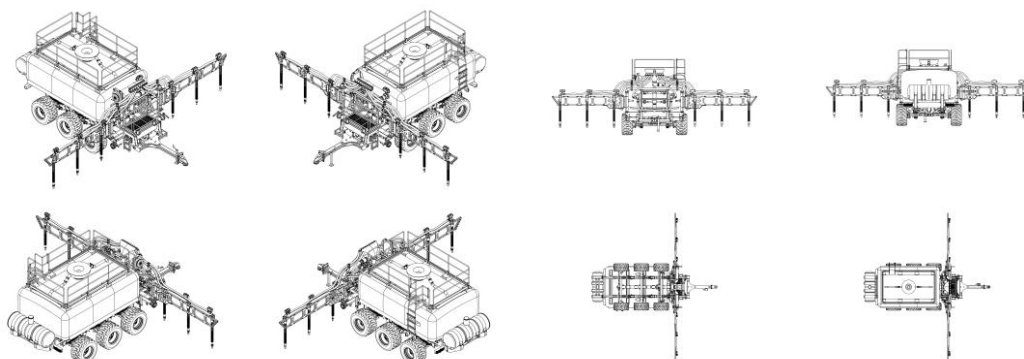

BR302024002329-4

Concessão de registro
 Código de despacho: 158
Titular: PÉRICLES ANTONIO DE CARVALHO [BR/SP]
 Autor: PÉRICLES ANTONIO DE CARVALHO[BR]
 Título do registro: MÓDULO DE BASE AUTOPORTANTE
 Data de depósito: 16/05/2024
 Classificação: 08-08
 Procurador: AG MOREIRA MARCAS E PATENTES LTDA

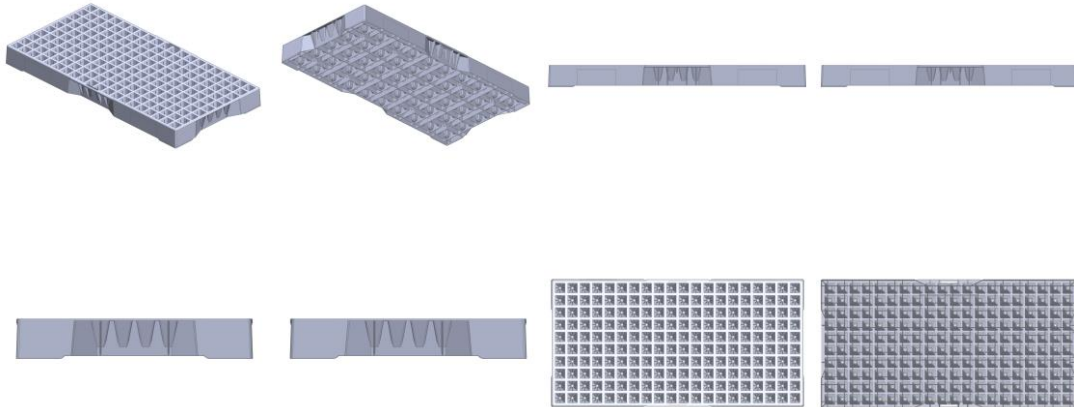

BR302024002330-8

Concessão de registro
 Código de despacho: 158
Titular: MARCELO CARDOSO [BR/SC]
 Autor: MARCELO CARDOSO[BR]
 Título do registro: COMEDOURO ANIMAL
 Data de depósito: 16/05/2024
 Classificação: 30-03
 Procurador: Agostinho de Melo



BR302024002343-0

Concessão de registro
 Código de despacho: 158
Titular: CARLOS EDUARDO MARCHIORI [BR/SP]
 Autor: CARLOS EDUARDO MARCHIORI[BR]
 Título do registro: Portas de refrigerador
 Data de depósito: 16/05/2024
 Classificação: 15-07
 Procurador: Crimark Propriedade Industrial S/S

Detalhes do despacho: Legendas adequadas de ofício de acordo com a nota técnica 01/2024.

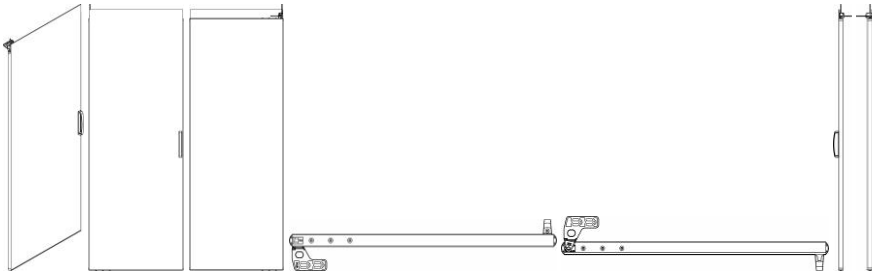

BR302024002345-6

Concessão de registro
 Código de despacho: 158
Titular: COLGATE-PALMOLIVE COMPANY [US]
 Autor: JIANG ZHOU[CN], JINHONG YUAN[CN], CHAOYI LI[CN], YIWEI YANG[CN] e JINGBO WU[CN]
 Título do registro: IMPLEMENTO DE CUIDADO ORAL
 Data de depósito: 17/05/2024
 Prioridade unionista: 29/917,118 17/11/2023 US
 Classificação: 04-02
 Procurador: Clarke, Modet Propriedade Intelectual Ltda.



BR302024002346-4

Concessão de registro
 Código de despacho: 158
Titular: COLGATE-PALMOLIVE COMPANY [US]
 Autor: JIANG ZHOU[CN], JINHONG YUAN[CN], CHAOYI LI[CN], YIWEI YANG[CN] e JINGBO WU[CN]
 Título do registro: CABEÇA PARA IMPLEMENTO DE CUIDADO ORAL
 Data de depósito: 17/05/2024
 Prioridade unionista: 29/917,118 17/11/2023 US
 Classificação: 04-02
 Procurador: Clarke, Modet Propriedade Intelectual Ltda.



BR302024002347-2

Concessão de registro
 Código de despacho: 158
Titular: COLGATE-PALMOLIVE COMPANY [US]
 Autor: JIANG ZHOU[CN], JINHONG YUAN[CN], CHAOYI LI[CN], YIWEI YANG[CN] e JINGBO WU[CN]
 Título do registro: CABO PARA IMPLEMENTO DE CUIDADO ORAL
 Data de depósito: 17/05/2024
 Prioridade unionista: 29/917,118 17/11/2023 US
 Classificação: 04-02
 Procurador: Clarke, Modet Propriedade Intelectual Ltda.

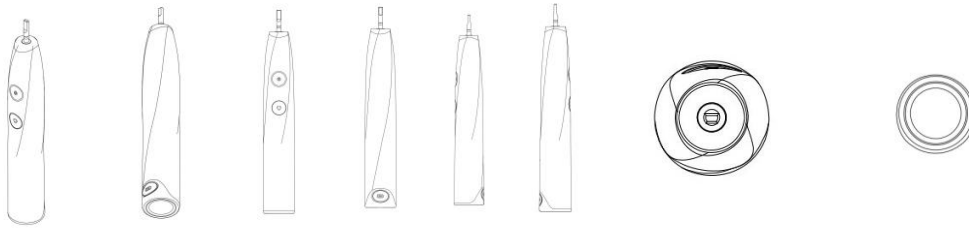

BR302024002362-6

Concessão de registro
 Código de despacho: 158
Titular: AREZZO INDÚSTRIA E COMÉRCIO S.A. [BR/MG]
 Autor: LUIZ FERNANDO RICK[BR] e VANESSA SILVA BASTOS[BR]
 Título do registro: Sandálias
 Data de depósito: 17/05/2024
 Classificação: 02-04
 Procurador: Baril & Advogados Associados

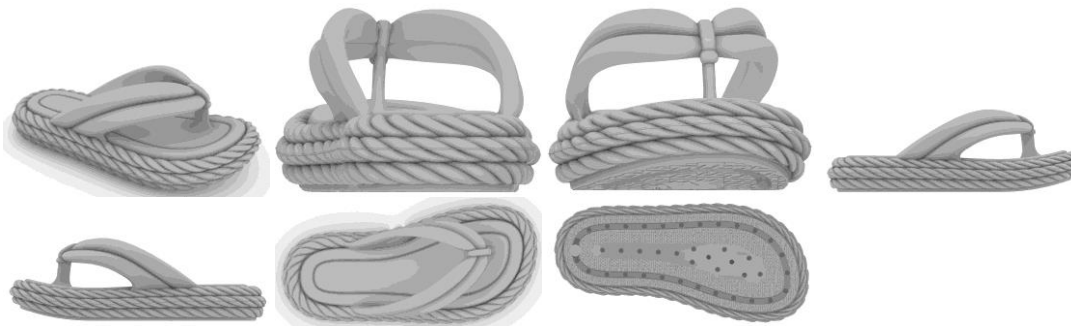

BR302024002372-3

Concessão de registro
 Código de despacho: 158
Titular: CLEBER LUIS DA RÉ [BR/RS]
 Autor: CLEBER LUIS DA RÉ[BR]
 Título do registro: PUXADOR
 Data de depósito: 17/05/2024
 Classificação: 08-06
 Procurador: STOCK MARCAS E PATENTES LTDA - ME

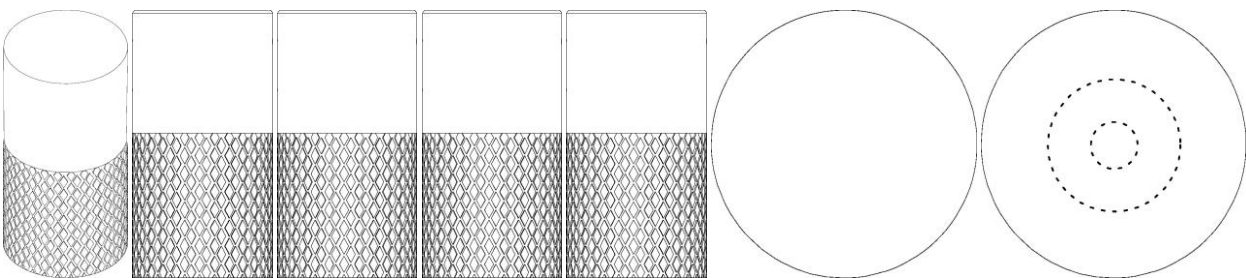

BR302024002385-5

Concessão de registro
 Código de despacho: 158
Titular: GIVI S.P.A. [IT]
 Autor: VISENZA GIUSEPPE[IT]
 Título do registro: Baú de motocicleta
 Data de depósito: 20/05/2024
 Classificação: 03-01
 Procurador: Edmundo Brunner Assessoria em Propriedade industrial Ltda



BR302024002392-8

Concessão de registro
 Código de despacho: 158
Titular: RICARDO SANTOS SILVA [BR/SP]
 Autor: RICARDO SANTOS SILVA[BR]
 Título do registro: Prendedores de roupa
 Data de depósito: 20/05/2024
 Classificação: 07-05
 Procurador: AGP - Assessoria Empresarial Ltda

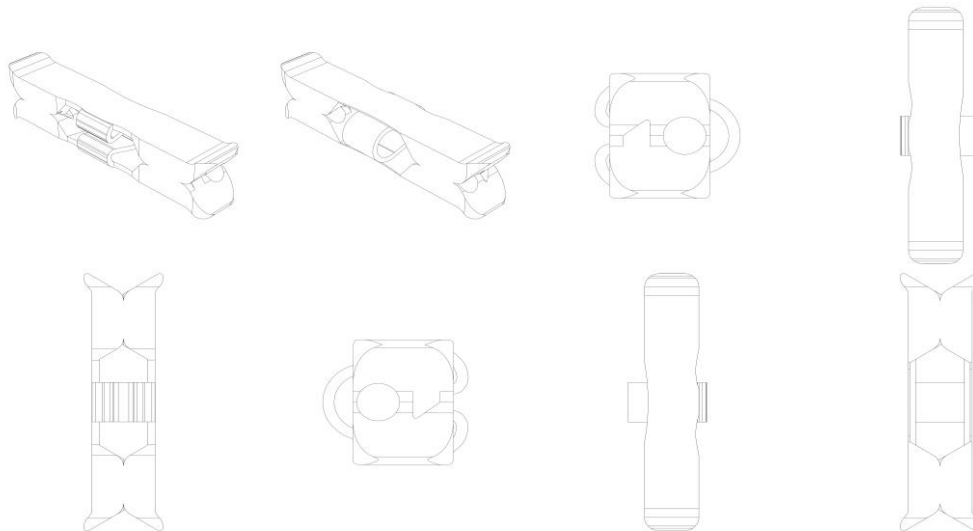

BR302024002395-2

Concessão de registro
 Código de despacho: 158
Titular: FELIPE ZORZETO BITTENCOURT [BR/DF]
 Autor: FELIPE ZORZETO BITTENCOURT[BR]
 Título do registro: Mesas de jantar
 Data de depósito: 21/05/2024
 Classificação: 06-03
 Procurador: Iago Farias Lora

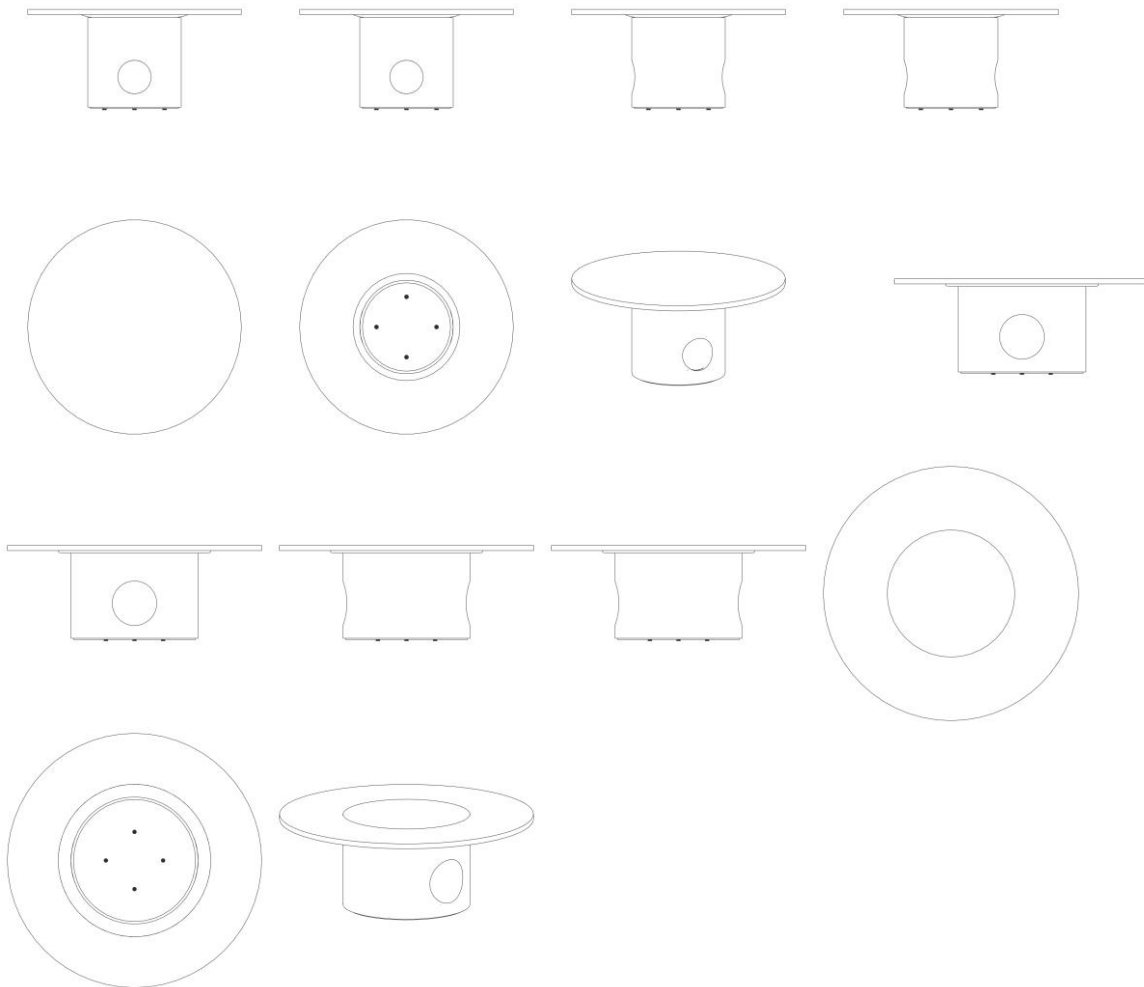

BR302024002402-9

Concessão de registro

Código de despacho: 158

Títular: MÁRCIO AMBRÓSIO SIMÕES [BR/MG]

Autor: MÁRCIO AMBRÓSIO SIMÕES[BR]

Título do registro: Cadeiras [assentos]

Data de depósito: 22/05/2024

Classificação: 06-01

Detalhes do despacho: De acordo com o item 3.5.2 do Manual de Desenhos Industriais, o campo Descrição do formulário só deve ser usado para incluir informações necessárias à compreensão das figuras do desenho industrial. As informações inseridas neste campo no pedido não cumprem com a finalidade pretendida e foram excluídas de ofício.





BR302024002405-3

Concessão de registro
 Código de despacho: 158
Titular: MÁRCIO AMBRÓSIO SIMÕES [BR/MG]
 Autor: MÁRCIO AMBRÓSIO SIMÕES[BR]
 Título do registro: Cadeiras [assentos]
 Data de depósito: 22/05/2024
 Classificação: 06-01

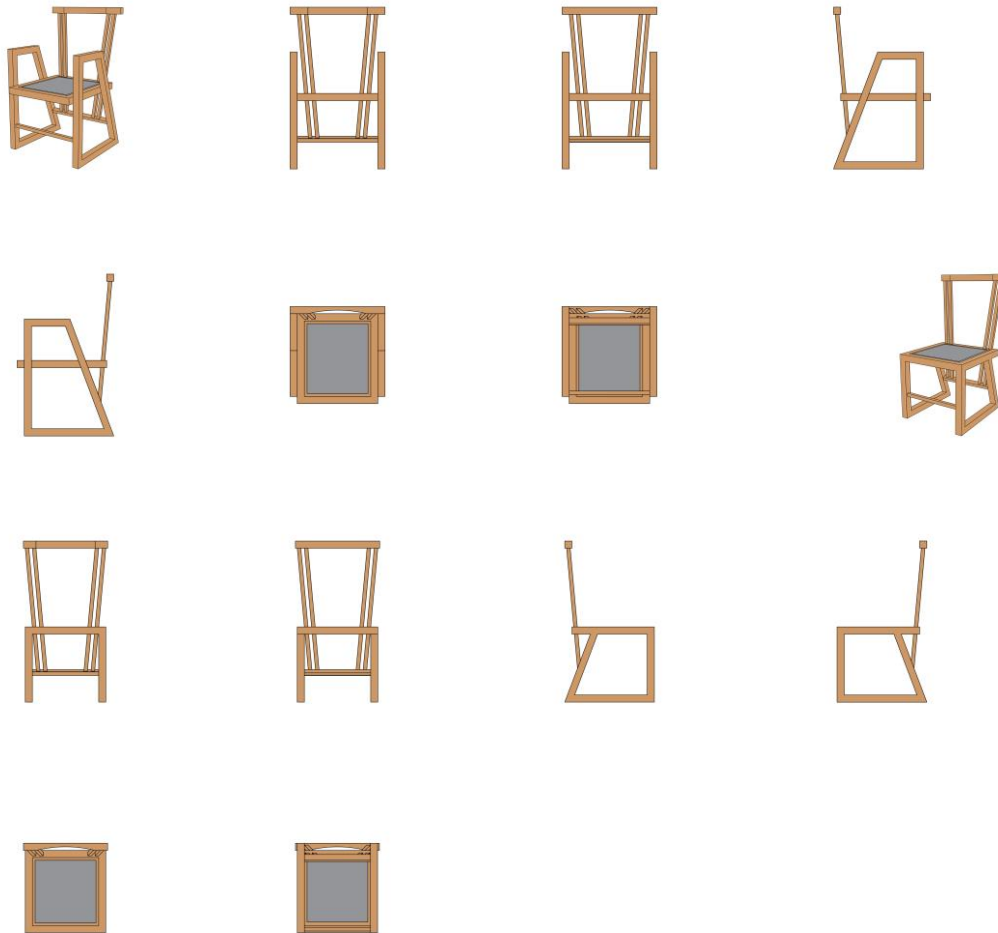

BR302024002406-1

Concessão de registro
 Código de despacho: 158
Titular: MÁRCIO AMBRÓSIO SIMÕES [BR/MG]
 Autor: MÁRCIO AMBRÓSIO SIMÕES[BR]
 Título do registro: Cadeiras [assentos]
 Data de depósito: 22/05/2024
 Classificação: 06-01

Detalhes do despacho: De acordo com o item 3.5.2 do Manual de Desenhos Industriais, o campo Descrição do formulário só deve ser usado para incluir informações necessárias à compreensão das figuras do desenho industrial. As informações inseridas neste campo no pedido não cumprem com a finalidade pretendida e foram excluídas de ofício.

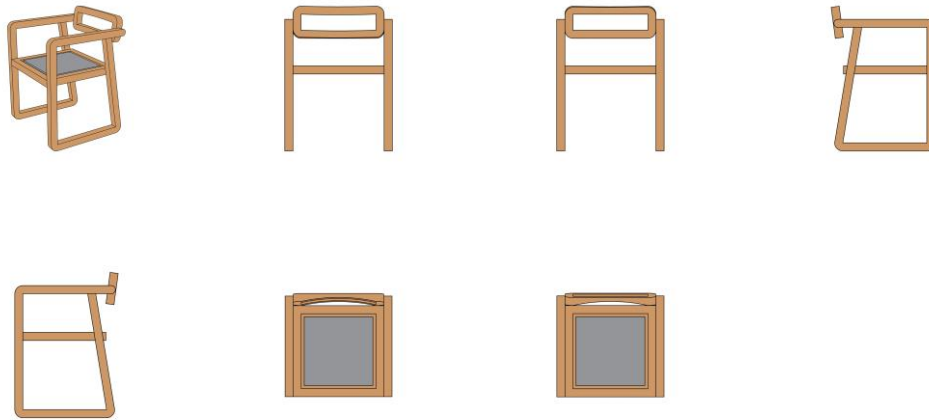

BR302024002407-0

Concessão de registro

Código de despacho: 158

Titular: MÁRCIO AMBRÓSIO SIMÕES [BR/MG]

Autor: MÁRCIO AMBRÓSIO SIMÕES[BR]

Título do registro: REVESTIMENTO

Data de depósito: 22/05/2024

Classificação: 25-01

Detalhes do despacho: De acordo com o item 3.5.2 do Manual de Desenhos Industriais, o campo Descrição do formulário só deve ser usado para incluir informações necessárias à compreensão das figuras do desenho industrial. As informações inseridas neste campo no pedido não cumprem com a finalidade pretendida e foram excluídas de ofício.

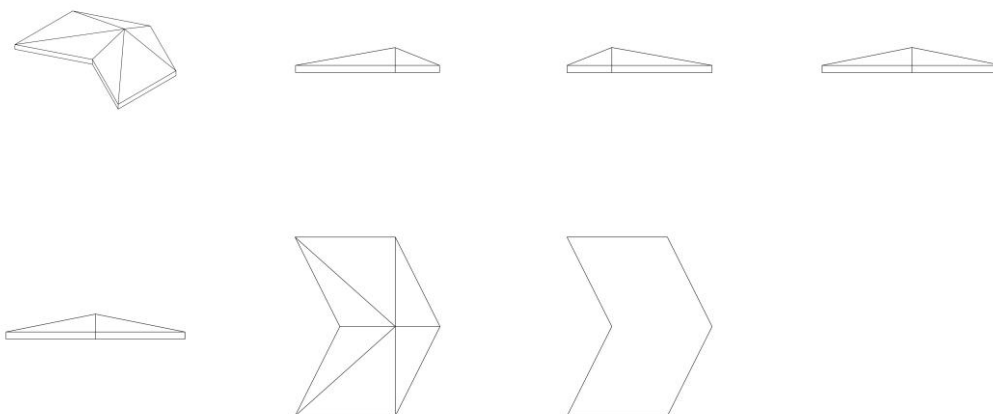

BR302024002445-2

Concessão de registro

Código de despacho: 158

Titular: MALBEC COMERCIO DE MATERIAIS ELETRICOS LTDA [BR/RS]

Autor: FRANCO ROSSI[BR]

Título do registro: Luminárias de teto

Data de depósito: 23/05/2024

Classificação: 26-05

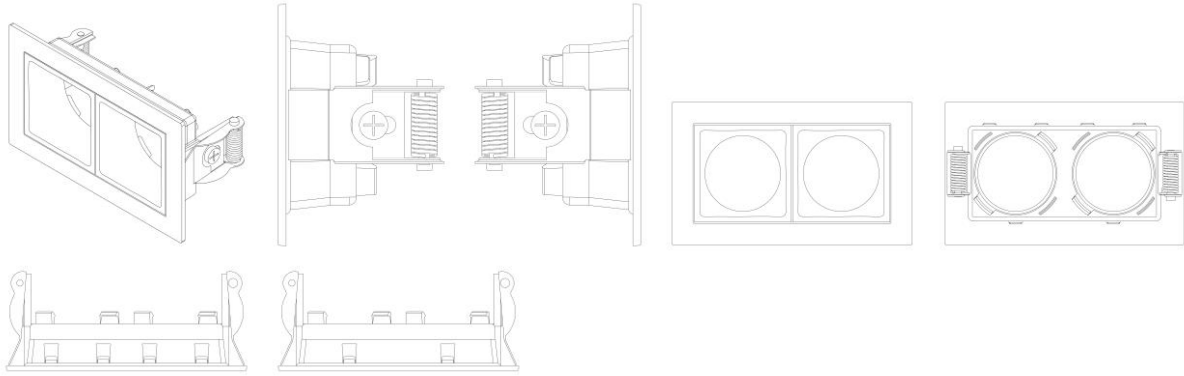

BR302024002446-0

Concessão de registro

Código de despacho: 158

Titular: UNILEVER IP HOLDINGS B.V. [XX]

Autor: VARKEY BERTY JACOB[GB] e WILLIAM JAMES STEPHEN BARKER[GB]

Título do registro: Interface Gráfica Dinâmica para Termômetro

Data de depósito: 23/05/2024

Prioridade unionista: 015042183 24/11/2023 EM

Classificação: 14-04

Procurador: Carolina Nakata

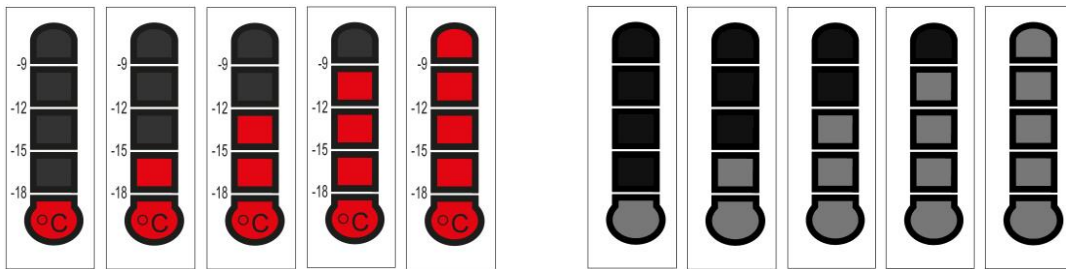

BR302024002456-8

Concessão de registro

Código de despacho: 158

Titular: PRESYS INSTRUMENTOS E SISTEMAS LTDA [BR/SP]

Autor: VINICIUS JOSÉ GOMES NUNES[BR]

Título do registro: Bomba pneumática

Data de depósito: 23/05/2024

Classificação: 15-02

Procurador: DANILO ALVES



BR302024002464-9

Concessão de registro

Código de despacho: 158

Titular: VINDRAIS BRASIL COM EXP E IMP LTDA [BR/SC]

Autor: GUILHERME DE SOUSA DE MELO[BR], DIEGO LORIETO TATO[UY], TAMINE SACCOMORI LOPES DAL MAGO[BR], VINICIUS DOMINGUES BUCH[BR], CELIO TEODORICO DOS SANTOS[BR] e SEBASTIAN GASTELUMENDI MARTINEZ[BR]

Título do registro: Quadros para ciclos ou motocicletas

Data de depósito: 24/05/2024

Classificação: 12-11

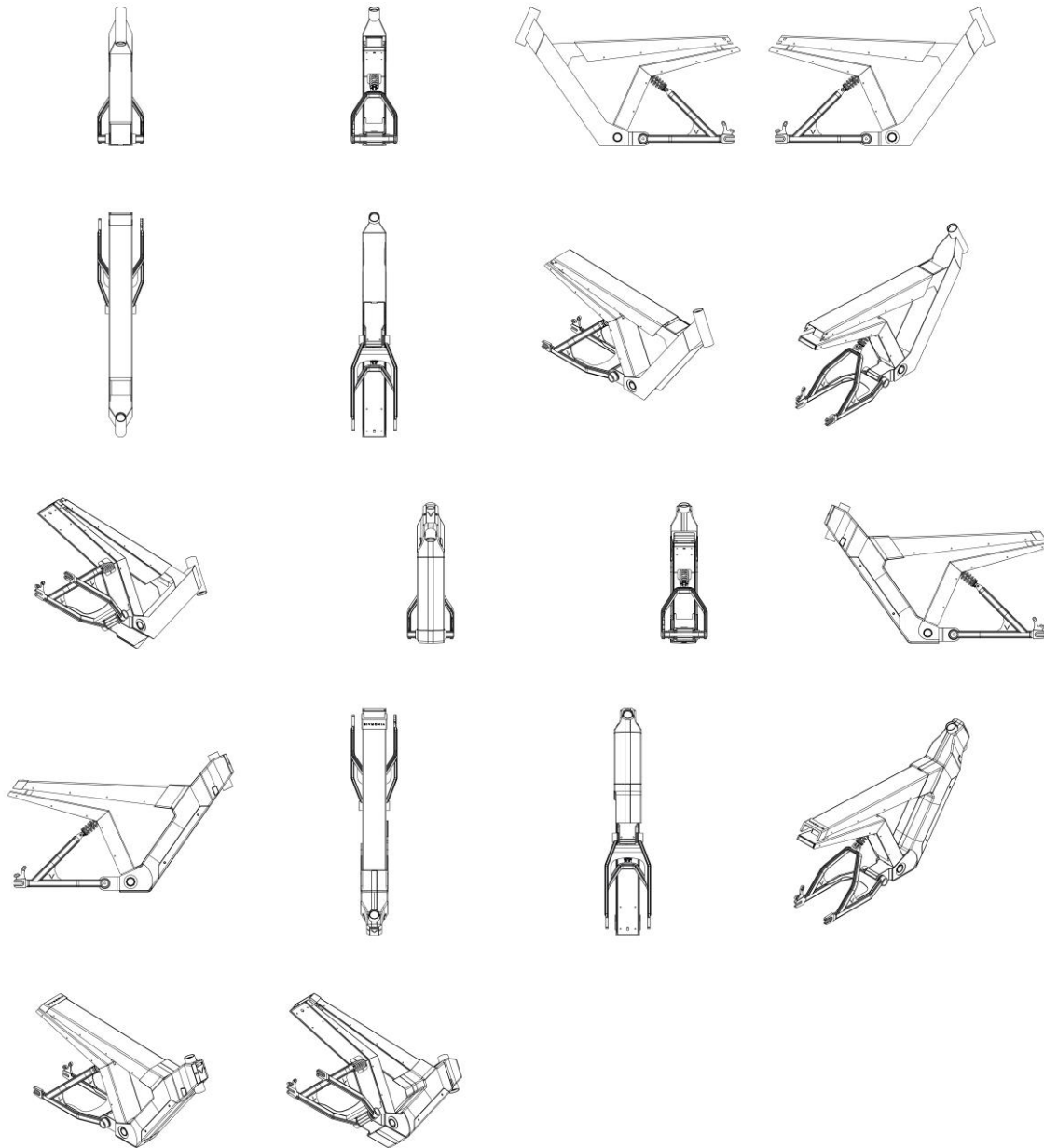

BR302024002465-7

Concessão de registro

Código de despacho: 158

Titular: 54.465.853 VALDERI PEDRO ALGERI [BR/PR]

Autor: VALDERI PEDRO ALGERI[BR]

Título do registro: Chuteiras

Data de depósito: 24/05/2024

Classificação: 02-04

Procurador: SISTEMARCAS MARCAS E PATENTES LTDA



BR302024002469-0

Concessão de registro
 Código de despacho: 158
Titular: FABIO RECH VIZIOLI ME [BR/RS]
 Autor: FABIO RECH VIZIOLI[BR]
 Título do registro: Controles remotos [sem fio]
 Data de depósito: 24/05/2024
 Classificação: 14-03

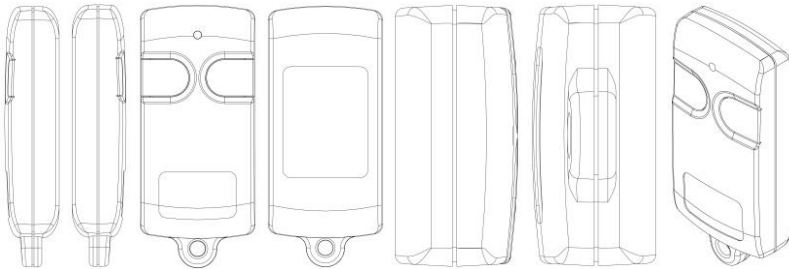

BR302024002470-3

Concessão de registro
 Código de despacho: 158
Titular: ROBERTA BANQUERI SERRA [BR/SP]
 Autor: ROBERTA BANQUERI SERRA[BR]
 Título do registro: Sofás
 Data de depósito: 24/05/2024
 Classificação: 06-01
 Detalhes do despacho: De acordo com o item 3.5.2 do Manual de Desenhos Industriais, o campo Descrição do formulário só deve ser usado para incluir informações necessárias à compreensão das figuras do desenho industrial. As informações inseridas neste campo no pedido não cumprem com a finalidade pretendida e foram excluídas de ofício.



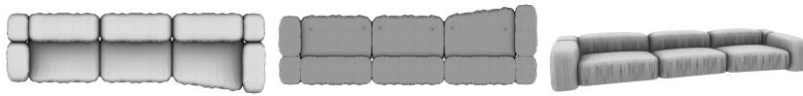

BR302024002478-9

Concessão de registro

Código de despacho: 158

Titular: ROBERTA BANQUERI SERRA [BR/SP]

Autor: ROBERTA BANQUERI SERRA[BR]

Título do registro: Sofás

Data de depósito: 24/05/2024

Classificação: 06-01

Detalhes do despacho: De acordo com o item 3.5.2 do Manual de Desenhos Industriais, o campo Descrição do formulário só deve ser usado para incluir informações necessárias à compreensão das figuras do desenho industrial. As informações inseridas neste campo no pedido não cumprem com a finalidade pretendida e foram excluídas de ofício.

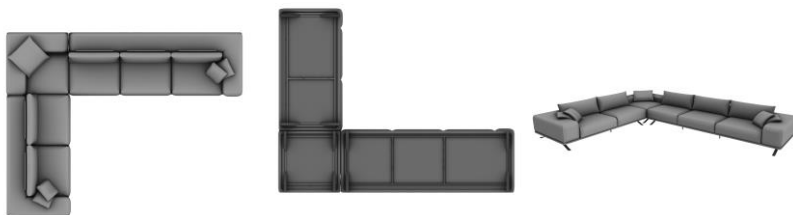

BR302024002481-9

Concessão de registro

Código de despacho: 158

Titular: ROBERTA BANQUERI SERRA [BR/SP]

Autor: ROBERTA BANQUERI SERRA[BR]

Título do registro: Sofás

Data de depósito: 24/05/2024

Classificação: 06-01

Detalhes do despacho: De acordo com o item 3.5.2 do Manual de Desenhos Industriais, o campo Descrição do formulário só deve ser usado para incluir informações necessárias à compreensão das figuras do desenho industrial. As informações inseridas neste campo no pedido não cumprem com a finalidade pretendida e foram excluídas de ofício.





BR302024002482-7

Concessão de registro
Código de despacho: 158
Titular: ROBERTA BANQUERI SERRA [BR/SP]
Autor: ROBERTA BANQUERI SERRA[BR]
Título do registro: Poltronas
Data de depósito: 24/05/2024
Classificação: 06-01

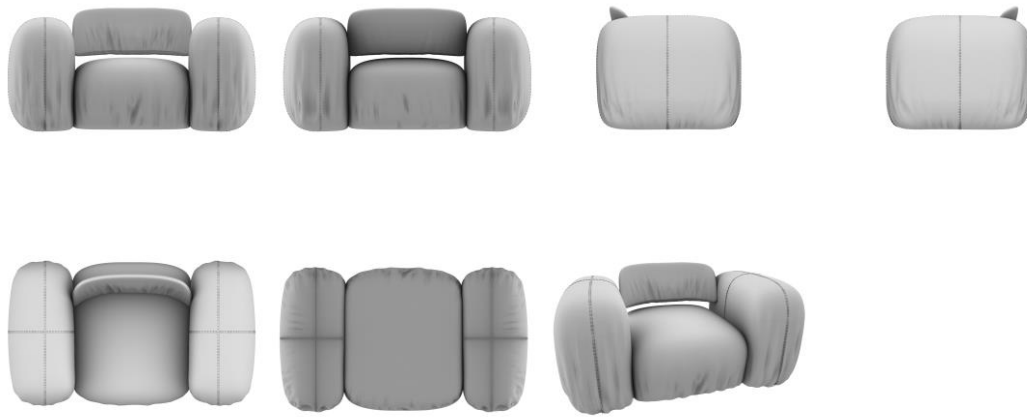

Nulidades administrativas de registros de desenho industrial

Exigência de pagamento
Exigência de conformidade de petição
Notificação de instauração de nulidade administrativa, por requerimento de terceiros, para manifestação
Notificação de instauração de nulidade administrativa, de ofício, para manifestação
Instrução técnica: Exigência
Instrução técnica: Sobrestamento
Decisão da nulidade: Negado provimento
Decisão da nulidade: Provimento
Instrução técnica: Intimação para manifestação por parte do titular e do requerente
Outros despachos

Notificação de nulidade administrativa, por requerimento de terceiros, para manifestação

Notificação de processo administrativo de nulidade (PAN) instaurado mediante requerimento de terceiros. A partir da publicação deste ato, na Revista da Propriedade Industrial (RPI), inicia-se o prazo de 60 (sessenta) dias para que o titular do registro se manifeste, nos termos do artigo 170 da Lei da Propriedade Industrial (LPI, lei n.º 9.279, de 14 de maio de 1996).

Declara-se, ainda, neste ato, o interesse público no reexame da concessão do atual registro.

Art. 170 - O titular será intimado para se manifestar no prazo de 60 (sessenta) dias.

Para visualizar petições eletrônicas no site do INPI (www.inpi.gov.br):

1. Acesse a pesquisa da base de desenho industrial utilizando login e senha; e
2. Informe o número do processo ao qual está vinculada a petição a ser visualizada.

3. Selecione o ícone "pdf" ao lado da petição desejada.

Para apresentar manifestação sobre nulidade administrativa:

1. Acesse o e-DI no site do INPI (www.inpi.gov.br);
2. Emita uma Guia de Recolhimento da União (GRU) para o serviço "manifestação ao processo administrativo de nulidade notificado" (código 108);
3. Efetue o pagamento; e
4. Preencha e envie o formulário eletrônico correspondente à opção indicada na emissão da GRU, acompanhado dos esclarecimentos, argumentos, provas ou documentos apropriados.

O prazo para apresentação de manifestação é de 60 (sessenta) dias, contados da data de publicação da notificação do processo administrativo de nulidade na Revista da Propriedade Industrial (RPI), nos termos dos art. 170, 221, 222 e 223 da Lei da Propriedade Industrial (LPI, Lei n.º 9.279, de 14 de maio de 1996).

Para esclarecer outras dúvidas e conhecer em detalhe o processamento de pedidos de registro de desenho industrial e outras petições, não deixe de consultar o Manual de Desenho Industrial <http://manualdedi.inpi.gov.br/projects/manual-de-desenho-industrial/wiki>

870250003903
17/01/2025

Notificação de instauração de processo de nulidade a requerimento
Código de despacho: 400
Petição (tipo): [107.02] Nulidade de registro de desenho industrial
Processo afetado: BR302021005446-9
Requerente: RAFAEL MARTINS SILVA
Procurador: CLAY ELLISON GOMES LEAL
Titular do registro: AMARILDO CARRASCO ALVES [BR/SC]
Procurador do titular: REGIBRAS LTDA EPP

870250004452
20/01/2025

Notificação de instauração de processo de nulidade a requerimento
Código de despacho: 400
Petição (tipo): [107.02] Nulidade de registro de desenho industrial
Processo afetado: BR302024001782-0
Requerente: ADVANCED COMPOSITE - SOLUCOES EM MATERIAIS COMPOSTOS LTDA EM RECUPERACAO
JUDICIAL
Procurador: Abreu, Merkl e Advogados Associados
Titular do registro: JAMES ROJAS WATERHOUSE [BR/SP]
Procurador do titular: LEVI GUSTAVO THOMAZ RANGEL

Outros despachos

Concluído o exame das petições em referência, publicam-se suas decisões conforme abaixo:

16100006403
12/11/2010

Ato de prejudicar petição

Código de despacho: 699

Petição (tipo): [107.01] [DESC.] Nulidade de registro de desenho industrial

Processo afetado: DI7000676-8

Requerente: ANIGER PARTICIPAÇÕES SOCIETÁRIAS E ASSESSORIA LTDA

Procurador: Paulo Afonso Pereira

Titular do registro: Grendene S.A. [BR/CE]

Procurador do titular: Custódio de Almeida & Cia.

Detalhes do despacho: Prejudicado o exame do Processo Administrativo de Nulidade, por perda de objeto, já que o pedido de desistência da nulidade foi homologado, sendo a notificação de tal ato efetuada na RPI 2234, de 29/10/2023.

Manutenções e renovações de registros de desenho industrial

Exigência de pagamento de renovação
Exigência de pagamento de manutenção
Registro de desenho industrial prorrogado
Anotação de manutenção de registro
Outros despachos

Anotação de manutenção de registro

Os registros de desenho industrial listados a seguir foram prorrogados, em vista do cumprimento ao que dispõe os parágrafos 1º e 2º do artigo 108, bem como os parágrafos 2º e 3º do artigo 120 da Lei da Propriedade Industrial (LPI, lei n.º 9.279, de 14 de maio de 1996).

Art. 108. O registro vigorará pelo prazo de 10 (dez) anos contados da data do depósito, prorrogável por 3 (três) períodos sucessivos de 5 (cinco) anos cada.

§ 1º O pedido de prorrogação deverá ser formulado durante o último ano de vigência do registro, instruído com o comprovante do pagamento da respectiva retribuição.

§ 2º Se o pedido de prorrogação não tiver sido formulado até o termo final da vigência do registro, o titular poderá fazê-lo nos 180 (cento e oitenta) dias subsequentes, mediante o pagamento de retribuição adicional.

Art. 120. O titular do registro está sujeito ao pagamento de retribuição quinquenal, a partir do segundo quinquênio da data do depósito

§ 2º O pagamento dos demais quinquênios será apresentado junto com o pedido de prorrogação a que se refere o art. 108.

§ 3º O pagamento dos quinquênios poderá ainda ser efetuado dentro dos 6 (seis) meses subsequentes ao prazo estabelecido no parágrafo anterior, mediante pagamento de retribuição adicional.

800190270484
18/07/2019

Deferimento da petição
Código de despacho: 270
Petição (tipo): [129.01] Manutenção: 2º quinquênio ordinário
Processo afetado: BR302018002830-9
Requerente: CASSIANO MURILLO ZANETTI
Procurador: Tatiana Daniele Dallacorte

Outras petições

Exigência de pagamento
Exigência de conformidade de petição
Exame de petição: Exigência
Exame de petição: Sobrestamento
Exame de petição: Indeferimento
Exame de petição: Deferimento
Exame de petição: petição de retificação (126) atendida
Exame de petição: petição de retificação (126) não atendida
Outros despachos

Exame de petição: Deferimento

Concluído o exame , deferem-se as petições em referência.

Cabe recurso desta decisão, que deve ser apresentado no prazo de 60 (sessenta) dias, contados da data de publicação da decisão recorrida na Revista da Propriedade Industrial (RPI), nos termos dos art. 212, 221, 222, 223 e 224 da Lei da Propriedade Industrial (LPI, Lei n.º 9.279, de 14 de maio de 1996).

Para apresentar uma petição de recurso:

1. Acesse o e-DI no site do INPI (www.inpi.gov.br);
2. Emita uma Guia de Recolhimento da União (GRU) para o serviço de “Recurso de desenho industrial - exceto contra indeferimento de pedido de registro de DI” (código 142), referente a petição;
3. Efetue o pagamento; e
4. Preencha e envie o formulário eletrônico correspondente à opção indicada na emissão da GRU, acompanhado dos esclarecimentos, argumentos, provas ou documentos apropriados.

Para esclarecer outras dúvidas e conhecer em detalhe o processamento de pedidos de registro de desenho industrial e outras petições, não deixe de consultar o Manual de Desenho Industrial <http://manualdedi.inpi.gov.br/projects/manual-de-desenho-industrial/wiki>.

870240090808
24/10/2024

Deferimento da petição
Código de despacho: 270
Petição (tipo): [155.01] Correção de dados no processo devido à falha do interessado
Processo afetado: BR302024003500-4
Requerente: JJGC INDÚSTRIA E COMÉRCIO DE MATERIAIS DENTÁRIOS S.A.
Procurador: Daniel Advogados (Alt.de Daniel & Cia)
Detalhes do despacho: Dados corrigidos: inclusão de autores

Outros despachos

Concluído o exame das petições em referência, publicam-se suas decisões conforme abaixo:

1615000468 09/03/2015	Decisão de não conhecer da petição Código de despacho: 428 Petição (tipo): [108.01] [DESC.] Manifestação ao processo administrativo de nulidade notificado Processo afetado: DI6802730-3 Requerente: TERRA E ÁGUA INDÚSTRIA DE CALÇADOS LTDA. Procurador: Edeimar Pereira Capella Detalhes do despacho: Art. 219. Não serão conhecidos a petição, a oposição e o recurso, quando: ... II - não contiverem fundamentação legal; ou
---------------------------------	---

Anulação de despachos

Anulação de despachos relativos a processos de registro

Anulação de despachos relativos a petições

Anulação de despachos relativos a petições

Os despachos listados a seguir tiveram sua publicação anulada com base nos motivos indicados:

870220083220 12/09/2022	Anulação de despacho (em petição) Código de despacho: 403 Petição (tipo): [107.01] [DESC.] Nulidade de registro de desenho industrial Processo afetado: BR302016004325-6 Requerente: IMD COMÉRCIO DE MÓVEIS LTDA. Procurador: Lívia Barboza Maia Detalhes do despacho: "Anulada a decisão emitida na RPI 2804, de 01/10/2024. Ocorrência de erro formal por não considerar que o titular ainda tinha prazo para manifestação. Reexame da matéria será realizado".
870230049085 07/06/2023	Anulação de despacho (em petição) Código de despacho: 403 Petição (tipo): [107.01] [DESC.] Nulidade de registro de desenho industrial Processo afetado: BR302019005083-8 Requerente: KABUSHIKI KAISHA YAKULT HONSHA Procurador: LUIZ DE ALENCAR ARARIPE JR. Detalhes do despacho: Anulada a publicação do despacho 200 da RPI 2789, de 18/6/2024, e a publicação do despacho 220 da RPI 2806, de 15/10/2024, tendo em vista erro formal.

Notificações e decisões judiciais

Notificação de procedimento judicial

Notificação de decisão judicial

Outros despachos

Notificação de procedimento judicial

301250000717

Notificação de procedimento judicial

Código de despacho: 462

Petição (tipo): [protocolo interno] Notificação judicial

Processo afetado: BR302018054802-7

Requerente: 25ª VARA FEDERAL DO RIO DE JANEIRO

Detalhes do despacho: NOTIFICAÇÃO DE REGISTRO SUB-JUDICE - INPI: 52402.014415/2024-17 - Origem: 25ª

VARA FEDERAL DO RIO DE JANEIRO (TRF2) - Ação: 5065099-17.2024.4.02.5101/RJ - Autor: COPACABANA

BEAUTY COMERCIAL IMPORTADORA LTDA. E REINALDO TELES HAIR TOOLS TRADING COMPANY LTDA. -

Réus: GA.MA S.R.L. UNIPERSONALE e INPI.

Disponibilidade de documentos oficiais

Exigência de pagamento
Disponibilidade de certificados de registro
Disponibilidade de outros documentos oficiais
Outros despachos

Disponibilidade de outros documentos oficiais

870250003432
15/01/2025

Emissão de cópia oficial de pedido de registro
Código de despacho: 576
Petição (tipo): [118.02] Cópia oficial para efeito de reivindicação de prioridade
Processo afetado: BR302024003500-4
Requerente: JJGC INDÚSTRIA E COMÉRCIO DE MATERIAIS DENTÁRIOS S.A.
Procurador: Daniel Advogados (Alt.de Daniel & Cia)

870250004021
17/01/2025

Emissão de cópia oficial de pedido de registro
Código de despacho: 576
Petição (tipo): [118.02] Cópia oficial para efeito de reivindicação de prioridade
Processo afetado: BR302024006323-7
Requerente: TRAMONTINA S/A CUTELARIA
Procurador: CREAÇÃO MARCAS E PATENTES LTDA.

Código internacional de países e organizações

Lista dos códigos de duas letras para representação dos Países, Entidades e Organizações Intergovernamentais baseada no Padrão ST.3 recomendado pela OMPI e na ISO 3166-1.

Por ordem de sigla

AD	ANDORRA	GL	GROELÂNDIA	NU	NIUE
AE	EMIRADOS ÁRABES UNIDOS	GM	GÂMBIA	NZ	NOVA ZELÂNDIA
AF	AFEGANISTÃO	GN	GUINÉ	OM	OMÃ
AG	ANTÍGUA E BARBUDA	GP	GUADALUPE	PA	PANAMÁ
AI	ANGUILLA	GQ	GUINÉ EQUATORIAL	PB	PAÍSES BAIXOS
AL	ALBÂNIA	GR	GRÉCIA	PE	PERU
AM	ARMÊNIA	GS	GEORGIA DO SUL E ILHAS SANDWICH DO SUL	PF	POLINÉSIA FRANCESA
AN	ANTILHAS HOLANDESAS	GT	GUATEMALA	PG	PAPUA NOVA GUINÉ
AO	ANGOLA	GU	GUAM	PH	FILIPINAS
AQ	ANTÁRTICA	GW	GUINÉ BISSAU	PK	PAQUISTÃO
AR	ARGENTINA	GY	GUIANA	PL	POLÓNIA
AS	SAMOA AMERICANA	HK	HONG-KONG	PM	SAINT PIERRE E MIQUELON
AT	ÁUSTRIA	HM	ILHAS HEARD E MCDONALD	PN	PITCAIRN
AU	AUSTRÁLIA	HN	HONDURAS	PR	PORTO RICO
AW	ARUBA	HR	CRÓÁCIA	PS	TERRITÓRIO OCUPADO PALESTINO
AZ	AZERBAIJÃO	HT	HAITI	PT	PORTUGAL
BA	BÓSNIA E HERZEGÓVINA	HU	HUNGRIA	PW	PALAU
BB	BARBADOS	ID	INDONÉSIA	PY	PARAGUAI
BD	BANGLADESH	IE	IRLANDA	QA	CATAR
BE	BÉLGICA	IL	ISRAEL	RE	REUNIÃO
BF	BURKINA FASO	IN	ÍNDIA	RO	ROMÊNIA
BG	BULGÁRIA	IO	TERRIT. BRITAN. OCEANO ÍNDICO	RS	SERBIA
BH	BAREINE	IQ	IRAQUE	RU	FEDERAÇÃO RUSSA
BI	BURUNDI	IR	IRÃ (REPÚBLICA ISLÂMICA DO)	RW	RUANDA
BJ	BENIN	IS	ISLÂNDIA	SA	ARÁBIA SAUDITA
BM	BERMUDAS	IT	ITÁLIA	SB	ILHAS SALOMÃO
BN	BRUNEI DARUSSALAM	JM	JAMAICA	SC	SEYCHELLES
BO	BOLÍVIA	JO	JORDÂNIA	SD	SUDÃO
BR	BRASIL	JP	JAPÃO	SE	SUÉCIA
BS	BAHAMAS	KE	QUÊNIA	SG	SINGAPURA
BT	BUTÃO	KG	QUIRGUISTÃO	SH	SANTA HELENA
BV	ILHA BOUVET	KH	CAMBOJA	SI	ESLOVENIA
BW	BOTSUANA	KI	KIRIBATI	SJ	SVALBARD E JAN MAYEN
BY	BELARUS	KM	COMORES	SK	ESLOVÁQUIA
BZ	BELIZE	KN	SÃO CRISTÓVÃO E NEVIS	SL	SERRA LEOA
CA	CANADÁ	KP	REPÚBLICA POPULAR DEM. DA CORÉIA	SM	SÃO MARINO
CC	ILHAS COCOS	KR	REPÚBLICA DA CORÉIA	SN	SENEGAL
CF	REPÚBLICA CENTRO AFRICANA	KW	KUWAIT	SO	SOMÁLIA
CG	CONGO	KY	ILHAS CAIMAN	SR	SURINAME
CH	SUIÇA	KZ	CAZAQUISTÃO	ST	SÃO TOMÉ E PRÍNCIPE
CI	COSTA DO MARFIM	LA	LAOS	SV	EL SALVADOR
CK	ILHAS COOK	LB	LÍBANO	SY	SÍRIA
CL	CHILE	LC	SANTA LÚCIA	SZ	SUAZILÂNDIA
CM	CAMARÕES	LI	LIECHTENSTEIN	TC	ILHAS TURKS E CAICOS
CN	CHINA	LK	SRI LANKA	TD	CHADE
CO	COLÔMBIA	LR	LIBÉRIA	TF	TERRAS AUSTRAIS FRANCESAS
CR	COSTA RICA	LS	LESOTO	TG	TOGO
CU	CUBA	LT	LITUÂNIA	TH	TAILÂNDIA
CV	CABO VERDE	LU	LUXEMBURGO	TJ	TADJIKUISTÃO
CX	ILHA NATAL	LV	LETÓNIA	TK	TOKELAU
CY	CHIPRE	LY	LÍBIA	TL	TIMOR-LESTE
CZ	REPÚBLICA TCHECA	MA	MARROCOS	TM	TURCOMENISTÃO
DE	ALEMANHA	MC	MÔNACO	TN	TUNÍSIA
DJ	DJIBUTI	MD	REPÚBLICA DA MOLDOVA	TO	TONGA
DK	DINAMARCA	MG	MADAGASCAR	TR	TURQUIA
DM	DOMINICA	MH	ILHAS MARSHALL	TT	TRINIDAD E TOBAGO
DO	REPÚBLICA DOMINICANA	MK	ANT. IUGOSLÁVIA (REP. MACEDÓNIA)	TV	TUVALU
DZ	ARGÉLIA	ML	MALI	TW	TAIWAN, PROVÍNCIA DA CHINA
EC	EQUADOR	MM	MIANMÁ	TZ	REPÚBLICA UNIDA DA TANZÂNIA
EE	ESTÓNIA	MN	MONGÓLIA	UA	UCRÂNIA
EG	EGITO	MO	MACAU	UG	UGANDA
EH	SAARA OCIDENTAL	MP	ILHAS MARIANAS DO NORTE	UM	ILHAS MENORES AFASTADAS EUA
EM	INSTITUTO DA PROPRIEDADE INTELECTUAL DA UNIÃO EUROPEIA	MQ	MARTINICA	US	ESTADOS UNIDOS
EP	ORGANIZAÇÃO EUROPÉIA DE PATENTES	MR	MAURITÂNIA	UY	URUGUAI
ER	ERITREIA	MS	MONT SERRAT	UZ	UZBEQUISTÃO
ES	ESPAÑA	MT	MALTA	VA	VATICANO
ET	ETIÓPIA	MU	MAURÍCIO	VC	SÃO VICENTE E GRANADINAS
FI	FINLÂNDIA	MV	MALDIVAS	VE	VENEZUELA
FJ	FJI	MW	MALÁVI	VG	ILHAS VIRGENS (BRITÂNICAS)
FK	ILHAS MALVINAS	MX	MÉXICO	VI	ILHAS VIRGENS (U.S.)
FM	MICRONÉSIA (EST. DA FEDERAÇÃO)	MY	MALÁSIA	VN	VIETNÃ
FO	ILHAS FAROE	MZ	MOÇAMBIQUE	VU	VANUATU
FR	FRANÇA	NA	NAMÍBIA	WF	ILHAS WALLIS E FUTURA
GA	GABÃO	NC	NOVA CALEDÔNIA	WS	SAMOA OCIDENTAL
GB	REINO UNIDO	NE	NIGER	YE	IÊMEN
GD	GRANADA	NF	ILHA NORFALK	YT	MAYOTTE
GE	GEÓRGIA	NG	NIGÉRIA	YU	YUGOSLÁVIA
GF	GUIANA FRANCESA	NI	NICARÁGUA	ZA	ÁFRICA DO SUL
GG	CHANNEL ISLAND OF GUERNSEY	NL	HOLANDA	ZM	ZÂMBIA
GH	GANÁ	NO	NORUEGA	ZR	ZAIRE
GI	GIBRALTAR	NP	NEPAL	ZW	ZIMBÁBUE
		NR	NAURU		