

Revista da
**Propriedade
Industrial**

Nº 2817
31 de dezembro de 2024

Desenho Industrial

Seção III

**REPÚBLICA FEDERATIVA DO BRASIL**

Presidente
Luiz Inácio Lula da Silva

MINISTÉRIO DO DESENVOLVIMENTO, INDÚSTRIA, COMÉRCIO E SERVIÇOS

Ministro do Desenvolvimento, Indústria, Comércio e Serviços
Geraldo José Rodrigues Alckmin Filho

INSTITUTO NACIONAL DA PROPRIEDADE INDUSTRIAL

Presidente
Júlio César Castelo Branco Reis Moreira

De conformidade com a Lei nº 5.648 de 11 de dezembro de 1970, esta é a publicação oficial do Instituto Nacional da Propriedade Industrial, órgão vinculado ao Ministério da Economia, República Federativa do Brasil, que publica todos os seus atos, despachos e decisões relativos ao sistema de propriedade industrial no Brasil, compreendendo Marcas e Patentes, bem como os referentes a contratos de Transferência de Tecnologia e assuntos correlatos, além dos que dizem respeito ao registro de programas de computador como direito autoral.

As established by Law nº 5.648 of december 11, 1970, this is the official publication of the National Institute of Industrial Property, an office under the Ministry of Economy, Federative Republic of Brazil, which publishes all its official acts, orders and decisions regarding the industrial property system in Brazil, comprising Trademarks and Patents, as well as those referring to Technology Transfer agreements and related matters, besides those regarding software registering as copyright.

D'après la Loi nº 5.648 du 11 décembre 1970, celle-ci est la publication officielle de l'Institut National de la Propriété Industrielle, un office lié au Ministère de l'Économie, République Fédérative du Brésil, qui publie tous ses actes, ordres et décisions concernant le système de la propriété industrielle au Brésil, y compris marques et brevets, aussia que ceux référénts aux contracts de transfert de technologie et des sujets afférents, en outre que ceux se rapportant à l'enregistrement des programmaes d'ordinateur comme droit d'auteur.

Según establece la Ley nº 5.648 de 11 diciembre 1970, esta es la publicación oficial del Instituto Nacional de la Propiedad Industrial, oficina vinculada al Ministerio de la Economía, República Federativa del Brasil, que publica todos sus actos, ordenes y decisiones referentes al sistema de propiedad industrial en Brasil, comprendendo marcas y patentes así que los referentes a contractos de transferencia de tecnologia y asuntos corelacionados, además de los referentes al registro de programas de ordenador como derecho de autor.

Laut Gezets Nr. 5.648 vom 11. dezember 1970, ist dies das Amtsblatt des Nationalen Instituts für gewerbliches Eigentum (INPI), eines Organs des Bundesministerium für Wirtschaft, der Bundesrepublik Brasilien, welches alle Amtshandlungen, Beschlüsse und Entscheidungen über gewerbliches Eigentum in Brasilien, einschliesslich Warenzeichen und Patente, ebenso wie auch Übertragungsvertrage von Technologie und Computerprogramme als Urheberrecht veroffentlicht.

Endereços, telefones e horários de atendimento da Sede, Divisões Regionais e Representações podem ser obtidos em:

www.inpi.gov.br

Índice Geral

PEDIDOS DE REGISTRO DE DESENHO INDUSTRIAL EM ANDAMENTO	4
Exigência formal.....	5
Notificação de depósito.....	6
Notificação de depósito - pedido em sigilo.....	18
Exame técnico: Exigência.....	19
Exame técnico: Indeferimento.....	21
PEDIDOS DE REGISTRO DE DESENHO INDUSTRIAL DEFINITIVAMENTE ARQUIVADOS	23
Por falta de procuração.....	24
Por falta de resposta à exigência técnica.....	25
CONCESSÕES DE REGISTROS DE DESENHO INDUSTRIAL	28
Registro de desenho industrial concedido.....	29
REGISTROS DE DESENHO INDUSTRIAL EXTINTOS	35
Pela falta de pagamento da retribuição prevista nos arts. 108 e 120.....	36
NULIDADES ADMINISTRATIVAS DE REGISTROS DE DESENHO INDUSTRIAL	37
Notificação de nulidade administrativa, por requerimento de terceiros, para manifestação.....	38
Decisão da nulidade: Provimento.....	40
Instrução técnica: Intimação para manifestação por parte do titular e do requerente.....	41
MANUTENÇÕES E RENOVAÇÕES DE REGISTROS DE DESENHO INDUSTRIAL	44
Exigência de pagamento de manutenção.....	45
Anotação de manutenção de registro.....	47
Outros despachos - Renovação.....	49
ANOTAÇÕES DE ALTERAÇÃO DE NOME E ENDEREÇO	50
Exame de petição: Deferimento.....	51
ANOTAÇÕES DE TRANSFERÊNCIA DE TITULARIDADE	53
Exame de petição: Deferimento.....	54
RECURSOS	64
Instrução técnica: Exigência de petição.....	65
OUTRAS PETIÇÕES	66
Exame de petição: Deferimento.....	67
Outros despachos.....	89
ANULAÇÃO DE DESPACHOS	93
Anulação de despachos relativos a processos de registro.....	94
Anulação de despachos relativos a petições.....	95
NOTIFICAÇÕES E DECISÕES JUDICIAIS	96
Notificação de procedimento judicial.....	97
DISPONIBILIDADE DE DOCUMENTOS OFICIAIS	98
Disponibilidade de outros documentos oficiais.....	99
Outros despachos.....	100
EXAME QUANTO À NOVIDADE E À ORIGINALIDADE	101
Indeferimento.....	102
CÓDIGO INTERNACIONAL DE PAÍSES E ORGANIZAÇÕES	103

Pedidos de registro de desenho industrial em andamento

Exigência de pagamento
Exigência formal
Notificação de depósito
Notificação de designação
Notificação de depósito – pedido em sigilo
Exame técnico: Exigência
Exame técnico em designação: Exigência
Exame técnico: Sobrestamento
Exame técnico em designação: Sobrestamento
Exame técnico: Indeferimento
Exame técnico em designação: Indeferimento
Perda de Prioridade Unionista
Perda de Prioridade Unionista – pedidos em designação

Exigência formal

Como etapa do exame formal dos pedidos de registro de desenho industrial listados a seguir – nos termos do artigo 103 da Lei da Propriedade Industrial (LPI, lei n.º 9.279, de 14 de maio de 1996) – formula-se exigência formal relativa às questões indicadas abaixo.

Art. 103. O pedido que não atender formalmente ao disposto no art. 101, mas que contiver dados suficientes relativos ao depositante, ao desenho industrial e ao autor, poderá ser entregue, mediante recibo datado, ao INPI, que estabelecerá as exigências a serem cumpridas, em 5 (cinco) dias, sob pena de ser considerado inexistente.

O prazo para responder à exigência formal em pedido de registro é de 5 (cinco) dias, contados da publicação da exigência na Revista da Propriedade Industrial (RPI), nos termos dos art. 101, 103, 221, 222 e 223 da LPI.

Para cumprir a exigência formal:

1. Acesse o e-DI no site do INPI (www.inpi.gov.br);
2. Emita uma Guia de Recolhimento da União (GRU) para o serviço "cumprimento de exigência decorrente de exame formal em pedido de registro" (código 104);
3. Preencha e envie o formulário eletrônico correspondente à opção indicada na emissão da GRU, acompanhado dos esclarecimentos, argumentos, provas ou documentos apropriados.

Os sistemas de informática do INPI identificarão o cumprimento de exigência, para que o pedido de registro prossiga automaticamente em seu processamento.

Para esclarecer outras dúvidas e conhecer, em detalhe, o processamento de pedidos de registro de desenho industrial e outras petições, não deixe de consultar o Manual de Desenho Industrial (<http://manualdedi.inpi.gov.br/projects/manual-de-desenho-industrial/wiki>).

BR302024006285-0

Exigência formal

Código de despacho: 005

Titular: RICCA MOBILI LTDA [BR/PR]

Detalhes do despacho: No formulário de depósito não foi marcada a quadrícula de solicitação de sigilo dos dados do autor, o que torna os dados do autor visíveis no PDF do depósito. Esclareça se deseja manter o exame do pedido, ciente de que as informações do autor poderão se tornar públicas em nosso site de buscas após a notificação do depósito. Caso concorde com a continuidade do exame, será realizada a alteração do cadastro para que os dados do autor fiquem ocultos na busca, mas não será possível remover essa informação do PDF do formulário de depósito já apresentado. Cumpra esta exigência com o protocolo da GRU de cumprimento de exigência formal (104). Caso opte por não cumprir esta exigência, o pedido será considerado inexistente e poderá ser depositado novamente. A correta solicitação do sigilo de autor é de inteira responsabilidade do usuário, que deve estar ciente de que, caso a declaração seja apresentada junto a qualquer outra GRU que não a 152 ou a correta marcação não seja feita no formulário de depósito, os dados dos autor poderão ser disponibilizados no portal de buscas do INPI. Caso necessite de outras informações, por favor entre em contato com "Desenhos Industriais – área administrativa" pelo Fale Conosco.

Notificação de depósito

Notificam-se os pedidos de registro de desenho industrial listados a seguir. Os pedidos cumprem as condições de admissibilidade previstas na LPI e seguem para a etapa de exame técnico. Este despacho não gera direito à fotocópia por parte de terceiros.

Para esclarecer outras dúvidas e conhecer, em detalhe, o processamento de pedidos de registro de desenho industrial e outras petições, não deixe de consultar o Manual de Desenho Industrial (<http://manualdedi.inpi.gov.br/projects/manual-de-desenho-industrial/wiki>).

BR302024006432-2	Notificação do depósito (exame formal concluído) Código de despacho: 860 Data de depósito: 22/11/2024 Titular: PEPSICO, INC. [US] Procurador: Dannemann, Siemsen, Bigler & Ipanema Moreira
BR302024006433-0	Notificação do depósito (exame formal concluído) Código de despacho: 860 Data de depósito: 22/11/2024 Titular: PEPSICO, INC. [US] Procurador: Dannemann, Siemsen, Bigler & Ipanema Moreira
BR302024006434-9	Notificação do depósito (exame formal concluído) Código de despacho: 860 Data de depósito: 22/11/2024 Titular: PEPSICO, INC. [US] Procurador: Dannemann, Siemsen, Bigler & Ipanema Moreira
BR302024006435-7	Notificação do depósito (exame formal concluído) Código de despacho: 860 Data de depósito: 22/11/2024 Titular: PEPSICO, INC. [US] Procurador: Dannemann, Siemsen, Bigler & Ipanema Moreira
BR302024006436-5	Notificação do depósito (exame formal concluído) Código de despacho: 860 Data de depósito: 22/11/2024 Titular: SHENZHEN ULIKE SMART ELECTRONICS CO., LTD. [CN] Procurador: Carolina Nakata
BR302024006437-3	Notificação do depósito (exame formal concluído) Código de despacho: 860 Data de depósito: 22/11/2024 Titular: CLEBER LUIS DA RÉ [BR/RS] Procurador: STOCK MARCAS E PATENTES LTDA - ME
BR302024006438-1	Notificação do depósito (exame formal concluído) Código de despacho: 860 Data de depósito: 24/11/2024 Titular: REBIRTH UTILIDADES LTDA [BR/SP] Procurador: Elisama Campelo Santos

BR302024006439-0	Notificação do depósito (exame formal concluído) Código de despacho: 860 Data de depósito: 24/11/2024 Titular: QRA - ADMINISTRADORA DE BENS E PARTICIPAÇÕES LTDA [BR/SP] Procurador: JULIANA APARECIDA ROCHA REQUENA
BR302024006440-3	Notificação do depósito (exame formal concluído) Código de despacho: 860 Data de depósito: 24/11/2024 Titular: QRA - ADMINISTRADORA DE BENS E PARTICIPAÇÕES LTDA [BR/SP] Procurador: JULIANA APARECIDA ROCHA REQUENA
BR302024006441-1	Notificação do depósito (exame formal concluído) Código de despacho: 860 Data de depósito: 24/11/2024 Titular: QRA - ADMINISTRADORA DE BENS E PARTICIPAÇÕES LTDA [BR/SP] Procurador: JULIANA APARECIDA ROCHA REQUENA
BR302024006442-0	Notificação do depósito (exame formal concluído) Código de despacho: 860 Data de depósito: 24/11/2024 Titular: QRA - ADMINISTRADORA DE BENS E PARTICIPAÇÕES LTDA [BR/SP] Procurador: JULIANA APARECIDA ROCHA REQUENA
BR302024006443-8	Notificação do depósito (exame formal concluído) Código de despacho: 860 Data de depósito: 24/11/2024 Titular: QRA - ADMINISTRADORA DE BENS E PARTICIPAÇÕES LTDA [BR/SP] Procurador: JULIANA APARECIDA ROCHA REQUENA
BR302024006444-6	Notificação do depósito (exame formal concluído) Código de despacho: 860 Data de depósito: 24/11/2024 Titular: QRA - ADMINISTRADORA DE BENS E PARTICIPAÇÕES LTDA [BR/SP] Procurador: JULIANA APARECIDA ROCHA REQUENA
BR302024006445-4	Notificação do depósito (exame formal concluído) Código de despacho: 860 Data de depósito: 24/11/2024 Titular: QRA - ADMINISTRADORA DE BENS E PARTICIPAÇÕES LTDA [BR/SP] Procurador: JULIANA APARECIDA ROCHA REQUENA
BR302024006446-2	Notificação do depósito (exame formal concluído) Código de despacho: 860 Data de depósito: 24/11/2024 Titular: QRA - ADMINISTRADORA DE BENS E PARTICIPAÇÕES LTDA [BR/SP] Procurador: JULIANA APARECIDA ROCHA REQUENA
BR302024006447-0	Notificação do depósito (exame formal concluído) Código de despacho: 860 Data de depósito: 24/11/2024 Titular: QRA - ADMINISTRADORA DE BENS E PARTICIPAÇÕES LTDA [BR/SP] Procurador: JULIANA APARECIDA ROCHA REQUENA
BR302024006448-9	Notificação do depósito (exame formal concluído) Código de despacho: 860 Data de depósito: 24/11/2024 Titular: QRA - ADMINISTRADORA DE BENS E PARTICIPAÇÕES LTDA [BR/SP] Procurador: JULIANA APARECIDA ROCHA REQUENA
BR302024006449-7	Notificação do depósito (exame formal concluído) Código de despacho: 860 Data de depósito: 24/11/2024 Titular: QRA - ADMINISTRADORA DE BENS E PARTICIPAÇÕES LTDA [BR/SP] Procurador: JULIANA APARECIDA ROCHA REQUENA

BR302024006450-0	Notificação do depósito (exame formal concluído) Código de despacho: 860 Data de depósito: 25/11/2024 Titular: LUIS HENRIQUE DO PRADO [BR/SP] Procurador: Eduarda Colla
BR302024006451-9	Notificação do depósito (exame formal concluído) Código de despacho: 860 Data de depósito: 25/11/2024 Titular: LEONARDO BARBOSA RIGONATO [BR/SP] Procurador: Eduarda Colla
BR302024006452-7	Notificação do depósito (exame formal concluído) Código de despacho: 860 Data de depósito: 25/11/2024 Titular: CLEBER LUIS DA RÉ [BR/RS] Procurador: STOCK MARCAS E PATENTES LTDA - ME
BR302024006453-5	Notificação do depósito (exame formal concluído) Código de despacho: 860 Data de depósito: 25/11/2024 Titular: RODOLFO BOSCATO JUNIOR [BR/SP] Procurador: Jorge Roberto Innocência da Costa
BR302024006454-3	Notificação do depósito (exame formal concluído) Código de despacho: 860 Data de depósito: 25/11/2024 Titular: STRIKE CALÇADOS LTDA [BR/MG] Procurador: José Naves de Lacerda Júnior
BR302024006455-1	Notificação do depósito (exame formal concluído) Código de despacho: 860 Data de depósito: 25/11/2024 Titular: CLEBER LUIS DA RÉ [BR/RS] Procurador: STOCK MARCAS E PATENTES LTDA - ME
BR302024006456-0	Notificação do depósito (exame formal concluído) Código de despacho: 860 Data de depósito: 25/11/2024 Titular: VALETI APP SISTEMAS SA [BR/SP] Procurador: FLAVIA MANSUR MURAD SCHAAL
BR302024006457-8	Notificação do depósito (exame formal concluído) Código de despacho: 860 Data de depósito: 25/11/2024 Titular: PROJEB LTDA [BR/SC] Procurador: LUANA KLAUS
BR302024006458-6	Notificação do depósito (exame formal concluído) Código de despacho: 860 Data de depósito: 25/11/2024 Titular: KOPP INDÚSTRIA E COMÉRCIO DE PRODUTOS ODONTOLÓGICOS LTDA. [BR/PR] Procurador: Felipe Feliman Camargo
BR302024006459-4	Notificação do depósito (exame formal concluído) Código de despacho: 860 Data de depósito: 25/11/2024 Titular: 3M INNOVATIVE PROPERTIES COMPANY [US] Procurador: Carolina Nakata
BR302024006460-8	Notificação do depósito (exame formal concluído) Código de despacho: 860 Data de depósito: 25/11/2024 Titular: TOOLTEC INJEÇÕES PLÁSTICAS LTDA [BR/SP] Procurador: JULIANA APARECIDA ROCHA REQUENA

BR302024006461-6	Notificação do depósito (exame formal concluído) Código de despacho: 860 Data de depósito: 25/11/2024 Titular: BRUDDEN DA AMAZÔNIA LTDA. [BR/AM] Procurador: Danilo Spinola Muniz
BR302024006462-4	Notificação do depósito (exame formal concluído) Código de despacho: 860 Data de depósito: 25/11/2024 Titular: JOSÉ CARLOS SIMIONI [BR/PR] Procurador: DIREÇÃO MARCAS E PATENTES LTDA
BR302024006463-2	Notificação do depósito (exame formal concluído) Código de despacho: 860 Data de depósito: 25/11/2024 Titular: ENGREBRAS INDÚSTRIA E COMÉRCIO LIMITADA [BR/SP] Procurador: Leandro Soares Barros
BR302024006464-0	Notificação do depósito (exame formal concluído) Código de despacho: 860 Data de depósito: 25/11/2024 Titular: ENGREBRAS INDÚSTRIA E COMÉRCIO LIMITADA [BR/SP] Procurador: Leandro Soares Barros
BR302024006465-9	Notificação do depósito (exame formal concluído) Código de despacho: 860 Data de depósito: 25/11/2024 Titular: EDUARDO NOGUEIRA NOVAES [BR/SP] Procurador: COMPETENCE MARCAS E PATENTES LTDA
BR302024006466-7	Notificação do depósito (exame formal concluído) Código de despacho: 860 Data de depósito: 25/11/2024 Titular: RALPH BREVES DOS SANTOS [BR/SP] Procurador: PRIORIZE MARCAS E PATENTES LTDA
BR302024006467-5	Notificação do depósito (exame formal concluído) Código de despacho: 860 Data de depósito: 25/11/2024 Titular: ACSA LTDA [BR/SC] Procurador: Camilla Soares
BR302024006468-3	Notificação do depósito (exame formal concluído) Código de despacho: 860 Data de depósito: 25/11/2024 Titular: ACSA LTDA [BR/SC] Procurador: Camilla Soares
BR302024006469-1	Notificação do depósito (exame formal concluído) Código de despacho: 860 Data de depósito: 25/11/2024 Titular: LOLLY BRASIL LTDA [BR/SP] Procurador: BEERRE ASSESSORIA EMPRESARIAL LTDA
BR302024006470-5	Notificação do depósito (exame formal concluído) Código de despacho: 860 Data de depósito: 25/11/2024 Titular: LOLLY BRASIL LTDA [BR/SP] Procurador: BEERRE ASSESSORIA EMPRESARIAL LTDA
BR302024006471-3	Notificação do depósito (exame formal concluído) Código de despacho: 860 Data de depósito: 25/11/2024 Titular: LOLLY BRASIL LTDA [BR/SP] Procurador: BEERRE ASSESSORIA EMPRESARIAL LTDA

BR302024006472-1	Notificação do depósito (exame formal concluído) Código de despacho: 860 Data de depósito: 25/11/2024 Titular: BRITÂNIA ELETRODOMÉSTICOS S.A. [BR/PR] Procurador: Licks Advogados
BR302024006474-8	Notificação do depósito (exame formal concluído) Código de despacho: 860 Data de depósito: 25/11/2024 Titular: BAODING MINGSHENG WELDING INDUSTRY TECHNOLOGY CO., LTD. [CN] Procurador: LAWI SERVIÇOS PARA STARTUPS LTDA
BR302024006475-6	Notificação do depósito (exame formal concluído) Código de despacho: 860 Data de depósito: 26/11/2024 Titular: KARVIA DO BRASIL LTDA [BR/SP] Procurador: Vilage Marcas e Patentes Ltda
BR302024006476-4	Notificação do depósito (exame formal concluído) Código de despacho: 860 Data de depósito: 26/11/2024 Titular: KARVIA DO BRASIL LTDA [BR/SP] Procurador: Vilage Marcas e Patentes Ltda
BR302024006477-2	Notificação do depósito (exame formal concluído) Código de despacho: 860 Data de depósito: 26/11/2024 Titular: LEANDRO SANTOS NUNES [BR/SP]
BR302024006478-0	Notificação do depósito (exame formal concluído) Código de despacho: 860 Data de depósito: 26/11/2024 Titular: DOCOL METAIS SANITÁRIOS LTDA. [BR/SC] Procurador: Vilage Marcas e Patentes Ltda
BR302024006479-9	Notificação do depósito (exame formal concluído) Código de despacho: 860 Data de depósito: 26/11/2024 Titular: MARIA & MARIA INDUSTRIA E COMERCIO DE MOVEIS LTDA [BR/SP] Procurador: FABIO GIL DE OLIVEIRA
BR302024006480-2	Notificação do depósito (exame formal concluído) Código de despacho: 860 Data de depósito: 26/11/2024 Titular: DOCOL METAIS SANITÁRIOS LTDA. [BR/SC] Procurador: Vilage Marcas e Patentes Ltda
BR302024006481-0	Notificação do depósito (exame formal concluído) Código de despacho: 860 Data de depósito: 26/11/2024 Titular: DECORALLE TAPETES E CARPETES LTDA [BR/SP]
BR302024006482-9	Notificação do depósito (exame formal concluído) Código de despacho: 860 Data de depósito: 26/11/2024 Titular: DOCOL METAIS SANITÁRIOS LTDA. [BR/SC] Procurador: Vilage Marcas e Patentes Ltda
BR302024006483-7	Notificação do depósito (exame formal concluído) Código de despacho: 860 Data de depósito: 26/11/2024 Titular: MARIA & MARIA INDUSTRIA E COMERCIO DE MOVEIS LTDA [BR/SP] Procurador: FABIO GIL DE OLIVEIRA
BR302024006484-5	Notificação do depósito (exame formal concluído) Código de despacho: 860 Data de depósito: 26/11/2024 Titular: DECORALLE TAPETES E CARPETES LTDA [BR/SP]

BR302024006485-3	Notificação do depósito (exame formal concluído) Código de despacho: 860 Data de depósito: 26/11/2024 Titular: DECORALLE TAPETES E CARPETES LTDA [BR/SP]
BR302024006486-1	Notificação do depósito (exame formal concluído) Código de despacho: 860 Data de depósito: 26/11/2024 Titular: WASHINGTON RAMOS DE LUCCAS [BR/SC] Procurador: Sandro Conrado da Silva
BR302024006487-0	Notificação do depósito (exame formal concluído) Código de despacho: 860 Data de depósito: 26/11/2024 Titular: HONDA MOTOR CO., LTD. [JP] Procurador: Dannemann, Siemsen, Bigler & Ipanema Moreira
BR302024006488-8	Notificação do depósito (exame formal concluído) Código de despacho: 860 Data de depósito: 26/11/2024 Titular: MEC G STORE LTDA ME [BR/SP] Procurador: DANILO ALVES
BR302024006489-6	Notificação do depósito (exame formal concluído) Código de despacho: 860 Data de depósito: 26/11/2024 Titular: ELIZEU FERNANDES [BR/CE] Procurador: Ana Vlândia César Barreira
BR302024006490-0	Notificação do depósito (exame formal concluído) Código de despacho: 860 Data de depósito: 26/11/2024 Titular: LABORATÓRIO FARMACÊUTICO ARBORETO LTDA [BR/MG] Procurador: Tavares Propriedade Intelectual Ltda. (alt. de Tavares & Companhia Ltda)
BR302024006491-8	Notificação do depósito (exame formal concluído) Código de despacho: 860 Data de depósito: 26/11/2024 Titular: LABORATÓRIO FARMACÊUTICO ARBORETO LTDA [BR/MG] Procurador: Tavares Propriedade Intelectual Ltda. (alt. de Tavares & Companhia Ltda)
BR302024006492-6	Notificação do depósito (exame formal concluído) Código de despacho: 860 Data de depósito: 27/11/2024 Titular: ANDRE FERREIRA JANUSZ [BR/SP]
BR302024006493-4	Notificação do depósito (exame formal concluído) Código de despacho: 860 Data de depósito: 27/11/2024 Titular: LR COMERCIO ECOM LTDA [BR/MG] Procurador: Eduarda Colla
BR302024006494-2	Notificação do depósito (exame formal concluído) Código de despacho: 860 Data de depósito: 27/11/2024 Titular: HONDA MOTOR CO., LTD. [JP] Procurador: Dannemann, Siemsen, Bigler & Ipanema Moreira
BR302024006495-0	Notificação do depósito (exame formal concluído) Código de despacho: 860 Data de depósito: 27/11/2024 Titular: ZHEJIANG LEAPMOTOR TECHNOLOGY CO.,LTD [CN] Procurador: CARLOS ANTONIO, NEVES & VIDAL ADVOGADOS ASSOCIADOS
BR302024006496-9	Notificação do depósito (exame formal concluído) Código de despacho: 860 Data de depósito: 27/11/2024 Titular: HONDA MOTOR CO., LTD. [JP] Procurador: Dannemann, Siemsen, Bigler & Ipanema Moreira

BR302024006497-7	Notificação do depósito (exame formal concluído) Código de despacho: 860 Data de depósito: 27/11/2024 Titular: HONDA MOTOR CO., LTD. [JP] Procurador: Dannemann, Siemsen, Bigler & Ipanema Moreira
BR302024006498-5	Notificação do depósito (exame formal concluído) Código de despacho: 860 Data de depósito: 27/11/2024 Titular: RODRIGO COSTA DE PAULA [BR/SP]
BR302024006499-3	Notificação do depósito (exame formal concluído) Código de despacho: 860 Data de depósito: 27/11/2024 Titular: KIA CORPORATION [KR] e HYUNDAI MOTOR COMPANY [KR] Procurador: Dannemann, Siemsen, Bigler & Ipanema Moreira
BR302024006500-0	Notificação do depósito (exame formal concluído) Código de despacho: 860 Data de depósito: 27/11/2024 Titular: DENIS DINIZ [BR/SP] Procurador: Leonardo Regis Orlandini
BR302024006501-9	Notificação do depósito (exame formal concluído) Código de despacho: 860 Data de depósito: 27/11/2024 Titular: RENATO SOARES TEIXEIRA [BR/SP]
BR302024006502-7	Notificação do depósito (exame formal concluído) Código de despacho: 860 Data de depósito: 27/11/2024 Titular: BERMOND INDUSTRIA DE VASSOURAS LTDA [BR/PR] Procurador: London Marcas e Patentes S/S Ltda.
BR302024006503-5	Notificação do depósito (exame formal concluído) Código de despacho: 860 Data de depósito: 27/11/2024 Titular: SPLITC TECNOLOGIA DA INFORMACAO LTDA [BR/SP] Procurador: LEONOR MAGALHÃES PERES GALVÃO
BR302024006504-3	Notificação do depósito (exame formal concluído) Código de despacho: 860 Data de depósito: 27/11/2024 Titular: BERMOND INDUSTRIA DE VASSOURAS LTDA [BR/PR] Procurador: London Marcas e Patentes S/S Ltda.
BR302024006505-1	Notificação do depósito (exame formal concluído) Código de despacho: 860 Data de depósito: 27/11/2024 Titular: ZHEJIANG LEAPMOTOR TECHNOLOGY CO.,LTD [CN] Procurador: CARLOS ANTONIO, NEVES & VIDAL ADVOGADOS ASSOCIADOS
BR302024006506-0	Notificação do depósito (exame formal concluído) Código de despacho: 860 Data de depósito: 27/11/2024 Titular: SPLITC TECNOLOGIA DA INFORMACAO LTDA [BR/SP] Procurador: LEONOR MAGALHÃES PERES GALVÃO
BR302024006507-8	Notificação do depósito (exame formal concluído) Código de despacho: 860 Data de depósito: 27/11/2024 Titular: BANCO DO BRASIL SA [BR/DF] Procurador: Cerumar Serviços em Propriedade Intelectual Ltda
BR302024006508-6	Notificação do depósito (exame formal concluído) Código de despacho: 860 Data de depósito: 27/11/2024 Titular: SPLITC TECNOLOGIA DA INFORMACAO LTDA [BR/SP] Procurador: LEONOR MAGALHÃES PERES GALVÃO

BR302024006509-4	Notificação do depósito (exame formal concluído) Código de despacho: 860 Data de depósito: 27/11/2024 Titular: ZHEJIANG LEAPMOTOR TECHNOLOGY CO.,LTD [CN] Procurador: CARLOS ANTONIO, NEVES & VIDAL ADVOGADOS ASSOCIADOS
BR302024006510-8	Notificação do depósito (exame formal concluído) Código de despacho: 860 Data de depósito: 27/11/2024 Titular: BYD COMPANY LIMITED [CN] Procurador: Clarke, Modet Propriedade Intelectual Ltda.
BR302024006511-6	Notificação do depósito (exame formal concluído) Código de despacho: 860 Data de depósito: 27/11/2024 Titular: ZHEJIANG LEAPMOTOR TECHNOLOGY CO.,LTD [CN] Procurador: CARLOS ANTONIO, NEVES & VIDAL ADVOGADOS ASSOCIADOS
BR302024006512-4	Notificação do depósito (exame formal concluído) Código de despacho: 860 Data de depósito: 27/11/2024 Titular: CHRISTIAN DIOR COUTURE [FR] Procurador: LUIZ LEONARDOS & ADVOGADOS
BR302024006513-2	Notificação do depósito (exame formal concluído) Código de despacho: 860 Data de depósito: 27/11/2024 Titular: CHRISTIAN DIOR COUTURE [FR] Procurador: LUIZ LEONARDOS & ADVOGADOS
BR302024006514-0	Notificação do depósito (exame formal concluído) Código de despacho: 860 Data de depósito: 27/11/2024 Titular: CHRISTIAN DIOR COUTURE [FR] Procurador: LUIZ LEONARDOS & ADVOGADOS
BR302024006515-9	Notificação do depósito (exame formal concluído) Código de despacho: 860 Data de depósito: 27/11/2024 Titular: CHRISTIAN DIOR COUTURE [FR] Procurador: LUIZ LEONARDOS & ADVOGADOS
BR302024006516-7	Notificação do depósito (exame formal concluído) Código de despacho: 860 Data de depósito: 27/11/2024 Titular: CHRISTIAN DIOR COUTURE [FR] Procurador: LUIZ LEONARDOS & ADVOGADOS
BR302024006518-3	Notificação do depósito (exame formal concluído) Código de despacho: 860 Data de depósito: 27/11/2024 Titular: RENATO SOARES TEIXEIRA [BR/SP]
BR302024006519-1	Notificação do depósito (exame formal concluído) Código de despacho: 860 Data de depósito: 27/11/2024 Titular: ZHEJIANG LEAPMOTOR TECHNOLOGY CO.,LTD [CN] Procurador: CARLOS ANTONIO, NEVES & VIDAL ADVOGADOS ASSOCIADOS
BR302024006521-3	Notificação do depósito (exame formal concluído) Código de despacho: 860 Data de depósito: 27/11/2024 Titular: UNIVERSIDADE FEDERAL DA PARAIBA [BR/PB]
BR302024006522-1	Notificação do depósito (exame formal concluído) Código de despacho: 860 Data de depósito: 27/11/2024 Titular: RENATO SOARES TEIXEIRA [BR/SP]

BR302024006523-0	Notificação do depósito (exame formal concluído) Código de despacho: 860 Data de depósito: 27/11/2024 Titular: ROBERTO LUIZ DA VEIGA [BR/SC] Procurador: Sandro Wunderlich
BR302024006524-8	Notificação do depósito (exame formal concluído) Código de despacho: 860 Data de depósito: 27/11/2024 Titular: BRITÂNIA ELETRODOMÉSTICOS S.A. [BR/PR] Procurador: Licks Advogados
BR302024006525-6	Notificação do depósito (exame formal concluído) Código de despacho: 860 Data de depósito: 27/11/2024 Titular: ANGELO MITICA MELO MONTEZANO MARIAN [BR/SP] Procurador: Pezzuol & Associados Marcas e Patentes Ltda.
BR302024006526-4	Notificação do depósito (exame formal concluído) Código de despacho: 860 Data de depósito: 27/11/2024 Titular: CASTELLAR PIAZZA, MANUEL [AR] e GARRIZ FEDERICO, JOSÉ [AR] Procurador: ESTUDIO GUARULHOS MARCAS E PATENTES LTDA
BR302024006530-2	Notificação do depósito (exame formal concluído) Código de despacho: 860 Data de depósito: 27/11/2024 Titular: BRITÂNIA ELETRODOMÉSTICOS S.A. [BR/PR] Procurador: Licks Advogados
BR302024006531-0	Notificação do depósito (exame formal concluído) Código de despacho: 860 Data de depósito: 28/11/2024 Titular: BRITÂNIA ELETRODOMÉSTICOS S.A. [BR/PR] Procurador: Licks Advogados
BR302024006532-9	Notificação do depósito (exame formal concluído) Código de despacho: 860 Data de depósito: 28/11/2024 Titular: INDÚSTRIA E PRESTADORA DE SERVIÇOS RATOROI LTDA [BR/SC] Procurador: André Gosmann
BR302024006533-7	Notificação do depósito (exame formal concluído) Código de despacho: 860 Data de depósito: 28/11/2024 Titular: VERA LUCIA DE ARAUJO VILAR [BR/SP] Procurador: José Henrique Toledo Corrêa
BR302024006534-5	Notificação do depósito (exame formal concluído) Código de despacho: 860 Data de depósito: 28/11/2024 Titular: INDÚSTRIA E PRESTADORA DE SERVIÇOS RATOROI LTDA [BR/SC] Procurador: André Gosmann
BR302024006535-3	Notificação do depósito (exame formal concluído) Código de despacho: 860 Data de depósito: 28/11/2024 Titular: INDÚSTRIA E PRESTADORA DE SERVIÇOS RATOROI LTDA [BR/SC] Procurador: André Gosmann
BR302024006536-1	Notificação do depósito (exame formal concluído) Código de despacho: 860 Data de depósito: 28/11/2024 Titular: INDÚSTRIA E PRESTADORA DE SERVIÇOS RATOROI LTDA [BR/SC] Procurador: André Gosmann

BR302024006537-0	Notificação do depósito (exame formal concluído) Código de despacho: 860 Data de depósito: 28/11/2024 Titular: INDÚSTRIA E PRESTADORA DE SERVIÇOS RATOROI LTDA [BR/SC] Procurador: André Gosmann
BR302024006538-8	Notificação do depósito (exame formal concluído) Código de despacho: 860 Data de depósito: 28/11/2024 Titular: INDÚSTRIA E PRESTADORA DE SERVIÇOS RATOROI LTDA [BR/SC] Procurador: André Gosmann
BR302024006539-6	Notificação do depósito (exame formal concluído) Código de despacho: 860 Data de depósito: 28/11/2024 Titular: POSITIVO TECNOLOGIA S.A. [BR/PR] Procurador: Baril & Advogados Associados
BR302024006540-0	Notificação do depósito (exame formal concluído) Código de despacho: 860 Data de depósito: 28/11/2024 Titular: INDÚSTRIA E PRESTADORA DE SERVIÇOS RATOROI LTDA [BR/SC] Procurador: André Gosmann
BR302024006541-8	Notificação do depósito (exame formal concluído) Código de despacho: 860 Data de depósito: 28/11/2024 Titular: BRITÂNIA ELETRODOMÉSTICOS S.A. [BR/PR] Procurador: Licks Advogados
BR302024006542-6	Notificação do depósito (exame formal concluído) Código de despacho: 860 Data de depósito: 28/11/2024 Titular: PASCOALI E HEIKO ARQUITETURA LTDA [BR/PR] Procurador: Luana Cavalcante Pereira
BR302024006544-2	Notificação do depósito (exame formal concluído) Código de despacho: 860 Data de depósito: 28/11/2024 Titular: FLIP INDÚSTRIA E COMÉRCIO DE ARTIGOS PARA FESTAS LTDA ME [BR/SP] Procurador: Pezzuol & Associados Marcas e Patentes Ltda.
BR302024006546-9	Notificação do depósito (exame formal concluído) Código de despacho: 860 Data de depósito: 28/11/2024 Titular: WANESSA ALVES RIBEIRO [BR/SP]
BR302024006547-7	Notificação do depósito (exame formal concluído) Código de despacho: 860 Data de depósito: 28/11/2024 Titular: B. BRAUN MELSUNGEN AG [DE] Procurador: Dannemann, Siemsen, Bigler & Ipanema Moreira
BR302024006548-5	Notificação do depósito (exame formal concluído) Código de despacho: 860 Data de depósito: 28/11/2024 Titular: LUBIAN INDÚSTRIA E COMÉRCIO DE ARTEFATOS PLÁSTICOS LTDA EPP [BR/SP] Procurador: Davino Martins da Silva Filho
BR302024006549-3	Notificação do depósito (exame formal concluído) Código de despacho: 860 Data de depósito: 28/11/2024 Titular: ANDRÉIA HIPOLITO DE MATOS [BR/SP] Procurador: JEAN CARLO MAZZONI
BR302024006550-7	Notificação do depósito (exame formal concluído) Código de despacho: 860 Data de depósito: 29/11/2024 Titular: JOAO EVODIO SILVA CESÁRIO [BR/PE]

BR302024006551-5	Notificação do depósito (exame formal concluído) Código de despacho: 860 Data de depósito: 29/11/2024 Titular: CAROLINA OLIVEIRA PEREIRA 13658953608 [BR/MG] Procurador: Ana Clara Gomes Alves
BR302024006553-1	Notificação do depósito (exame formal concluído) Código de despacho: 860 Data de depósito: 29/11/2024 Titular: CAROLINA OLIVEIRA PEREIRA 13658953608 [BR/MG] Procurador: Ana Clara Gomes Alves
BR302024006556-6	Notificação do depósito (exame formal concluído) Código de despacho: 860 Data de depósito: 29/11/2024 Titular: CAROLINA OLIVEIRA PEREIRA 13658953608 [BR/MG] Procurador: Ana Clara Gomes Alves
BR302024006557-4	Notificação do depósito (exame formal concluído) Código de despacho: 860 Data de depósito: 29/11/2024 Titular: PABLO MARCEL DE ARRUDA TORRES [BR/PB] e SAMARA ALVES DA SILVA [BR/PB]
BR302024006558-2	Notificação do depósito (exame formal concluído) Código de despacho: 860 Data de depósito: 29/11/2024 Titular: PABLO MARCEL DE ARRUDA TORRES [BR/PB] e SAMARA ALVES DA SILVA [BR/PB]
BR302024006559-0	Notificação do depósito (exame formal concluído) Código de despacho: 860 Data de depósito: 29/11/2024 Titular: TORTUGA-PRODUTOS DE BORRACHA LTDA. [BR/PR] Procurador: RITTER ADVOGADOS
BR302024006560-4	Notificação do depósito (exame formal concluído) Código de despacho: 860 Data de depósito: 29/11/2024 Titular: JULIANA DE SOUZA BELLO SCHLICHTING [BR/PR] Procurador: RITTER ADVOGADOS
BR302024006562-0	Notificação do depósito (exame formal concluído) Código de despacho: 860 Data de depósito: 29/11/2024 Titular: CAROLINA OLIVEIRA PEREIRA 13658953608 [BR/MG] Procurador: Ana Clara Gomes Alves
BR302024006563-9	Notificação do depósito (exame formal concluído) Código de despacho: 860 Data de depósito: 29/11/2024 Titular: CAROLINA OLIVEIRA PEREIRA 13658953608 [BR/MG] Procurador: Ana Clara Gomes Alves
BR302024006564-7	Notificação do depósito (exame formal concluído) Código de despacho: 860 Data de depósito: 29/11/2024 Titular: CAROLINA OLIVEIRA PEREIRA 13658953608 [BR/MG] Procurador: Ana Clara Gomes Alves
BR302024006565-5	Notificação do depósito (exame formal concluído) Código de despacho: 860 Data de depósito: 29/11/2024 Titular: JEFERTON CARVALHO 07059250999 [BR/PR] Procurador: Eduardo Pereira da Silva
BR302024006566-3	Notificação do depósito (exame formal concluído) Código de despacho: 860 Data de depósito: 29/11/2024 Titular: PERCIVAL LAFER [BR/SP] Procurador: Somarca Assessoria Empresarial S/C Ltda.

BR302024006568-0	Notificação do depósito (exame formal concluído) Código de despacho: 860 Data de depósito: 29/11/2024 Titular: INNOVA INDÚSTRIA, SERVIÇOS E COMÉRCIO DE PRODUTOS DE METAIS LTDA [BR/RS] Procurador: Kátia Rocha dos Santos Martins
BR302024006570-1	Notificação do depósito (exame formal concluído) Código de despacho: 860 Data de depósito: 29/11/2024 Titular: SCALENO CALÇADOS LTDA [BR/MG] Procurador: DAIMOND MARCAS E PATENTES LTDA
BR302024006573-6	Notificação do depósito (exame formal concluído) Código de despacho: 860 Data de depósito: 29/11/2024 Titular: SERGIO RODRIGUES PROJETOS E LICENCIAMENTOS LTDA. [BR/RJ] Procurador: NATALIA NASCIMENTO FUSCO
BR302024006574-4	Notificação do depósito (exame formal concluído) Código de despacho: 860 Data de depósito: 29/11/2024 Titular: CAROLINA OLIVEIRA PEREIRA 13658953608 [BR/MG] Procurador: Ana Clara Gomes Alves
BR302024006575-2	Notificação do depósito (exame formal concluído) Código de despacho: 860 Data de depósito: 29/11/2024 Titular: SERGIO RODRIGUES PROJETOS E LICENCIAMENTOS LTDA. [BR/RJ] Procurador: NATALIA NASCIMENTO FUSCO
BR302024006578-7	Notificação do depósito (exame formal concluído) Código de despacho: 860 Data de depósito: 30/11/2024 Titular: INCROLLABILE'S IMPORTAÇÃO E COMÉRCIO LTDA [BR/SC]
BR322024006473-2	Notificação do depósito (exame formal concluído) Código de despacho: 860 Data de depósito: 25/11/2024 Titular: BECTON, DICKINSON AND COMPANY [US] Procurador: UNGRIA BRASIL PATENTES E MARCAS
BR322024006527-5	Notificação do depósito (exame formal concluído) Código de despacho: 860 Data de depósito: 27/11/2024 Titular: SANTONI S.P.A [IT] Procurador: Paulo de Tarso Castro Brandão
BR322024006528-3	Notificação do depósito (exame formal concluído) Código de despacho: 860 Data de depósito: 27/11/2024 Titular: SANTONI S.P.A [IT] Procurador: Paulo de Tarso Castro Brandão
BR322024006529-1	Notificação do depósito (exame formal concluído) Código de despacho: 860 Data de depósito: 27/11/2024 Titular: SANTONI S.P.A [IT] Procurador: Paulo de Tarso Castro Brandão

Notificação de depósito - pedido em sigilo

Notificam-se os pedidos de registro de desenho industrial listados a seguir. Os pedidos cumprem as condições de admissibilidade previstas na LPI e seguirão para a etapa de exame técnico, após a observação do prazo de sigilo. Este despacho não gera direito a fotocópia por parte de terceiros.

Tendo sido requerido o sigilo, na forma do art. 106 § 1º da LPI, o processamento do pedido será suspenso pelo prazo de 180 (cento e oitenta) dias. O depositante poderá solicitar a retirada do pedido, dentro do prazo de 90 (noventa) dias, contados da data do depósito. A retirada do pedido, sem que o mesmo tenha produzido qualquer efeito, dará prioridade ao depósito imediatamente posterior.

Caso seja de interesse a retirada do pedido:

1. Acesse o e-DI no site do INPI (www.inpi.gov.br);
2. Emita uma Guia de Recolhimento da União (GRU) para o serviço "retirada de pedido em sigilo" (código 159);
3. Preencha e envie o formulário eletrônico correspondente à opção indicada na emissão da GRU, acompanhado dos esclarecimentos, argumentos, provas ou documentos apropriados.

Para esclarecer outras dúvidas e conhecer, em detalhe, o processamento de pedidos de registro de desenho industrial e outras petições, não deixe de consultar o Manual de Desenho Industrial <http://manualdedi.inpi.gov.br/projects/manual-de-desenho-industrial/wiki>.

BR302024006552-3	Notificação do depósito com requerimento de sigilo (exame formal concluído) Código de despacho: 009 Data de depósito: 29/11/2024 Titular: YAMAHA HATSUDOKI KABUSHIKI KAISHA [JP] Procurador: LUIZ LEONARDOS & ADVOGADOS
BR302024006554-0	Notificação do depósito com requerimento de sigilo (exame formal concluído) Código de despacho: 009 Data de depósito: 29/11/2024 Titular: YAMAHA HATSUDOKI KABUSHIKI KAISHA [JP] Procurador: LUIZ LEONARDOS & ADVOGADOS
BR302024006555-8	Notificação do depósito com requerimento de sigilo (exame formal concluído) Código de despacho: 009 Data de depósito: 29/11/2024 Titular: YAMAHA HATSUDOKI KABUSHIKI KAISHA [JP] Procurador: LUIZ LEONARDOS & ADVOGADOS

Exame técnico: Exigência

Como etapa do exame técnico dos pedidos de registro de desenho industrial, listados a seguir – nos termos do artigo 106, § 3º da Lei da Propriedade Industrial (LPI, lei n.º 9.279, de 14 de maio de 1996) – formula-se exigência relativa às questões indicadas.

Para cumprir ou contestar a exigência de petição:

1. Acesse o e-DI no site do INPI (www.inpi.gov.br);
2. Emita uma Guia de Recolhimento da União (GRU) para o serviço de “cumprimento de exigência” (código 105 – em processo), referente a processo de registro;
3. Efetue o pagamento; e
4. Preencha e envie o formulário eletrônico correspondente à opção indicada na emissão da GRU, acompanhado dos esclarecimentos, argumentos, provas ou documentos apropriados.

Os sistemas de informática do INPI identificarão o cumprimento de exigência, para que o pedido de registro prossiga, automaticamente, em seu processamento.

Para esclarecer outras dúvidas e conhecer em detalhe o processamento de pedidos de registro de desenho industrial e outras petições, não deixe de consultar o Manual de Desenho Industrial (<http://manualdedi.inpi.gov.br/projects/manual-de-desenho-industrial/wiki>).

BR302023006060-0

Exigência técnica

Código de despacho: 136

Titular: LÚCIO ORISTIDES DE OLIVEIRA [BR/SP]

Procurador: Jorge Roberto Innocêncio da Costa

Detalhes do despacho: As seguintes exigências foram formuladas com base no Manual de Desenhos Industriais – 2º revisão (out/2023), instituído pela Portaria INPI/PR nº 36/2023, acessível em [http://](http://manualdedi.inpi.gov.br/projects/manual-de-desenho-industrial/wiki/Manual_de_Desenhos_Industriais)

http://manualdedi.inpi.gov.br/projects/manual-de-desenho-industrial/wiki/Manual_de_Desenhos_Industriais: [1]

Em atenção ao item 5.3.1.1.b do Manual, o título do desenho industrial deve indicar claramente o produto no qual o desenho industrial é aplicado. O título não deve conter informações técnicas do produto. Altere o título a fim de indicar de forma clara e concisa o produto a ser reivindicado, excluindo a informação: “PARA COLHEITA DE CULTURAS PERENES DOTADO DE CESTO AÉREO”. Altere o título no relatório descritivo e na reivindicação. Sugere-se modificar o título para: “DISPOSITIVO DE ELEVAÇÃO DE COLHEDOR”. Se necessário, informe também nova classe mais adequada. [2] De acordo com o item 5.3.3 do Manual de Desenhos Industriais, cada maneira de uso deve ser numerada como variação. As figuras demonstram produto com mais de uma maneira de uso: os cestos aéreos se encontram em posições diferentes entre as figuras. Portanto, proceda a correção de forma que os produtos tenham a seguinte formatação: fig. 1.1, 1.2, 1.3 etc., para primeira variação (maneira de uso); fig. 2.1, 2.2, 2.3, etc., para a segunda variação e assim sucessivamente, conforme determinado no item 5.3.4.5 do Manual. Alternativamente, apresente apenas uma variação com os cestos na mesma posição em todas as figuras. [3] De acordo com o item 5.3.4.3 do Manual, faculta-se ao depositante a apresentação de figuras com representação contextual usando linhas tracejadas ou colorização para representar partes para as quais não é reivindicada proteção. No entanto, recomenda-se fazer esclarecimento na descrição do desenho industrial, a qual constará no relatório descritivo, quanto ao caráter contextual das linhas tracejadas incluídas na referida figura. Por exemplo: “As linhas tracejadas representam elementos contextuais e não fazem parte do desenho industrial reivindicado”. Alternativamente, exclua das figuras todos os elementos que não fazem parte da reivindicação do objeto.

BR302023007011-7

Exigência técnica

Código de despacho: 136

Titular: FLEXIBLE STEEL LACING COMPANY [US]

Procurador: IGOR LEONARDO GUIMARÃES SIMÕES

Detalhes do despacho: Com base no Manual de Desenhos Industriais instituído pela Portaria INPI/PR nº 36/2023, formulam-se as seguintes exigências: O requerente optou por apresentar as vistas ampliadas do produto das figuras 2.1 a 2.7. Para que essa representação seja aceita, a forma de apresentação deve ser a mesma das atuais figuras 1.7 a 1.12, qual seja, a delimitação das figuras por uma linha tracejada indicando a área ampliada, de acordo com o item 5.3.4.2 do manual vigente. Para o cumprimento desta exigência, utilizar o formulário eletrônico para a inclusão de figuras. Não apresentar as figuras em documento pdf, sob pena de publicação de nova exigência. http://manualdedi.inpi.gov.br/projects/manual-de-desenho-industrial/wiki/03_05_Peticionamento_pelo_e-DI#352-Preenchimento-do-formul%C3%A1rio

BR302023007038-9

Exigência técnica

Código de despacho: 136

Titular: UNIVERSIDADE FEDERAL DO ESPÍRITO SANTO - UFES [BR/ES]

Detalhes do despacho: Com base no Manual de Desenhos Industriais instituído pela Portaria INPI/PR nº 36/2023, formulam-se as seguintes exigências: Houve um decréscimo da qualidade das figuras apresentadas. Não foram observadas as correções nas formas do produto apontadas na exigência técnica anterior. Portanto, reitera-se parcialmente a exigência anterior. Verifica-se que há inconsistência entre as vistas: as hastes que sustentam as "folhas" não estão plenamente representadas nas figuras 1.2 e 1.5. A parte que as unem aos suportes cilíndricos estão incompletas. Em atenção ao item 5.3.4.4 do Manual rerepresente as figuras com as correções indicadas e quaisquer outras que sejam necessárias para que as imagens apresentem coerência entre si. A representação das figuras não apresenta qualidade adequada com linhas pixelizadas, principalmente a parte inferior das figuras, constituídas pelas varetas cilíndricas. Em atendimento ao item 5.3.4.1 do Manual, apresentar figuras com melhor qualidade. Para o cumprimento desta exigência, utilizar o formulário eletrônico para a inclusão de figuras. Não apresentar as figuras em documento pdf, sob pena de publicação de nova exigência. http://manualdedi.inpi.gov.br/projects/manual-de-desenho-industrial/wiki/03_05_Peticionamento_pelo_e-DI#352-Preenchimento-do-formul%C3%A1rio

Exame técnico: Indeferimento

Como parte do exame técnico dos pedidos de registro de desenho industrial analisou-se a adequação do(s) objeto(s) reivindicado(s) nos pedidos de registro de desenho industrial quanto ao disposto no art. 100 da LPI.

Concluído o exame, indeferem-se os pedidos de registro listados a seguir com base nos fundamentos legais indicados.

Cabe recurso desta decisão, que deve ser apresentado no prazo de 60 (sessenta) dias, contados da data de publicação da decisão recorrida na Revista da Propriedade Industrial (RPI), nos termos dos art. 212, 221, 222, 223 e 224 da Lei da Propriedade Industrial (LPI, Lei n.º 9.279, de 14 de maio de 1996).

Para apresentar uma petição de recurso:

1. Acesse o e-DI no site do INPI (www.inpi.gov.br);
2. Emita uma Guia de Recolhimento da União (GRU) para o serviço de “recurso contra indeferimento de pedido de registro de desenho industrial” (código 153);
3. Efetue o pagamento; e
4. Preencha e envie o formulário eletrônico correspondente à opção indicada na emissão da GRU, acompanhado dos esclarecimentos, argumentos, provas ou documentos apropriados.

Para esclarecer outras dúvidas e conhecer, em detalhe, o processamento de pedidos de registro de desenho industrial e outras petições, não deixe de consultar o Manual de Desenho Industrial (<http://manualdedi.inpi.gov.br/projects/manual-de-desenho-industrial/wiki>). Caso permaneça dúvida sobre o indeferimento, entre em contato pelo Fale Conosco, selecionando DIRMA - Desenho Industrial - Área Técnica.

Este despacho não gera direito a fotocópia por parte de terceiros.

BR302023007034-6

Indeferimento do pedido

Código de despacho: 024

Titular: RODOLFO CÂNDIA ALBA JUNIOR [BR/SP]

Procurador : Maria do Rosário de Lima

Detalhes do despacho: O escopo de proteção reivindicado faz referência a objeto constituído essencialmente por formas técnicas ou funcionais. (Esse pode ser um texto padrão, mas em geral fazemos algum tipo de complemento).

O formato helicoidal, ao contrário do que defende a alegação, é uma conformação técnica utilizada para fixação de partes móveis por meio do atarraxamento, muito similar aos já conhecidos parafusos, neste caso para fixação de elementos ortodônticos, já que se trata de um implante dentário. Por esta razão o produto reivindicado foi considerado essencialmente técnico e funcional, não registrável como desenho industrial.

BR302023007035-4

Indeferimento do pedido

Código de despacho: 024

Titular: RODOLFO CÂNDIA ALBA JUNIOR [BR/SP]

Procurador : Maria do Rosário de Lima

Detalhes do despacho: Pedido indeferido devido à não conformidade ao contido no art. 101, inciso IV, c/c art. 106, caput, da LPI e item 5.12.2 do Manual de Desenho Industrial.

O escopo de proteção reivindicado faz referência a objeto constituído essencialmente por formas técnicas ou funcionais. (Esse pode ser um texto padrão, mas em geral fazemos algum tipo de complemento).

A exigência técnica solicitou que o interessado demonstrasse os aspectos ornamentais do produto reivindicado, limitando-se a informar que as características externas são harmoniosas. Nas alegações é informado que o produto é utilizado para fixação de próteses dentárias intrafaciais, com a mesma função de um parafuso, produto largamente utilizado e conhecido, não pelas suas qualidades ornamentais, mas pela sua funcionalidade. Por esta razão o produto reivindicado foi considerado essencialmente técnico e funcional, não registrável como

desenho industrial.

BR302024001251-9

Indeferimento do pedido

Código de despacho: 024

Titular: MIRANDA ESTUDIO SERVICOS DE DESIGN LTDA [BR/BA]

Procurador : JANAÍNA SHIRLEY DEL' REI MUNIZ DA ROCHA

Detalhes do despacho: De acordo com o Art.98 da Lei de Propriedade Industrial, não se considera desenho industrial qualquer obra de caráter puramente artístico.

BR302024001566-6

Indeferimento do pedido

Código de despacho: 024

Titular: ABREU & NOVAES LTDA [BR/SP]

Procurador : marcelo henrique zanoni

Detalhes do despacho: O escopo de proteção reivindicado faz referência a objeto ou padrão ornamental com forma plástica ornamental constituída por elementos geométricos básicos, dos quais se derivam todas as outras formas.

Pedidos de registro de desenho industrial definitivamente arquivados

Por falta de procuração
Por falta de resposta à exigência técnica
Exigência de designação não respondida

Por falta de procuração

Os pedidos de registro de desenho industrial, listados a seguir, foram, definitivamente, arquivados, em vista da ausência de procuração, nos termos do parágrafo 2º do artigo 216 da Lei da Propriedade Industrial (LPI, lei n.º 9.279, de 14 de maio de 1996).

Com respeito a esses processos, encerra-se a instância administrativa, nos termos do parágrafo 2º do artigo 216 da Lei da Propriedade Industrial (LPI, lei n.º 9.279, de 14 de maio de 1996).

Art. 216 - Os atos previstos nesta Lei serão praticados pelas partes ou por seus procuradores, devidamente qualificados.

Parágrafo 2º - A procuração deverá ser apresentada em até 60 (sessenta) dias contados da prática do primeiro ato da parte no processo, independente de notificação ou exigência, sob pena de arquivamento, sendo definitivo o arquivamento do pedido de patente, do pedido de registro de desenho industrial e de registro de marca.

Este despacho não gera direito a fotocópia por parte de terceiros.

BR302024005362-2	Arquivamento definitivo de pedido de registro por falta de procuração Código de despacho: 106 Titular: DONIZETE PALMARIN. [BR/SP] Procurador: Nicolas Marques Ribeiro Souza Detalhes do despacho: Pedido arquivado por não ter sido apresentada a procuração dentro do prazo de 60 dias da data do primeiro ato da parte no processo, Artigo 216, §2º da Lei 9279/96.
BR302024005363-0	Arquivamento definitivo de pedido de registro por falta de procuração Código de despacho: 106 Titular: DONIZETE PALMARIN. [BR/SP] Procurador: Nicolas Marques Ribeiro Souza Detalhes do despacho: Pedido arquivado por não ter sido apresentada a procuração dentro do prazo de 60 dias da data do primeiro ato da parte no processo, Artigo 216, §2º da Lei 9279/96.
BR302024005364-9	Arquivamento definitivo de pedido de registro por falta de procuração Código de despacho: 106 Titular: DONIZETE PALMARIN. [BR/SP] Procurador: Nicolas Marques Ribeiro Souza Detalhes do despacho: Pedido arquivado por não ter sido apresentada a procuração dentro do prazo de 60 dias da data do primeiro ato da parte no processo, Artigo 216, §2º da Lei 9279/96.

Por falta de resposta à exigência técnica

Os pedidos de registro de desenho industrial, listados a seguir, foram, definitivamente, arquivados, em vista da ausência de resposta a uma exigência técnica. Com respeito a esses processos, encerra-se a instância administrativa, nos termos do parágrafo 3º do artigo 106 da Lei da Propriedade Industrial (LPI, lei n.º 9.279, de 14 de maio de 1996).

Art. 106. Depositado o pedido de registro de desenho industrial e observado o disposto nos arts. 100, 101 e 104, será automaticamente publicado e simultaneamente concedido o registro, expedindo-se o respectivo certificado.

§ 3º Não atendido o disposto nos arts. 101 e 104, será formulada exigência, que deverá ser respondida em 60 (sessenta) dias, sob pena de arquivamento definitivo.

Este despacho não gera direito a fotocópia por parte de terceiros.

BR302022001844-9	Arquivamento definitivo de pedido de registro por falta de cumprimento de exigência técnica Código de despacho: 139 Titular: FERPA INDÚSTRIA E COMÉRCIO DE MÓVEIS EIRELI [BR/SC] Procurador: JONAS MASSAIA DOS SANTOS Detalhes do despacho: Pedido arquivado por não ter sido apresentada a petição de cumprimento de exigência no prazo legal de 60 dias da publicação da exigência técnica.
BR302022001845-7	Arquivamento definitivo de pedido de registro por falta de cumprimento de exigência técnica Código de despacho: 139 Titular: FERPA INDÚSTRIA E COMÉRCIO DE MÓVEIS EIRELI [BR/SC] Procurador: JONAS MASSAIA DOS SANTOS Detalhes do despacho: Pedido arquivado por não ter sido apresentada a petição de cumprimento de exigência no prazo legal de 60 dias da publicação da exigência técnica.
BR302022001847-3	Arquivamento definitivo de pedido de registro por falta de cumprimento de exigência técnica Código de despacho: 139 Titular: FERPA INDÚSTRIA E COMÉRCIO DE MÓVEIS EIRELI [BR/SC] Procurador: JONAS MASSAIA DOS SANTOS Detalhes do despacho: Pedido arquivado por não ter sido apresentada a petição de cumprimento de exigência no prazo legal de 60 dias da publicação da exigência técnica.
BR302022003447-9	Arquivamento definitivo de pedido de registro por falta de cumprimento de exigência técnica Código de despacho: 139 Titular: CONTOUR SLIM FABRICACAO E COMERCIO LTDA [BR/RJ] Procurador: MAURO RODRIGO VIEIRA Detalhes do despacho: Pedido arquivado por não ter sido apresentada a petição de cumprimento de exigência no prazo legal de 60 dias da publicação da exigência técnica.
BR302022007081-5	Arquivamento definitivo de pedido de registro por falta de cumprimento de exigência técnica Código de despacho: 139 Titular: PASETTI & GIROTTI INDUSTRIA E COMERCIO LTDA - EPP [BR/RS] Procurador: LEONARDO SABAS GASPERIN Detalhes do despacho: Pedido arquivado por não ter sido apresentada a petição de cumprimento de exigência no prazo legal de 60 dias da publicação da exigência técnica.

BR302023001571-0	Arquivamento definitivo de pedido de registro por falta de cumprimento de exigência técnica Código de despacho: 139 Titular: DENILSON GOMES VAZ DA SILVA [BR/CE] e MATEUS OLIVEIRA DE PAULA [BR/CE] Procurador: GILBERTO MOREIRA MENEZES NETO Detalhes do despacho: Pedido arquivado por não ter sido apresentada a petição de cumprimento de exigência no prazo legal de 60 dias da publicação da exigência técnica.
BR302023001823-9	Arquivamento definitivo de pedido de registro por falta de cumprimento de exigência técnica Código de despacho: 139 Titular: RENATA GONÇALVES VIEIRA [BR/SP] Detalhes do despacho: Pedido arquivado por não ter sido apresentada a petição de cumprimento de exigência no prazo legal de 60 dias da publicação da exigência técnica.
BR302023001946-4	Arquivamento definitivo de pedido de registro por falta de cumprimento de exigência técnica Código de despacho: 139 Titular: PHYSALIS ESTUDIO LTDA ME [BR/RS] Detalhes do despacho: Pedido arquivado por não ter sido apresentada a petição de cumprimento de exigência no prazo legal de 60 dias da publicação da exigência técnica.
BR302023002128-0	Arquivamento definitivo de pedido de registro por falta de cumprimento de exigência técnica Código de despacho: 139 Titular: EMERSON JUNIOR GONCALVES DA SILVA [BR/MG] Detalhes do despacho: Pedido arquivado por não ter sido apresentada a petição de cumprimento de exigência no prazo legal de 60 dias da publicação da exigência técnica.
BR302023002415-8	Arquivamento definitivo de pedido de registro por falta de cumprimento de exigência técnica Código de despacho: 139 Titular: TRYMAX INDUSTRIA E COMERCIO DE ARTEFATOS CIMENTICIOS EIRELI [BR/RS] Detalhes do despacho: Pedido arquivado por não ter sido apresentada a petição de cumprimento de exigência no prazo legal de 60 dias da publicação da exigência técnica.
BR302023002563-4	Arquivamento definitivo de pedido de registro por falta de cumprimento de exigência técnica Código de despacho: 139 Titular: BOX FAN LTDA [BR/SP] Procurador: RAIANA SABRINA BARBOSA Detalhes do despacho: Pedido arquivado por não ter sido apresentada a petição de cumprimento de exigência no prazo legal de 60 dias da publicação da exigência técnica.
BR302023002710-6	Arquivamento definitivo de pedido de registro por falta de cumprimento de exigência técnica Código de despacho: 139 Titular: RIVIERA - TECNOLOGIAS PARA VIDA LTDA [BR/PR] Procurador: ON MARCAS GESTÃO DE NEGÓCIOS E INTELIGÊNCIA EM PROPRIEDADE INTELECTUAL Detalhes do despacho: Pedido arquivado por não ter sido apresentada a petição de cumprimento de exigência no prazo legal de 60 dias da publicação da exigência técnica.
BR302023002813-7	Arquivamento definitivo de pedido de registro por falta de cumprimento de exigência técnica Código de despacho: 139 Titular: RENAN BELTRATI COSER [BR/SP] Procurador: MARCELO MASIERO KUSSUNOKI Detalhes do despacho: Pedido arquivado por não ter sido apresentada a petição de cumprimento de exigência no prazo legal de 60 dias da publicação da exigência técnica.
BR302023002831-5	Arquivamento definitivo de pedido de registro por falta de cumprimento de exigência técnica Código de despacho: 139 Titular: UNIVERSIDADE FEDERAL DE CAMPINA GRANDE - PB [BR/PB] Detalhes do despacho: Pedido arquivado por não ter sido apresentada a petição de cumprimento de exigência no prazo legal de 60 dias da publicação da exigência técnica.
BR302023003016-6	Arquivamento definitivo de pedido de registro por falta de cumprimento de exigência técnica Código de despacho: 139 Titular: VITOR DE LUCA ZANATTA [BR/SP] e BERTHA HOME LTDA. [BR/SP] Detalhes do despacho: Pedido arquivado por não ter sido apresentada a petição de cumprimento de exigência no prazo legal de 60 dias da publicação da exigência técnica.
BR302023003068-9	Arquivamento definitivo de pedido de registro por falta de cumprimento de exigência técnica Código de despacho: 139 Titular: HUDSON AGUIAR SERIQUE [BR/PA] Detalhes do despacho: Pedido arquivado por não ter sido apresentada a petição de cumprimento de exigência no prazo legal de 60 dias da publicação da exigência técnica.

BR302023003289-4

Arquivamento definitivo de pedido de registro por falta de cumprimento de exigência técnica

Código de despacho: 139

Titular: MT MOTO INDÚSTRIA EIRELI [BR/CE]

Detalhes do despacho: Pedido arquivado por não ter sido apresentada a petição de cumprimento de exigência no prazo legal de 60 dias da publicação da exigência técnica.

BR302023003912-0

Arquivamento definitivo de pedido de registro por falta de cumprimento de exigência técnica

Código de despacho: 139

Titular: BOX FAN LTDA [BR/SP]

Procurador: RAIANA SABRINA BARBOSA

Detalhes do despacho: Pedido arquivado por não ter sido apresentada a petição de cumprimento de exigência no prazo legal de 60 dias da publicação da exigência técnica.

Concessões de registros de desenho industrial

Registro de desenho industrial concedido

Concessão em designação

Registro de desenho industrial concedido

Os registros de desenho industrial, listados a seguir, foram concedidos, nos termos dos artigos 106 da Lei da Propriedade Industrial (LPI, lei n.º 9.279, de 14 de maio de 1996).

Art. 100. Não é registrável como desenho industrial:

I - o que for contrário à moral e aos bons costumes ou que ofenda a honra ou imagem de pessoas, ou atente contra liberdade de consciência, crença, culto religioso ou ideia e sentimentos dignos de respeito e veneração;

II - a forma necessária comum ou vulgar do objeto ou, ainda, aquela determinada essencialmente por considerações técnicas ou funcionais.

Art. 101. O pedido de registro, nas condições estabelecidas pelo INPI, conterá:

I - requerimento;

II - relatório descritivo, se for o caso;

III - reivindicações, se for o caso;

IV - desenhos ou fotografias;

V - campo de aplicação do objeto; e

VI - comprovante do pagamento da retribuição relativa ao depósito.

Parágrafo único. Os documentos que integram o pedido de registro deverão ser apresentados em língua portuguesa.

Art. 104. O pedido de registro de desenho industrial terá que se referir a um único objeto, permitida uma pluralidade de variações, desde que se destinem ao mesmo propósito e guardem entre si a mesma característica distintiva preponderante, limitado cada pedido ao máximo de 20 (vinte) variações.

Parágrafo único. O desenho deverá representar clara e suficientemente o objeto e suas variações, se houver, de modo a possibilitar sua reprodução por técnico no assunto.

Art. 106. Depositado o pedido de registro de desenho industrial e observado o disposto nos arts. 100, 101 e 104, será automaticamente publicado e simultaneamente concedido o registro, expedindo-se o respectivo certificado.

Os certificados dos registros de desenho industrial ora concedidos estarão disponíveis no site do INPI (www.inpi.gov.br), em até 60 (sessenta) dias contados da publicação desta RPI.).

BR302023005153-8

Concessão de registro

Código de despacho: 158

Titular: DONGGUAN CHOGORI ELECTRIC TECHNOLOGY CO., LTD [CN]

Autor: YUANZE WU[CN]

Título do registro: CONECTOR

Data de depósito: 21/09/2023

Prioridade unionista: 202330148857.8 24/03/2023 CN

Classificação: 13-03

Procurador: CAROLINA NAKATA



BR302023006992-5

Concessão de registro

Código de despacho: 158

Titular: ANDRE LUIZ FRANCISCO DA SILVA VITAL [BR/DF]

Autor: ANDRE LUIZ FRANCISCO DA SILVA VITAL[BR]

Título do registro: Blocos para construção

Data de depósito: 22/12/2023

Classificação: 25-01

Procurador: Eduardo Pereira da Silva

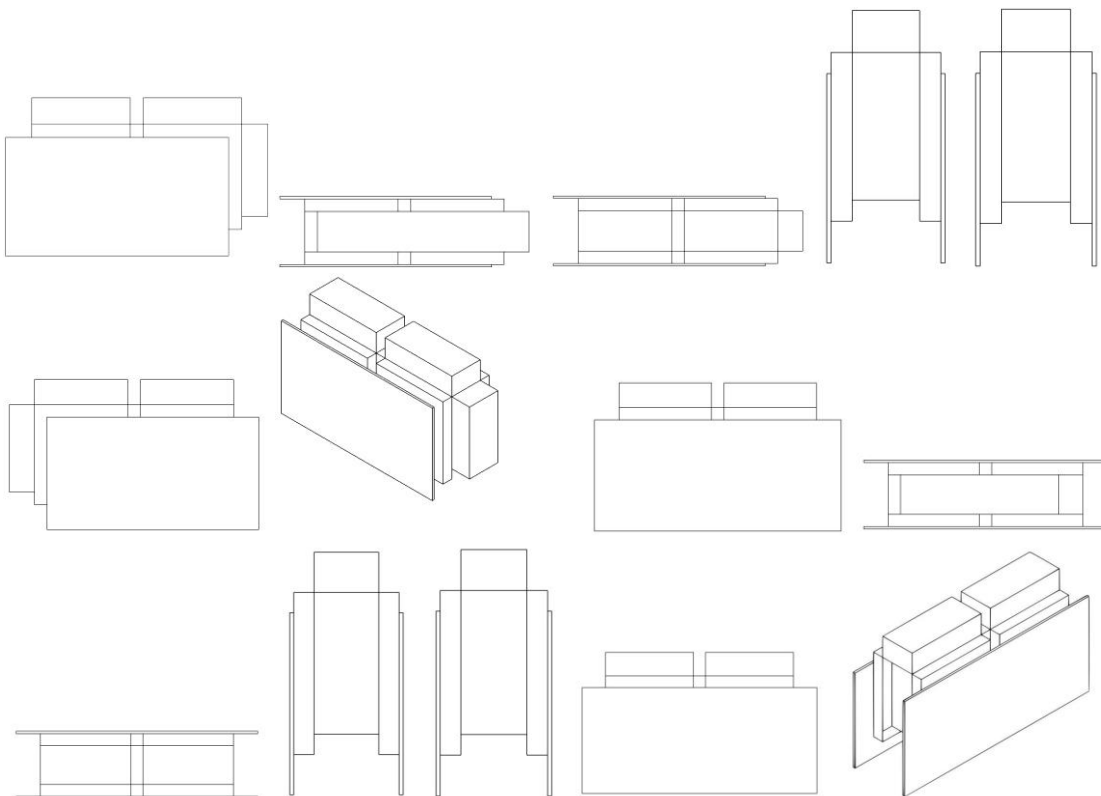

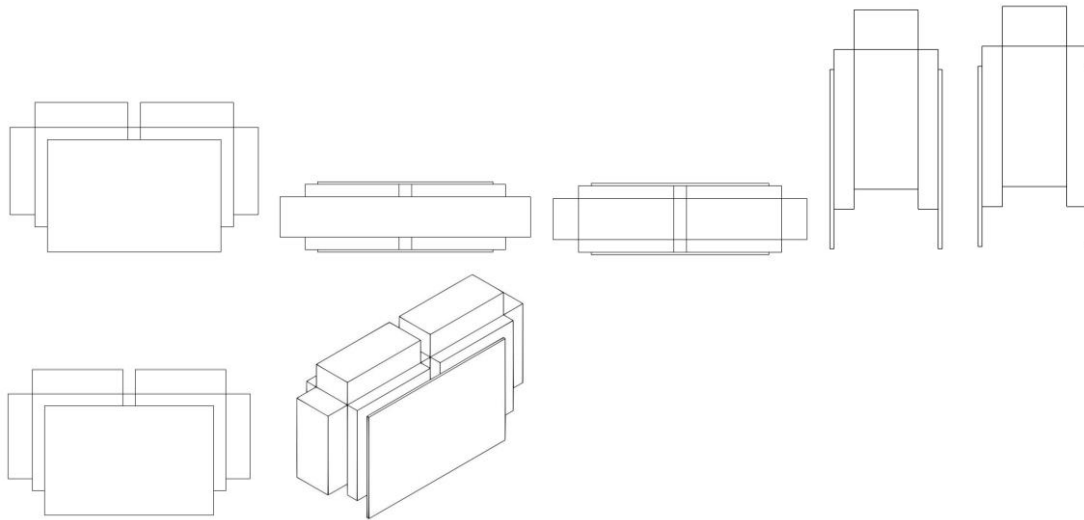

BR302023007018-4

Concessão de registro
 Código de despacho: 158
Titular: ANTÔNIO PASCUAL GALUCHINO BUENDIA [BR/SP]
 Autor: ANTÔNIO PASCUAL GALUCHINO BUENDIA[ES]
 Título do registro: Transportadores de roda [carrinhos]
 Data de depósito: 23/12/2023
 Classificação: 12-02
 Procurador: Adriana Molina Godinho



BR302024000622-5

Concessão de registro
 Código de despacho: 158
Titular: SSM SOLUÇÕES METÁLICAS PARA ENERGIAS RENOVÁVEIS EIRELI [BR/PR]
 Autor: MARCELO XIMENEZ PEREIRA[BR]
 Título do registro: PERFIL PARA PAINÉIS SOLARES
 Data de depósito: 09/02/2024
 Classificação: 25-01
 Procurador: RAFAEL LUIZ RODRIGUES
 Detalhes do despacho: Classe de locarno alterada para 25-01-25.01. MATERIAIS DE CONSTRUÇÃO, de acordo com a nota técnica 01/2024.

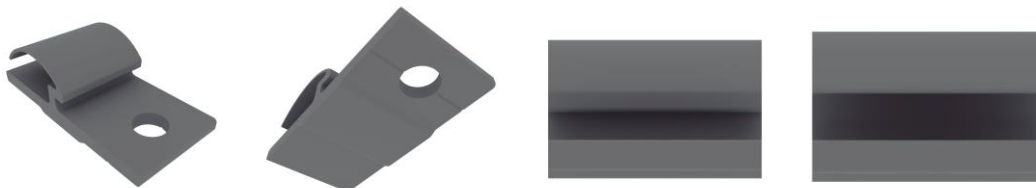

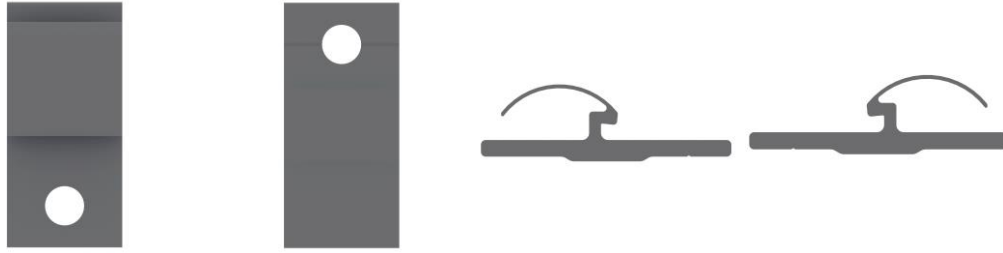

BR302024000636-5

Concessão de registro

Código de despacho: 158

Titular: MEYERS MANX LLC [US]

Autor: FREEMAN THOMAS[US], RONALD LOWELL ANDERSON[US], PHILLIP SAROFIM[US] e SERGIO MARTIN[US]

Título do registro: VEÍCULO

Data de depósito: 09/02/2024

Prioridade unionista: 29/910,025 14/08/2023 US

Classificação: 12-08

Procurador: Gustavo Leonardos

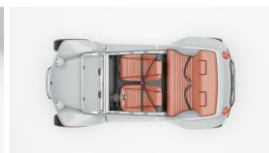
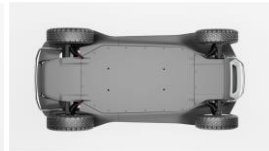

BR302024001509-7

Concessão de registro

Código de despacho: 158

Titular: ENGEMAX ENGENHARIA, PESQUISA E DESENVOLVIMENTO CIENTIFICO LTDA [BR/MA]

Autor: FRANCISCO MONTEIRO REIS[BR]

Título do registro: Blocos para construção

Data de depósito: 26/03/2024

Classificação: 25-01

Detalhes do despacho: Legendas e numeração adequadas de ofício de acordo com a nota técnica 01/2024.

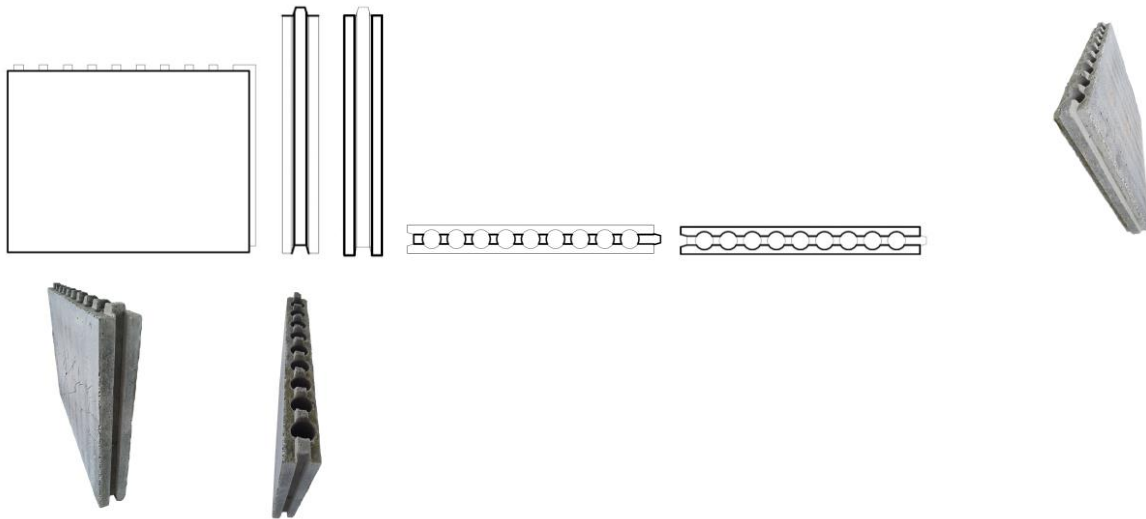

BR302024001542-9

Concessão de registro

Código de despacho: 158

Titular: UNIVERSIDADE FEDERAL DO RIO DE JANEIRO [BR/RJ]

Autor: ANA KARLA FREIRE DE OLIVEIRA[BR]

Título do registro: Divisórias vazadas [cobogós]

Data de depósito: 28/03/2024

Classificação: 25-02

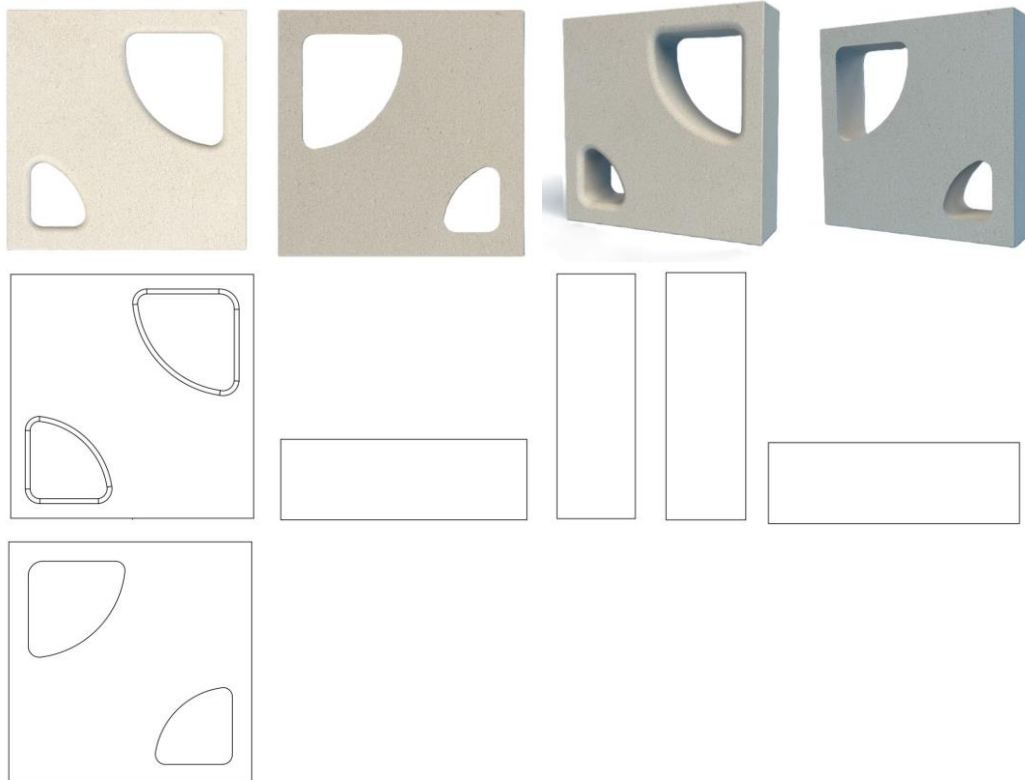

BR302024001741-3

Concessão de registro

Código de despacho: 158

Titular: ETA SA MANUFACTURE HORLOGÈRE SUISSE [CH]

Autor: ALEXIA BENAKIS[CH]
Título do registro: Embalagem
Data de depósito: 10/04/2024
Prioridade unionista: DM/ 232836 25/10/2023 WO
Classificação: 03-01
Procurador: Luiz Henrique Oliveira Do Amaral

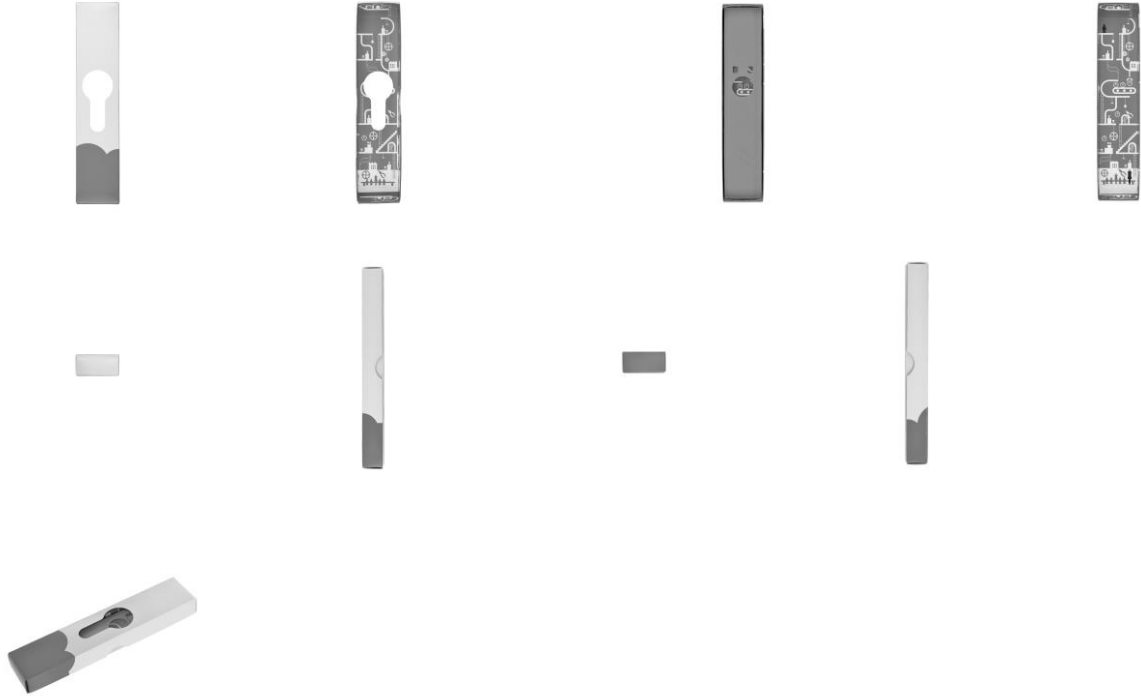

Registros de desenho industrial extintos

Pelo fim da vigência

Pela falta de pagamento da retribuição prevista nos arts. 108 e 120

Pela inobservância do artigo 217 da Lei da Propriedade Industrial

Pela falta de pagamento da retribuição prevista nos arts. 108 e 120

Os registros de desenho industrial, listados a seguir, estão extintos, em vista da expiração do prazo de vigência, nos termos do inciso III do artigo 119 da Lei da Propriedade Industrial (LPI, lei n.º 9.279, de 14 de maio de 1996).

Art. 119. O registro extingue-se:

...

III - pela falta de pagamento da retribuição prevista nos arts. 108 e 120

....

DI6603576-7	Extinção de registro pela falta de pagamento (art.119, III) Código de despacho: 870 Titular: Volkswagen AKTiengesellschaft [DE] Procurador: Dannemann, Siemsen, Bigler & Ipanema Moreira Detalhes do despacho: A contar de 05/10/2021.
BR302017003952-9	Extinção de registro pela falta de pagamento (art.119, III) Código de despacho: 870 Titular: FALCON HELMET DESIGN & ENGINEERING, INC. [US] Procurador: LUIZ LEONARDOS & ADVOGADOS Detalhes do despacho: A contar de 14/09/2022.
BR302019002014-9	Extinção de registro pela falta de pagamento (art.119, III) Código de despacho: 870 Titular: BRUNO ALVES MANSO [BR/SP] Detalhes do despacho: A contar de 14/05/2024.
BR302019002016-5	Extinção de registro pela falta de pagamento (art.119, III) Código de despacho: 870 Titular: LG ELECTRONICS INC. [KR] Procurador: DANNEMANN, SIEMSEN, BIGLER & IPANEMA MOREIRA Detalhes do despacho: A contar de 14/05/2024.

Nulidades administrativas de registros de desenho industrial

Exigência de pagamento
Exigência de conformidade de petição
Notificação de instauração de nulidade administrativa, por requerimento de terceiros, para manifestação
Notificação de instauração de nulidade administrativa, de ofício, para manifestação
Instrução técnica: Exigência
Instrução técnica: Sobrestamento
Decisão da nulidade: Negado provimento
Decisão da nulidade: Provimento
Instrução técnica: Intimação para manifestação por parte do titular e do requerente
Outros despachos

Notificação de nulidade administrativa, por requerimento de terceiros, para manifestação

Notificação de processo administrativo de nulidade (PAN) instaurado mediante requerimento de terceiros. A partir da publicação deste ato, na Revista da Propriedade Industrial (RPI), inicia-se o prazo de 60 (sessenta) dias para que o titular do registro se manifeste, nos termos do artigo 170 da Lei da Propriedade Industrial (LPI, lei n.º 9.279, de 14 de maio de 1996).

Declara-se, ainda, neste ato, o interesse público no reexame da concessão do atual registro.

Art. 170 - O titular será intimado para se manifestar no prazo de 60 (sessenta) dias.

Para visualizar petições eletrônicas no site do INPI (www.inpi.gov.br):

1. Acesse a pesquisa da base de desenho industrial utilizando login e senha; e
2. Informe o número do processo ao qual está vinculada a petição a ser visualizada.

3. Selecione o ícone "pdf" ao lado da petição desejada.

Para apresentar manifestação sobre nulidade administrativa:

1. Acesse o e-DI no site do INPI (www.inpi.gov.br);
2. Emita uma Guia de Recolhimento da União (GRU) para o serviço "manifestação ao processo administrativo de nulidade notificado" (código 108);
3. Efetue o pagamento; e
4. Preencha e envie o formulário eletrônico correspondente à opção indicada na emissão da GRU, acompanhado dos esclarecimentos, argumentos, provas ou documentos apropriados.

O prazo para apresentação de manifestação é de 60 (sessenta) dias, contados da data de publicação da notificação do processo administrativo de nulidade na Revista da Propriedade Industrial (RPI), nos termos dos art. 170, 221, 222 e 223 da Lei da Propriedade Industrial (LPI, Lei n.º 9.279, de 14 de maio de 1996).

Para esclarecer outras dúvidas e conhecer em detalhe o processamento de pedidos de registro de desenho industrial e outras petições, não deixe de consultar o Manual de Desenho Industrial <http://manualdedi.inpi.gov.br/projects/manual-de-desenho-industrial/wiki>

870240102534
02/12/2024

Notificação de instauração de processo de nulidade a requerimento
Código de despacho: 400
Petição (tipo): [107.02] Nulidade de registro de desenho industrial
Processo afetado: BR302023006182-7
Requerente: FIORI DO BRASIL LTDA
Procurador: Guerra Advogados Associados
Titular do registro: VALEMIX CONCRETOS E SERVIÇOS LTDA [BR/MG]
Procurador do titular: SERGIO RODRIGUES DE OLIVEIRA

870240102539
02/12/2024

Notificação de instauração de processo de nulidade a requerimento
Código de despacho: 400
Petição (tipo): [107.02] Nulidade de registro de desenho industrial
Processo afetado: BR302023006229-7
Requerente: FIORI DO BRASIL LTDA
Procurador: Guerra Advogados Associados
Titular do registro: VALEMIX CONCRETOS E SERVIÇOS LTDA [BR/MG]
Procurador do titular: SERGIO RODRIGUES DE OLIVEIRA

Decisão da nulidade: Provimento

Os processos administrativos de nulidade de registro listados foram conhecidos e providos por decisão do Presidente do INPI.

Declarados, assim, nulos os registros de desenho industrial relacionados - nos termos do artigo 168 da Lei da Propriedade Industrial (LPI, lei n.º 9.279, de 14 de maio de 1996) - face à infringência das normas legais apontadas a seguir.

Encerra-se a instância administrativa nos termos do artigo 171 da Lei da Propriedade Industrial (LPI, lei n.º 9.279, de 14 de maio de 1996).

Art. 171 – Decorrido o prazo fixado no artigo anterior, mesmo que não apresentada a manifestação, o processo será decidido pelo Presidente do INPI, encerrando-se a instância administrativa.

303240000087
03/10/2024

Requerimento provido (nulo o registro)
Código de despacho: 530
Petição (tipo): [protocolo interno] Nulidade administrativa de registro de DI
Processo afetado: DI6603576-7
Requerente: DIRMA/GABINETE
Titular do registro: Volkswagen AKtiengesellschaft [DE]
Procurador do titular: Dannemann, Siemsen, Bigler & Ipanema Moreira

Instrução técnica: Intimação para manifestação por parte do titular e do requerente

Os titulares e requerentes, ou seus procuradores, deverão tomar conhecimento do parecer técnico que concluiu o processo de nulidade instaurado nos termos do Art. 115 da Lei da Propriedade Industrial (LPI, lei nº 9279, de 14 de maio de 1996).

A partir da publicação deste ato na Revista da Propriedade Industrial (RPI), inicia-se o prazo de 60 (sessenta) dias para a manifestação.

Art. 115. Havendo ou não manifestação, decorrido o prazo fixado no artigo anterior, o INPI emitirá parecer, intimando o titular e o requerente para se manifestarem no prazo comum de 60 (sessenta) dias.

Art. 116. Decorrido o prazo fixado no artigo anterior, mesmo que não apresentadas as manifestações, o processo será decidido pelo Presidente do INPI, encerrando-se a instância administrativa.

Para apresentar manifestação sobre o parecer da nulidade administrativa:

1. Acesse o e-DI no site do INPI (www.inpi.gov.br);
2. Emita uma Guia de Recolhimento da União (GRU) para o serviço de “manifestação ao processo administrativo de nulidade notificado” (código 108) ou “contrarrazões à nulidade (terceiros se manifestando) (código 162);
3. Efetue o pagamento; e
4. Preencha e envie o formulário eletrônico correspondente à opção indicada na emissão da GRU, acompanhado dos esclarecimentos, argumentos, provas ou documentos apropriados.

Para esclarecer outras dúvidas e conhecer em detalhe o processamento de pedidos de registro de desenho industrial e outras petições, não deixe de consultar o Manual de Desenho Industrial <http://manualdedi.inpi.gov.br/projects/manual-de-desenho-industrial/wiki>.

870240073061 26/08/2024	Intimação para manifestação por parte do titular e do requerente Código de despacho: 1010 Petição (tipo): [107.02] Nulidade de registro de desenho industrial Processo afetado: BR302018054802-7 Requerente: COPACABANA BEAUTY COMERCIAL IMPORTADORA LTDA. Procurador: Hugo Silva & Maldonado Propriedade Intelectual Sociedade Civil S/C Ltda. Titular do registro: GA.MA S.R.L. UNIPERSONALE [IT] Procurador do titular: RUBENS DOS SANTOS FILHO
-----------------------------------	---

870240073097 27/08/2024	Intimação para manifestação por parte do titular e do requerente Código de despacho: 1010 Petição (tipo): [107.02] Nulidade de registro de desenho industrial Processo afetado: BR302022001118-5 Requerente: LUFWARE INDUSTRIA E COMERCIO Titular do registro: JORGE PITEL DA ROSA - ME [BR/SP] Procurador do titular: MODAL MARCAS E PATENTES LTDA.
-----------------------------------	--

870240074343 29/08/2024	Intimação para manifestação por parte do titular e do requerente Código de despacho: 1010 Petição (tipo): [107.02] Nulidade de registro de desenho industrial Processo afetado: BR302022002404-0 Requerente: ZINN COMPANY COMERCIO E SERVICOS LTDA Titular do registro: L V COMERCIO DE MOVEIS LTDA [BR/SP] Procurador do titular: EDUARDA COLLA
870240073326 27/08/2024	Intimação para manifestação por parte do titular e do requerente Código de despacho: 1010 Petição (tipo): [107.02] Nulidade de registro de desenho industrial Processo afetado: BR302022006152-2 Requerente: OTLA COMÉRCIO DE EQUIPAMENTOS DE PROTEÇÃO INDIVIDUAL E DE SISTEMAS ÓPTICOS LTDA. Procurador: David do Nascimento Advogados Associados Titular do registro: O.M.G OCULOS DE SEGURANCA EIRELI - EPP [BR/SP] Procurador do titular: ICAMP MARCAS E PATENTES LTDA
870240072649 26/08/2024	Intimação para manifestação por parte do titular e do requerente Código de despacho: 1010 Petição (tipo): [107.02] Nulidade de registro de desenho industrial Processo afetado: BR302023001203-6 Requerente: FATIMA NASSER NOUREDDINI 33633914803 - ME Procurador: Natália Almeida de Oliveira Titular do registro: ELIZABETH BARBEIRO MENEZES [BR/SP] Procurador do titular: IPLATAM SERVIÇOS EM PROPRIEDADE INTELECTUAL E FRANCHISING LTDA
870240069749 15/08/2024	Intimação para manifestação por parte do titular e do requerente Código de despacho: 1010 Petição (tipo): [107.02] Nulidade de registro de desenho industrial Processo afetado: BR302023004256-3 Requerente: ELITAMARA MORSOLETTO Procurador: MARCO ANTÔNIO DE OLIVEIRA Titular do registro: BIO EMBALAGENS BIOLÓGICAS LTDA [BR/SP] Procurador do titular: MARCIO LORETI
870240074242 29/08/2024	Intimação para manifestação por parte do titular e do requerente Código de despacho: 1010 Petição (tipo): [107.02] Nulidade de registro de desenho industrial Processo afetado: BR302023006157-6 Requerente: GELIUS INDÚSTRIA DE MÓVEIS LTDA Procurador: BEERRE ASSESSORIA EMPRESARIAL LTDA Titular do registro: LUAN FRANCO DE LUCCA [BR/SP] Procurador do titular: Eduarda Colla
870240076377 05/09/2024	Intimação para manifestação por parte do titular e do requerente Código de despacho: 1010 Petição (tipo): [107.02] Nulidade de registro de desenho industrial Processo afetado: BR302023006764-7 Requerente: GIOVANNA BRIGOLLA BERNART Procurador: Joaquim Calheiros de Moraes Titular do registro: INCOM INDUSTRIAL SLU LTDA. [XX] Procurador do titular: Alberto Luís Camelier da Silva
870240073715 28/08/2024	Intimação para manifestação por parte do titular e do requerente Código de despacho: 1010 Petição (tipo): [107.02] Nulidade de registro de desenho industrial Processo afetado: BR302023006947-0 Requerente: LEONARDO BERTASSI BORTOLOTTTO Procurador: Custodio de Almeida & Cia. Titular do registro: MAURICIO BALBINOT [BR/RS] Procurador do titular: João Cassiano Bairos Oyarzábal

870240073341
27/08/2024

Intimação para manifestação por parte do titular e do requerente
Código de despacho: 1010
Petição (tipo): [107.02] Nulidade de registro de desenho industrial
Processo afetado: BR322022007003-6
Requerente: OTLA COMÉRCIO DE EQUIPAMENTOS DE PROTEÇÃO INDIVIDUAL E DE SISTEMAS ÓPTICOS LTDA.
Procurador: David do Nascimento Advogados Associados
Titular do registro: O.M.G OCULOS DE SEGURANCA EIRELI - EPP [BR/SP]
Procurador do titular: ICAMP MARCAS E PATENTES LTDA

Manutenções e renovações de registros de desenho industrial

Exigência de pagamento de renovação
Exigência de pagamento de manutenção
Registro de desenho industrial prorrogado
Anotação de manutenção de registro
Outros despachos

Exigência de pagamento de manutenção

Como etapa do exame da conformidade de petições, e a fim de assegurar que sejam atendidas as formalidades previstas em lei, formula-se exigência de conformidade – nos termos do artigo 220 da Lei da Propriedade Industrial (LPI, lei n.º 9.279, de 14 de maio de 1996) – relativa às questões de pagamento da retribuição conforme indicado abaixo. O prazo para responder a exigência de conformidade formulada para a petição é de 60 (sessenta) dias, nos termos do art. 214, 221, 222, 223 e 224 da LPI.

Art. 108. O registro vigorará pelo prazo de 10 (dez) anos contados da data do depósito, prorrogável por 3 (três) períodos sucessivos de 5 (cinco) anos cada.

§ 1º O pedido de prorrogação deverá ser formulado durante o último ano de vigência do registro, instruído com o comprovante do pagamento da respectiva retribuição.

§ 2º Se o pedido de prorrogação não tiver sido formulado até o termo final da vigência do registro, o titular poderá fazê-lo nos 180 (cento e oitenta) dias subsequentes, mediante o pagamento de retribuição adicional.

Art. 120. O titular do registro está sujeito ao pagamento de retribuição quinquenal, a partir do segundo quinquênio da data do depósito

§ 2º O pagamento dos demais quinquênios será apresentado junto com o pedido de prorrogação a que se refere o art. 108.

§ 3º O pagamento dos quinquênios poderá ainda ser efetuado dentro dos 6 (seis) meses subsequentes ao prazo estabelecido no parágrafo anterior, mediante pagamento de retribuição adicional.

Observar os valores referentes à tabela de retribuição vigente. Para cumprir a exigência ou complementar a retribuição anterior:

1. Acesse o e-DI no site do INPI (www.inpi.gov.br);
2. Emita uma Guia de Recolhimento da União (GRU) para o serviço “complementação de retribuição” (código 800), se for o caso, no exato valor da complementação, fazendo referência ao número da GRU anterior;
3. Efetue o pagamento da complementação, se for o caso;
4. Emita uma Guia de Recolhimento da União (GRU) para o serviço de “cumprimento de exigência” (código 105), referente a petição; e
5. Preencha e envie o formulário eletrônico correspondente à opção indicada na emissão da GRU, acompanhado dos esclarecimentos, argumentos, provas ou documentos apropriados.

Para esclarecer outras dúvidas e conhecer em detalhe o processamento de pedidos de registro de desenho industrial e outras petições, não deixe de consultar o Manual de Desenho Industrial <http://manualdedi.inpi.gov.br/projects/manual-de-desenho-industrial/wiki>.

800240148897
02/05/2024

Exigência de pagamento (em petição)

Código de despacho: 089

Petição (tipo): [129.01] Manutenção: 2º quinquênio ordinário

Processo afetado: DI7001113-3

Requerente: GRACI TEREZINHA SIA DE SANTANA

Procurador: Vilage Marcas e Patentes Ltda

Detalhes do despacho: Para regularização da renovação do registro, complemente o valor recolhido através da GRU 29409232319521675, para o atual valor de RENOVAÇÃO NO PRAZO ORDINÁRIO, visto que foi recolhida taxa referente à MANUTENÇÃO, que é devida APENAS no segundo período. Para cumprimento da exigência, é necessário peticionamento de GRU de código 105, anexando comprovante de recolhimento da complementação no valor devido (GRU de código de serviço 800).

Anotação de manutenção de registro

Os registros de desenho industrial listados a seguir foram prorrogados, em vista do cumprimento ao que dispõe os parágrafos 1º e 2º do artigo 108, bem como os parágrafos 2º e 3º do artigo 120 da Lei da Propriedade Industrial (LPI, lei n.º 9.279, de 14 de maio de 1996).

Art. 108. O registro vigorará pelo prazo de 10 (dez) anos contados da data do depósito, prorrogável por 3 (três) períodos sucessivos de 5 (cinco) anos cada.

§ 1º O pedido de prorrogação deverá ser formulado durante o último ano de vigência do registro, instruído com o comprovante do pagamento da respectiva retribuição.

§ 2º Se o pedido de prorrogação não tiver sido formulado até o termo final da vigência do registro, o titular poderá fazê-lo nos 180 (cento e oitenta) dias subsequentes, mediante o pagamento de retribuição adicional.

Art. 120. O titular do registro está sujeito ao pagamento de retribuição quinquenal, a partir do segundo quinquênio da data do depósito

§ 2º O pagamento dos demais quinquênios será apresentado junto com o pedido de prorrogação a que se refere o art. 108.

§ 3º O pagamento dos quinquênios poderá ainda ser efetuado dentro dos 6 (seis) meses subsequentes ao prazo estabelecido no parágrafo anterior, mediante pagamento de retribuição adicional.

800150306370 23/11/2015	Deferimento da petição Código de despacho: 270 Petição (tipo): [129.01] Manutenção: 2º quinquênio ordinário Processo afetado: DI7005349-9 Requerente: LINEU PINZON INDÚSTRIA E COMÉRCIO DE CEREAIS LTDA. Procurador: Jaqueline Ortigara
800180218529 25/04/2018	Deferimento da petição Código de despacho: 270 Petição (tipo): [129.01] Manutenção: 2º quinquênio ordinário Processo afetado: BR302013002238-2 Requerente: COWAY CO., LTD. Procurador: Denis Allan Daniel
800210450639 21/12/2021	Deferimento da petição Código de despacho: 270 Petição (tipo): [129.01] Manutenção: 2º quinquênio ordinário Processo afetado: BR302017004460-3 Requerente: PETROTEC EQUIPAMENTOS PARA CONSTRUÇÃO CIVIL LTDA EPP Procurador: Ednéa Casagrande Pinheiro
800220078001 04/03/2022	Deferimento da petição Código de despacho: 270 Petição (tipo): [129.01] Manutenção: 2º quinquênio ordinário Processo afetado: BR302018000834-0 Requerente: DI LUSSO DISTRIBUIDORA DE PRODUTOS OTICOS LTDA - ME Procurador: ADILSON MARQUES DOS REIS

800220319480
16/09/2022

Deferimento da petição
Código de despacho: 270
Petição (tipo): [129.01] Manutenção: 2º quinquênio ordinário
Processo afetado: BR302018003512-7
Requerente: REMOTA TECNOLOGIA EM COMUNICACAO LTDA - EPP
Procurador: MULPHA MARCAS E PATENTES

Outros despachos - Renovação

Outros despachos de renovação.

800230387840	Ato de prejudicar petição
11/10/2023	Código de despacho: 699
	Petição (tipo): [131.01] Renovação do registro de desenho industrial no prazo ordinário
	Processo afetado: DI6303766-1
	Requerente: PISANI PLÁSTICOS S.A.
	Procurador: João Cassiano Bairros Oyarzábal
	Detalhes do despacho: Nulidade do registro publicada nas RPI 2633 e RPI 2643.

Anotações de alteração de nome e endereço

Exigência de pagamento
Exigência de conformidade de petição
Exame de petição: Exigência
Exame de petição: Sobrestamento
Exame de petição: Indeferimento
Exame de petição: Deferimento
Outros despachos

Exame de petição: Deferimento

Concluído o exame , deferem-se as petições em referência.

Cabe recurso desta decisão, que deve ser apresentado no prazo de 60 (sessenta) dias, contados da data de publicação da decisão recorrida na Revista da Propriedade Industrial (RPI), nos termos dos art. 212, 221, 222, 223 e 224 da Lei da Propriedade Industrial (LPI, Lei n.º 9.279, de 14 de maio de 1996).

Para apresentar uma petição de recurso:

1. Acesse o e-DI no site do INPI (www.inpi.gov.br);
2. Emita uma Guia de Recolhimento da União (GRU) para o serviço de “Recurso de desenho industrial - exceto contra indeferimento de pedido de registro de DI” (código 142), referente a petição;
3. Efetue o pagamento; e
4. Preencha e envie o formulário eletrônico correspondente à opção indicada na emissão da GRU, acompanhado dos esclarecimentos, argumentos, provas ou documentos apropriados.

Para esclarecer outras dúvidas e conhecer em detalhe o processamento de pedidos de registro de desenho industrial e outras petições, não deixe de consultar o Manual de Desenho Industrial <http://manualdedi.inpi.gov.br/projects/manual-de-desenho-industrial/wiki>.

870240104837 09/12/2024	Deferimento da petição Código de despacho: 270 Petição (tipo): [113.02] Anotação de alteração de nome, sede e/ou endereço: nome, sede ou endereço Processo afetado: DI7104373-0 Requerente: GRUPO K1 S.A Procurador: LEÃO PROPRIEDADE INTELECTUAL Detalhes do despacho: Alteração de nome.
-----------------------------------	--

870240104837 09/12/2024	Deferimento da petição Código de despacho: 270 Petição (tipo): [113.02] Anotação de alteração de nome, sede e/ou endereço: nome, sede ou endereço Processo afetado: DI7104438-8 Requerente: GRUPO K1 S.A Procurador: LEÃO PROPRIEDADE INTELECTUAL Detalhes do despacho: Alteração de nome.
-----------------------------------	--

870240104837 09/12/2024	Deferimento da petição Código de despacho: 270 Petição (tipo): [113.02] Anotação de alteração de nome, sede e/ou endereço: nome, sede ou endereço Processo afetado: DI7104441-8 Requerente: GRUPO K1 S.A Procurador: LEÃO PROPRIEDADE INTELECTUAL Detalhes do despacho: Alteração de nome.
-----------------------------------	--

870240104837 09/12/2024	Deferimento da petição Código de despacho: 270 Petição (tipo): [113.02] Anotação de alteração de nome, sede e/ou endereço: nome, sede ou endereço Processo afetado: DI7104442-6 Requerente: GRUPO K1 S.A Procurador: LEÃO PROPRIEDADE INTELECTUAL Detalhes do despacho: Alteração de nome.
-----------------------------------	--

870240104837
09/12/2024

Deferimento da petição
Código de despacho: 270
Petição (tipo): [113.02] Anotação de alteração de nome, sede e/ou endereço: nome, sede ou endereço
Processo afetado: DI7104443-4
Requerente: GRUPO K1 S.A
Procurador: LEÃO PROPRIEDADE INTELECTUAL
Detalhes do despacho: Alteração de nome.

870240104837
09/12/2024

Deferimento da petição
Código de despacho: 270
Petição (tipo): [113.02] Anotação de alteração de nome, sede e/ou endereço: nome, sede ou endereço
Processo afetado: BR302018002913-5
Requerente: GRUPO K1 S.A
Procurador: LEÃO PROPRIEDADE INTELECTUAL
Detalhes do despacho: Alteração de nome.

870240104837
09/12/2024

Deferimento da petição
Código de despacho: 270
Petição (tipo): [113.02] Anotação de alteração de nome, sede e/ou endereço: nome, sede ou endereço
Processo afetado: BR302019003874-9
Requerente: GRUPO K1 S.A
Procurador: LEÃO PROPRIEDADE INTELECTUAL
Detalhes do despacho: Alteração de nome.

870240104837
09/12/2024

Deferimento da petição
Código de despacho: 270
Petição (tipo): [113.02] Anotação de alteração de nome, sede e/ou endereço: nome, sede ou endereço
Processo afetado: BR302019003877-3
Requerente: GRUPO K1 S.A
Procurador: LEÃO PROPRIEDADE INTELECTUAL
Detalhes do despacho: Alteração de nome.

Anotações de transferência de titularidade

Exigência de pagamento
Exigência de conformidade de petição
Exame de petição: Exigência
Exame de petição: Sobrestamento
Exame de petição: Indeferimento
Exame de petição: Deferimento
Outros despachos

Exame de petição: Deferimento

Concluído o exame , deferem-se as petições em referência.

Cabe recurso desta decisão, que deve ser apresentado no prazo de 60 (sessenta) dias, contados da data de publicação da decisão recorrida na Revista da Propriedade Industrial (RPI), nos termos dos art. 212, 221, 222, 223 e 224 da Lei da Propriedade Industrial (LPI, Lei n.º 9.279, de 14 de maio de 1996).

Para apresentar uma petição de recurso:

1. Acesse o e-DI no site do INPI (www.inpi.gov.br);
2. Emita uma Guia de Recolhimento da União (GRU) para o serviço de “Recurso de desenho industrial - exceto contra indeferimento de pedido de registro de DI” (código 142), referente a petição;
3. Efetue o pagamento; e
4. Preencha e envie o formulário eletrônico correspondente à opção indicada na emissão da GRU, acompanhado dos esclarecimentos, argumentos, provas ou documentos apropriados.

Para esclarecer outras dúvidas e conhecer em detalhe o processamento de pedidos de registro de desenho industrial e outras petições, não deixe de consultar o Manual de Desenho Industrial <http://manualdedi.inpi.gov.br/projects/manual-de-desenho-industrial/wiki>.

870220089661 30/09/2022	Deferimento da petição Código de despacho: 270 Petição (tipo): [114.01] [DESC.] Anotação de transferência de titular Processo afetado: DI7000185-5 Cedente: KUSCH+CO GMBH [DE] Cessionário: KUSCH+CO GMBH Procurador: Luiz Henrique Oliveira Do Amaral
870240100084 25/11/2024	Deferimento da petição Código de despacho: 270 Petição (tipo): [114.02] Anotação de transferência de titular: cessão Processo afetado: BR302018001142-2 Cedente: BERLITZ PARTICIPAÇÕES SOCIETÁRIAS LTDA [XX] Cessionário: STELLA IMPORTAÇÃO E EXPORTAÇÃO DE LUMINÁRIAS LTDA Procurador: Sko Oyarzáball Marcas e Patentes Sociedade Simples Ltda.
870240100084 25/11/2024	Deferimento da petição Código de despacho: 270 Petição (tipo): [114.02] Anotação de transferência de titular: cessão Processo afetado: BR302019000666-9 Cedente: BERLITZ PARTICIPAÇÕES SOCIETÁRIAS LTDA [XX] Cessionário: STELLA IMPORTAÇÃO E EXPORTAÇÃO DE LUMINÁRIAS LTDA Procurador: Sko Oyarzáball Marcas e Patentes Sociedade Simples Ltda.
870240100084 25/11/2024	Deferimento da petição Código de despacho: 270 Petição (tipo): [114.02] Anotação de transferência de titular: cessão Processo afetado: BR302019000668-5 Cedente: BERLITZ PARTICIPAÇÕES SOCIETÁRIAS LTDA [XX] Cessionário: STELLA IMPORTAÇÃO E EXPORTAÇÃO DE LUMINÁRIAS LTDA Procurador: Sko Oyarzáball Marcas e Patentes Sociedade Simples Ltda.

870240100084 25/11/2024	Deferimento da petição Código de despacho: 270 Petição (tipo): [114.02] Anotação de transferência de titular: cessão Processo afetado: BR302019000669-3 Cedente: BERLITZ PARTICIPAÇÕES SOCIETÁRIAS LTDA [XX] Cessionário: STELLA IMPORTAÇÃO E EXPORTAÇÃO DE LUMINÁRIAS LTDA Procurador: Sko Oyarzáball Marcas e Patentes Sociedade Simples Ltda.
870240100084 25/11/2024	Deferimento da petição Código de despacho: 270 Petição (tipo): [114.02] Anotação de transferência de titular: cessão Processo afetado: BR302019000671-5 Cedente: BERLITZ PARTICIPAÇÕES SOCIETÁRIAS LTDA [XX] Cessionário: STELLA IMPORTAÇÃO E EXPORTAÇÃO DE LUMINÁRIAS LTDA Procurador: Sko Oyarzáball Marcas e Patentes Sociedade Simples Ltda.
870240100084 25/11/2024	Deferimento da petição Código de despacho: 270 Petição (tipo): [114.02] Anotação de transferência de titular: cessão Processo afetado: BR302019001850-0 Cedente: BERLITZ PARTICIPAÇÕES SOCIETÁRIAS LTDA [XX] Cessionário: STELLA IMPORTAÇÃO E EXPORTAÇÃO DE LUMINÁRIAS LTDA Procurador: Sko Oyarzáball Marcas e Patentes Sociedade Simples Ltda.
870240100084 25/11/2024	Deferimento da petição Código de despacho: 270 Petição (tipo): [114.02] Anotação de transferência de titular: cessão Processo afetado: BR302019001966-3 Cedente: BERLITZ PARTICIPAÇÕES SOCIETÁRIAS LTDA [XX] Cessionário: STELLA IMPORTAÇÃO E EXPORTAÇÃO DE LUMINÁRIAS LTDA Procurador: Sko Oyarzáball Marcas e Patentes Sociedade Simples Ltda.
870240100084 25/11/2024	Deferimento da petição Código de despacho: 270 Petição (tipo): [114.02] Anotação de transferência de titular: cessão Processo afetado: BR302019003617-7 Cedente: BERLITZ PARTICIPAÇÕES SOCIETÁRIAS LTDA [XX] Cessionário: STELLA IMPORTAÇÃO E EXPORTAÇÃO DE LUMINÁRIAS LTDA Procurador: Sko Oyarzáball Marcas e Patentes Sociedade Simples Ltda.
870240100084 25/11/2024	Deferimento da petição Código de despacho: 270 Petição (tipo): [114.02] Anotação de transferência de titular: cessão Processo afetado: BR302020001998-9 Cedente: BERLITZ PARTICIPAÇÕES SOCIETÁRIAS LTDA [XX] Cessionário: STELLA IMPORTAÇÃO E EXPORTAÇÃO DE LUMINÁRIAS LTDA Procurador: Sko Oyarzáball Marcas e Patentes Sociedade Simples Ltda.
870240100084 25/11/2024	Deferimento da petição Código de despacho: 270 Petição (tipo): [114.02] Anotação de transferência de titular: cessão Processo afetado: BR302020003688-3 Cedente: BERLITZ PARTICIPAÇÕES SOCIETÁRIAS LTDA [XX] Cessionário: STELLA IMPORTAÇÃO E EXPORTAÇÃO DE LUMINÁRIAS LTDA Procurador: Sko Oyarzáball Marcas e Patentes Sociedade Simples Ltda.
870240100084 25/11/2024	Deferimento da petição Código de despacho: 270 Petição (tipo): [114.02] Anotação de transferência de titular: cessão Processo afetado: BR302020003845-2 Cedente: BERLITZ PARTICIPAÇÕES SOCIETÁRIAS LTDA [XX] Cessionário: STELLA IMPORTAÇÃO E EXPORTAÇÃO DE LUMINÁRIAS LTDA Procurador: Sko Oyarzáball Marcas e Patentes Sociedade Simples Ltda.

870240100084 25/11/2024	Deferimento da petição Código de despacho: 270 Petição (tipo): [114.02] Anotação de transferência de titular: cessão Processo afetado: BR302020005240-4 Cedente: BERLITZ PARTICIPAÇÕES SOCIETÁRIAS LTDA [XX] Cessionário: STELLA IMPORTAÇÃO E EXPORTAÇÃO DE LUMINÁRIAS LTDA Procurador: Sko Oyarzáball Marcas e Patentes Sociedade Simples Ltda.
870240100084 25/11/2024	Deferimento da petição Código de despacho: 270 Petição (tipo): [114.02] Anotação de transferência de titular: cessão Processo afetado: BR302020005241-2 Cedente: BERLITZ PARTICIPAÇÕES SOCIETÁRIAS LTDA [XX] Cessionário: STELLA IMPORTAÇÃO E EXPORTAÇÃO DE LUMINÁRIAS LTDA Procurador: Sko Oyarzáball Marcas e Patentes Sociedade Simples Ltda.
870240100084 25/11/2024	Deferimento da petição Código de despacho: 270 Petição (tipo): [114.02] Anotação de transferência de titular: cessão Processo afetado: BR302021000432-1 Cedente: BERLITZ PARTICIPAÇÕES SOCIETÁRIAS LTDA [XX] Cessionário: STELLA IMPORTAÇÃO E EXPORTAÇÃO DE LUMINÁRIAS LTDA Procurador: Sko Oyarzáball Marcas e Patentes Sociedade Simples Ltda.
870240100084 25/11/2024	Deferimento da petição Código de despacho: 270 Petição (tipo): [114.02] Anotação de transferência de titular: cessão Processo afetado: BR302021000447-0 Cedente: BERLITZ PARTICIPAÇÕES SOCIETÁRIAS LTDA [XX] Cessionário: STELLA IMPORTAÇÃO E EXPORTAÇÃO DE LUMINÁRIAS LTDA Procurador: Sko Oyarzáball Marcas e Patentes Sociedade Simples Ltda.
870240100084 25/11/2024	Deferimento da petição Código de despacho: 270 Petição (tipo): [114.02] Anotação de transferência de titular: cessão Processo afetado: BR302021000971-4 Cedente: BERLITZ PARTICIPAÇÕES SOCIETÁRIAS LTDA [XX] Cessionário: STELLA IMPORTAÇÃO E EXPORTAÇÃO DE LUMINÁRIAS LTDA Procurador: Sko Oyarzáball Marcas e Patentes Sociedade Simples Ltda.
870240100084 25/11/2024	Deferimento da petição Código de despacho: 270 Petição (tipo): [114.02] Anotação de transferência de titular: cessão Processo afetado: BR302021000972-2 Cedente: BERLITZ PARTICIPAÇÕES SOCIETÁRIAS LTDA [XX] Cessionário: STELLA IMPORTAÇÃO E EXPORTAÇÃO DE LUMINÁRIAS LTDA Procurador: Sko Oyarzáball Marcas e Patentes Sociedade Simples Ltda.
870240100084 25/11/2024	Deferimento da petição Código de despacho: 270 Petição (tipo): [114.02] Anotação de transferência de titular: cessão Processo afetado: BR302021000973-0 Cedente: BERLITZ PARTICIPAÇÕES SOCIETÁRIAS LTDA [XX] Cessionário: STELLA IMPORTAÇÃO E EXPORTAÇÃO DE LUMINÁRIAS LTDA Procurador: Sko Oyarzáball Marcas e Patentes Sociedade Simples Ltda.
870240100084 25/11/2024	Deferimento da petição Código de despacho: 270 Petição (tipo): [114.02] Anotação de transferência de titular: cessão Processo afetado: BR302021000974-9 Cedente: BERLITZ PARTICIPAÇÕES SOCIETÁRIAS LTDA [XX] Cessionário: STELLA IMPORTAÇÃO E EXPORTAÇÃO DE LUMINÁRIAS LTDA Procurador: Sko Oyarzáball Marcas e Patentes Sociedade Simples Ltda.

870240100084 25/11/2024	Deferimento da petição Código de despacho: 270 Petição (tipo): [114.02] Anotação de transferência de titular: cessão Processo afetado: BR302021002509-4 Cedente: BERLITZ PARTICIPAÇÕES SOCIETÁRIAS LTDA [XX] Cessionário: STELLA IMPORTAÇÃO E EXPORTAÇÃO DE LUMINÁRIAS LTDA Procurador: Sko Oyarzáball Marcas e Patentes Sociedade Simples Ltda.
870240100084 25/11/2024	Deferimento da petição Código de despacho: 270 Petição (tipo): [114.02] Anotação de transferência de titular: cessão Processo afetado: BR302021002579-5 Cedente: BERLITZ PARTICIPAÇÕES SOCIETÁRIAS LTDA [XX] Cessionário: STELLA IMPORTAÇÃO E EXPORTAÇÃO DE LUMINÁRIAS LTDA Procurador: Sko Oyarzáball Marcas e Patentes Sociedade Simples Ltda.
870240100084 25/11/2024	Deferimento da petição Código de despacho: 270 Petição (tipo): [114.02] Anotação de transferência de titular: cessão Processo afetado: BR302021002580-9 Cedente: BERLITZ PARTICIPAÇÕES SOCIETÁRIAS LTDA [XX] Cessionário: STELLA IMPORTAÇÃO E EXPORTAÇÃO DE LUMINÁRIAS LTDA Procurador: Sko Oyarzáball Marcas e Patentes Sociedade Simples Ltda.
870240100084 25/11/2024	Deferimento da petição Código de despacho: 270 Petição (tipo): [114.02] Anotação de transferência de titular: cessão Processo afetado: BR302021002581-7 Cedente: BERLITZ PARTICIPAÇÕES SOCIETÁRIAS LTDA [XX] Cessionário: STELLA IMPORTAÇÃO E EXPORTAÇÃO DE LUMINÁRIAS LTDA Procurador: Sko Oyarzáball Marcas e Patentes Sociedade Simples Ltda.
870240100084 25/11/2024	Deferimento da petição Código de despacho: 270 Petição (tipo): [114.02] Anotação de transferência de titular: cessão Processo afetado: BR302021002582-5 Cedente: BERLITZ PARTICIPAÇÕES SOCIETÁRIAS LTDA [XX] Cessionário: STELLA IMPORTAÇÃO E EXPORTAÇÃO DE LUMINÁRIAS LTDA Procurador: Sko Oyarzáball Marcas e Patentes Sociedade Simples Ltda.
870240100084 25/11/2024	Deferimento da petição Código de despacho: 270 Petição (tipo): [114.02] Anotação de transferência de titular: cessão Processo afetado: BR302021002621-0 Cedente: BERLITZ PARTICIPAÇÕES SOCIETÁRIAS LTDA [XX] Cessionário: STELLA IMPORTAÇÃO E EXPORTAÇÃO DE LUMINÁRIAS LTDA Procurador: Sko Oyarzáball Marcas e Patentes Sociedade Simples Ltda.
870240100084 25/11/2024	Deferimento da petição Código de despacho: 270 Petição (tipo): [114.02] Anotação de transferência de titular: cessão Processo afetado: BR302021002687-2 Cedente: BERLITZ PARTICIPAÇÕES SOCIETÁRIAS LTDA [XX] Cessionário: STELLA IMPORTAÇÃO E EXPORTAÇÃO DE LUMINÁRIAS LTDA Procurador: Sko Oyarzáball Marcas e Patentes Sociedade Simples Ltda.
870240100084 25/11/2024	Deferimento da petição Código de despacho: 270 Petição (tipo): [114.02] Anotação de transferência de titular: cessão Processo afetado: BR302021002688-0 Cedente: BERLITZ PARTICIPAÇÕES SOCIETÁRIAS LTDA [XX] Cessionário: STELLA IMPORTAÇÃO E EXPORTAÇÃO DE LUMINÁRIAS LTDA Procurador: Sko Oyarzáball Marcas e Patentes Sociedade Simples Ltda.

870240100084 25/11/2024	Deferimento da petição Código de despacho: 270 Petição (tipo): [114.02] Anotação de transferência de titular: cessão Processo afetado: BR302021002714-3 Cedente: BERLITZ PARTICIPAÇÕES SOCIETÁRIAS LTDA [XX] Cessionário: STELLA IMPORTAÇÃO E EXPORTAÇÃO DE LUMINÁRIAS LTDA Procurador: Sko Oyarzáball Marcas e Patentes Sociedade Simples Ltda.
870240100084 25/11/2024	Deferimento da petição Código de despacho: 270 Petição (tipo): [114.02] Anotação de transferência de titular: cessão Processo afetado: BR302021002954-5 Cedente: BERLITZ PARTICIPAÇÕES SOCIETÁRIAS LTDA [XX] Cessionário: STELLA IMPORTAÇÃO E EXPORTAÇÃO DE LUMINÁRIAS LTDA Procurador: Sko Oyarzáball Marcas e Patentes Sociedade Simples Ltda.
870240100084 25/11/2024	Deferimento da petição Código de despacho: 270 Petição (tipo): [114.02] Anotação de transferência de titular: cessão Processo afetado: BR302021002993-6 Cedente: BERLITZ PARTICIPAÇÕES SOCIETÁRIAS LTDA [XX] Cessionário: STELLA IMPORTAÇÃO E EXPORTAÇÃO DE LUMINÁRIAS LTDA Procurador: Sko Oyarzáball Marcas e Patentes Sociedade Simples Ltda.
870240100084 25/11/2024	Deferimento da petição Código de despacho: 270 Petição (tipo): [114.02] Anotação de transferência de titular: cessão Processo afetado: BR302021003163-9 Cedente: BERLITZ PARTICIPAÇÕES SOCIETÁRIAS LTDA [XX] Cessionário: STELLA IMPORTAÇÃO E EXPORTAÇÃO DE LUMINÁRIAS LTDA Procurador: Sko Oyarzáball Marcas e Patentes Sociedade Simples Ltda.
870240100084 25/11/2024	Deferimento da petição Código de despacho: 270 Petição (tipo): [114.02] Anotação de transferência de titular: cessão Processo afetado: BR302021003811-0 Cedente: BERLITZ PARTICIPAÇÕES SOCIETÁRIAS LTDA [XX] Cessionário: STELLA IMPORTAÇÃO E EXPORTAÇÃO DE LUMINÁRIAS LTDA Procurador: Sko Oyarzáball Marcas e Patentes Sociedade Simples Ltda.
870240100084 25/11/2024	Deferimento da petição Código de despacho: 270 Petição (tipo): [114.02] Anotação de transferência de titular: cessão Processo afetado: BR302021004177-4 Cedente: BERLITZ PARTICIPAÇÕES SOCIETÁRIAS LTDA [XX] Cessionário: STELLA IMPORTAÇÃO E EXPORTAÇÃO DE LUMINÁRIAS LTDA Procurador: Sko Oyarzáball Marcas e Patentes Sociedade Simples Ltda.
870240100084 25/11/2024	Deferimento da petição Código de despacho: 270 Petição (tipo): [114.02] Anotação de transferência de titular: cessão Processo afetado: BR302021005937-1 Cedente: BERLITZ PARTICIPAÇÕES SOCIETÁRIAS LTDA [XX] Cessionário: STELLA IMPORTAÇÃO E EXPORTAÇÃO DE LUMINÁRIAS LTDA Procurador: Sko Oyarzáball Marcas e Patentes Sociedade Simples Ltda.
870240100084 25/11/2024	Deferimento da petição Código de despacho: 270 Petição (tipo): [114.02] Anotação de transferência de titular: cessão Processo afetado: BR302021006391-3 Cedente: BERLITZ PARTICIPAÇÕES SOCIETÁRIAS LTDA [XX] Cessionário: STELLA IMPORTAÇÃO E EXPORTAÇÃO DE LUMINÁRIAS LTDA Procurador: Sko Oyarzáball Marcas e Patentes Sociedade Simples Ltda.

870240100084 25/11/2024	Deferimento da petição Código de despacho: 270 Petição (tipo): [114.02] Anotação de transferência de titular: cessão Processo afetado: BR302022001059-6 Cedente: BERLITZ PARTICIPAÇÕES SOCIETÁRIAS LTDA [XX] Cessionário: STELLA IMPORTAÇÃO E EXPORTAÇÃO DE LUMINÁRIAS LTDA Procurador: Sko Oyarzáball Marcas e Patentes Sociedade Simples Ltda.
870240100084 25/11/2024	Deferimento da petição Código de despacho: 270 Petição (tipo): [114.02] Anotação de transferência de titular: cessão Processo afetado: BR302022001688-8 Cedente: BERLITZ PARTICIPAÇÕES SOCIETÁRIAS LTDA [XX] Cessionário: STELLA IMPORTAÇÃO E EXPORTAÇÃO DE LUMINÁRIAS LTDA Procurador: Sko Oyarzáball Marcas e Patentes Sociedade Simples Ltda.
870240100084 25/11/2024	Deferimento da petição Código de despacho: 270 Petição (tipo): [114.02] Anotação de transferência de titular: cessão Processo afetado: BR302022003239-5 Cedente: BERLITZ PARTICIPAÇÕES SOCIETÁRIAS LTDA [XX] Cessionário: STELLA IMPORTAÇÃO E EXPORTAÇÃO DE LUMINÁRIAS LTDA Procurador: Sko Oyarzáball Marcas e Patentes Sociedade Simples Ltda.
870240100084 25/11/2024	Deferimento da petição Código de despacho: 270 Petição (tipo): [114.02] Anotação de transferência de titular: cessão Processo afetado: BR302022003240-9 Cedente: BERLITZ PARTICIPAÇÕES SOCIETÁRIAS LTDA [XX] Cessionário: STELLA IMPORTAÇÃO E EXPORTAÇÃO DE LUMINÁRIAS LTDA Procurador: Sko Oyarzáball Marcas e Patentes Sociedade Simples Ltda.
870240100084 25/11/2024	Deferimento da petição Código de despacho: 270 Petição (tipo): [114.02] Anotação de transferência de titular: cessão Processo afetado: BR302022003521-1 Cedente: BERLITZ PARTICIPAÇÕES SOCIETÁRIAS LTDA [XX] Cessionário: STELLA IMPORTAÇÃO E EXPORTAÇÃO DE LUMINÁRIAS LTDA Procurador: Sko Oyarzáball Marcas e Patentes Sociedade Simples Ltda.
870240100084 25/11/2024	Deferimento da petição Código de despacho: 270 Petição (tipo): [114.02] Anotação de transferência de titular: cessão Processo afetado: BR302022003522-0 Cedente: BERLITZ PARTICIPAÇÕES SOCIETÁRIAS LTDA [XX] Cessionário: STELLA IMPORTAÇÃO E EXPORTAÇÃO DE LUMINÁRIAS LTDA Procurador: Sko Oyarzáball Marcas e Patentes Sociedade Simples Ltda.
870240100084 25/11/2024	Deferimento da petição Código de despacho: 270 Petição (tipo): [114.02] Anotação de transferência de titular: cessão Processo afetado: BR302022003523-8 Cedente: BERLITZ PARTICIPAÇÕES SOCIETÁRIAS LTDA [XX] Cessionário: STELLA IMPORTAÇÃO E EXPORTAÇÃO DE LUMINÁRIAS LTDA Procurador: Sko Oyarzáball Marcas e Patentes Sociedade Simples Ltda.
870240100084 25/11/2024	Deferimento da petição Código de despacho: 270 Petição (tipo): [114.02] Anotação de transferência de titular: cessão Processo afetado: BR302022003751-6 Cedente: BERLITZ PARTICIPAÇÕES SOCIETÁRIAS LTDA [XX] Cessionário: STELLA IMPORTAÇÃO E EXPORTAÇÃO DE LUMINÁRIAS LTDA Procurador: Sko Oyarzáball Marcas e Patentes Sociedade Simples Ltda.

870240100084 25/11/2024	Deferimento da petição Código de despacho: 270 Petição (tipo): [114.02] Anotação de transferência de titular: cessão Processo afetado: BR302022003752-4 Cedente: BERLITZ PARTICIPAÇÕES SOCIETÁRIAS LTDA [XX] Cessionário: STELLA IMPORTAÇÃO E EXPORTAÇÃO DE LUMINÁRIAS LTDA Procurador: Sko Oyarzáball Marcas e Patentes Sociedade Simples Ltda.
870240100084 25/11/2024	Deferimento da petição Código de despacho: 270 Petição (tipo): [114.02] Anotação de transferência de titular: cessão Processo afetado: BR302022003829-6 Cedente: BERLITZ PARTICIPAÇÕES SOCIETÁRIAS LTDA [XX] Cessionário: STELLA IMPORTAÇÃO E EXPORTAÇÃO DE LUMINÁRIAS LTDA Procurador: Sko Oyarzáball Marcas e Patentes Sociedade Simples Ltda.
870240100084 25/11/2024	Deferimento da petição Código de despacho: 270 Petição (tipo): [114.02] Anotação de transferência de titular: cessão Processo afetado: BR302022003831-8 Cedente: BERLITZ PARTICIPAÇÕES SOCIETÁRIAS LTDA [XX] Cessionário: STELLA IMPORTAÇÃO E EXPORTAÇÃO DE LUMINÁRIAS LTDA Procurador: Sko Oyarzáball Marcas e Patentes Sociedade Simples Ltda.
870240100084 25/11/2024	Deferimento da petição Código de despacho: 270 Petição (tipo): [114.02] Anotação de transferência de titular: cessão Processo afetado: BR302022003833-4 Cedente: BERLITZ PARTICIPAÇÕES SOCIETÁRIAS LTDA [XX] Cessionário: STELLA IMPORTAÇÃO E EXPORTAÇÃO DE LUMINÁRIAS LTDA Procurador: Sko Oyarzáball Marcas e Patentes Sociedade Simples Ltda.
870240100084 25/11/2024	Deferimento da petição Código de despacho: 270 Petição (tipo): [114.02] Anotação de transferência de titular: cessão Processo afetado: BR302022003952-7 Cedente: BERLITZ PARTICIPAÇÕES SOCIETÁRIAS LTDA [XX] Cessionário: STELLA IMPORTAÇÃO E EXPORTAÇÃO DE LUMINÁRIAS LTDA Procurador: Sko Oyarzáball Marcas e Patentes Sociedade Simples Ltda.
870240100084 25/11/2024	Deferimento da petição Código de despacho: 270 Petição (tipo): [114.02] Anotação de transferência de titular: cessão Processo afetado: BR302022003976-4 Cedente: BERLITZ PARTICIPAÇÕES SOCIETÁRIAS LTDA [XX] Cessionário: STELLA IMPORTAÇÃO E EXPORTAÇÃO DE LUMINÁRIAS LTDA Procurador: Sko Oyarzáball Marcas e Patentes Sociedade Simples Ltda.
870240100084 25/11/2024	Deferimento da petição Código de despacho: 270 Petição (tipo): [114.02] Anotação de transferência de titular: cessão Processo afetado: BR302022004353-2 Cedente: BERLITZ PARTICIPAÇÕES SOCIETÁRIAS LTDA [XX] Cessionário: STELLA IMPORTAÇÃO E EXPORTAÇÃO DE LUMINÁRIAS LTDA Procurador: Sko Oyarzáball Marcas e Patentes Sociedade Simples Ltda.
870240100084 25/11/2024	Deferimento da petição Código de despacho: 270 Petição (tipo): [114.02] Anotação de transferência de titular: cessão Processo afetado: BR302022004368-0 Cedente: BERLITZ PARTICIPAÇÕES SOCIETÁRIAS LTDA [XX] Cessionário: STELLA IMPORTAÇÃO E EXPORTAÇÃO DE LUMINÁRIAS LTDA Procurador: Sko Oyarzáball Marcas e Patentes Sociedade Simples Ltda.

870240100084 25/11/2024	Deferimento da petição Código de despacho: 270 Petição (tipo): [114.02] Anotação de transferência de titular: cessão Processo afetado: BR302022004725-2 Cedente: BERLITZ PARTICIPAÇÕES SOCIETÁRIAS LTDA [XX] Cessionário: STELLA IMPORTAÇÃO E EXPORTAÇÃO DE LUMINÁRIAS LTDA Procurador: Sko Oyarzáball Marcas e Patentes Sociedade Simples Ltda.
870240100084 25/11/2024	Deferimento da petição Código de despacho: 270 Petição (tipo): [114.02] Anotação de transferência de titular: cessão Processo afetado: BR302022005934-0 Cedente: BERLITZ PARTICIPAÇÕES SOCIETÁRIAS LTDA [XX] Cessionário: STELLA IMPORTAÇÃO E EXPORTAÇÃO DE LUMINÁRIAS LTDA Procurador: Sko Oyarzáball Marcas e Patentes Sociedade Simples Ltda.
870240100084 25/11/2024	Deferimento da petição Código de despacho: 270 Petição (tipo): [114.02] Anotação de transferência de titular: cessão Processo afetado: BR302022006932-9 Cedente: BERLITZ PARTICIPAÇÕES SOCIETÁRIAS LTDA [XX] Cessionário: STELLA IMPORTAÇÃO E EXPORTAÇÃO DE LUMINÁRIAS LTDA Procurador: Sko Oyarzáball Marcas e Patentes Sociedade Simples Ltda.
870240100084 25/11/2024	Deferimento da petição Código de despacho: 270 Petição (tipo): [114.02] Anotação de transferência de titular: cessão Processo afetado: BR302023000841-1 Cedente: BERLITZ PARTICIPAÇÕES SOCIETÁRIAS LTDA [XX] Cessionário: STELLA IMPORTAÇÃO E EXPORTAÇÃO DE LUMINÁRIAS LTDA Procurador: Sko Oyarzáball Marcas e Patentes Sociedade Simples Ltda.
870240100084 25/11/2024	Deferimento da petição Código de despacho: 270 Petição (tipo): [114.02] Anotação de transferência de titular: cessão Processo afetado: BR302023002997-4 Cedente: BERLITZ PARTICIPAÇÕES SOCIETÁRIAS LTDA [XX] Cessionário: STELLA IMPORTAÇÃO E EXPORTAÇÃO DE LUMINÁRIAS LTDA Procurador: Sko Oyarzáball Marcas e Patentes Sociedade Simples Ltda.
870240100084 25/11/2024	Deferimento da petição Código de despacho: 270 Petição (tipo): [114.02] Anotação de transferência de titular: cessão Processo afetado: BR302023003496-0 Cedente: BERLITZ PARTICIPAÇÕES SOCIETÁRIAS LTDA [BR/RS] Cessionário: STELLA IMPORTAÇÃO E EXPORTAÇÃO DE LUMINÁRIAS LTDA Procurador: Sko Oyarzáball Marcas e Patentes Sociedade Simples Ltda.
870240100084 25/11/2024	Deferimento da petição Código de despacho: 270 Petição (tipo): [114.02] Anotação de transferência de titular: cessão Processo afetado: BR302023004002-1 Cedente: BERLITZ PARTICIPAÇÕES SOCIETÁRIAS LTDA [BR/RS] Cessionário: STELLA IMPORTAÇÃO E EXPORTAÇÃO DE LUMINÁRIAS LTDA Procurador: Sko Oyarzáball Marcas e Patentes Sociedade Simples Ltda.
870240100084 25/11/2024	Deferimento da petição Código de despacho: 270 Petição (tipo): [114.02] Anotação de transferência de titular: cessão Processo afetado: BR302024002661-7 Cedente: BERLITZ PARTICIPAÇÕES SOCIETÁRIAS LTDA [BR/RS] Cessionário: STELLA IMPORTAÇÃO E EXPORTAÇÃO DE LUMINÁRIAS LTDA Procurador: Sko Oyarzáball Marcas e Patentes Sociedade Simples Ltda.

870240100084 25/11/2024	Deferimento da petição Código de despacho: 270 Petição (tipo): [114.02] Anotação de transferência de titular: cessão Processo afetado: BR302024002667-6 Cedente: BERLITZ PARTICIPAÇÕES SOCIETÁRIAS LTDA [BR/RS] Cessionário: STELLA IMPORTAÇÃO E EXPORTAÇÃO DE LUMINÁRIAS LTDA Procurador: Sko Oyarzáball Marcas e Patentes Sociedade Simples Ltda.
870240100084 25/11/2024	Deferimento da petição Código de despacho: 270 Petição (tipo): [114.02] Anotação de transferência de titular: cessão Processo afetado: BR302024002746-0 Cedente: BERLITZ PARTICIPAÇÕES SOCIETÁRIAS LTDA [BR/RS] Cessionário: STELLA IMPORTAÇÃO E EXPORTAÇÃO DE LUMINÁRIAS LTDA Procurador: Sko Oyarzáball Marcas e Patentes Sociedade Simples Ltda.
870240100084 25/11/2024	Deferimento da petição Código de despacho: 270 Petição (tipo): [114.02] Anotação de transferência de titular: cessão Processo afetado: BR302024002748-6 Cedente: BERLITZ PARTICIPAÇÕES SOCIETÁRIAS LTDA [BR/RS] Cessionário: STELLA IMPORTAÇÃO E EXPORTAÇÃO DE LUMINÁRIAS LTDA Procurador: Sko Oyarzáball Marcas e Patentes Sociedade Simples Ltda.
870240100084 25/11/2024	Deferimento da petição Código de despacho: 270 Petição (tipo): [114.02] Anotação de transferência de titular: cessão Processo afetado: BR302024002803-2 Cedente: BERLITZ PARTICIPAÇÕES SOCIETÁRIAS LTDA [BR/RS] Cessionário: STELLA IMPORTAÇÃO E EXPORTAÇÃO DE LUMINÁRIAS LTDA Procurador: Sko Oyarzáball Marcas e Patentes Sociedade Simples Ltda.
870240100084 25/11/2024	Deferimento da petição Código de despacho: 270 Petição (tipo): [114.02] Anotação de transferência de titular: cessão Processo afetado: BR322021004261-7 Cedente: BERLITZ PARTICIPAÇÕES SOCIETÁRIAS LTDA [XX] Cessionário: STELLA IMPORTAÇÃO E EXPORTAÇÃO DE LUMINÁRIAS LTDA Procurador: Sko Oyarzáball Marcas e Patentes Sociedade Simples Ltda.
870240100084 25/11/2024	Deferimento da petição Código de despacho: 270 Petição (tipo): [114.02] Anotação de transferência de titular: cessão Processo afetado: BR322022004366-7 Cedente: BERLITZ PARTICIPAÇÕES SOCIETÁRIAS LTDA [XX] Cessionário: STELLA IMPORTAÇÃO E EXPORTAÇÃO DE LUMINÁRIAS LTDA Procurador: Sko Oyarzáball Marcas e Patentes Sociedade Simples Ltda.
870240100084 25/11/2024	Deferimento da petição Código de despacho: 270 Petição (tipo): [114.02] Anotação de transferência de titular: cessão Processo afetado: BR322022004367-5 Cedente: BERLITZ PARTICIPAÇÕES SOCIETÁRIAS LTDA [XX] Cessionário: STELLA IMPORTAÇÃO E EXPORTAÇÃO DE LUMINÁRIAS LTDA Procurador: Sko Oyarzáball Marcas e Patentes Sociedade Simples Ltda.
870240100084 25/11/2024	Deferimento da petição Código de despacho: 270 Petição (tipo): [114.02] Anotação de transferência de titular: cessão Processo afetado: BR322023001206-3 Cedente: BERLITZ PARTICIPAÇÕES SOCIETÁRIAS LTDA [XX] Cessionário: STELLA IMPORTAÇÃO E EXPORTAÇÃO DE LUMINÁRIAS LTDA Procurador: Sko Oyarzáball Marcas e Patentes Sociedade Simples Ltda.

870240100084
25/11/2024

Deferimento da petição
Código de despacho: 270
Petição (tipo): [114.02] Anotação de transferência de titular: cessão
Processo afetado: BR322023001207-1
Cedente: BERLITZ PARTICIPAÇÕES SOCIETÁRIAS LTDA [XX]
Cessionário: STELLA IMPORTAÇÃO E EXPORTAÇÃO DE LUMINÁRIAS LTDA
Procurador: Sko Oyarzáball Marcas e Patentes Sociedade Simples Ltda.

Recursos

Exigência de pagamento
Exigência de conformidade de petição
Notificação de recurso para manifestação
Instrução técnica: Exigência de petição
Instrução técnica: Sobrestamento
Instrução técnica: Ciência de parecer
Decisão do recurso: Negado provimento
Decisão do recurso: Provimento
Outros despachos

Instrução técnica: Exigência de petição

Como etapa do exame das petições em referência, formula-se exigência – nos termos do artigo 220 da Lei da Propriedade Industrial (LPI, lei n.º 9.279, de 14 de maio de 1996) – relativa às questões indicadas abaixo.

O prazo para responder à exigência formulada para a petição é de 60 (sessenta) dias, nos termos do art. 221, 222, 223 e 224 da LPI.

Para cumprir ou contestar a exigência :

1. Acesse o e-DI no site do INPI (www.inpi.gov.br);
2. Emita uma Guia de Recolhimento da União (GRU) para o serviço de “cumprimento de exigência” (código 105), referente a petição;
3. Efetue o pagamento; e
4. Preencha e envie o formulário eletrônico correspondente à opção indicada na emissão da GRU, acompanhado dos esclarecimentos, argumentos, provas ou documentos apropriados.

Os sistemas de informática do INPI identificarão o cumprimento de exigência, para que o pedido de registro prossiga automaticamente em seu processamento.

Para esclarecer outras dúvidas e conhecer em detalhe o processamento de pedidos de registro de desenho industrial e outras petições, não deixe de consultar o Manual de Desenho Industrial <http://manualdedi.inpi.gov.br/projects/manual-de-desenho-industrial/wiki>.

870240075170
02/09/2024

Exigência em grau de recurso/nulidade
Código de despacho: 1289
Petição (tipo): [153.01] Recurso contra indeferimento de pedido de registro de desenho industrial
Processo afetado: BR302021003615-0
Decisão recorrida: Indeferimento do pedido Notificada 02/07/2024 Afeta Processo BR 30 2021 003615 (CONFIGURAÇÃO APLICADA A/EM ACABAMENTO)
Requerente: NASATO INDUSTRIA DE PLASTICOS LTDA
Procurador: REGIBRAS LTDA EPP
Detalhes do despacho: “Deve o recorrente Nasato Indústria de Plásticos Ltda, com base nas possibilidades tipificadas no item 5.3 das Diretrizes de Recursos e Processos Administrativos de Nulidade, publicada por meio da PORTARIA/ INPI/ N° 07, de 04 de Março de 2024, na RPI 2774, de 05/03/2024, esclarecer a justificativa para o não cumprimento da exigência em primeira instância”.

Outras petições

Exigência de pagamento
Exigência de conformidade de petição
Exame de petição: Exigência
Exame de petição: Sobrestamento
Exame de petição: Indeferimento
Exame de petição: Deferimento
Exame de petição: petição de retificação (126) atendida
Exame de petição: petição de retificação (126) não atendida
Outros despachos

Exame de petição: Deferimento

Concluído o exame , deferem-se as petições em referência.

Cabe recurso desta decisão, que deve ser apresentado no prazo de 60 (sessenta) dias, contados da data de publicação da decisão recorrida na Revista da Propriedade Industrial (RPI), nos termos dos art. 212, 221, 222, 223 e 224 da Lei da Propriedade Industrial (LPI, Lei n.º 9.279, de 14 de maio de 1996).

Para apresentar uma petição de recurso:

1. Acesse o e-DI no site do INPI (www.inpi.gov.br);
2. Emita uma Guia de Recolhimento da União (GRU) para o serviço de “Recurso de desenho industrial - exceto contra indeferimento de pedido de registro de DI” (código 142), referente a petição;
3. Efetue o pagamento; e
4. Preencha e envie o formulário eletrônico correspondente à opção indicada na emissão da GRU, acompanhado dos esclarecimentos, argumentos, provas ou documentos apropriados.

Para esclarecer outras dúvidas e conhecer em detalhe o processamento de pedidos de registro de desenho industrial e outras petições, não deixe de consultar o Manual de Desenho Industrial <http://manualdedi.inpi.gov.br/projects/manual-de-desenho-industrial/wiki>.

870240076908 06/09/2024	Deferimento da petição Código de despacho: 270 Petição (tipo): [156.01] Nomeação, destituição ou substituição de procurador: processo Processo afetado: DI6300409-7 Requerente: HEINZ BRASIL S.A. Procurador: RITTER ADVOGADOS Detalhes do despacho: Nomeado procurador RITTER ADVOGADOS com poderes para representar o titular do processo perante o INPI.
870240068226 12/08/2024	Deferimento da petição Código de despacho: 270 Petição (tipo): [156.01] Nomeação, destituição ou substituição de procurador: processo Processo afetado: DI6402904-2 Requerente: SANTHER - FÁBRICA DE PAPEL SANTA THEREZINHA S/A Procurador: RICCI & ASSOCIADOS PROPRIEDADE INTELECTUAL S/S LTDA Detalhes do despacho: Nomeado procurador RICCI & ASSOCIADOS PROPRIEDADE INTELECTUAL S/S LTDA com poderes para representar o titular do processo perante o INPI.
870240065894 05/08/2024	Deferimento da petição Código de despacho: 270 Petição (tipo): [156.01] Nomeação, destituição ou substituição de procurador: processo Processo afetado: DI6402995-6 Requerente: COMPANHIA MÜLLER DE BEBIDAS Procurador: Nascimento Advogados Detalhes do despacho: Nomeado procurador Nascimento Advogados com poderes para representar o titular do processo perante o INPI.

870240037814 03/05/2024	Deferimento da petição Código de despacho: 270 Petição (tipo): [156.01] Nomeação, destituição ou substituição de procurador: processo Processo afetado: DI6500948-7 Requerente: H. STERN COMÉRCIO E INDÚSTRIA S.A. Procurador: Francisco Carlos Rodrigues Silva Detalhes do despacho: Nomeado procurador Francisco Carlos Rodrigues Silva com poderes para representar o titular do processo perante o INPI.
870240075579 03/09/2024	Deferimento da petição Código de despacho: 270 Petição (tipo): [156.01] Nomeação, destituição ou substituição de procurador: processo Processo afetado: DI6503044-3 Requerente: ACRILEX TINTAS ESPECIAIS S/A Procurador: Vilage Marcas e Patentes Ltda Detalhes do despacho: Nomeado procurador Vilage Marcas e Patentes Ltda com poderes para representar o titular do processo perante o INPI.
870240052234 20/06/2024	Deferimento da petição Código de despacho: 270 Petição (tipo): [156.01] Nomeação, destituição ou substituição de procurador: processo Processo afetado: DI6700152-1 Requerente: JJGC INDÚSTRIA E COMÉRCIO DE MATERIAIS DENTÁRIOS S.A. Procurador: Dannemann, Siemsen, Bigler & Ipanema Moreira Detalhes do despacho: Nomeado procurador Dannemann, Siemsen, Bigler & Ipanema Moreira com poderes para representar o titular do processo perante o INPI.
870240100770 26/11/2024	Deferimento da petição Código de despacho: 270 Petição (tipo): [156.01] Nomeação, destituição ou substituição de procurador: processo Processo afetado: DI6805825-0 Requerente: ICRA PRODUTOS PARA CERÂMICA LTDA Procurador: Icamp Marcas e Patentes Ltda Detalhes do despacho: Nomeado procurador Icamp Marcas e Patentes Ltda com poderes para representar o titular do processo perante o INPI.
870240089756 21/10/2024	Deferimento da petição Código de despacho: 270 Petição (tipo): [156.01] Nomeação, destituição ou substituição de procurador: processo Processo afetado: DI6901419-1 Requerente: MORRO AZUL INCORPORADORA DE BENS LTDA. Procurador: TINOCO SOARES SOCIEDADE DE ADVOGADOS Detalhes do despacho: Nomeado procurador TINOCO SOARES SOCIEDADE DE ADVOGADOS com poderes para representar o titular do processo perante o INPI.
870240038814 07/05/2024	Deferimento da petição Código de despacho: 270 Petição (tipo): [156.01] Nomeação, destituição ou substituição de procurador: processo Processo afetado: DI6901970-3 Requerente: PAULO SERGIO SIMÕES DE SOUZA Procurador: RICCI & ASSOCIADOS PROPRIEDADE INTELECTUAL S/S LTDA. Detalhes do despacho: Nomeado procurador : RICCI & ASSOCIADOS PROPRIEDADE INTELECTUAL S/S LTDA com poderes para representar o titular do processo perante o INPI.
870240038750 07/05/2024	Deferimento da petição Código de despacho: 270 Petição (tipo): [156.01] Nomeação, destituição ou substituição de procurador: processo Processo afetado: DI6901972-0 Requerente: PAULO SERGIO SIMÕES DE SOUZA Procurador: RICCI & ASSOCIADOS PROPRIEDADE INTELECTUAL S/S LTDA Detalhes do despacho: Nomeado procurador RICCI & ASSOCIADOS PROPRIEDADE INTELECTUAL S/S LTDA com poderes para representar o titular do processo perante o INPI.

870240039624 10/05/2024	Deferimento da petição Código de despacho: 270 Petição (tipo): [156.01] Nomeação, destituição ou substituição de procurador: processo Processo afetado: DI6902160-0 Requerente: KARVIA DO BRASIL LTDA Procurador: Vilage Marcas e Patentes Ltda Detalhes do despacho: Nomeado procurador Vilage Marcas e Patentes Ltda com poderes para representar o titular do processo perante o INPI.
870240099935 25/11/2024	Deferimento da petição Código de despacho: 270 Petição (tipo): [156.01] Nomeação, destituição ou substituição de procurador: processo Processo afetado: DI6902763-3 Requerente: INAPEL EMBALAGENS LTDA Procurador: Wilson Pinheiro Jabur Detalhes do despacho: Nomeado procurador Wilson Pinheiro Jabur com poderes para representar o titular do processo perante o INPI.
870240099949 25/11/2024	Deferimento da petição Código de despacho: 270 Petição (tipo): [156.01] Nomeação, destituição ou substituição de procurador: processo Processo afetado: DI6902764-1 Requerente: INAPEL EMBALAGENS LTDA Procurador: Wilson Pinheiro Jabur Detalhes do despacho: Nomeado procurador Wilson Pinheiro Jabur com poderes para representar o titular do processo perante o INPI.
870240050214 13/06/2024	Deferimento da petição Código de despacho: 270 Petição (tipo): [156.01] Nomeação, destituição ou substituição de procurador: processo Processo afetado: DI6903229-7 Requerente: HEINEKEN SUPPLY CHAIN B.V. Procurador: David do Nascimento Advogados Associados Detalhes do despacho: Nomeado procurador David do Nascimento Advogados Associados com poderes para representar o titular do processo perante o INPI.
870240061936 23/07/2024	Deferimento da petição Código de despacho: 270 Petição (tipo): [156.01] Nomeação, destituição ou substituição de procurador: processo Processo afetado: DI6904222-5 Requerente: KARVIA DO BRASIL LTDA Procurador: Vilage Marcas e Patentes Ltda Detalhes do despacho: Nomeado procurador Vilage Marcas e Patentes Ltda com poderes para representar o titular do processo perante o INPI.
870240061929 23/07/2024	Deferimento da petição Código de despacho: 270 Petição (tipo): [156.01] Nomeação, destituição ou substituição de procurador: processo Processo afetado: DI6904223-3 Requerente: KARVIA DO BRASIL LTDA Procurador: Vilage Marcas e Patentes Ltda Detalhes do despacho: Nomeado procurador Vilage Marcas e Patentes Ltda com poderes para representar o titular do processo perante o INPI.
870240061917 23/07/2024	Deferimento da petição Código de despacho: 270 Petição (tipo): [156.01] Nomeação, destituição ou substituição de procurador: processo Processo afetado: DI6904224-1 Requerente: KARVIA DO BRASIL LTDA Procurador: Vilage Marcas e Patentes Ltda Detalhes do despacho: Nomeado procurador Vilage Marcas e Patentes Ltda com poderes para representar o titular do processo perante o INPI.

870240061928 23/07/2024	Deferimento da petição Código de despacho: 270 Petição (tipo): [156.01] Nomeação, destituição ou substituição de procurador: processo Processo afetado: DI6904225-0 Requerente: KARVIA DO BRASIL LTDA Procurador: Vilage Marcas e Patentes Ltda Detalhes do despacho: Nomeado procurador Vilage Marcas e Patentes Ltda com poderes para representar o titular do processo perante o INPI.
870240103452 04/12/2024	Deferimento da petição Código de despacho: 270 Petição (tipo): [156.01] Nomeação, destituição ou substituição de procurador: processo Processo afetado: DI6904773-1 Requerente: ASW BRASIL TECNOLOGIA EM PLÁSTICOS LTDA Procurador: Icamp Marcas e Patentes Ltda Detalhes do despacho: Nomeado procurador Icamp Marcas e Patentes Ltda com poderes para representar o titular do processo perante o INPI.
870240034390 22/04/2024	Deferimento da petição Código de despacho: 270 Petição (tipo): [156.01] Nomeação, destituição ou substituição de procurador: processo Processo afetado: DI7001113-3 Requerente: GRACI TEREZINHA SIA DE SANTANA Procurador: VILAGE MARCAS E PATENTES LTDA Detalhes do despacho: Nomeado procurador Vilage Marcas e Patentes Ltda com poderes para representar o titular do processo perante o INPI.
870240049357 11/06/2024	Deferimento da petição Código de despacho: 270 Petição (tipo): [156.01] Nomeação, destituição ou substituição de procurador: processo Processo afetado: DI7002055-8 Requerente: ACRILEX TINTAS ESPECIAIS S/A Procurador: Vilage Marcas e Patentes Ltda Detalhes do despacho: Nomeado procurador Vilage Marcas e Patentes Ltda com poderes para representar o titular do processo perante o INPI.
870240065962 05/08/2024	Deferimento da petição Código de despacho: 270 Petição (tipo): [156.01] Nomeação, destituição ou substituição de procurador: processo Processo afetado: DI7002722-6 Requerente: ACRILEX TINTAS ESPECIAIS S/A Procurador: Vilage Marcas e Patentes Ltda Detalhes do despacho: Nomeado procurador Vilage Marcas e Patentes Ltda com poderes para representar o titular do processo perante o INPI.
870240065947 05/08/2024	Deferimento da petição Código de despacho: 270 Petição (tipo): [156.01] Nomeação, destituição ou substituição de procurador: processo Processo afetado: DI7002723-4 Requerente: ACRILEX TINTAS ESPECIAIS S/A Procurador: Vilage Marcas e Patentes Ltda Detalhes do despacho: Nomeado procurador Vilage Marcas e Patentes Ltda com poderes para representar o titular do processo perante o INPI.
870240037847 03/05/2024	Deferimento da petição Código de despacho: 270 Petição (tipo): [156.01] Nomeação, destituição ou substituição de procurador: processo Processo afetado: BR302012001214-7 Requerente: H. STERN COMÉRCIO E INDÚSTRIA S.A. Procurador: Francisco Carlos Rodrigues Silva Detalhes do despacho: Nomeado procurador Francisco Carlos Rodrigues Silva com poderes para representar o titular do processo perante o INPI.

870240037835 03/05/2024	Deferimento da petição Código de despacho: 270 Petição (tipo): [156.01] Nomeação, destituição ou substituição de procurador: processo Processo afetado: BR302012001215-5 Requerente: H. STERN COMÉRCIO E INDÚSTRIA S.A. Procurador: Francisco Carlos Rodrigues Silva Detalhes do despacho: Nomeado procurador Francisco Carlos Rodrigues Silva com poderes para representar o titular do processo perante o INPI.
870240103440 04/12/2024	Deferimento da petição Código de despacho: 270 Petição (tipo): [156.01] Nomeação, destituição ou substituição de procurador: processo Processo afetado: BR302012006149-0 Requerente: ASW BRASIL TECNOLOGIA EM PLÁSTICOS LTDA Procurador: Icamp Marcas e Patentes Ltda Detalhes do despacho: Nomeado procurador Icamp Marcas e Patentes Ltda com poderes para representar o titular do processo perante o INPI.
870240062772 25/07/2024	Deferimento da petição Código de despacho: 270 Petição (tipo): [156.01] Nomeação, destituição ou substituição de procurador: processo Processo afetado: BR302013006605-3 Requerente: MIX FOR YOU LTDA ME Procurador: TINOCO SOARES SOCIEDADE DE ADVOGADOS Detalhes do despacho: Nomeado procurador TINOCO SOARES SOCIEDADE DE ADVOGADOS com poderes para representar o titular do processo perante o INPI.
870240062771 25/07/2024	Deferimento da petição Código de despacho: 270 Petição (tipo): [156.01] Nomeação, destituição ou substituição de procurador: processo Processo afetado: BR302014000389-5 Requerente: MIX FOR YOU LTDA ME Procurador: TINOCO SOARES SOCIEDADE DE ADVOGADOS Detalhes do despacho: Nomeado procurador TINOCO SOARES SOCIEDADE DE ADVOGADOS com poderes para representar o titular do processo perante o INPI.
870240104601 09/12/2024	Deferimento da petição Código de despacho: 270 Petição (tipo): [156.01] Nomeação, destituição ou substituição de procurador: processo Processo afetado: BR302014004047-2 Requerente: ANGELA EVANGELISTA DE JESUS VIEIRA Procurador: RESOLVA CONOSCO ASSESSORIA - EIRELI - ME Detalhes do despacho: Nomeado procurador RESOLVA CONOSCO ASSESSORIA - EIRELI - ME com poderes para representar o titular do processo perante o INPI.
870240079446 17/09/2024	Deferimento da petição Código de despacho: 270 Petição (tipo): [156.01] Nomeação, destituição ou substituição de procurador: processo Processo afetado: BR302014004822-8 Requerente: SANTHER - FÁBRICA DE PAPEL SANTA THEREZINHA S/A Procurador: RICCI & ASSOCIADOS PROPRIEDADE INTELECTUAL S/S LTDA Detalhes do despacho: Nomeado procurador RICCI & ASSOCIADOS PROPRIEDADE INTELECTUAL S/S LTDA com poderes para representar o titular do processo perante o INPI.
870240044722 27/05/2024	Deferimento da petição Código de despacho: 270 Petição (tipo): [156.01] Nomeação, destituição ou substituição de procurador: processo Processo afetado: BR302014005426-0 Requerente: F. SMIT HOLDING B.V. Procurador: FK-TM FRANKO-TRADEMARKS LTDA. Detalhes do despacho: Nomeado procurador FK-TM FRANKO-TRADEMARKS LTDA com poderes para representar o titular do processo perante o INPI.

870240041218 15/05/2024	Deferimento da petição Código de despacho: 270 Petição (tipo): [156.01] Nomeação, destituição ou substituição de procurador: processo Processo afetado: BR302015000894-6 Requerente: SODASTREAM INDUSTRIES LTD. Procurador: David do Nascimento Advogados Associados Detalhes do despacho: Nomeado procurador David do Nascimento Advogados Associados com poderes para representar o titular do processo perante o INPI.
870240095083 06/11/2024	Deferimento da petição Código de despacho: 270 Petição (tipo): [156.01] Nomeação, destituição ou substituição de procurador: processo Processo afetado: BR302015001444-0 Requerente: EQ TECH EQUIPAMENTOS LTDA. Procurador: Sandro Conrado da Silva Detalhes do despacho: Nomeado procurador Sandro Conrado da Silva com poderes para representar o titular do processo perante o INPI.
870240060284 17/07/2024	Deferimento da petição Código de despacho: 270 Petição (tipo): [156.01] Nomeação, destituição ou substituição de procurador: processo Processo afetado: BR302015003357-6 Requerente: PERMETAL S.A. METAIS PERFURADOS Procurador: Vilage Marcas e Patentes Ltda Detalhes do despacho: Nomeado procurador Vilage Marcas e Patentes Ltda com poderes para representar o titular do processo perante o INPI.
870240095084 06/11/2024	Deferimento da petição Código de despacho: 270 Petição (tipo): [156.01] Nomeação, destituição ou substituição de procurador: processo Processo afetado: BR302015004796-8 Requerente: EQ TECH EQUIPAMENTOS LTDA. Procurador: Sandro Conrado da Silva Detalhes do despacho: Nomeado procurador Sandro Conrado da Silva com poderes para representar o titular do processo perante o INPI.
870240076910 06/09/2024	Deferimento da petição Código de despacho: 270 Petição (tipo): [156.01] Nomeação, destituição ou substituição de procurador: processo Processo afetado: BR302016002598-3 Requerente: HEINZ BRASIL S.A. Procurador: RITTER ADVOGADOS Detalhes do despacho: Nomeado procurador RITTER ADVOGADOS com poderes para representar o titular do processo perante o INPI.
870240046979 03/06/2024	Deferimento da petição Código de despacho: 270 Petição (tipo): [156.01] Nomeação, destituição ou substituição de procurador: processo Processo afetado: BR302017004542-1 Requerente: MATEUS RICARDO PEREIRA Procurador: D' Mark Registros de Marcas e Patentes S/S Ltda. Detalhes do despacho: Nomeado procurador D' Mark Registros de Marcas e Patentes S/S Ltda. com poderes para representar o titular do processo perante o INPI.
870240053469 24/06/2024	Deferimento da petição Código de despacho: 270 Petição (tipo): [156.01] Nomeação, destituição ou substituição de procurador: processo Processo afetado: BR302017005926-0 Requerente: MARIA HELENA BARBON Detalhes do despacho: Destituído o procurador Roginaldo Fabiano da Silveira . O requerente passa a ser o responsável pelo acompanhamento do processo perante o INPI.

870240081456 24/09/2024	Deferimento da petição Código de despacho: 270 Petição (tipo): [156.01] Nomeação, destituição ou substituição de procurador: processo Processo afetado: BR302018001354-9 Requerente: DIVIAVES EQUIPAMENTOS PARA AVIÁRIOS LTDA ME Procurador: Rômulo Mingotti Detalhes do despacho: Nomeado procurador Rômulo Mingotti com poderes para representar o titular do processo perante o INPI.
870240064755 31/07/2024	Deferimento da petição Código de despacho: 270 Petição (tipo): [156.01] Nomeação, destituição ou substituição de procurador: processo Processo afetado: BR302018002830-9 Requerente: CASSIANO MURILLO ZANETTI Procurador: Adriana Mara Muzzillo Coelho Detalhes do despacho: Nomeado procurador Adriana Mara Muzzillo Coelho com poderes para representar o titular do processo perante o INPI.
870240041196 15/05/2024	Deferimento da petição Código de despacho: 270 Petição (tipo): [156.01] Nomeação, destituição ou substituição de procurador: processo Processo afetado: BR302019001359-2 Requerente: SODASTREAM INDUSTRIES LTD. Procurador: David do Nascimento Advogados Associados Detalhes do despacho: Nomeado procurador David do Nascimento Advogados Associados com poderes para representar o titular do processo perante o INPI.
870240041198 15/05/2024	Deferimento da petição Código de despacho: 270 Petição (tipo): [156.01] Nomeação, destituição ou substituição de procurador: processo Processo afetado: BR302019001368-1 Requerente: SODASTREAM INDUSTRIES LTD. Procurador: David do Nascimento Advogados Associados Detalhes do despacho: Nomeado procurador David do Nascimento Advogados Associados com poderes para representar o titular do processo perante o INPI.
870240046981 03/06/2024	Deferimento da petição Código de despacho: 270 Petição (tipo): [156.01] Nomeação, destituição ou substituição de procurador: processo Processo afetado: BR302019001645-1 Requerente: MATEUS RICARDO PEREIRA Procurador: D' Mark Registros de Marcas e Patentes S/S Ltda. Detalhes do despacho: Nomeado procurador D' Mark Registros de Marcas e Patentes S/S Ltda. com poderes para representar o titular do processo perante o INPI.
870240041210 15/05/2024	Deferimento da petição Código de despacho: 270 Petição (tipo): [156.01] Nomeação, destituição ou substituição de procurador: processo Processo afetado: BR302019001846-2 Requerente: SODASTREAM INDUSTRIES LTD. Procurador: David do Nascimento Advogados Associados Detalhes do despacho: Nomeado procurador David do Nascimento Advogados Associados com poderes para representar o titular do processo perante o INPI.
870240075094 02/09/2024	Deferimento da petição Código de despacho: 270 Petição (tipo): [156.01] Nomeação, destituição ou substituição de procurador: processo Processo afetado: BR302019002904-9 Requerente: AGMOV SUPRIMENTOS INDUSTRIAIS LTDA. - ME. Procurador: Natália Almeida de Oliveira Detalhes do despacho: Nomeado procurador Natália Almeida de Oliveira com poderes para representar o titular do processo perante o INPI.

870240081453 24/09/2024	Deferimento da petição Código de despacho: 270 Petição (tipo): [156.01] Nomeação, destituição ou substituição de procurador: processo Processo afetado: BR302019003772-6 Requerente: DIVIAVES EQUIPAMENTOS PARA AVIÁRIOS LTDA ME Procurador: Rômulo Mingotti Detalhes do despacho: Nomeado procurador Rômulo Mingotti com poderes para representar o titular do processo perante o INPI.
870240034277 22/04/2024	Deferimento da petição Código de despacho: 270 Petição (tipo): [156.01] Nomeação, destituição ou substituição de procurador: processo Processo afetado: BR302019003925-7 Requerente: LOJAS RPM MOVEIS LTDA Detalhes do despacho: Destituído o procurador EDUARDA COLLA . O requerente passa a ser o responsável pelo acompanhamento do processo perante o INPI.
870240074979 02/09/2024	Deferimento da petição Código de despacho: 270 Petição (tipo): [156.01] Nomeação, destituição ou substituição de procurador: processo Processo afetado: BR302019004198-7 Requerente: PROSALON COSMÉTICOS LTDA EPP Procurador: HENRIQUE SHIMAMOTO Detalhes do despacho: Nomeado procurador HENRIQUE SHIMAMOTO com poderes para representar o titular do processo perante o INPI.
870240074522 30/08/2024	Deferimento da petição Código de despacho: 270 Petição (tipo): [156.01] Nomeação, destituição ou substituição de procurador: processo Processo afetado: BR302019004746-2 Requerente: LOJAS RPM MOVEIS LTDA Detalhes do despacho: Destituído o procurador EDUARDA COLLA . O requerente passa a ser o responsável pelo acompanhamento do processo perante o INPI.
870240068254 12/08/2024	Deferimento da petição Código de despacho: 270 Petição (tipo): [156.01] Nomeação, destituição ou substituição de procurador: processo Processo afetado: BR302019005557-0 Requerente: MÁRCIO SOARES TEIXEIRA Detalhes do despacho: Destituído o procurador EDUARDA COLLA . O requerente passa a ser o responsável pelo acompanhamento do processo perante o INPI.
870240106129 12/12/2024	Deferimento da petição Código de despacho: 270 Petição (tipo): [156.01] Nomeação, destituição ou substituição de procurador: processo Processo afetado: BR302019005968-1 Requerente: RUSOH, INC. Procurador: RITTER ADVOGADOS Detalhes do despacho: Nomeado procurador RITTER ADVOGADOS com poderes para representar o titular do processo perante o INPI.
870240081451 24/09/2024	Deferimento da petição Código de despacho: 270 Petição (tipo): [156.01] Nomeação, destituição ou substituição de procurador: processo Processo afetado: BR302019006197-0 Requerente: DIVIAVES EQUIPAMENTOS PARA AVIÁRIOS LTDA ME Procurador: Rômulo Mingotti Detalhes do despacho: Nomeado procurador Rômulo Mingotti com poderes para representar o titular do processo perante o INPI.
870240065540 02/08/2024	Deferimento da petição Código de despacho: 270 Petição (tipo): [156.01] Nomeação, destituição ou substituição de procurador: processo Processo afetado: BR302019006282-8 Requerente: MUNDO ISP LAN INDUSTRIA E COMERCIO LTDA. Procurador: SEMAPA MARCAS E PATENTES EIRELI. Detalhes do despacho: Nomeado procurador SEMAPA MARCAS E PATENTES EIRELI. com poderes para representar o titular do processo perante o INPI.

870240081449 24/09/2024	Deferimento da petição Código de despacho: 270 Petição (tipo): [156.01] Nomeação, destituição ou substituição de procurador: processo Processo afetado: BR302020001738-2 Requerente: DIVIAVES EQUIPAMENTOS PARA AVIÁRIOS LTDA ME Procurador: Rômulo Mingotti Detalhes do despacho: Nomeado procurador Rômulo Mingotti com poderes para representar o titular do processo perante o INPI.
870240067065 07/08/2024	Deferimento da petição Código de despacho: 270 Petição (tipo): [156.01] Nomeação, destituição ou substituição de procurador: processo Processo afetado: BR302020003755-3 Requerente: INOVA SISTEMAS ELETRONICOS LTDA Procurador: ANDREOLA, TOMÁS, OSS E MARINS ADVOGADOS ASSOCIADOS Detalhes do despacho: Nomeado procurador ANDREOLA, TOMÁS, OSS E MARINS ADVOGADOSASSOCIADOS com poderes para representar o titular do processo perante o INPI.
870240067059 07/08/2024	Deferimento da petição Código de despacho: 270 Petição (tipo): [156.01] Nomeação, destituição ou substituição de procurador: processo Processo afetado: BR302020003756-1 Requerente: INOVA SISTEMAS ELETRONICOS LTDA Procurador: ANDREOLA, TOMÁS, OSS E MARINS ADVOGADOS ASSOCIADOS Detalhes do despacho: Nomeado procurador ANDREOLA, TOMÁS, OSS E MARINS ADVOGADOSASSOCIADOS com poderes para representar o titular do processo perante o INPI.
870240067072 07/08/2024	Deferimento da petição Código de despacho: 270 Petição (tipo): [156.01] Nomeação, destituição ou substituição de procurador: processo Processo afetado: BR302020003757-0 Requerente: INOVA SISTEMAS ELETRONICOS LTDA Procurador: ANDREOLA, TOMÁS, OSS E MARINS ADVOGADOS ASSOCIADOS Detalhes do despacho: Nomeado procurador ANDREOLA, TOMÁS, OSS E MARINS ADVOGADOSASSOCIADOS com poderes para representar o titular do processo perante o INPI.
870240067081 07/08/2024	Deferimento da petição Código de despacho: 270 Petição (tipo): [156.01] Nomeação, destituição ou substituição de procurador: processo Processo afetado: BR302020003758-8 Requerente: INOVA SISTEMAS ELETRONICOS LTDA Procurador: ANDREOLA, TOMÁS, OSS E MARINS ADVOGADOS ASSOCIADOS Detalhes do despacho: Nomeado procurador ANDREOLA, TOMÁS, OSS E MARINS ADVOGADOSASSOCIADOS com poderes para representar o titular do processo perante o INPI.
870240067089 07/08/2024	Deferimento da petição Código de despacho: 270 Petição (tipo): [156.01] Nomeação, destituição ou substituição de procurador: processo Processo afetado: BR302020003761-8 Requerente: INOVA SISTEMAS ELETRONICOS LTDA Procurador: ANDREOLA, TOMÁS, OSS E MARINS ADVOGADOS ASSOCIADOS Detalhes do despacho: Nomeado procurador ANDREOLA, TOMÁS, OSS E MARINS ADVOGADOSASSOCIADOS com poderes para representar o titular do processo perante o INPI.
870240078489 12/09/2024	Deferimento da petição Código de despacho: 270 Petição (tipo): [156.01] Nomeação, destituição ou substituição de procurador: processo Processo afetado: BR302020003857-6 Requerente: ANTÔNIO JULIO PERES Procurador: Vilage Marcas e Patentes Ltda Detalhes do despacho: Nomeado procurador Vilage Marcas e Patentes Ltda com poderes para representar o titular do processo perante o INPI.

870240051359 18/06/2024	Deferimento da petição Código de despacho: 270 Petição (tipo): [156.01] Nomeação, destituição ou substituição de procurador: processo Processo afetado: BR302020004113-5 Requerente: CASP INDÚSTRIA E COMÉRCIO LTDA Procurador: Icamp Marcas e Patentes Ltda Detalhes do despacho: Nomeado procurador Icamp Marcas e Patentes Ltda com poderes para representar o titular do processo perante o INPI.
870240051356 18/06/2024	Deferimento da petição Código de despacho: 270 Petição (tipo): [156.01] Nomeação, destituição ou substituição de procurador: processo Processo afetado: BR302020005554-3 Requerente: CASP INDÚSTRIA E COMÉRCIO LTDA Procurador: Icamp Marcas e Patentes Ltda Detalhes do despacho: Nomeado procurador Icamp Marcas e Patentes Ltda com poderes para representar o titular do processo perante o INPI.
870240081434 24/09/2024	Deferimento da petição Código de despacho: 270 Petição (tipo): [156.01] Nomeação, destituição ou substituição de procurador: processo Processo afetado: BR302020005810-0 Requerente: DIVIAVES EQUIPAMENTOS PARA AVIÁRIOS LTDA ME Procurador: Rômulo Mingotti Detalhes do despacho: Nomeado procurador Rômulo Mingotti com poderes para representar o titular do processo perante o INPI.
870240081438 24/09/2024	Deferimento da petição Código de despacho: 270 Petição (tipo): [156.01] Nomeação, destituição ou substituição de procurador: processo Processo afetado: BR302020005811-9 Requerente: DIVIAVES EQUIPAMENTOS PARA AVIÁRIOS LTDA ME Procurador: Rômulo Mingotti Detalhes do despacho: Nomeado procurador Rômulo Mingotti com poderes para representar o titular do processo perante o INPI.
870240081439 24/09/2024	Deferimento da petição Código de despacho: 270 Petição (tipo): [156.01] Nomeação, destituição ou substituição de procurador: processo Processo afetado: BR302020005812-7 Requerente: DIVIAVES EQUIPAMENTOS PARA AVIÁRIOS LTDA ME Procurador: Rômulo Mingotti Detalhes do despacho: Nomeado procurador Rômulo Mingotti com poderes para representar o titular do processo perante o INPI.
870240081446 24/09/2024	Deferimento da petição Código de despacho: 270 Petição (tipo): [156.01] Nomeação, destituição ou substituição de procurador: processo Processo afetado: BR302020005815-1 Requerente: DIVIAVES EQUIPAMENTOS PARA AVIÁRIOS LTDA ME Procurador: Rômulo Mingotti Detalhes do despacho: Nomeado procurador Rômulo Mingotti com poderes para representar o titular do processo perante o INPI.
870240062736 25/07/2024	Deferimento da petição Código de despacho: 270 Petição (tipo): [156.01] Nomeação, destituição ou substituição de procurador: processo Processo afetado: BR302021000052-0 Requerente: WELDER LUIZ MARTINS CARDOSO Procurador: RESOLVA CONOSCO ASSESSORIA - EIRELI - ME Detalhes do despacho: Nomeado procurador RESOLVA CONOSCO ASSESSORIA - EIRELI - ME com poderes para representar o titular do processo perante o INPI.

870240081430 24/09/2024	Deferimento da petição Código de despacho: 270 Petição (tipo): [156.01] Nomeação, destituição ou substituição de procurador: processo Processo afetado: BR302021001165-4 Requerente: DIVIAVES EQUIPAMENTOS PARA AVIÁRIOS LTDA ME Procurador: Rômulo Mingotti Detalhes do despacho: Nomeado procurador Rômulo Mingotti com poderes para representar o titular do processo perante o INPI.
870240081428 24/09/2024	Deferimento da petição Código de despacho: 270 Petição (tipo): [156.01] Nomeação, destituição ou substituição de procurador: processo Processo afetado: BR302021001166-2 Requerente: DIVIAVES EQUIPAMENTOS PARA AVIÁRIOS LTDA ME Procurador: Rômulo Mingotti Detalhes do despacho: Nomeado procurador Rômulo Mingotti com poderes para representar o titular do processo perante o INPI.
870240081425 24/09/2024	Deferimento da petição Código de despacho: 270 Petição (tipo): [156.01] Nomeação, destituição ou substituição de procurador: processo Processo afetado: BR302021002011-4 Requerente: DIVIAVES EQUIPAMENTOS PARA AVIÁRIOS LTDA ME Procurador: Rômulo Mingotti Detalhes do despacho: Nomeado procurador Rômulo Mingotti com poderes para representar o titular do processo perante o INPI.
870240081420 24/09/2024	Deferimento da petição Código de despacho: 270 Petição (tipo): [156.01] Nomeação, destituição ou substituição de procurador: processo Processo afetado: BR302021002662-7 Requerente: DIVIAVES EQUIPAMENTOS PARA AVIÁRIOS LTDA ME Procurador: Rômulo Mingotti Detalhes do despacho: Nomeado procurador Rômulo Mingotti com poderes para representar o titular do processo perante o INPI.
870240069412 14/08/2024	Deferimento da petição Código de despacho: 270 Petição (tipo): [156.01] Nomeação, destituição ou substituição de procurador: processo Processo afetado: BR302021005191-5 Requerente: IN4Y HOLDING PARTICIPAÇÕES LTDA Procurador: Pezzuol & Associados Marcas e Patentes Ltda. Detalhes do despacho: Nomeado procurador Pezzuol & Associados Marcas e Patentes Ltda. com poderes para representar o titular do processo perante o INPI.
870240064472 30/07/2024	Deferimento da petição Código de despacho: 270 Petição (tipo): [156.01] Nomeação, destituição ou substituição de procurador: processo Processo afetado: BR302021006307-7 Requerente: RAFAEL FRANQUES MARTINS Procurador: FG PROPRIEDADE INTELECTUAL LTDA Detalhes do despacho: Nomeado procurador FG PROPRIEDADE INTELECTUAL LTDA com poderes para representar o titular do processo perante o INPI.
870240066953 07/08/2024	Deferimento da petição Código de despacho: 270 Petição (tipo): [156.01] Nomeação, destituição ou substituição de procurador: processo Processo afetado: BR302022000474-0 Requerente: ANHEUSER-BUSCH INBEV S.A. Procurador: Dannemann, Siemsen, Bigler & Ipanema Moreira Detalhes do despacho: Nomeado procurador Dannemann, Siemsen, Bigler & Ipanema Moreira com poderes para representar o titular do processo perante o INPI.

870240066967 07/08/2024	Deferimento da petição Código de despacho: 270 Petição (tipo): [156.01] Nomeação, destituição ou substituição de procurador: processo Processo afetado: BR302022000477-4 Requerente: ANHEUSER-BUSCH INBEV S.A. Procurador: Dannemann, Siemsen, Bigler & Ipanema Moreira Detalhes do despacho: Nomeado procurador Dannemann, Siemsen, Bigler & Ipanema Moreira com poderes para representar o titular do processo perante o INPI.
870240066976 07/08/2024	Deferimento da petição Código de despacho: 270 Petição (tipo): [156.01] Nomeação, destituição ou substituição de procurador: processo Processo afetado: BR302022000478-2 Requerente: ANHEUSER-BUSCH INBEV S.A. Procurador: Dannemann, Siemsen, Bigler & Ipanema Moreira Detalhes do despacho: Nomeado procurador Dannemann, Siemsen, Bigler & Ipanema Moreira com poderes para representar o titular do processo perante o INPI.
870240081417 24/09/2024	Deferimento da petição Código de despacho: 270 Petição (tipo): [156.01] Nomeação, destituição ou substituição de procurador: processo Processo afetado: BR302022001539-3 Requerente: DIVIAVES EQUIPAMENTOS PARA AVIÁRIOS LTDA ME Procurador: Rômulo Mingotti Detalhes do despacho: Nomeado procurador Rômulo Mingotti com poderes para representar o titular do processo perante o INPI.
870240067097 07/08/2024	Deferimento da petição Código de despacho: 270 Petição (tipo): [156.01] Nomeação, destituição ou substituição de procurador: processo Processo afetado: BR302022002262-4 Requerente: INOVA SISTEMAS ELETRONICOS LTDA Procurador: ANDREOLA, TOMÁS, OSS E MARINS ADVOGADOS ASSOCIADOS
870240067094 07/08/2024	Deferimento da petição Código de despacho: 270 Petição (tipo): [156.01] Nomeação, destituição ou substituição de procurador: processo Processo afetado: BR302022002264-0 Requerente: INOVA SISTEMAS ELETRONICOS LTDA Procurador: ANDREOLA, TOMÁS, OSS E MARINS ADVOGADOS ASSOCIADOS Detalhes do despacho: Nomeado procurador ANDREOLA, TOMÁS, OSS E MARINS ADVOGADOS ASSOCIADOS com poderes para representar o titular do processo perante o INPI.
870240081408 24/09/2024	Deferimento da petição Código de despacho: 270 Petição (tipo): [156.01] Nomeação, destituição ou substituição de procurador: processo Processo afetado: BR302022002688-3 Requerente: DIVIAVES EQUIPAMENTOS PARA AVIÁRIOS LTDA ME Procurador: Rômulo Mingotti Detalhes do despacho: Nomeado procurador Rômulo Mingotti com poderes para representar o titular do processo perante o INPI.
870240062367 24/07/2024	Deferimento da petição Código de despacho: 270 Petição (tipo): [156.01] Nomeação, destituição ou substituição de procurador: processo Processo afetado: BR302022003733-8 Requerente: JOÃO BARASSAL NETO Procurador: ASHA SERVICOS DE PROPRIEDADE INTELECTUAL LTDA Detalhes do despacho: Nomeado procurador ASHA SERVIÇOS DE PROPRIEDADE INTELECTUAL LTDA com poderes para representar o titular do processo perante o INPI.
870240069229 14/08/2024	Deferimento da petição Código de despacho: 270 Petição (tipo): [156.01] Nomeação, destituição ou substituição de procurador: processo Processo afetado: BR302022003891-1 Requerente: BEST POP ALIMENTOS LTDA Procurador: Vilage Marcas e Patentes Ltda Detalhes do despacho: Nomeado procurador Vilage Marcas e Patentes Ltda com poderes para representar o titular do processo perante o INPI.

870240058282 10/07/2024	Deferimento da petição Código de despacho: 270 Petição (tipo): [156.01] Nomeação, destituição ou substituição de procurador: processo Processo afetado: BR302022004005-3 Requerente: SAINT-GOBAIN DO BRASIL PRODUTOS INDUSTRIAIS E PARA CONSTRUÇÃO LTDA. Procurador: RICCI & ASSOCIADOS PROPRIEDADE INTELECTUAL S/S LTDA Detalhes do despacho: Nomeado procurador RICCI & ASSOCIADOS PROPRIEDADE INTELECTUAL S/S LTDA com poderes para representar o titular do processo perante o INPI.
870240058285 10/07/2024	Deferimento da petição Código de despacho: 270 Petição (tipo): [156.01] Nomeação, destituição ou substituição de procurador: processo Processo afetado: BR302022004007-0 Requerente: SAINT-GOBAIN DO BRASIL PRODUTOS INDUSTRIAIS E PARA CONSTRUÇÃO LTDA. Procurador: RICCI & ASSOCIADOS PROPRIEDADE INTELECTUAL S/S LTDA Detalhes do despacho: Nomeado procurador RICCI & ASSOCIADOS PROPRIEDADE INTELECTUAL S/S LTDA com poderes para representar o titular do processo perante o INPI.
870240058290 10/07/2024	Deferimento da petição Código de despacho: 270 Petição (tipo): [156.01] Nomeação, destituição ou substituição de procurador: processo Processo afetado: BR302022004008-8 Requerente: SAINT-GOBAIN DO BRASIL PRODUTOS INDUSTRIAIS E PARA CONSTRUÇÃO LTDA. Procurador: RICCI & ASSOCIADOS PROPRIEDADE INTELECTUAL S/S LTDA Detalhes do despacho: Nomeado procurador RICCI & ASSOCIADOS PROPRIEDADE INTELECTUAL S/S LTDA com poderes para representar o titular do processo perante o INPI.
870240058292 10/07/2024	Deferimento da petição Código de despacho: 270 Petição (tipo): [156.01] Nomeação, destituição ou substituição de procurador: processo Processo afetado: BR302022004009-6 Requerente: SAINT-GOBAIN DO BRASIL PRODUTOS INDUSTRIAIS E PARA CONSTRUÇÃO LTDA. Procurador: RICCI & ASSOCIADOS PROPRIEDADE INTELECTUAL S/S LTDA Detalhes do despacho: Nomeado procurador RICCI & ASSOCIADOS PROPRIEDADE INTELECTUAL S/S LTDA com poderes para representar o titular do processo perante o INPI.
870240056853 04/07/2024	Deferimento da petição Código de despacho: 270 Petição (tipo): [156.01] Nomeação, destituição ou substituição de procurador: processo Processo afetado: BR302022004289-7 Requerente: FELIPE ROTA CARAVINA Procurador: RESOLVA CONOSCO ASSESSORIA - EIRELI - ME Detalhes do despacho: Nomeado procurador RESOLVA CONOSCO ASSESSORIA - EIRELI - ME com poderes para representar o titular do processo perante o INPI.
870240081406 24/09/2024	Deferimento da petição Código de despacho: 270 Petição (tipo): [156.01] Nomeação, destituição ou substituição de procurador: processo Processo afetado: BR302022006084-4 Requerente: DIVIAVES EQUIPAMENTOS PARA AVIÁRIOS LTDA ME Procurador: Rômulo Mingotti Detalhes do despacho: Nomeado procurador Rômulo Mingotti com poderes para representar o titular do processo perante o INPI.
870240081400 24/09/2024	Deferimento da petição Código de despacho: 270 Petição (tipo): [156.01] Nomeação, destituição ou substituição de procurador: processo Processo afetado: BR302023001388-1 Requerente: DIVIAVES EQUIPAMENTOS PARA AVIÁRIOS LTDA ME Procurador: Rômulo Mingotti Detalhes do despacho: Nomeado procurador Rômulo Mingotti com poderes para representar o titular do processo perante o INPI.

870240081405 24/09/2024	Deferimento da petição Código de despacho: 270 Petição (tipo): [156.01] Nomeação, destituição ou substituição de procurador: processo Processo afetado: BR302023001390-3 Requerente: DIVIAVES EQUIPAMENTOS PARA AVIÁRIOS LTDA ME Procurador: Rômulo Mingotti Detalhes do despacho: Nomeado procurador Rômulo Mingotti com poderes para representar o titular do processo perante o INPI.
870240064460 30/07/2024	Deferimento da petição Código de despacho: 270 Petição (tipo): [156.01] Nomeação, destituição ou substituição de procurador: processo Processo afetado: BR302023001589-2 Requerente: RAFAEL FRANQUES MARTINS Procurador: FG PROPRIEDADE INTELECTUAL LTDA Detalhes do despacho: Nomeado procurador FG PROPRIEDADE INTELECTUAL LTDA com poderes para representar o titular do processo perante o INPI.
870240081393 24/09/2024	Deferimento da petição Código de despacho: 270 Petição (tipo): [156.01] Nomeação, destituição ou substituição de procurador: processo Processo afetado: BR302023001813-1 Requerente: DIVIAVES EQUIPAMENTOS PARA AVIÁRIOS LTDA ME Procurador: Rômulo Mingotti Detalhes do despacho: Nomeado procurador Rômulo Mingotti com poderes para representar o titular do processo perante o INPI.
870240081388 24/09/2024	Deferimento da petição Código de despacho: 270 Petição (tipo): [156.01] Nomeação, destituição ou substituição de procurador: processo Processo afetado: BR302023001814-0 Requerente: DIVIAVES EQUIPAMENTOS PARA AVIÁRIOS LTDA ME Procurador: Rômulo Mingotti Detalhes do despacho: Nomeado procurador Rômulo Mingotti com poderes para representar o titular do processo perante o INPI.
870240056845 04/07/2024	Deferimento da petição Código de despacho: 270 Petição (tipo): [156.01] Nomeação, destituição ou substituição de procurador: processo Processo afetado: BR302023003035-2 Requerente: FELIPE ROTA CARAVINA Procurador: RESOLVA CONOSCO ASSESSORIA - EIRELI - ME Detalhes do despacho: Nomeado procurador RESOLVA CONOSCO ASSESSORIA - EIRELI - ME com poderes para representar o titular do processo perante o INPI.
870240054473 27/06/2024	Deferimento da petição Código de despacho: 270 Petição (tipo): [156.01] Nomeação, destituição ou substituição de procurador: processo Processo afetado: BR302023003046-8 Requerente: BRØDRENE HARTMANN A/S Procurador: Daniel Advogados (Alt.de Daniel & Cia) Detalhes do despacho: Nomeado procurador Daniel Advogados (Alt.de Daniel & Cia) com poderes para representar o titular do processo perante o INPI.
870240066992 07/08/2024	Deferimento da petição Código de despacho: 270 Petição (tipo): [156.01] Nomeação, destituição ou substituição de procurador: processo Processo afetado: BR302023003242-8 Requerente: RODOPLAST INDÚSTRIA E COMÉRCIO DE COMPONENTES PLÁSTICOS LTDA. Procurador: Paulo Cesar Maccari Detalhes do despacho: Nomeado procurador Paulo Cesar Maccari com poderes para representar o titular do processo perante o INPI.

870240067000 07/08/2024	Deferimento da petição Código de despacho: 270 Petição (tipo): [156.01] Nomeação, destituição ou substituição de procurador: processo Processo afetado: BR302023003275-4 Requerente: RODOPLAST INDÚSTRIA E COMÉRCIO DE COMPONENTES PLÁSTICOS LTDA. Procurador: Paulo Cesar Maccari Detalhes do despacho: Nomeado procurador Paulo Cesar Maccari com poderes para representar o titular do processo perante o INPI.
870240067005 07/08/2024	Deferimento da petição Código de despacho: 270 Petição (tipo): [156.01] Nomeação, destituição ou substituição de procurador: processo Processo afetado: BR302023003276-2 Requerente: RODOPLAST INDÚSTRIA E COMÉRCIO DE COMPONENTES PLÁSTICOS LTDA. Procurador: Paulo Cesar Maccari Detalhes do despacho: Nomeado procurador Paulo Cesar Maccari com poderes para representar o titular do processo perante o INPI.
870240067009 07/08/2024	Deferimento da petição Código de despacho: 270 Petição (tipo): [156.01] Nomeação, destituição ou substituição de procurador: processo Processo afetado: BR302023003277-0 Requerente: RODOPLAST INDÚSTRIA E COMÉRCIO DE COMPONENTES PLÁSTICOS LTDA. Procurador: Paulo Cesar Maccari Detalhes do despacho: Nomeado procurador Paulo Cesar Maccari com poderes para representar o titular do processo perante o INPI.
870240067013 07/08/2024	Deferimento da petição Código de despacho: 270 Petição (tipo): [156.01] Nomeação, destituição ou substituição de procurador: processo Processo afetado: BR302023003279-7 Requerente: RODOPLAST INDÚSTRIA E COMÉRCIO DE COMPONENTES PLÁSTICOS LTDA. Procurador: Paulo Cesar Maccari Detalhes do despacho: Nomeado procurador Paulo Cesar Maccari com poderes para representar o titular do processo perante o INPI.
870240081252 24/09/2024	Deferimento da petição Código de despacho: 270 Petição (tipo): [156.01] Nomeação, destituição ou substituição de procurador: processo Processo afetado: BR302023003921-0 Requerente: QIU GENJUN Procurador: Thaís Wissiniewski Bertoldo Detalhes do despacho: Nomeado procurador Thaís Wissiniewski Bertoldo com poderes para representar o titular do processo perante o INPI.
870240052239 20/06/2024	Deferimento da petição Código de despacho: 270 Petição (tipo): [156.01] Nomeação, destituição ou substituição de procurador: processo Processo afetado: BR302023004349-7 Requerente: N A IND E COM DE CONFECÇÕES LTDA Procurador: Calisto Vendrame Sobrinho Detalhes do despacho: Nomeado procurador Calisto Vendrame Sobrinho com poderes para representar o titular do processo perante o INPI.
870240038036 06/05/2024	Deferimento da petição Código de despacho: 270 Petição (tipo): [156.01] Nomeação, destituição ou substituição de procurador: processo Processo afetado: BR302023004575-9 Requerente: 030 MARCAS E PATENTES S.A. Procurador: A PROVINCIA MARCAS E PATENTES LTDA. Detalhes do despacho: Nomeado procurador A Provincia Marcas e Patentes Ltda. com poderes para representar o titular do processo perante o INPI.

870240038037 06/05/2024	Deferimento da petição Código de despacho: 270 Petição (tipo): [156.01] Nomeação, destituição ou substituição de procurador: processo Processo afetado: BR302023004576-7 Requerente: 030 MARCAS E PATENTES S.A. Procurador: A PROVINCIA MARCAS E PATENTES LTDA. Detalhes do despacho: Nomeado procurador A Provincia Marcas e Patentes Ltda. com poderes para representar o titular do processo perante o INPI.
870240063004 25/07/2024	Deferimento da petição Código de despacho: 270 Petição (tipo): [156.01] Nomeação, destituição ou substituição de procurador: processo Processo afetado: BR302023004718-2 Requerente: WELDER LUIZ MARTINS CARDOSO Procurador: RESOLVA CONOSCO ASSESSORIA - EIRELI - ME Detalhes do despacho: Nomeado procurador RESOLVA CONOSCO ASSESSORIA - EIRELI - ME com poderes para representar o titular do processo perante o INPI.
870240056871 04/07/2024	Deferimento da petição Código de despacho: 270 Petição (tipo): [156.01] Nomeação, destituição ou substituição de procurador: processo Processo afetado: BR302023005738-2 Requerente: JOSÉ ROBERTO CARAVINA Procurador: RESOLVA CONOSCO ASSESSORIA - EIRELI - ME Detalhes do despacho: Nomeado procurador RESOLVA CONOSCO ASSESSORIA - EIRELI - ME com poderes para representar o titular do processo perante o INPI.
870240105506 11/12/2024	Deferimento da petição Código de despacho: 270 Petição (tipo): [156.01] Nomeação, destituição ou substituição de procurador: processo Processo afetado: BR302023005738-2 Requerente: JOSÉ ROBERTO CARAVINA Procurador: RESOLVA CONOSCO ASSESSORIA - EIRELI - ME Detalhes do despacho: Nomeado procurador RESOLVA CONOSCO ASSESSORIA - EIRELI - ME com poderes para representar o titular do processo perante o INPI.
870240056878 04/07/2024	Deferimento da petição Código de despacho: 270 Petição (tipo): [156.01] Nomeação, destituição ou substituição de procurador: processo Processo afetado: BR302023005740-4 Requerente: JOSÉ ROBERTO CARAVINA Procurador: RESOLVA CONOSCO ASSESSORIA - EIRELI - ME Detalhes do despacho: Nomeado procurador RESOLVA CONOSCO ASSESSORIA - EIRELI - ME com poderes para representar o titular do processo perante o INPI.
870240056870 04/07/2024	Deferimento da petição Código de despacho: 270 Petição (tipo): [156.01] Nomeação, destituição ou substituição de procurador: processo Processo afetado: BR302023005743-9 Requerente: JOSÉ ROBERTO CARAVINA Procurador: RESOLVA CONOSCO ASSESSORIA - EIRELI - ME Detalhes do despacho: Nomeado procurador RESOLVA CONOSCO ASSESSORIA - EIRELI - ME com poderes para representar o titular do processo perante o INPI.
870240056873 04/07/2024	Deferimento da petição Código de despacho: 270 Petição (tipo): [156.01] Nomeação, destituição ou substituição de procurador: processo Processo afetado: BR302023005764-1 Requerente: JOSÉ ROBERTO CARAVINA Procurador: RESOLVA CONOSCO ASSESSORIA - EIRELI - ME Detalhes do despacho: Nomeado procurador RESOLVA CONOSCO ASSESSORIA - EIRELI - ME com poderes para representar o titular do processo perante o INPI.

870240056875 04/07/2024	Deferimento da petição Código de despacho: 270 Petição (tipo): [156.01] Nomeação, destituição ou substituição de procurador: processo Processo afetado: BR302023005765-0 Requerente: JOSÉ ROBERTO CARAVINA Procurador: RESOLVA CONOSCO ASSESSORIA - EIRELI - ME Detalhes do despacho: Nomeado procurador RESOLVA CONOSCO ASSESSORIA - EIRELI - ME com poderes para representar o titular do processo perante o INPI.
870240056874 04/07/2024	Deferimento da petição Código de despacho: 270 Petição (tipo): [156.01] Nomeação, destituição ou substituição de procurador: processo Processo afetado: BR302023005767-6 Requerente: JOSÉ ROBERTO CARAVINA Procurador: RESOLVA CONOSCO ASSESSORIA - EIRELI - ME Detalhes do despacho: Nomeado procurador RESOLVA CONOSCO ASSESSORIA - EIRELI - ME com poderes para representar o titular do processo perante o INPI.
870240067016 07/08/2024	Deferimento da petição Código de despacho: 270 Petição (tipo): [156.01] Nomeação, destituição ou substituição de procurador: processo Processo afetado: BR302023006043-0 Requerente: RODOPLAST INDÚSTRIA E COMÉRCIO DE COMPONENTES PLÁSTICOS LTDA. Procurador: Paulo Cesar Maccari Detalhes do despacho: Nomeado procurador Paulo Cesar Maccari com poderes para representar o titular do processo perante o INPI.
870240068796 13/08/2024	Deferimento da petição Código de despacho: 270 Petição (tipo): [156.01] Nomeação, destituição ou substituição de procurador: processo Processo afetado: BR302023006977-1 Requerente: RODOPLAST INDÚSTRIA E COMÉRCIO DE COMPONENTES PLÁSTICOS LTDA. Procurador: Paulo Cesar Maccari Detalhes do despacho: Nomeado procurador Paulo Cesar Maccari com poderes para representar o titular do processo perante o INPI.
870240071615 21/08/2024	Deferimento da petição Código de despacho: 270 Petição (tipo): [156.01] Nomeação, destituição ou substituição de procurador: processo Processo afetado: BR302024000911-9 Requerente: VINICIUS LATOCH ROBAZZA Procurador: Leonardo Mestre Negri Detalhes do despacho: Nomeado procurador Leonardo Mestre Negri com poderes para representar o titular do processo perante o INPI.
870240091558 25/10/2024	Deferimento da petição Código de despacho: 270 Petição (tipo): [156.01] Nomeação, destituição ou substituição de procurador: processo Processo afetado: BR302024001580-1 Requerente: JOSÉ ROBERTO CARAVINA Procurador: RESOLVA CONOSCO ASSESSORIA - EIRELI - ME Detalhes do despacho: Nomeado procurador RESOLVA CONOSCO ASSESSORIA - EIRELI - ME com poderes para representar o titular do processo perante o INPI.
870240091579 25/10/2024	Deferimento da petição Código de despacho: 270 Petição (tipo): [156.01] Nomeação, destituição ou substituição de procurador: processo Processo afetado: BR302024001599-2 Requerente: JOSÉ ROBERTO CARAVINA Procurador: RESOLVA CONOSCO ASSESSORIA - EIRELI - ME Detalhes do despacho: Nomeado procurador RESOLVA CONOSCO ASSESSORIA - EIRELI - ME com poderes para representar o titular do processo perante o INPI.

870240091605 25/10/2024	Deferimento da petição Código de despacho: 270 Petição (tipo): [156.01] Nomeação, destituição ou substituição de procurador: processo Processo afetado: BR302024001619-0 Requerente: JOSÉ ROBERTO CARAVINA Procurador: RESOLVA CONOSCO ASSESSORIA - EIRELI - ME Detalhes do despacho: Nomeado procurador RESOLVA CONOSCO ASSESSORIA - EIRELI - ME com poderes para representar o titular do processo perante o INPI.
870240091539 25/10/2024	Deferimento da petição Código de despacho: 270 Petição (tipo): [156.01] Nomeação, destituição ou substituição de procurador: processo Processo afetado: BR302024001627-1 Requerente: JOSÉ ROBERTO CARAVINA Procurador: RESOLVA CONOSCO ASSESSORIA - EIRELI - ME Detalhes do despacho: Nomeado procurador RESOLVA CONOSCO ASSESSORIA - EIRELI - ME com poderes para representar o titular do processo perante o INPI.
870240105521 11/12/2024	Deferimento da petição Código de despacho: 270 Petição (tipo): [156.01] Nomeação, destituição ou substituição de procurador: processo Processo afetado: BR302024001631-0 Requerente: JOSÉ ROBERTO CARAVINA Procurador: RESOLVA CONOSCO ASSESSORIA - EIRELI - ME Detalhes do despacho: Nomeado procurador RESOLVA CONOSCO ASSESSORIA - EIRELI - ME com poderes para representar o titular do processo perante o INPI.
870240091667 25/10/2024	Deferimento da petição Código de despacho: 270 Petição (tipo): [156.01] Nomeação, destituição ou substituição de procurador: processo Processo afetado: BR302024001641-7 Requerente: JOSÉ ROBERTO CARAVINA Procurador: RESOLVA CONOSCO ASSESSORIA - EIRELI - ME Detalhes do despacho: Nomeado procurador RESOLVA CONOSCO ASSESSORIA - EIRELI - ME com poderes para representar o titular do processo perante o INPI.
870240091653 25/10/2024	Deferimento da petição Código de despacho: 270 Petição (tipo): [156.01] Nomeação, destituição ou substituição de procurador: processo Processo afetado: BR302024001644-1 Requerente: JOSÉ ROBERTO CARAVINA Procurador: RESOLVA CONOSCO ASSESSORIA - EIRELI - ME Detalhes do despacho: Nomeado procurador RESOLVA CONOSCO ASSESSORIA - EIRELI - ME com poderes para representar o titular do processo perante o INPI.
870240105510 11/12/2024	Deferimento da petição Código de despacho: 270 Petição (tipo): [156.01] Nomeação, destituição ou substituição de procurador: processo Processo afetado: BR302024001671-9 Requerente: JOSÉ ROBERTO CARAVINA Procurador: RESOLVA CONOSCO ASSESSORIA - EIRELI - ME Detalhes do despacho: Nomeado procurador RESOLVA CONOSCO ASSESSORIA - EIRELI - ME com poderes para representar o titular do processo perante o INPI.
870240105514 11/12/2024	Deferimento da petição Código de despacho: 270 Petição (tipo): [156.01] Nomeação, destituição ou substituição de procurador: processo Processo afetado: BR302024002252-2 Requerente: JOSÉ ROBERTO CARAVINA Procurador: RESOLVA CONOSCO ASSESSORIA - EIRELI - ME Detalhes do despacho: Nomeado procurador RESOLVA CONOSCO ASSESSORIA - EIRELI - ME com poderes para representar o titular do processo perante o INPI.

870240090352 22/10/2024	Deferimento da petição Código de despacho: 270 Petição (tipo): [156.01] Nomeação, destituição ou substituição de procurador: processo Processo afetado: BR302024002319-7 Requerente: JIANGMEN CITY SHENGDA LIGHTING CO., LTD. Procurador: Ana Claudia Chaves Ramos Ferreira Detalhes do despacho: Nomeado procurador Ana Claudia Chaves Ramos Ferreira com poderes para representar o titular do processo perante o INPI.
870240105509 11/12/2024	Deferimento da petição Código de despacho: 270 Petição (tipo): [156.01] Nomeação, destituição ou substituição de procurador: processo Processo afetado: BR302024002355-3 Requerente: JOSÉ ROBERTO CARAVINA Procurador: RESOLVA CONOSCO ASSESSORIA - EIRELI - ME Detalhes do despacho: Nomeado procurador RESOLVA CONOSCO ASSESSORIA - EIRELI - ME com poderes para representar o titular do processo perante o INPI.
870240105503 11/12/2024	Deferimento da petição Código de despacho: 270 Petição (tipo): [156.01] Nomeação, destituição ou substituição de procurador: processo Processo afetado: BR302024002365-0 Requerente: JOSÉ ROBERTO CARAVINA Procurador: RESOLVA CONOSCO ASSESSORIA - EIRELI - ME Detalhes do despacho: Nomeado procurador RESOLVA CONOSCO ASSESSORIA - EIRELI - ME com poderes para representar o titular do processo perante o INPI.
870240094887 05/11/2024	Deferimento da petição Código de despacho: 270 Petição (tipo): [156.01] Nomeação, destituição ou substituição de procurador: processo Processo afetado: BR302024002901-2 Requerente: DAF CAMINHÕES BRASIL INDÚSTRIA LTDA. Procurador: PRISCILA CASTAGNOLI DE BRITO Detalhes do despacho: Nomeado procurador PRISCILA CASTAGNOLI DE BRITO com poderes para representar o titular do processo perante o INPI.
870240086163 08/10/2024	Deferimento da petição Código de despacho: 270 Petição (tipo): [156.01] Nomeação, destituição ou substituição de procurador: processo Processo afetado: BR302024003276-5 Requerente: EVC INDUSTRIAL LTDA Procurador: LEAL MARCAS Detalhes do despacho: Nomeado procurador LEAL MARCAS com poderes para representar o titular do processo perante o INPI.
870240059412 15/07/2024	Deferimento da petição Código de despacho: 270 Petição (tipo): [156.01] Nomeação, destituição ou substituição de procurador: processo Processo afetado: BR302024003296-0 Requerente: ROBERTO PEREIRA DE ALVARENGA Procurador: ABM Assessoria Brasileira de Marcas Ltda. Detalhes do despacho: Nomeado procurador ABM Assessoria Brasileira de Marcas Ltda. com poderes para representar o titular do processo perante o INPI.
870240051401 18/06/2024	Deferimento da petição Código de despacho: 270 Petição (tipo): [156.01] Nomeação, destituição ou substituição de procurador: processo Processo afetado: BR312023231625-0 Requerente: KONINKLIJKE PHILIPS N.V. Procurador: HERRERO & ASSOCIADOS BRASIL PROPRIEDADE INTELECTUAL LTDA. Detalhes do despacho: Nomeado procurador HERRERO & ASSOCIADOS BRASIL PROPRIEDADE INTELECTUAL LTDA com poderes para representar o titular do processo perante o INPI.

870240051397 18/06/2024	Deferimento da petição Código de despacho: 270 Petição (tipo): [156.01] Nomeação, destituição ou substituição de procurador: processo Processo afetado: BR312023231640-3 Requerente: KONINKLIJKE PHILIPS N.V. Procurador: HERRERO & ASSOCIADOS BRASIL PROPRIEDADE INTELECTUAL LTDA. Detalhes do despacho: Nomeado procurador HERRERO & ASSOCIADOS BRASIL PROPRIEDADE INTELECTUAL LTDA com poderes para representar o titular do processo perante o INPI.
870240056202 03/07/2024	Deferimento da petição Código de despacho: 270 Petição (tipo): [156.01] Nomeação, destituição ou substituição de procurador: processo Processo afetado: BR312023231798-1 Requerente: FIORUCCI HOLDINGS LIMITED Procurador: David do Nascimento Advogados Associados Detalhes do despacho: Nomeado procurador David do Nascimento Advogados Associado com poderes para representar o titular do processo perante o INPI.
870240051402 18/06/2024	Deferimento da petição Código de despacho: 270 Petição (tipo): [156.01] Nomeação, destituição ou substituição de procurador: processo Processo afetado: BR312023232661-1 Requerente: KONINKLIJKE PHILIPS N.V. Procurador: HERRERO & ASSOCIADOS BRASIL PROPRIEDADE INTELECTUAL LTDA. Detalhes do despacho: Nomeado procurador HERRERO & ASSOCIADOS BRASIL PROPRIEDADE INTELECTUAL LTDA com poderes para representar o titular do processo perante o INPI.
870240105641 11/12/2024	Deferimento da petição Código de despacho: 270 Petição (tipo): [156.01] Nomeação, destituição ou substituição de procurador: processo Processo afetado: BR312023233080-5 Requerente: JUAN FRANCISCO SANTACOLOMA MORO Procurador: HERRERO & ASSOCIADOS BRASIL PROPRIEDADE INTELECTUAL LTDA. Detalhes do despacho: Nomeado procurador HERRERO & ASSOCIADOS BRASIL PROPRIEDADEINTELECTUAL LTDA. com poderes para representar o titular do processo perante o INPI.
870240077984 11/09/2024	Deferimento da petição Código de despacho: 270 Petição (tipo): [156.01] Nomeação, destituição ou substituição de procurador: processo Processo afetado: BR312023234066-5 Requerente: KONINKLIJKE PHILIPS N.V. Procurador: HERRERO & ASSOCIADOS BRASIL PROPRIEDADE INTELECTUAL LTDA. Detalhes do despacho: Nomeado procurador HERRERO & ASSOCIADOS BRASIL PROPRIEDADEINTELECTUAL LTDA. com poderes para representar o titular do processo perante o INPI.
870240038274 06/05/2024	Deferimento da petição Código de despacho: 270 Petição (tipo): [156.01] Nomeação, destituição ou substituição de procurador: processo Processo afetado: BR312024234985-1 Requerente: EUROITALIA S.R.L. Procurador: GRUENBAUM, POSSINHAS & TEIXEIRA LTDA. Detalhes do despacho: Nomeado procurador Gruenbaum, Possinhas & Teixeira Ltda com poderes para representar o titular do processo perante o INPI.
870240075569 03/09/2024	Deferimento da petição Código de despacho: 270 Petição (tipo): [156.01] Nomeação, destituição ou substituição de procurador: processo Processo afetado: BR312024235949-0 Requerente: KONINKLIJKE PHILIPS N.V. Procurador: HERRERO & ASSOCIADOS BRASIL PROPRIEDADE INTELECTUAL LTDA. Detalhes do despacho: Nomeado procurador HERRERO & ASSOCIADOS BRASIL PROPRIEDADEINTELECTUAL LTDA. com poderes para representar o titular do processo perante o INPI.

870240051874 19/06/2024	Deferimento da petição Código de despacho: 270 Petição (tipo): [156.01] Nomeação, destituição ou substituição de procurador: processo Processo afetado: BR312024235975-0 Requerente: PADDOCK BLADE LTD Procurador: CARLOS ANTONIO, NEVES & VIDAL ADVOGADOS ASSOCIADOS Detalhes do despacho: Nomeado procurador CARLOS ANTONIO, NEVES & VIDAL ADVOGADOS ASSOCIADOS com poderes para representar o titular do processo perante o INPI.
870240076026 05/09/2024	Deferimento da petição Código de despacho: 270 Petição (tipo): [156.01] Nomeação, destituição ou substituição de procurador: processo Processo afetado: BR312024236452-4 Requerente: KONINKLIJKE PHILIPS N.V. Procurador: Daniel Advogados (Alt.de Daniel & Cia) Detalhes do despacho: Nomeado procurador Daniel Advogados (Alt.de Daniel & Cia) com poderes para representar o titular do processo perante o INPI.
870240058374 10/07/2024	Deferimento da petição Código de despacho: 270 Petição (tipo): [156.01] Nomeação, destituição ou substituição de procurador: processo Processo afetado: BR312024236624-1 Requerente: SHARK Procurador: Jacques Labrunie Detalhes do despacho: Nomeado procurador Jacques Labrunie com poderes para representar o titular do processo perante o INPI.
870240079794 18/09/2024	Deferimento da petição Código de despacho: 270 Petição (tipo): [156.01] Nomeação, destituição ou substituição de procurador: processo Processo afetado: BR312024236680-2 Requerente: THALES Procurador: Daniel Advogados (Alt.de Daniel & Cia) Detalhes do despacho: Nomeado procurador Daniel Advogados (Alt.de Daniel & Cia) com poderes para representar o titular do processo perante o INPI.
870240075567 03/09/2024	Deferimento da petição Código de despacho: 270 Petição (tipo): [156.01] Nomeação, destituição ou substituição de procurador: processo Processo afetado: BR312024236884-8 Requerente: KONINKLIJKE PHILIPS N.V. Procurador: HERRERO & ASSOCIADOS BRASIL PROPRIEDADE INTELECTUAL LTDA. Detalhes do despacho: Nomeado procurador HERRERO & ASSOCIADOS BRASIL PROPRIEDADEINTELECTUAL LTDA. com poderes para representar o titular do processo perante o INPI.
870240077094 09/09/2024	Deferimento da petição Código de despacho: 270 Petição (tipo): [156.01] Nomeação, destituição ou substituição de procurador: processo Processo afetado: BR312024238011-2 Requerente: NOVARTIS AG Procurador: David do Nascimento Advogados Associados Detalhes do despacho: Nomeado procurador David do Nascimento Advogados Associados com poderes para representar o titular do processo perante o INPI.
870240098552 19/11/2024	Deferimento da petição Código de despacho: 270 Petição (tipo): [156.01] Nomeação, destituição ou substituição de procurador: processo Processo afetado: BR312024238094-5 Requerente: KONINKLIJKE PHILIPS N.V. Procurador: HERRERO & ASSOCIADOS BRASIL PROPRIEDADE INTELECTUAL LTDA. Detalhes do despacho: Nomeado procurador HERRERO & ASSOCIADOS BRASIL PROPRIEDADEINTELECTUAL LTDA. com poderes para representar o titular do processo perante o INPI.

870240098568 19/11/2024	Deferimento da petição Código de despacho: 270 Petição (tipo): [156.01] Nomeação, destituição ou substituição de procurador: processo Processo afetado: BR312024238768-0 Requerente: KONINKLIJKE PHILIPS N.V. Procurador: HERRERO & ASSOCIADOS BRASIL PROPRIEDADE INTELECTUAL LTDA. Detalhes do despacho: Nomeado procurador HERRERO & ASSOCIADOS BRASIL PROPRIEDADEINTELECTUAL LTDA. com poderes para representar o titular do processo perante o INPI.
870240098559 19/11/2024	Deferimento da petição Código de despacho: 270 Petição (tipo): [156.01] Nomeação, destituição ou substituição de procurador: processo Processo afetado: BR312024238785-0 Requerente: KONINKLIJKE PHILIPS N.V. Procurador: HERRERO & ASSOCIADOS BRASIL PROPRIEDADE INTELECTUAL LTDA. Detalhes do despacho: Nomeado procurador HERRERO & ASSOCIADOS BRASIL PROPRIEDADEINTELECTUAL LTDA. com poderes para representar o titular do processo perante o INPI.
870240098558 19/11/2024	Deferimento da petição Código de despacho: 270 Petição (tipo): [156.01] Nomeação, destituição ou substituição de procurador: processo Processo afetado: BR312024238787-7 Requerente: KONINKLIJKE PHILIPS N.V. Procurador: HERRERO & ASSOCIADOS BRASIL PROPRIEDADE INTELECTUAL LTDA. Detalhes do despacho: Nomeado procurador HERRERO & ASSOCIADOS BRASIL PROPRIEDADEINTELECTUAL LTDA. com poderes para representar o titular do processo perante o INPI.
870240093265 31/10/2024	Deferimento da petição Código de despacho: 270 Petição (tipo): [156.01] Nomeação, destituição ou substituição de procurador: processo Processo afetado: BR312024239113-0 Requerente: OPELLA HEALTHCARE GROUP SAS Procurador: Jacques Labrunie Detalhes do despacho: Nomeado procurador Jacques Labrunie com poderes para representar o titular do processo perante o INPI.
870240102500 02/12/2024	Deferimento da petição Código de despacho: 270 Petição (tipo): [156.01] Nomeação, destituição ou substituição de procurador: processo Processo afetado: BR312024239433-4 Requerente: WUXI LITTLE SWAN ELECTRIC CO., LTD. Procurador: David do Nascimento Advogados Associados Detalhes do despacho: Nomeado procurador David do Nascimento Advogados Associados com poderes para representar o titular do processo perante o INPI.
870240105789 11/12/2024	Deferimento da petição Código de despacho: 270 Petição (tipo): [156.01] Nomeação, destituição ou substituição de procurador: processo Processo afetado: BR312024240927-7 Requerente: PREMIER S.R.L. Procurador: Paulo de Tarso Castro Brandão Detalhes do despacho: Nomeado procurador Paulo de Tarso Castro Brandão com poderes para representar o titular do processo perante o INPI.
870240098555 19/11/2024	Deferimento da petição Código de despacho: 270 Petição (tipo): [156.01] Nomeação, destituição ou substituição de procurador: processo Processo afetado: BR312024241108-5 Requerente: KONINKLIJKE PHILIPS N.V. Procurador: HERRERO & ASSOCIADOS BRASIL PROPRIEDADE INTELECTUAL LTDA. Detalhes do despacho: Nomeado procurador HERRERO & ASSOCIADOS BRASIL PROPRIEDADEINTELECTUAL LTDA. com poderes para representar o titular do processo perante o INPI.

Outros despachos

Concluído o exame das petições em referência, publicam-se suas decisões conforme abaixo:

870230087415
02/10/2023

Decisão de não conhecer da petição
Código de despacho: 428
Petição (tipo): [104.02] Cumprimento de exigência decorrente de exame formal [em pedido]
Processo afetado: BR302022001844-9
Requerente: FERPA INDÚSTRIA E COMÉRCIO DE MÓVEIS EIRELI
Procurador: Jonas Massaia dos Santos
Detalhes do despacho: Art. 219. Não serão conhecidos a petição, a oposição e o recurso, quando:
...
II - não contiverem fundamentação legal; ou
Art. 219. Não serão conhecidos a petição, a oposição e o recurso, quando:
...
III - desacompanhados do comprovante do pagamento da retribuição correspondente.

870230087416
02/10/2023

Decisão de não conhecer da petição
Código de despacho: 428
Petição (tipo): [104.02] Cumprimento de exigência decorrente de exame formal [em pedido]
Processo afetado: BR302022001845-7
Requerente: FERPA INDÚSTRIA E COMÉRCIO DE MÓVEIS EIRELI
Procurador: Jonas Massaia dos Santos
Detalhes do despacho: Art. 219. Não serão conhecidos a petição, a oposição e o recurso, quando:
...
II - não contiverem fundamentação legal; ou
Art. 219. Não serão conhecidos a petição, a oposição e o recurso, quando:
...
III - desacompanhados do comprovante do pagamento da retribuição correspondente.

870230087418
02/10/2023

Decisão de não conhecer da petição
Código de despacho: 428
Petição (tipo): [104.02] Cumprimento de exigência decorrente de exame formal [em pedido]
Processo afetado: BR302022001847-3
Requerente: FERPA INDÚSTRIA E COMÉRCIO DE MÓVEIS EIRELI
Procurador: Jonas Massaia dos Santos
Detalhes do despacho: Art. 219. Não serão conhecidos a petição, a oposição e o recurso, quando:
...
II - não contiverem fundamentação legal; ou
Art. 219. Não serão conhecidos a petição, a oposição e o recurso, quando:
...
III - desacompanhados do comprovante do pagamento da retribuição correspondente.

870230086333 02/10/2023	Decisão de não conhecer da petição Código de despacho: 428 Petição (tipo): [104.01] [DESC.] Cumprimento de exigência decorrente de exame formal [em pedido] Processo afetado: BR302022003447-9 Requerente: PROMNI COM IND I/E AP P/COR/DIAG DEF FIS LTDA Procurador: Mauro Rodrigo Vieira Detalhes do despacho: Art. 219. Não serão conhecidos a petição, a oposição e o recurso, quando: ... II - não contiverem fundamentação legal; ou Art. 219. Não serão conhecidos a petição, a oposição e o recurso, quando: ... III - desacompanhados do comprovante do pagamento da retribuição correspondente.
870230051285 15/06/2023	Decisão de não conhecer da petição Código de despacho: 428 Petição (tipo): [104.01] [DESC.] Cumprimento de exigência decorrente de exame formal [em pedido] Processo afetado: BR302022007081-5 Requerente: PASETTI & GIROTTO INDUSTRIA E COMERCIO LTDA - EPP Procurador: LEONARDO SABAS GASPERIN Detalhes do despacho: Art. 219. Não serão conhecidos a petição, a oposição e o recurso, quando: ... II - não contiverem fundamentação legal; ou Art. 219. Não serão conhecidos a petição, a oposição e o recurso, quando: ... III - desacompanhados do comprovante do pagamento da retribuição correspondente.
870230080761 12/09/2023	Decisão de não conhecer da petição Código de despacho: 428 Petição (tipo): [104.01] [DESC.] Cumprimento de exigência decorrente de exame formal [em pedido] Processo afetado: BR302023001571-0 Requerente: MATEUS OLIVEIRA DE PAULA Procurador: GILBERTO MOREIRA MENEZES NETO Detalhes do despacho: Art. 219. Não serão conhecidos a petição, a oposição e o recurso, quando: ... II - não contiverem fundamentação legal; ou Art. 219. Não serão conhecidos a petição, a oposição e o recurso, quando: ... III - desacompanhados do comprovante do pagamento da retribuição correspondente.
870230053920 22/09/2023	Decisão de não conhecer da petição Código de despacho: 428 Petição (tipo): [104.01] [DESC.] Cumprimento de exigência decorrente de exame formal [em pedido] Processo afetado: BR302023001823-9 Requerente: RENATA GONÇALVES VIEIRA Detalhes do despacho: Art. 219. Não serão conhecidos a petição, a oposição e o recurso, quando: ... II - não contiverem fundamentação legal; ou Art. 219. Não serão conhecidos a petição, a oposição e o recurso, quando: ... III - desacompanhados do comprovante do pagamento da retribuição correspondente.
870230058461 05/07/2023	Decisão de não conhecer da petição Código de despacho: 428 Petição (tipo): [104.01] [DESC.] Cumprimento de exigência decorrente de exame formal [em pedido] Processo afetado: BR302023001946-4 Requerente: PHYSALIS ESTUDIO LTDA ME Detalhes do despacho: Art. 219. Não serão conhecidos a petição, a oposição e o recurso, quando: ... II - não contiverem fundamentação legal; ou Art. 219. Não serão conhecidos a petição, a oposição e o recurso, quando: ... III - desacompanhados do comprovante do pagamento da retribuição correspondente.

870230046945 01/06/2023	Decisão de não conhecer da petição Código de despacho: 428 Petição (tipo): [104.01] [DESC.] Cumprimento de exigência decorrente de exame formal [em pedido] Processo afetado: BR302023002128-0 Requerente: EMERSON JUNIOR GONCALVES DA SILVA Procurador: EMERSON JUNIOR GONCALVES DA SILVA Detalhes do despacho: Art. 219. Não serão conhecidos a petição, a oposição e o recurso, quando: ... II - não contiverem fundamentação legal; ou Art. 219. Não serão conhecidos a petição, a oposição e o recurso, quando: ... III - desacompanhados do comprovante do pagamento da retribuição correspondente.
870230053551 22/06/2023	Decisão de não conhecer da petição Código de despacho: 428 Petição (tipo): [104.01] [DESC.] Cumprimento de exigência decorrente de exame formal [em pedido] Processo afetado: BR302023002415-8 Requerente: TRYMAX INDUSTRIA E COMERCIO DE ARTEFATOS CIMENTICIOS EIRELI Detalhes do despacho: Art. 219. Não serão conhecidos a petição, a oposição e o recurso, quando: ... II - não contiverem fundamentação legal; ou Art. 219. Não serão conhecidos a petição, a oposição e o recurso, quando: ... III - desacompanhados do comprovante do pagamento da retribuição correspondente.
870230059950 10/07/2023	Decisão de não conhecer da petição Código de despacho: 428 Petição (tipo): [104.01] [DESC.] Cumprimento de exigência decorrente de exame formal [em pedido] Processo afetado: BR302023002563-4 Requerente: BOX FAN LTDA Procurador: RAIANA SABRINA BARBOSA Detalhes do despacho: Art. 219. Não serão conhecidos a petição, a oposição e o recurso, quando: ... II - não contiverem fundamentação legal; ou Art. 219. Não serão conhecidos a petição, a oposição e o recurso, quando: ... III - desacompanhados do comprovante do pagamento da retribuição correspondente.
870230072347 15/08/2023	Decisão de não conhecer da petição Código de despacho: 428 Petição (tipo): [104.01] [DESC.] Cumprimento de exigência decorrente de exame formal [em pedido] Processo afetado: BR302023002710-6 Requerente: RIVIERA - TECNOLOGIAS PARA VIDA LTDA Procurador: ISMAEL GONÇALVES TABORDA Detalhes do despacho: Art. 219. Não serão conhecidos a petição, a oposição e o recurso, quando: ... II - não contiverem fundamentação legal; ou Art. 219. Não serão conhecidos a petição, a oposição e o recurso, quando: ... III - desacompanhados do comprovante do pagamento da retribuição correspondente.
870230062983 18/07/2023	Decisão de não conhecer da petição Código de despacho: 428 Petição (tipo): [104.01] [DESC.] Cumprimento de exigência decorrente de exame formal [em pedido] Processo afetado: BR302023002813-7 Requerente: RENAN BELTRATI COSER Procurador: Marcelo Masiero Kusunoki Detalhes do despacho: Art. 219. Não serão conhecidos a petição, a oposição e o recurso, quando: ... II - não contiverem fundamentação legal; ou Art. 219. Não serão conhecidos a petição, a oposição e o recurso, quando: ... III - desacompanhados do comprovante do pagamento da retribuição correspondente.

870230082716
18/09/2023

Decisão de não conhecer da petição
Código de despacho: 428
Petição (tipo): [104.01] [DESC.] Cumprimento de exigência decorrente de exame formal [em pedido]
Processo afetado: BR302023002831-5
Requerente: UNIVERSIDADE FEDERAL DE CAMPINA GRANDE - PB
Detalhes do despacho: Art. 219. Não serão conhecidos a petição, a oposição e o recurso, quando:
...
II - não contiverem fundamentação legal; ou
Art. 219. Não serão conhecidos a petição, a oposição e o recurso, quando:
...
III - desacompanhados do comprovante do pagamento da retribuição correspondente.

870230064573
24/07/2023

Decisão de não conhecer da petição
Código de despacho: 428
Petição (tipo): [104.01] [DESC.] Cumprimento de exigência decorrente de exame formal [em pedido]
Processo afetado: BR302023003016-6
Requerente: VITOR DE LUCA ZANATTA
Detalhes do despacho: Art. 219. Não serão conhecidos a petição, a oposição e o recurso, quando:
...
II - não contiverem fundamentação legal; ou
Art. 219. Não serão conhecidos a petição, a oposição e o recurso, quando:
...
III - desacompanhados do comprovante do pagamento da retribuição correspondente.

870230060833
12/07/2023

Decisão de não conhecer da petição
Código de despacho: 428
Petição (tipo): [104.01] [DESC.] Cumprimento de exigência decorrente de exame formal [em pedido]
Processo afetado: BR302023003068-9
Requerente: HUDSON AGUIAR SERIQUE
Detalhes do despacho: Art. 219. Não serão conhecidos a petição, a oposição e o recurso, quando:
...
II - não contiverem fundamentação legal; ou
Art. 219. Não serão conhecidos a petição, a oposição e o recurso, quando:
...
III - desacompanhados do comprovante do pagamento da retribuição correspondente.

870230084211
22/09/2023

Decisão de não conhecer da petição
Código de despacho: 428
Petição (tipo): [104.01] [DESC.] Cumprimento de exigência decorrente de exame formal [em pedido]
Processo afetado: BR302023003289-4
Requerente: MT MOTO INDÚSTRIA LTDA EPP
Detalhes do despacho: Art. 219. Não serão conhecidos a petição, a oposição e o recurso, quando:
...
II - não contiverem fundamentação legal; ou
Art. 219. Não serão conhecidos a petição, a oposição e o recurso, quando:
...
III - desacompanhados do comprovante do pagamento da retribuição correspondente.

870230087067
02/10/2023

Decisão de não conhecer da petição
Código de despacho: 428
Petição (tipo): [104.02] Cumprimento de exigência decorrente de exame formal [em pedido]
Processo afetado: BR302023003912-0
Requerente: BOX FAN LTDA
Procurador: RAIANA SABRINA BARBOSA
Detalhes do despacho: Art. 219. Não serão conhecidos a petição, a oposição e o recurso, quando:
...
II - não contiverem fundamentação legal; ou
Art. 219. Não serão conhecidos a petição, a oposição e o recurso, quando:
...
III - desacompanhados do comprovante do pagamento da retribuição correspondente.

Anulação de despachos

Anulação de despachos relativos a processos de registro

Anulação de despachos relativos a petições

Anulação de despachos relativos a processos de registro

Os despachos listados a seguir tiveram sua publicação anulada com base nos motivos indicados:

BR302013002238-2	Anulação de despacho (em processo) Código de despacho: 402 Titular: COWAY CO., LTD. [KR] Procurador: Murta Goyanes Advogados Detalhes do despacho: Despacho de extinção (44), publicado na RPI 2501, anulado, tendo em vista a existência do pagamento tempestivo da retribuição de manutenção.
-------------------------	--

Anulação de despachos relativos a petições

Os despachos listados a seguir tiveram sua publicação anulada com base nos motivos indicados:

800220152367 03/05/2022	Anulação de despacho (em petição) Código de despacho: 403 Petição (tipo): [129.01] Manutenção: 2º quinquênio ordinário Processo afetado: BR302017001923-4 Requerente: GLAUCIA MANGIA MACHADO Procurador: Fabricio Vilela Coelho Detalhes do despacho: Anulado despacho de deferimento publicado na RPI 2785, por ter sido indevido.
870240093830 01/11/2024	Anulação de despacho (em petição) Código de despacho: 403 Petição (tipo): [108.02] Manifestação ao processo administrativo de nulidade notificado Processo afetado: BR302022006475-0 Petição afetada: Nro. 870240071546 Data 21/08/2024 Tipo [107.02] Nulidade de registro de desenho industrial Requerente: KITGLASS COMÉRCIO DE PRODUTOS METALÚRGICOS E APERFEIÇOAMENTO PROFISSIONAL LTDA EPP Procurador: BEERRE ASSESSORIA EMPRESARIAL LTDA Detalhes do despacho: Anulada a publicação do despacho de não conhecimento da RPI 2814, de 10/2/2024, tendo em vista erro formal, uma vez que foi constatado o pagamento da manifestação de nº 870240093830 de 1/11/2024.

Notificações e decisões judiciais

Notificação de procedimento judicial

Notificação de decisão judicial

Outros despachos

Notificação de procedimento judicial

301240014201	<p>Notificação de procedimento judicial Código de despacho: 462 Petição (tipo): [protocolo interno] Notificação judicial Processo afetado: DI7005515-7 Requerente: 25ª VARA FEDERAL DO RIO DE JANEIRO Detalhes do despacho: NOTIFICAÇÃO DE AÇÃO JUDICIAL REFERENTE AO REGISTRO INPI: 52402.014760/2024-51 Origem: 25ª VARA FEDERAL DO RIO DE JANEIRO Ação Ordinária nº: 5097940-65.2024.4.02.5101 Autor: NILTON MARIO VICENTE Réus: ALEXANDRE NASCIMENTO MANOEL AROZA e INPIDESPACHO: "...Desse modo, nos termos do art. 300 do CPC, cumulado com o art. 173, parágrafo único da LPI, concedo a tutela de urgência requerida para suspender INTER PARTES os efeitos do registro DI 7005515-7, sob o título "CONFIGURAÇÃO INTRODUZIDA EM FRASCO"...". "...Em razão da tutela acima concedida, intime-se o INPI para anotar que o registro DI 7005515-7, sob o título "CONFIGURAÇÃO INTRODUZIDA EM FRASCO" é objeto de ação de nulidade e está com efeitos suspensos INTER PARTES, realizando a divulgação em RPI e na sua base de dados disponível na internet..."</p>
301240014191	<p>Notificação de procedimento judicial Código de despacho: 462 Petição (tipo): [protocolo interno] Notificação judicial Processo afetado: BR302016002217-8 Requerente: 31ª VARA FEDERAL DO RIO DE JANEIRO Detalhes do despacho: NOTIFICAÇÃO JUDICIAL REFERENTE AO PROCESSO SEI. INPI: 52402.015027/2024-53; Origem: 31ª VARA FEDERAL DO RIO DE JANEIRO (TRF2); Ação Ordinária nº: 5086823-77.2024.4.02.5101; Autores: MULTILASER INDUSTRIAL S.A. e RJ06COMÉRCIO DE EQUIPAMENTOS PARA GINÁSTICA LTDA.; Réus: FUTURE COMÉRCIO E LOCAÇÃO DE EQUIPAMENTOS LTDA. e INPI - INSTITUTO NACIONAL DA PROPRIEDADE INDUSTRIAL. Registro sub-judice.</p>
301240014200	<p>Notificação de procedimento judicial Código de despacho: 462 Petição (tipo): [protocolo interno] Notificação judicial Processo afetado: BR302021004585-0 Requerente: 13ª VARA FEDERAL DO RIO DE JANEIRO Detalhes do despacho: NOTIFICAÇÃO DE DECISÃO JUDICIAL TRANSITADA EM JULGADO REFERENTE AO REGISTRO INPI: 52402.012675/2022-96 Origem: 13ª Vara Federal do Rio de Janeiro Ação Ordinária nº: 5084184-57.2022.4.02.5101 Autor: GUANMEI LIN COMERCIAL Réus: INPI- INSTITUTO NACIONAL DA PROPRIEDADE INDUSTRIAL E OUTLET MUNDIAL COMERCIO E ASSESSORIA LTDA Decisão: "Ante todo o exposto, julgo procedente o pedido autoral, com base no art. 487, I do CPC, para declarar a nulidade dos registros de desenho industrial n°s BR 30 2021 004585-0, para uma "configuração aplicada a/em boneca", e BR 30 2021 006317-4, para uma "configuração aplicada a/em bicho de pelúcia", ambos de titularidade da empresa ré."</p>
301240014202	<p>Notificação de procedimento judicial Código de despacho: 462 Petição (tipo): [protocolo interno] Notificação judicial Processo afetado: BR302021006317-4 Requerente: 13ª VARA FEDERAL DO RIO DE JANEIRO Detalhes do despacho: NOTIFICAÇÃO DE DECISÃO JUDICIAL TRANSITADA EM JULGADO REFERENTE AO REGISTRO INPI: 52402.012675/2022-96 Origem: 13ª Vara Federal do Rio de Janeiro Ação Ordinária nº: 5084184-57.2022.4.02.5101 Autor: GUANMEI LIN COMERCIAL Réus: INPI- INSTITUTO NACIONAL DA PROPRIEDADE INDUSTRIAL E OUTLET MUNDIAL COMERCIO E ASSESSORIA LTDA Decisão: "Ante todo o exposto, julgo procedente o pedido autoral, com base no art. 487, I do CPC, para declarar a nulidade dos registros de desenho industrial n°s BR 30 2021 004585-0, para uma "configuração aplicada a/em boneca", e BR 30 2021 006317-4, para uma "configuração aplicada a/em bicho de pelúcia", ambos de titularidade da empresa ré."</p>

Disponibilidade de documentos oficiais

Exigência de pagamento
Disponibilidade de certificados de registro
Disponibilidade de outros documentos oficiais
Outros despachos

Disponibilidade de outros documentos oficiais

870240093763
01/11/2024

Emissão de cópia oficial de registro de desenho industrial
Código de despacho: 575
Petição (tipo): [118.02] Cópia oficial para efeito de reivindicação de prioridade
Processo afetado: BR302022006169-7
Requerente: ALPARGATAS S.A.
Procurador: MURTA GOYANES ADVOGADOS

870240103466
04/12/2024

Emissão de cópia oficial de registro de desenho industrial
Código de despacho: 575
Petição (tipo): [118.02] Cópia oficial para efeito de reivindicação de prioridade
Processo afetado: BR302024001752-9
Requerente: AMBEV S.A.
Procurador: Dannemann, Siemsen, Bigler & Ipanema Moreira

Outros despachos

Concluído o exame das petições em referência, publicam-se suas decisões conforme abaixo:

870240105799 11/12/2024	Ato de prejudicar petição Código de despacho: 699 Petição (tipo): [824.05] Cópia reprográfica simples Processo afetado: BR302017001707-0 Requerente: A G P- CONSULTORIA E ASSESSORIA EMPRESARIAL LTDA. Procurador: AGP - Assessoria Empresarial Ltda Detalhes do despacho: Tendo em vista o arquivamento do pedido pois, conforme art. 5º, parágrafo 2º, do Decreto nº 7.724 de 2012 e art. 109 da Lei nº 9.279 de 1996, não será fornecida, a terceiros interessados, cópia da matéria de pedido de registro de desenho industrial que não tem concessão publicada.
-----------------------------------	--

Exame quanto à novidade e à originalidade

Notificação de exame quanto à novidade e à originalidade

Sobrestamento quanto à novidade e à originalidade

Indeferimento

Deferimento

Outros despachos

Indeferimento

Foram identificadas anterioridades: o registro NÃO atende ao artigo 95 da LPI. Notifica-se a emissão do parecer de mérito conforme previsto no Art. 111 da LPI. Poderá ser requerida cópia do parecer.

870210006366
19/01/2021

Exame de Novidade e Originalidade - Instauração de Nulidade Administrativa
Código de despacho: 912
Petição (tipo): [103.01] [DESC.] Pedido de exame do registro quanto à novidade e originalidade
Processo afetado: BR302019003388-7
Requerente: FILIP SEDIC
Procurador: Flávia Salim Lopes
Detalhes do despacho: Foram identificadas anterioridades: o registro não atende o artigo 95 da LPI.
Processo Administrativo de Nulidade instaurado de Ofício, com base no artigo 111, parágrafo único, da LPI, nos termos do parecer de exame de mérito. Anterioridades: 002211086-0002EM28/03/2013002816702-0001EM09/10/2015003423060-0002EM18/10/2016003789668-0001EM08/03/2017

870200156998
14/12/2020

Exame de Novidade e Originalidade - Instauração de Nulidade Administrativa
Código de despacho: 912
Petição (tipo): [103.01] [DESC.] Pedido de exame do registro quanto à novidade e originalidade
Processo afetado: BR302020003648-4
Requerente: SITMED EQUIPAMENTOS MÉDICOS LTDA
Procurador: Alberto Jeronimo Guerra Neto
Detalhes do despacho: Foram identificadas anterioridades: o registro não atende o artigo 95 da LPI.
Processo Administrativo de Nulidade instaurado de Ofício, com base no artigo 111, parágrafo único, da LPI, nos termos do parecer de exame de mérito. Anterioridades: M9702146-0001, 002693846-0044 e M8906581-0002

Código internacional de países e organizações

Lista dos códigos de duas letras para representação dos Países, Entidades e Organizações Intergovernamentais baseada no Padrão ST.3 recomendado pela OMPI e na ISO 3166-1.

Por ordem de sigla

AD	ANDORRA	GL	GROELÂNDIA	NU	NIUE
AE	EMIRADOS ÁRABES UNIDOS	GM	GÂMBIA	NZ	NOVA ZELÂNDIA
AF	AFEGANISTÃO	GN	GUINÉ	OM	OMÃ
AG	ANTÍGUA E BARBUDA	GP	GUADALUPE	PA	PANAMÁ
AI	ANGUILLA	GQ	GUINÉ EQUATORIAL	PB	PAÍSES BAIXOS
AL	ALBÂNIA	GR	GRÉCIA	PE	PERU
AM	ARMÊNIA	GS	GEORGIA DO SUL E ILHAS SANDWICH DO SUL	PF	POLINÉSIA FRANCESA
AN	ANTILHAS HOLANDESAS	GT	GUATEMALA	PG	PAPUA NOVA GUINÉ
AO	ANGOLA	GU	GUAM	PH	FILIPINAS
AQ	ANTÁRTICA	GW	GUINÉ BISSAU	PK	PAQUISTÃO
AR	ARGENTINA	GY	GUIANA	PL	POLÓNIA
AS	SAMOA AMERICANA	HK	HONG-KONG	PM	SAINT PIERRE E MIQUELON
AT	ÁUSTRIA	HM	ILHAS HEARD E MCDONALD	PN	PITCAIRN
AU	AUSTRÁLIA	HN	HONDURAS	PR	PORTO RICO
AW	ARUBA	HR	CRÓÁCIA	PS	TERRITÓRIO OCUPADO PALESTINO
AZ	AZERBAIJÃO	HT	HAITI	PT	PORTUGAL
BA	BÓSNIA E HERZEGÓVINA	HU	HUNGRIA	PW	PALAU
BB	BARBADOS	ID	INDONÉSIA	PY	PARAGUAI
BD	BANGLADESH	IE	IRLANDA	QA	CATAR
BE	BÉLGICA	IL	ISRAEL	RE	REUNIÃO
BF	BURKINA FASO	IN	ÍNDIA	RO	ROMÊNIA
BG	BULGÁRIA	IO	TERRIT. BRITAN. OCEANO ÍNDICO	RS	SERBIA
BH	BAREINE	IQ	IRAQUE	RU	FEDERAÇÃO RUSSA
BI	BURUNDI	IR	IRÃ (REPÚBLICA ISLÂMICA DO)	RW	RUANDA
BJ	BENIN	IS	ISLÂNDIA	SA	ARÁBIA SAUDITA
BM	BERMUDAS	IT	ITÁLIA	SB	ILHAS SALOMÃO
BN	BRUNEI DARUSSALAM	JM	JAMAICA	SC	SEYCHELLES
BO	BOLÍVIA	JO	JORDÂNIA	SD	SUDÃO
BR	BRASIL	JP	JAPÃO	SE	SUÉCIA
BS	BAHAMAS	KE	QUÊNIA	SG	SINGAPURA
BT	BUTÃO	KG	QUIRGUISTÃO	SH	SANTA HELENA
BV	ILHA BOUVET	KH	CAMBOJA	SI	ESLOVENIA
BW	BOTSUANA	KI	KIRIBATI	SJ	SVALBARD E JAN MAYEN
BY	BELARUS	KM	COMORES	SK	ESLOVÁQUIA
BZ	BELIZE	KN	SÃO CRISTÓVÃO E NEVIS	SL	SERRA LEOA
CA	CANADÁ	KP	REPÚBLICA POPULAR DEM. DA CORÉIA	SM	SÃO MARINO
CC	ILHAS COCOS	KR	REPÚBLICA DA CORÉIA	SN	SENEGAL
CF	REPÚBLICA CENTRO AFRICANA	KW	KUWAIT	SO	SOMÁLIA
CG	CONGO	KY	ILHAS CAIMAN	SR	SURINAME
CH	SUIÇA	KZ	CAZAQUISTÃO	ST	SÃO TOMÉ E PRÍNCIPE
CI	COSTA DO MARFIM	LA	LAOS	SV	EL SALVADOR
CK	ILHAS COOK	LB	LÍBANO	SY	SÍRIA
CL	CHILE	LC	SANTA LÚCIA	SZ	SUAZILÂNDIA
CM	CAMARÕES	LI	LIECHTENSTEIN	TC	ILHAS TURKS E CAICOS
CN	CHINA	LK	SRI LANKA	TD	CHADE
CO	COLÔMBIA	LR	LIBÉRIA	TF	TERRAS AUSTRAIS FRANCESAS
CR	COSTA RICA	LS	LESOTO	TG	TOGO
CU	CUBA	LT	LITUÂNIA	TH	TAILÂNDIA
CV	CABO VERDE	LU	LUXEMBURGO	TJ	TADJIKUISTÃO
CX	ILHA NATAL	LV	LETÓNIA	TK	TOKELAU
CY	CHIPRE	LY	LÍBIA	TL	TIMOR-LESTE
CZ	REPÚBLICA TCHECA	MA	MARROCOS	TM	TURCOMENISTÃO
DE	ALEMANHA	MC	MÔNACO	TN	TUNÍSIA
DJ	DJIBUTI	MD	REPÚBLICA DA MOLDOVA	TO	TONGA
DK	DINAMARCA	MG	MADAGASCAR	TR	TURQUIA
DM	DOMINICA	MH	ILHAS MARSHALL	TT	TRINIDAD E TOBAGO
DO	REPÚBLICA DOMINICANA	MK	ANT. IUGOSLÁVIA (REP. MACEDÓNIA)	TV	TUVALU
DZ	ARGÉLIA	ML	MALI	TW	TAIWAN, PROVÍNCIA DA CHINA
EC	EQUADOR	MM	MIANMÁ	TZ	REPÚBLICA UNIDA DA TANZÂNIA
EE	ESTÓNIA	MN	MONGÓLIA	UA	UCRÂNIA
EG	EGITO	MO	MACAU	UG	UGANDA
EH	SAARA OCIDENTAL	MP	ILHAS MARIANAS DO NORTE	UM	ILHAS MENORES AFASTADAS EUA
EM	INSTITUTO DA PROPRIEDADE INTELECTUAL DA UNIÃO EUROPEIA	MQ	MARTINICA	US	ESTADOS UNIDOS
EP	ORGANIZAÇÃO EUROPÉIA DE PATENTES	MR	MAURITÂNIA	UY	URUGUAI
ER	ERITREIA	MS	MONT SERRAT	UZ	UZBEQUISTÃO
ES	ESPAÑA	MT	MALTA	VA	VATICANO
ET	ETIÓPIA	MU	MAURÍCIO	VC	SÃO VICENTE E GRANADINAS
FI	FINLÂNDIA	MV	MALDIVAS	VE	VENEZUELA
FJ	FJI	MW	MALÁVI	VG	ILHAS VIRGENS (BRITÂNICAS)
FK	ILHAS MALVINAS	MX	MÉXICO	VI	ILHAS VIRGENS (U.S.)
FM	MICRONÉSIA (EST. DA FEDERAÇÃO)	MY	MALÁSIA	VN	VIETNÃ
FO	ILHAS FAROE	MZ	MOÇAMBIQUE	VU	VANUATU
FR	FRANÇA	NA	NAMÍBIA	WF	ILHAS WALLIS E FUTURA
GA	GABÃO	NC	NOVA CALEDÔNIA	WS	SAMOA OCIDENTAL
GB	REINO UNIDO	NE	NIGER	YE	IÊMEN
GD	GRANADA	NF	ILHA NORFALK	YT	MAYOTTE
GE	GEÓRGIA	NG	NIGÉRIA	YU	YUGOSLÁVIA
GF	GUIANA FRANCESA	NI	NICARÁGUA	ZA	ÁFRICA DO SUL
GG	CHANNEL ISLAND OF GUERNSEY	NL	HOLANDA	ZM	ZÂMBIA
GH	GANÁ	NO	NORUEGA	ZR	ZAIRE
GI	GIBRALTAR	NP	NEPAL	ZW	ZIMBÁBUE
		NR	NAURU		